

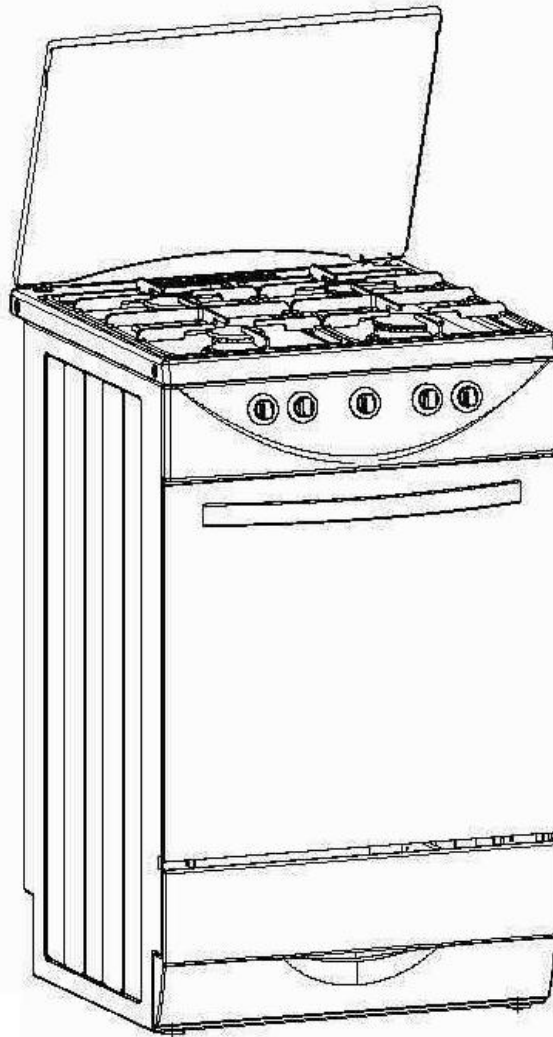

KÄYTTÖOHJE BRUKSANVISNING



**KAASULIESI KGG5201-B1
GASSPIS KGG5201-B1**

Tämä kaasuliesi on valmistettu standardien EN30-1-1, EN60335-1, EN60335-2-6 ja EN50304 mukaisesti.

Lue käyttöohjeet huolellisesti läpi ennen laitteen käyttöä ja säilytä ne myöhempää tarvetta varten.

Liesi on tarkoitettu ensisijaisesti mökki- tai kotikäyttöön, emme vastaa muuhun käyttötarkoitukseen asennetusta liedestä.

TAKUU

Tällä kaasuliedellä on 2 vuoden takuu, joka koskee valmistus ja materiaalivirheitä. Vialliset tai puuttuvat osat korvataan uusilla osilla. Takuu kattaa osien toimittamisesta ja vaihdosta aiheutuvat kulut. Osat toimitetaan kotiin, lähimpään postitoimipisteeseen tai huoltoliikkeeseen. Takuu on voimassa ostokuittia vastaan.

Takuu on voimassa, kun kaasuliettä on käytetty edellä mainittujen ohjeiden mukaisesti. Takuu ei kata väärästä asennuksesta tai käytöstä aiheutuneita vahinkoja. Takuu ei ole voimassa, jos kaasuliettä on käytetty ammattimaisessa käytössä. Tuote on tarkoitettu kotitalouskäyttöön.

Takuuasioissa ota yhteys maahantuojaan.

Maahantuoja:
Oy FinnFlame Ab
Olarinluoma 12
02200 ESPOO
Puh: 09-5259360
Fax: 09-52593636
www.finnflame.fi
info@finnflame.fi

Valmistaja ei vastaa tässä käsikirjassa esiintyvistä epätarkkuuksista, jotka johtuvat paino- tai puhtaaksikirjoitusvirheistä; ilmoitetut luvut ovat puhtaasti suuntaa antavia. Valmistajalla on oikeus tehdä sellaisia muutoksia tuotteisiin, joita pitää tarpeellisina tai käytännöllisinä, myös käyttäjän edunkin mukaan, vaarantamatta itse tuotteiden tärkeimpiä toiminnallisia ja turvallisuusominaisuuksia

TURVALLISUUSOHJEITA

- Lue käyttöohjeet ennen liedin käyttöä. Säilytä käyttöohjeet myöhempää tarvetta varten.
- Liesi kuumenee käytön aikana. Vältä koskemasta liedin kuumiin osiin. Käytä suojakäsineitä.
- Kaasulieden osat voivat olla kuumia. Pidä huoli, etteivät pienet lapset pääse koskemaan kuumiin osiin. Pidä huoli, etteivät lapset leiki liedin lähellä.
- Älä laita syttyviä materiaaleja uunin alla olevaan säilytyslaatikkoon.
- Ole varovainen käyttäessäsi rasvaa tai öljyä. Ne voivat syttyä tuleen.
- Älä siirrä liettä nostamalla uuniluukun kahvasta.
- Älä käytä vaurioitunutta kaasuliettä.
- Turvallisuussyistä huolehdi kaasulieden puhtaudesta. Rasvaläikät tai ruuanjäänteet voivat syttyä tuleen.
- Älä käytä muoviastioita tai muita astioita, jotka voivat sulaa uunissa.
- Älä laita kattiloita suoraan polttimien päälle. Käytä aina kattilaritilää.
- Uuni on tarkoitettu ainoastaan ruuanvalmistukseen, sen käyttö muuhun tarkoitukseen on kielletty. Liedin käyttäminen lämmittimenä on ehdottomasti kielletty.
- Älä aseta yli 10 kg painoista kattilaa kattilaritilälle.
- Älä sammuta liekkiä puhaltamalla.
- Sulje kaikki polttimet ja anna liedin jäähtyä ennen kannen sulkemista.
- Kaasulieden asennuksen kiinteään kaasuverkkoon saa tehdä ainoastaan asennusluvan omaava yritys.
- Käytä liedin puhdistukseen materiaaleja sekä työvälineitä, jotka eivät vaurioita liettä.
- Kaasulieteen ei saa tehdä mitään muutoksia.
- Epäillessäsi kaasuvuotoa, sulje paineensäädin. Älä tupakoi, sytytä tulitikkua tai kynttilöitä. Eristä tila kipinänlähteistä. Tuuleta tila. Kutsu huoltomies paikalle tai ota yhteyttä maahantuojaan.
- Ainoastaan valtuutettu huoltomies saa tehdä kaasulieden huollon.
- Suosittelemme liedin säännöllistä huoltoa.

LIEDEN ASENTAMINEN

Ennen lieden asennusta

Tarkista ennen kaasulieden asentamista osalistan avulla, että kaikki tarvittavat osat ovat olemassa ja että ne ovat kunnossa. Osien ollessa viallisia tai niiden puuttuessa ota yhteys suoraan maahantuojaan.

Pura myyntipakkaus huolella ja poista kaikki pakkausmateriaali ennen asentamista. Huolehdi pakkausmateriaalin asianmukaisesta hävittämisestä. Älä anna lasten leikkiä pakkausmateriaalilla.

OSALISTA

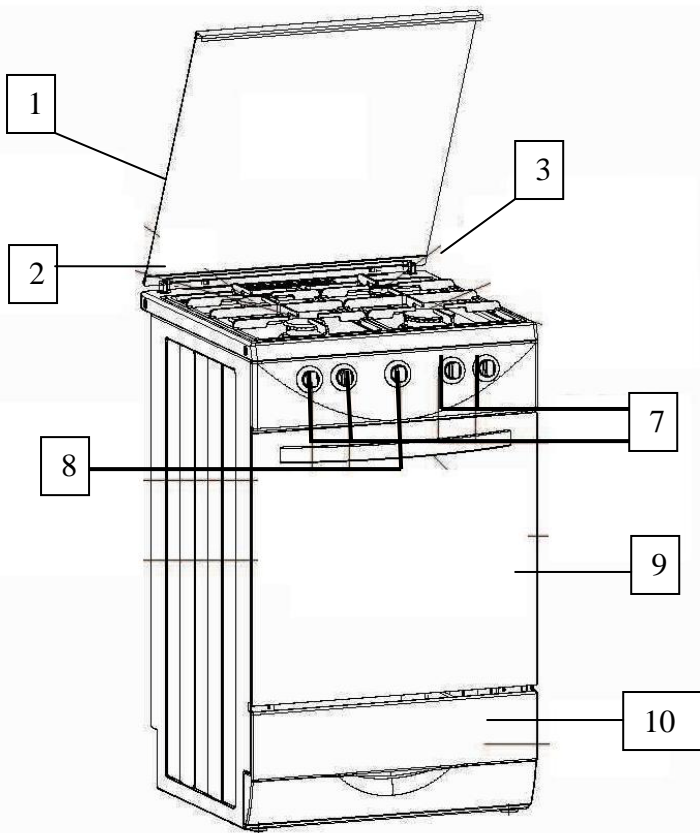

1. Kansi
2. Kattilanritilä vasen
3. Kattilanritilä oikea
4. Puolinopea poltin (2 kpl)
5. Apu poltin (1 kpl)
6. Nopea poltin (1 kpl)
7. Säätonupit
8. Uunin termostaatin säätonuppi
9. Uuniluukku
10. Säilytyslaatikko
11. Liekinvarmistin
12. Sytytyselektrodi (ei tässä mallissa)

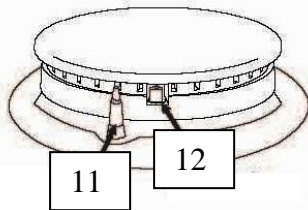

Tarkista, että seuraavat osat ovat lieden mukana:

- 1 kpl uunipelti/pannu
- 1 kpl uuniritilä
- 1 kpl uunin pohjalevy
- 2 kpl kattilaritilä
- 4 kpl poltin
- 4 kpl polttimen hattu
- 4 kpl lieden säätojalka

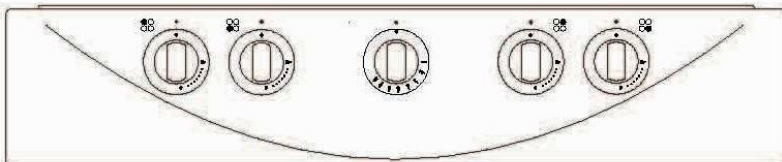

ASENNUS

Varmista ennen asennusta, että paikalliset kaasuntoimitusolosuhteet (kaasu ja kaasunpaine) ja laitteen käyttövaatimukset ovat yhteensopivat. Tekniset tiedot löytyvät laitteen takaseinästä.

Tätä laitetta ei ole tarkoitettu liitettäväksi liesituulettimeen. Liesi on asennettava voimassa olevan nestekaasuasetuksen ja asennusohjeiden mukaan. **Kiinnitä erityisesti huomiota ilmanvaihtovaatimuksiin.**

KAASUN TURVALLINEN KÄYTTÖ (ASENNUS JA KÄYTTÖ)

Lain mukaan kaasulaitteen saa asentaa vain tarpeelliset tiedot omaava henkilö, tai valtuutettu asentaja voimassa olevien määräysten mukaan. On etujesi ja turvallisuutesi mukaista noudattaa kaikkia ohjeita. Liesi on asennettava kaikkien kansallisten asennusmääräysten mukaan.

Takuu ei kata ohjeiden vastaisesta asennuksesta aiheutuneita vahinkoja, myöskään liedien myyjä tai maahantuoja ei ole korvausvelvollinen mistään aiheutuneista vahingoista.

ASENNUSTILA

Liesi voidaan asentaa vain kuivaan tilaan, keittiöön tai keittiö/ruokailutilaan, mutta ei kylpy- tai suihkutiloihin eikä ulkotiloihin.

Huoneen tilavuus ei saa olla alle 5 m³ (huoneen leveys x huoneen pituus x huoneen korkeus).

ILMANVAIHTO

Lieden käyttötilassa on oltava kansallisten asennusmääräysten mukainen ilmanvaihto.

Huoneessa on oltava avattava ikkuna tai vastaava, jotkut tilat edellyttävät pysyvää ilmanvaihtoa. Jos huoneen tilavuus on 5 - 10 m³, huoneessa on oltava 50 cm²:n ilmanvaihtoaukko, jollei huoneessa ole suoraan ulos aukeavaa ovea. Jos huoneen tilavuus on alle 5 m³, on huoneessa oltava 100cm²:n ilmanvaihto-aukko. Ilmanvaihtoaukko ei saa olla suljettavissa. Jos tilassa käytetään muita polttoainetta polttavia laitteita, varmista KTM päätöksen 344/97 mukaan, käyttölaitteiden sijoitus, sekä BS 5440: Osa 2: 1989 ilmanvaihtovaatimukset.

ASENNUSPAIKKA

Liesi on suunniteltu upotettavaksi vakiokalusteyksiköiden väliin, tilaa on oltava välillä vähintään 54 cm. Tilaa molemmille sivuille tulee jättää ainoastaan sen verran, että liedien vetäminen puhdistusta tai huoltoa varten on mahdollista. Materiaalien tulee olla kuumuuttakestäviä. Jos et ole varma tästä, jätä liedien molemmille puolille 2 cm väli kaapistoon.

Lieden molemmilla puolilla voi olla kaapit, tai se voi sijaita kulmassa tai erillään. Kun liesi asennetaan korkean kaapin tai seinän viereen, sivulevyn yllä vähimmäisetäisyys on 40 cm, ja sivuille jäävän tilan on oltava vähintään 7 cm.

Lieden takana ja sivulla, keittotasosta 45 cm ylöspäin, seinän on oltava palamatonta materiaalia, esimerkiksi laatoitettu tai suojattu teräslevyllä.

Lieden alla olevan lattian tai alustan materiaalin on oltava kuumuutta kestävä ja syttymätöntä materiaalia, esimerkiksi ei linoleumia.

LIESITUULETIN

Jos liesituuletin asennetaan, katso liesituulettimen valmistajan ohjeista asennuskorkeus.

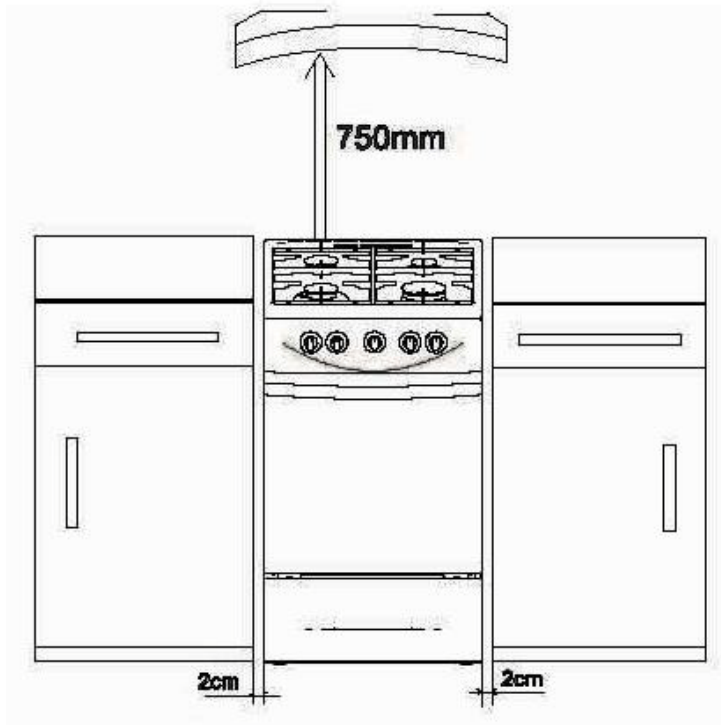

Huomio! Kaasulieden käyttö kuumentaa ja kostuttaa tilaa, jossa sitä käytetään. Varmista, että keittiössä on hyvä ilmanvaihto, pidä luonnolliset tuuletusaukot auki tai asenna mekaaninen ilmastointilaite (mekaaninen liesituuletin).

Lieden pidempiaikainen käyttö voi vaatia lisätuuletusta, esimerkiksi ikkuna on avattava ja ilmanvaihtoa on tehostettava esimerkiksi nostamalla liesituulettimen tehoa.

Tämä liesi ei ole varustettu liesituulettimella. Liesituuletin on asennettava voimassaolevien määräysten mukaan. Kiinnitä erityistä huomiota ilmanvaihtomääräyksiin.

SÄÄDETTÄVÄT JALAT

Kaasuliedessä on säädettävät jalat, joiden avulla kaasuliesi saadaan asennettua suoraan. Niiden avulla voidaan myös säätää liedan korkeutta.

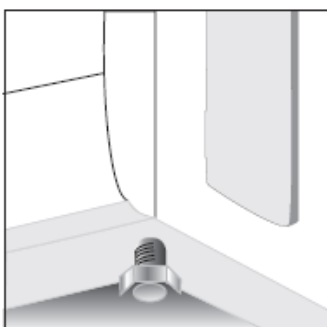

KANNEN ASENTAMINEN

Paina kannen saranatapid liedessä oleviin reikiin.

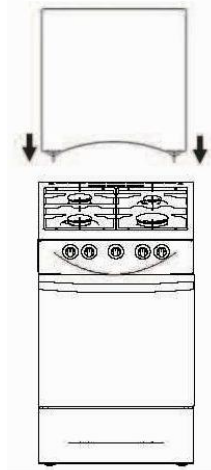

KAASULIEDEN KÄYTTÖ

Ennen käyttööottoa

Varmista, että suojakalvot ja pakkausmateriaalit on poistettu liedestä ennen käyttööottoa.

Pese liesi ja uuni saippuavedellä, käyttäen pehmeätä puhdistussientä tai – liinaa. Älä käytä hankaavia puhdistusaineita. Kuivaa huolellisesti.

Tee vuototesti saippuavesiliuoksella kaikkiin liitoskohtiin, erityisesti letkuistukan ja kaasuletkun väliin.

Uuden liedен ensimmäisellä käyttökerralla saattaa syntyä hajua ja hiukan vaaratonta savua, jotka johtuvat uunin lämpöeristeen ja osien uutuudesta ja valmistuksen aikaisista tilapäisistä pintakäsittelyistä. Kuumenna uunia 30 - 60 minuuttia täydellä teholla huoneen ikkunan ollessa täysin auki hyvän ilmanvaihdon varmistamiseksi. Niiden henkilöiden, jotka ovat herkkiä voimakkaille hajuille, tulisi pysytellä toisaalla esikuumennuksen ajan, kunnes haju on hälvennyt.

Huomio! Älä jätä liettä valvomatta sen ollessa päällä. Pidä lapset loitolla liedestä.

Lue asennus- ja käyttöohjeet huolellisesti. Vikatilanteessa sulje paineensäädin. Turvallisuuden vuoksi liettä saa korjata ainoastaan valtuutettu huoltoliike.

KEITTOPOLTTIMEN KÄYTTÖ

Sytytä poltin seuraavasti:

1. Paina poltinsäädin pohjaan ja käännä suurelle teholle (ison liekin kuva), pidä säädin pohjassa.
2. Vie palava tulitikku polttimen viereen ja odota kunnes polttimen liekki syttyy ja on vakaa.
3. Kun liekki on syttynyt ja palanut noin 10 s, voit päästää säätimestä irti.

Pienennä liekkiä kääntämällä säädin minimiasentoon (pienen liekin kuva). Jos mikään polttimista ei syty 15 sekunnin sisällä, vapauta säädin ja lopeta sytytys ja odota 1 minuutti ennen uutta sytytysyritystä.

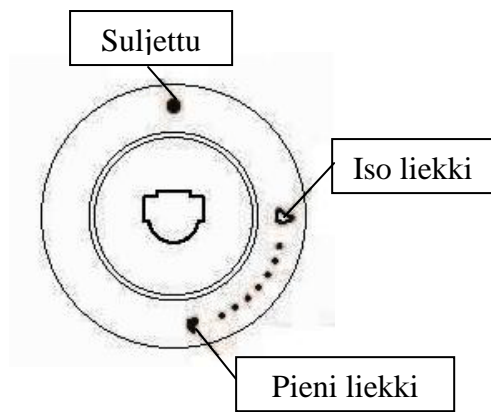

Huomio: Säätonuppeja ei pysty kääntämään ennenkuin ne on painettu pohjaan.

LIEDEN TURVALLINEN KÄYTTÖ

Kun kuumennat öljyä tai rasvaa, älä täytä kattilaa yli yhden kolmasosan sen tilavuudesta.

Älä koskaan jätä öljyä tai rasvaa valvomatta levyllä.

Älä käytä sellaisia kattiloita tai pannuja, jotka saattava helposti kaatua.

Älä jätä kahvoja yli liedен reunan tai polttimien ylle.

Varmista aina, että kattila tai pannu soveltuu kaasuliekille ja on hieman käytettävää poltinta isompi.

Valitse oikeankokoinen kattila. Liekkien tulee olla aina kattilan alla saadaksesi maksimaalisen hyödyn

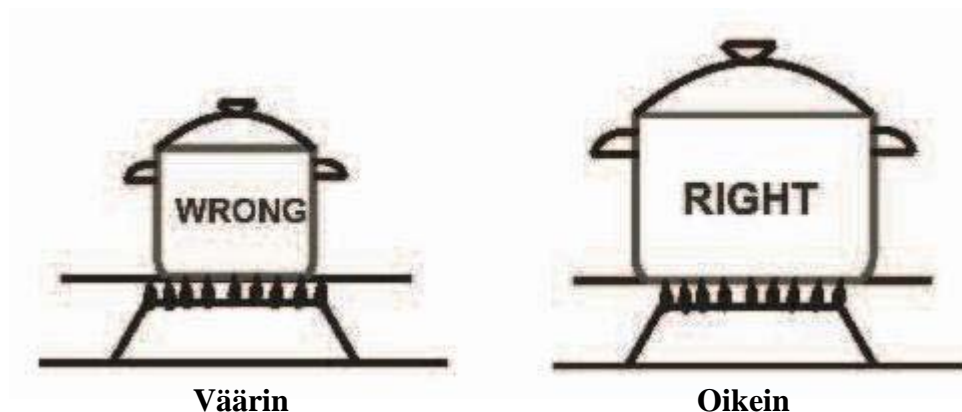

RASVAPALON SYTTYESSÄ TOIMI SEURAAVASTI

Jos paistinpannu tai kattila syttyy tuleen, käännä liekki pois päältä, kääntämällä polttimen säädin kiinni.

Älä yritä siirtää kattilaa, palo saattaa levitä.

Tukahduta liekit kostealla vaatteella tai palopeitolla. Kun tukahdutat liekkejä, varmista, että kasvosi ja käsivartesi ovat hyvin suojatut liekeiltä, niin ettet saa palovammoja.

Huomio! Älä käytä vettä rasvapalon sammuttamiseen.

Kun palo on sammutettu, älä siirrä tai kosketa kattilaa 30 minuuttiin.

Jos et onnistu sammuttamaan paloa, soita välittömästi pakokunta paikalle.

UUNIN KÄYTTÖ

Sytyttäminen

1. Avaa uunin luukku kokonaan auki.
2. Paina uunin säädin sisään, käännä vasemmalle suurelle teholle (8) ja pidä se sisäänpainettuna.
3. Vie palava tulitikku uunin pohjalla olevan peitelevyn keskimmäisen (soikea) reiän kohdalle. Uunin polttimen pitäisi ”imaista” liekki tulitikusta polttimelle.
4. Kun polttimen liekki syttyy, pidä säädin pohjassa vielä 10 sekunnin ajan. Vapauta säädin ja varmistu, että poltin on syttynyt kokonaan ja palaa vakaasti.

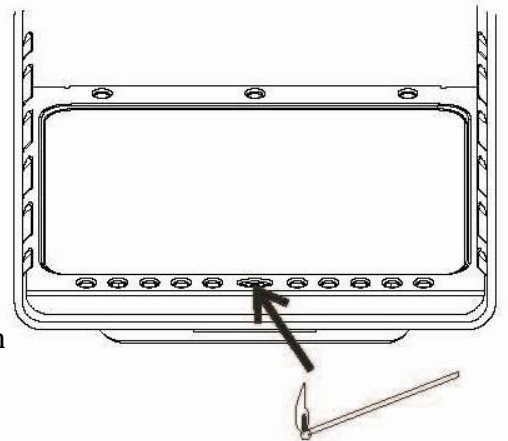

Varoitus: Varmista, että poltin on syttynyt katsomalla uunin pohjan peitelevyn reiästä. Jos uunin sytyttäminen ei onnistu 15 sekunnissa, vapauta säädin ja odota vähintään yksi minuutti ennen uutta sytytysyritystä.

Ennen ruoan laittamista uuniin, tulisi sitä lämmittää täydellä teholla noin 10- 15 minuuttia, sen jälkeen säädin käännetään halutulle lämpötilalle. Uunissa oleva termostaatti säättää silloin asetetun lämpötilan kohdalleen.

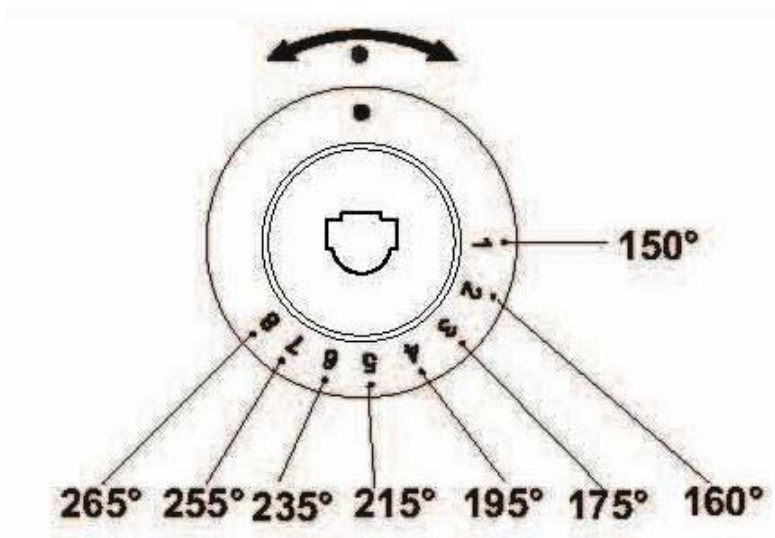

HUOM! Oheiset lämpötilat ovat suuntaa-antavia. Lämpötilat saattavat vaihdella käyttötapauksen ja -ajan mukaan.

Tärkeää! Paistoastioita, ruokia jne. ei saa sijoittaa uunin pohjalevyn päälle, koska ne kuumenevat erittäin kuumiksi ja vaikuttavat uunin polttimen toimintaan. Myöskään uunin pohjassa olevia reikiä ei saa tukkia millään tavoin.

PAISTOLÄMPÖTILA JA -TASO

Seuraavassa taulukossa on suuntaa-antavia paistolämpötiloja sekä suositus käytettävästä paistotasosta. Kokeilemalla löytyy paras mahdollinen paistotulos.

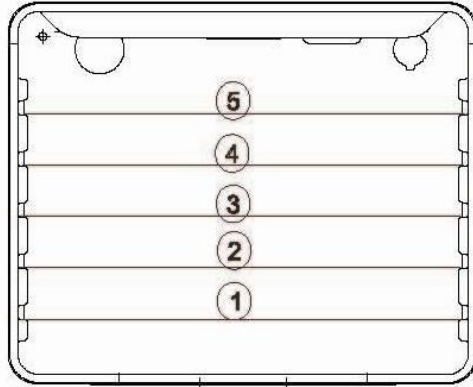

Paistotasot

Valmistettava ruoka	Paistotaso	Lämpötila
Naudanliha	3-5	180-200
Porsaanliha	2-3	210-230
Broileri	2-3	210-250
Kala	2-3	210-220
Leivonnaiset	3-5	170-180

OHJEITA KAASULIEDEN TURVALLISEEN KÄYTTÖÖN, HUOLTOON JA SÄILYTYKSEEN:

1. Palavia ja helposti syttyviä materiaaleja EI saa säilyttää kaasulieden läheisyydessä
2. Kaasuliesi tulee asentaa vaakasuoraan, ja kaikki säädettävät jalat tulee kiinnittää kaasulieden runkoon.
3. Huolehdi riittävästä korvausilmansaannista sijoituspaikassa.
4. Aseta kattila ja paistipannu polttimen päälle vasta kun se palaa.
5. Käytön jälkeen huolehdi, että kaikki polttimet ovat suljettu.
6. Huolehdi, että kaikki polttimen osat ovat paikoillaan ennen sytyttämistä.
7. Turvallisuuden vuoksi sulje kaasunvirtaus jokaisen käyttökerran jälkeen.
8. Tarkista kaasun liitosletkun kunto säännöllisesti.
9. Älä päästä lapsia leikkimään kaasulieden läheisyyteen.
10. Kaasuliesi on tarkoitettu ainoastaan ruuanlaittoon, EI huonetilan lämmitykseen.
11. Älä nosta tai siirrä kaasuliettä nostamalla uuniluukun kahvasta.

PUHDISTUS- JA HOITO-OHJEET

Varoitus: Ennen lieden ja uunin puhdistusta, sulje kaasuvirtaus ja anna laitteen jäähtyä kunnolla. Uuni on tärkeää pitää puhtaana varsinkin rasvasta ja öljystä.

KEITTOTASO

Pese kattilaritilät vedellä ja nestemäisellä pesuaineella. Kaikki polttimen osat pestään säännöllisesti vedellä ja nestemäisellä pesuaineella, jolloin kiinnipalaneet ruuat irtoavat. Kaikki osat kuivataan huolellisesti ja tarkastetaan, että liekkiakot eivät ole tukossa. Puhdista emaliosat lämpimällä vedellä. Älä käytä naarmuttavia tai syövyttäviä pulvereita.

Polttinhatut ovat emalipinnoitteiset.

Käytön aikana niiden väri saattaa vaihtua, johtuen kovasta kuumuudesta. Värin vaihtuminen ei vaikuta polttimen toimintaan. Värin vaihtuminen on normaalia, eikä näin ollen ole takuunalainen asia.

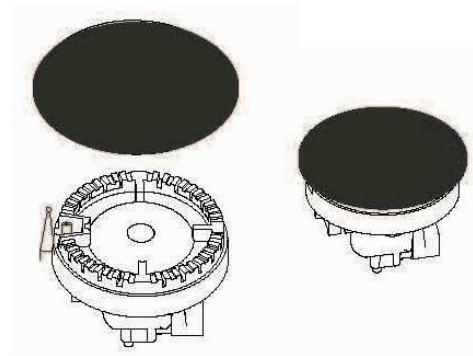

UUNI

Emaliosat tulisi pestä liinalla, joka on kastettu lämpimään saippuaveteen, ja ne kuivataan pehmeällä liinalla. Jos pinnassa on kiinnijäänyttä likaa, käytä hienoa teräsvillasaippualappua apuna puhdistuksessa.

Uunin sisäpuolen osat puhdistetaan kuumalla vedellä ja saippualla, kun ne ovat vielä lämpimiä. Sisäpuoli huuhdellaan ja kuivataan huolellisesti.

Kromipintaiset ritilät puhdistetaan liinalla, joka on kastettu lämpimään saippuaveteen, ja kuivataan pehmeällä liinalla. Kiinnijäänyt lika puhdistetaan hienon teräsvillasaippualapun avulla.

UUNIN LUUKKU

Puhdista uunin luukku samalla tavoin kuin emaliosat.

Uunin luukun sisäpuolella oleva lasi voidaan helposti irrottaa ja puhdistaa löysäämällä kaksi ruuvia ja kääntämällä kiinnittimiä, jotka pitelevät lasia paikallaan.

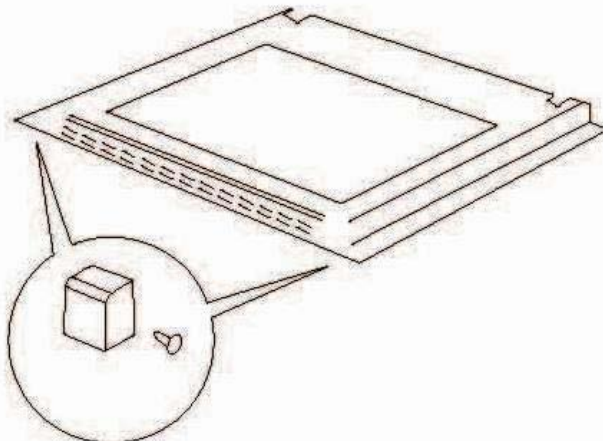

Uunin luukku voidaan myös irrottaa puhdistusta varten.

1. Avaa luukku kokonaan.
2. Avaa nostamalla luukun saranoiden lukitukset esim. pihdeillä ylös, pois saranan päältä.
3. Avaa uunin luukku hitaasti noin 45 asteen kulmaan, johon se myös lukittuu kun käännät saranoiden lukitukset kokonaan ylös taakse.
4. Vedä luukkua ylös ja ulospäin, se lähtee irti.
5. Luukku laitetaan takaisin pitämällä se 45 asteen kulmassa ja ohjaamalla saranoiden nokat takaisin omiin koloihinsa. Vedä luukkua auki, jonka jälkeen saranoiden lukitukset käännetään takaisin saranan päälle ja sen jälkeen voi luukun kääntää takaisin kiinni.

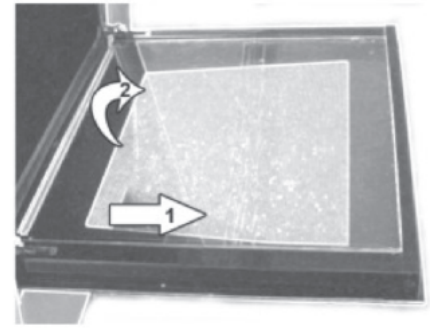

OHJAUSPANEELI

Säätimet voidaan irrottaa puhdistusta varten. Ota molempien käsien sormin säätimen nupista kiinni ja vedä se irti säätimestä. Nupit voivat olla tiukassa, mutta lähtevät vetämällä irti.

Ohjauspaneeli ja nupit pyyhitään lämpimään saippuaveteen kastetulla liinalla. Älä käytä naarmuttavia pulvereita tai syövyttäviä nesteitä, jotka voivat vahingoittaa pintaa. Kuivaa puhtaalla liinalla.

HUOLTO

Lieden huollon ja korjaukset saa suorittaa ainoastaan kaasuasennusoikeudet omaava asennusliike.

ENNEN KUIN KUTSUT KORJAAJAN

Jos saat polttimen palamaan, mutta se sammuu heti kun päästät säätimestä irti, tee seuraavasti:

Ota sen polttimen säätönuppi ohjauspaneelistä irti joka ei pysy päällä. Kaikki säätönupit lähtevät irti vetämällä. Kokeile toimiiko tai syttyykö poltin ilman säätönuppia, jos syttyy ja pysyy päällä, laita säätönuppi takaisin säätimen akseliin. Älä paina nuppia liian syvälle säätimen akselissa.

Ota ensin yhteyttä liedien maahantuojaan. Maahantuoja hoitaa itse kaikki takuunalaiset asiat. Ilman maahantuojan lupaa, ei asiakas tai huoltoliike saa itsenäisesti tehdä mitään toimenpiteitä, joista saattaa tulla kustannuksia maahantuojalle.

Muista, että asiakasta voidaan veloittaa huoltoliikkeen tekemistä tarkastuksista tai käynnistä (myös takuuaikana), jos liedestä ei löydy vikaa. Varmista siis aina ohjeista, että et ole vain unohtanut jotain.

Ennen yhteydenottoa maahantuojaan tai huoltoon, ota ylös seuraavat tiedot liedestä:

Mallinumero
Ostopäivä

Sarjanumero
Ostopaikka

OSIEN VAIHTAMINEN

Muista, että vain käyttämällä virallisia osia varmistat liedon moitteettoman toiminnan. Liedon huollon ja korjaukset saa suorittaa ainoastaan kaasuasennusoikeudet omaava asennusliike.

TOIMINNAN TARKASTAMINEN

Aina kun liesi huolletaan tai korjataan, tarkasta sen moitteeton toiminta.

Tee liitoksille vuotesti. Sytytä jokainen poltin erikseen ja tarkkaile liekin toimintaa. Varmista, että liekki palaa vakaasti ja puhtaasti, sekä on väriltään sininen.

VIKATILANTEET

Jos liedessä on vikaa tai tunnet voimakasta kaasun hajua, tee seuraavasti:

1. Käännä kaasupullon venttiili kiinni.
2. Sulje kaikki polttimet, sammuta liekit, myös savukkeet.
3. Tuuleta huone huolellisesti.
4. (Varmista, että kaikki sähkölaitteet ovat pois päältä). Älä käytä sähkökatkaisimia.
5. Tutki mahdollinen vian aiheuttaja ja tee kaasuliitoksille vuotesti. Jos et saa vikaa selville, ole yhteydessä huoltoliikkeeseen tai maahantuojaan.

LIESI ON KÄYTTÄMÄTTÄ PITKÄN AIKAA

Suosittellemme puhdistamaan liedon perusteellisesti. Sulje kaasunvirtaus. Jätä uunin luukku kiinni, ettei sinne pääse esim. hiiriä.

OHJEITA KAASULIEDEN TURVALLISEEN SIIRTOON:

1. Sulje kaasunvirtaus ennen kaasulieden siirtämistä uuteen paikkaan keittiössä. Siirrä kaasuliesi haluttuun paikkaan. Asennustyön saa tehdä ainoastaan valtuutettu asennusliike. Tee vuototestaus kaikkiin liitoskohtiin.
2. Isomman muuton ajaksi poista polttimet ja kattilaritilät paikoiltaan ja laita pahvilaatkoon. Sulje kaasulieden kansi ja lukitse paikoilleen maalarinteipin avulla. Suojaa kaasuliesi kolhuilta käyttämällä pahvia. Paras suoja on alkuperäinen kuljetuspakkaus.
3. Älä koskaan nosta tai siirrä kaasuliettä nostamalla uuniluukun kahvasta.

SUUTIN MUUNTOTAULUKKO

Ostamasi Futur kaasuliesi on tehdasasennettu käyttämään nestekaasua.

Lieden huollon ja korjaukset saa suorittaa ainoastaan kaasuasennusoikeudet omaava asennusliike.

Suuttimien muuntotaulukko		
POLTIN	LPG (30mbar)	NG(20mbar)
Nopea	0,78	1,15
Puolinopea	0,58	0,91
Apu	0,44	0,72
Uuni	0,75	1,15

TEKNISET TIEDOT

Malli		FUTUR KGG5201-B1
Kaasu ja käyttöpain		Nestekaasu 30 mbar
POLTTIMEN TEHO	Nopea	3 000 W
	Puolinopea	1 750 W
	Apu	1 000 W
	Uuni	3 000 W
TARVIKKEET	Alalaatikko	+
	Liekinvarmistin	+
	Kansi	+
	Uunipelti	+
	Ritilä	+
MITAT	Leveys	50 cm
	Syvyys	60 cm
	Korkeus	90 cm
	Paino	43 kg
	Uunin tilavuus	58 L

Tämä laite on tuotu Suomen markkinoille 13.8.2005 jälkeen, jolloin astui voimaan Valtioneuvoston asetus sähkö- ja elektroniikkalaiteromusta.

Hävitä käytöstä poistettu kaasuliesi asianmukaisesti.



Denna gasspis är tillverkad enligt standarderna EN30-1-1, EN60335-1, EN60335-2-6 och EN50304.

Läs instruktionerna noga innan du använder gasspisen och spara dem för framtida bruk.

Gasspisen är i första hand avsedd för stuga eller hemmabruk, vi är inte ansvariga för andra användningändamål.

GARANTI

Denna gasspis har 2-års garanti som omfattar tillverknings och materialfel. Defekta eller saknade delar ersätts med nya delar. Garantin omfattar utbyte av delar och transportkostnader. Delarna levereras hem, till närmaste postkontor eller serviceaffär. Garantin gäller mot inköpskvitto.

Garantin gäller när gasspisen användes enligt instruktionerna. Garantin täcker inte felaktig installation eller användningsskador. Garantin är ogiltig om gasspisen använts för yrkesmässigt bruk. Produkten är avsedd endast för hushållsbruk.

Importör:
Oy FinnFlame Ab
Olarsbäcken 12
02200 ESBO
Tel: 09-5259360
Fax: 09-52593636
www.finnflame.fi
info@finnflame.fi

Tillverkaren är inte ansvarig för denna handboks felaktigheter gällande vikt eller skrivfel, siffrorna är endast vägledande. Tillverkaren har rätt att göra sådana ändringar på produkten som anses nödvändigt eller praktiska utan att riskera de viktigaste verksamhets- och säkerhetsegenskaper för användaren.

SÄKERHETSRÅD

- Läs bruksanvisningen innan användning av gasspisen. Spara bruksanvisningen för framtida bruk.
- Gasspisen blir het under användning. Undvik att vidröra den heta spisens delar. Använd skyddshandskar.
- Gasspisens delar kan vara heta. Se till att små barn inte rör de heta delarna. Se till att barnen inte leker i närheten av gasspisen.
- Sätt inte brandfarligt material i lådan under ugnen.
- Var försiktig när du använder fett eller olja. De kan fatta eld.
- Flytta inte spisen genom att lyfta från ugnshandtaget.
- Använd inte en skadad gasspis.
- För säkerheten se till att gasspisen är ren. Fett eller matrester kan fatta eld.
- Använd inte plastbehållare eller andra behållare som kan smälta i ugnen.
- Placera inte kastruller direkt över brännarna. Använd alltid kastrullgaller.
- Ugnen är bara för tillverkning av mat. Dess användning för andra ändamål är förbjudet. Användning som en värmekälla är strängt förbjudet.
- Placera inte mer än 10 kg kastruller på kastrullgallret.
- Släck inte lågan genom att blåsa.
- Släck alla brännare och låt svalna innan du stänger locket.
- Installation för fast gasanläggning får endast göras av ett företag med tillstånd.
- Använd till rengöring endast material och verktyg, som inte skadar spisen.
- Gör inga ändringar på gasspisen.
- Misstänker ni gasläckage, stäng regulatorn. Rök inte, tänd inte en tändsticka eller ljus. Isolera gasspisen från gnistkällor. Ventilera området. Kontakta en serviceaffär eller importören.
- Endast en auktoriserad serviceaffär får reparera gasspisen.
- Vi rekommenderar regelbundet underhåll av spisen.

MONTAGET

Före spiesens montaget

Kontrollera före montaget att du har alla delar och att de är hela. Om det fattas delar eller de är skadade kontakta importören.

Packa upp gasspisen noggrant från lådan och lossa allt förpackningsmaterial från den. Ta hänsyn över förpackningsmaterialets lämpliga skrotning. Låt inte barn leka med förpackningsmaterialet.

DELLISTA

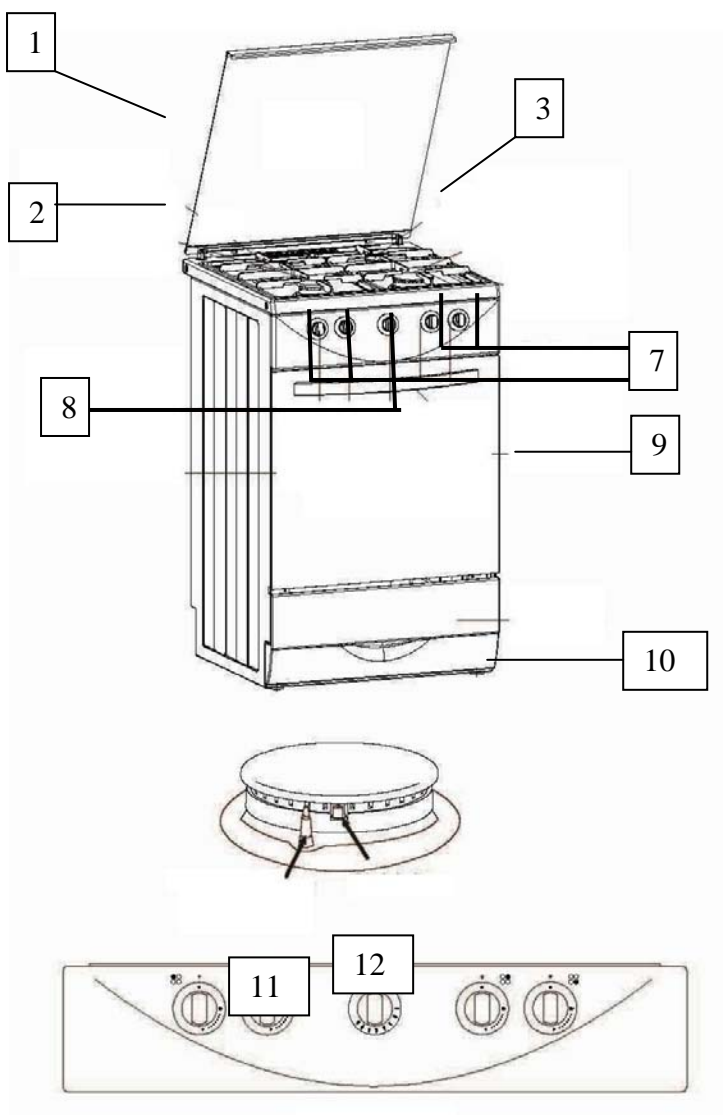

1. Lock
2. Kastrullgaller vänster
3. Kastrullgaller höger
4. Halvsnabb brännare (2 kpl)
5. Hjälp brännare (1 kpl)
6. Snabb brännare (1 kpl)
7. Justeringsknopp
8. Justeringsknopp för ungsstermostaten
9. Ungsluckan
10. Förvarningslåda
11. Lågsäkrare
12. Tändningselektrod (inte i denna modell)

Kontrollera att följande delar medföljer spisen:

- 1 st ungsplåt/panna
- 1 st ungsaller
- 1 st ungnens bottenplatta
- 2 st kastrullgaller
- 4 st brännare
- 4 st brännar hattar
- 4 st justerbara ben

INSTALLATION

Försäkra er före montering att lokala flytgasförhållanden (flytgas och gastryck) och spisens användningsbestämmelser är enhetliga. Teknisk information kan hittas på bakväggen.

Denna gasspis är inte avsedd för anslutning till en köksfläkt. Spisen måste installeras enligt gällande flytgasförordning och enligt monteinganvisningar. **Var särskilt uppmärksam med ventilationen.**

SÄKER ANVÄNDNING AV GAS (INSTALLATION OCH ANVÄNDNING)

Enligt lagen kan gasspisen endast installeras av person med nödvändig information, eller en auktoriserad installatör. För er säkerhet följ noggrant alla instruktioner. Gasspisen skall installeras enligt alla nationella installationsförordningar.

Garantin täcker inte felaktig installation. Säljaren eller importören är inte ansvarig för dessa skador.

INSTALLATIONSPLATS

Gasspisen kan endast installeras i ett torrt utrymme, kök eller kök/matsal, men inte i badrum, dusch eller uteplatser.

Rummets volym får inte vara mindre än 5 m³ (rumsbredd x rumslängd x rumshöjd).

VENTILATION

Utrymmet måste uppfylla de nationella bestämmelserna om ventilation.

I rummet måste det finnas ett öppningsbart fönster. Vissa utrymmen kräver en permanent ventilation. Om rummets volym är 5 – 10 m³, måste rummet ha 50 cm² ventilationsöppning, om inte det finns en dörr ut. Om rummets volym är mindre än 5 m³, måste rummet ha 100 cm² ventilationsöppning. Ventilationsöppningen får inte vara stängbar. Om det i samma utrymme finns andra apparater som använder andra bränslen kontrollera från HIM beslut 344/97, installeringen av apparaterna, samt BS 5440: Part 2: 1989 ventilationskrav.

PLACERING

Gasspisen är avsedd för infällning mellan vanliga köksmöbler, mellanrummet måste vara minst 54 cm. Mellanrummet på båda sidor skall lämnas endast så pass mycket att man kan flytta på den under rengöring och reparation. Materialet skall tåla hetta. Om du är osäker på detta, lämna 2 cm mellanrum till följande möbel.

På båda sidor om spisen kan lådor eller skåp placeras, eller den kan placeras i ett hörn eller skilt för sig. När spisen installeras vid hörn eller vid en vägg, minsta avstånd uppgå till 40 cm, och de övriga sidor skall vara minst 7 cm öppna.

Bakom spisen på sidan och bakom kokytan, skall väggen vara av obrännbart material 45 cm uppåt, såsom kakel eller skyddade stålplåt.

Golvet och området under gasspisen måste vara ett material som håller värme och oantändbart, inte t.ex. linoleum.

KÖKSFLÄCKT

Om köksfläckt installeras, se tillverkarens instruktioner för installationshöjden.

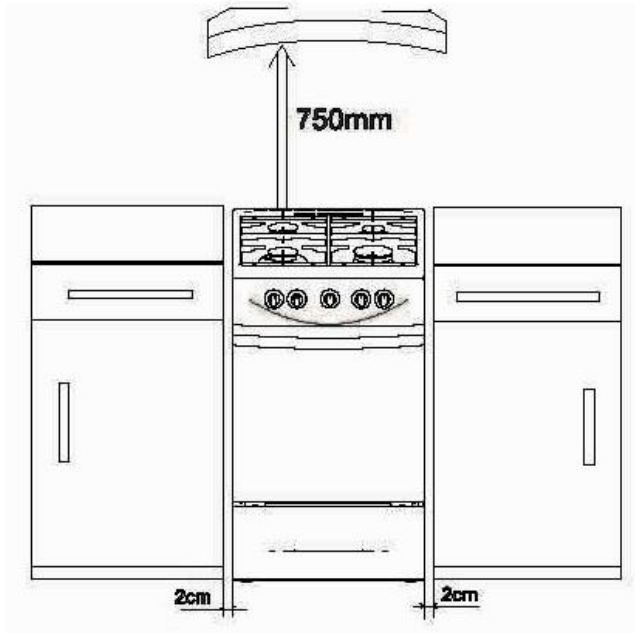

Obs! Användningen av gasspis värmer och fuktar det utrymme där den används. Se till att köket är väl ventilerat, håll ventilationsöppningarna öppna eller installera en mekanisk luftkonditionering (mekanisk köksfläckt).

Längre användning av gasspisen kan kräva extra ventilation, till exempel att fönstret öppnas och ventilation förbättras genom att höja köksfläcktens effekt.

Denna spis är inte utrustad med köksfläckt. Köksfläkten skall installeras i befintliga förordningarna. Ägna särskild uppmärksamhet åt ventilations bestämmelser.

JUSTERBARA BEN

Gasspisen har justerbara ben, med hjälp av dessa får ni spisen vågrätt. Ni kan också justera höjden på spisen med dessa.

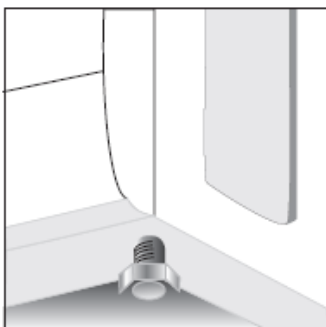

LOCKETS MONTERING

Tryck lockets gångjärnsstift i hålen på gasspisen.

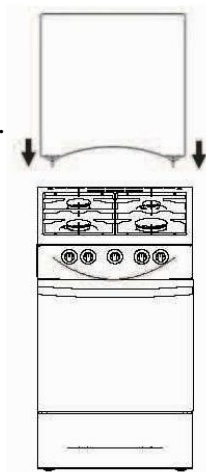

ANVÄNDNING

Före användning

Kontrollera att skyddfilmen och allt förpackningsmaterial avlägsnats före ni tar i bruk gasspisen.

Tvätta spisen och ugnen med tvållösning samt med en mjuk svamp eller trasan. Använd inte slipande rengöringsmedel. Torka ordentligt.

Gör med en tvållösning läckagetest, i synnerhet mellan slangnippeln och gasslangen.

När gasspisen tas i bruk för första gången kan det uppstå lite ofarlig lukt och rök som uppstår ur ugnen och värmeisolering. Värm ugnen 30 till 60 minuter på full effekt. Se till att fönster är helt öppna för att säkerställa god ventilation i rummet. Personer som är känsliga för starka lukter, bör stanna någon annanstans tills lukten har skingrats.

OBS! Lämna inte spisen utan uppsikt när den är påslagen. Håll barn borta från spisen.

Läs användningsinstruktioner för installation och drift noga. Vid felbruk stäng gasflödet. För er säkerhet får endast auktoriserad personal reparera gasspisen.

ANVÄNDNING AV KOKBRÄNNARNA

Tänd brännaren enligt följande:

1. Tryck ned justeringsknoppen och vänd till stor effekt (den stora bilden av lågan), håll justeringsknoppen i botten.
2. För en brinnande tändsticka intill brännaren och vänta tills brännaren har antändts och lågan är stabil.
3. När lågan antänds efter ca 10 sek, kan du släppa justeringsknoppen. Minska lågan genom att vrida justeringsknoppen till minimiläge (liten låga bild). Om ingen brännare tänds inom 15 sekunder, släpp justeringsknoppen och sluta tändningen, och vänta 1 minut innan ni försöker på nytt.

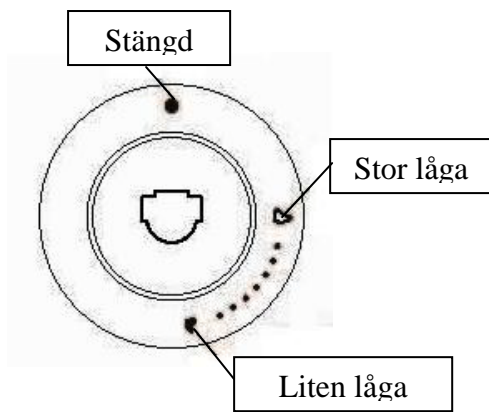

Obs: Justeringsknoppen kan inte vridas om den inte är tryckt i botten.

SÄKER ANVÄNDNING AV SPISEN

När du värmer olja eller fett, fyll inte kastrullen mer än en tredjedel av sin volym.

Lämna aldrig olja eller fett obevakat.

Använd inte kastruller eller stekpannor, som lätt kan stjälpas.

Lämna inte handtagen över kanten på spisen eller över brännarna.

Se alltid till att kastrullen eller stekpannan anpassas sig för gaslåga och att den är lite större än brännarlågan.

Välj rätt storlek på kastrull och stekpanna. Lågorna skall alltid vara under pannan för maximal nytta.

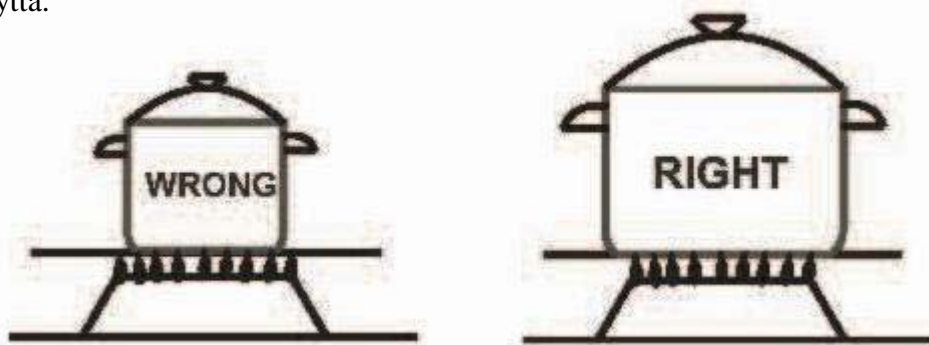

Fel

Rätt

VID OLJEBRAND FÖLJ FÖLJANDE RÅD

Om kastrullen eller stekpannan antänds släck lågan på brännaren genom att vrida på justeringsknoppen.

Försök inte flytta på kastrullen, branden kan sprida sig.

Kväv lågorna med en fuktig trasa eller släcktäcke. När du kväver lågorna, se till att ditt ansikte och din arm är väl skyddade av lågan, så att du inte får brännskador.

Obs! Använd inte vatten för att släcka fettbrand.

När elden är släckt, flytta eller rör inte vid pannan i 30 minuter.

Om du inte kan släcka branden, ring omedelbart brandkåren.

ANVÄNDNING AV UGNEN

Tändning

1. Öppna ungsluckan helt.
2. Tryck in justeringsknoppen och vrid till vänster till stor effekt (8) och håll justeringsknoppen i botten.
3. För en brinnande tändsticka till det mittersta ovala hålet i botten på ugnen. Nu suger brännaren lågan från tändstickan.
4. När lågan tänts håll justeringsknoppen i botten ca. 10 sek. Släpp justeringsknoppen och kontrollera att brännaren har tänts och den brinner jämnt.

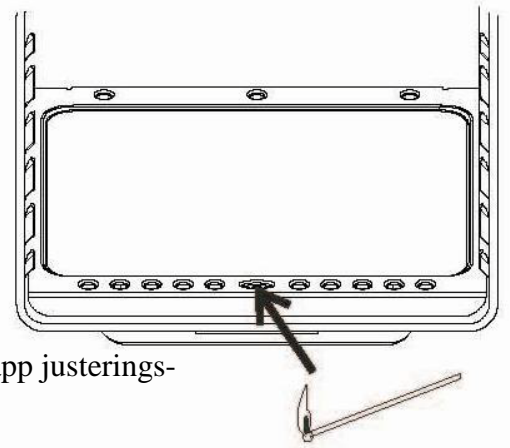

Varning: Kontrollera att brännaren är tänd genom att titta genom hålet på ugnens bottenplatta. Om tändning av ugnen inte skett på 15 sekunder, släpp justeringsknoppen och vänta minst en minut innan det nya försöket.

Innan matlagning, bör ugnen värmas upp på full effekt i cirka 10 till 15 minuter, efter det kan justeringsknoppen vändas till en önskad temperatur. Termostaten i ugnen reglerar den till önskad temperatur.

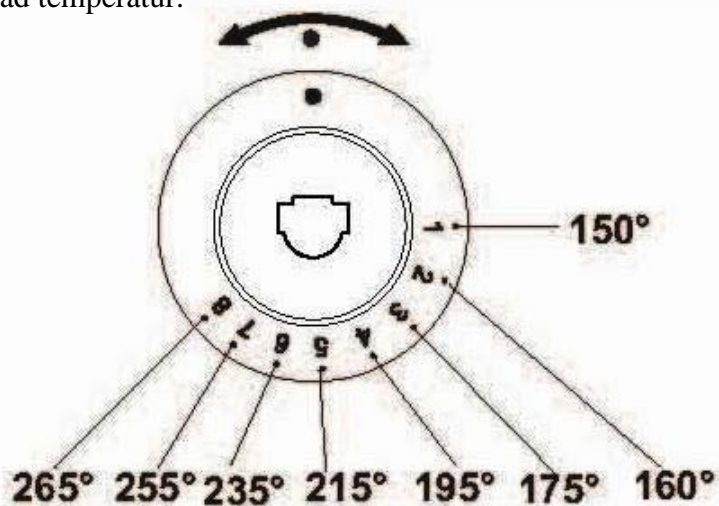

OBS! Bifogade temperaturer är vägledande. Temperaturen kan variera beroende på användningen.

Viktigt! Stekpannor, disk, etc. bör inte placeras på ugnens bottenplattan, eftersom de blir mycket heta och kan påverka effekten av brännaren. Likaså måste hålen i botten av ugnen inte blockeras på något sätt.

STEKTID OCH -NIVÅ

Följande tabell visar en rekommendation på stektiden och steknivå. Genom att pröva sig fram hittar man det bästa stekresultatet.

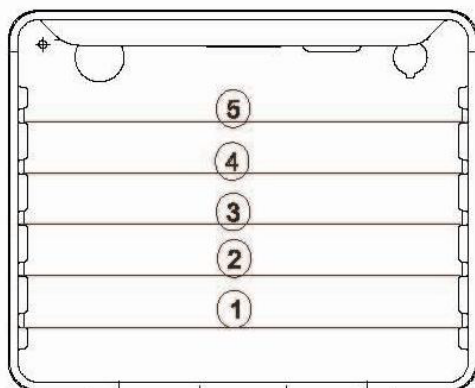

Steknivåer

Tillverkande livsmedel	Steknivå	Temperatur
Nötkött	3-5	180-200
Griskött	2-3	210-230
Kyckling	2-3	210-250
Fisk	2-3	210-220
Bakverk	3-5	170-180

RÅD FÖR SÄKER DRIFT, UNDERHÅLL OCH FÖRVARNING:

1. Brännbart och lättantändliga material får inte lagras i närheten av gasspisen.
2. Gasspisen skall monteras horisontellt, och alla justerbara ben skall fastsättas under gasspisen.
3. Se att rummet får tillräckligt med ersättande luft.
4. Lägg kastrullen eller stekpannan på brännaren först när lågan är tänd.
5. Efter användning, se till att alla brännare är släckta.
6. Kontrollera att alla brännardelar är på plats innan du tänder gasspisen.
7. Med tanke på er säkerheten, stäng av gasen efter varje användning.
8. Kontrollera regelbundet gaslangan.
9. Låt inte barn leka i närheten av gasspisen.
10. Denna gasspis är endast avsedd för matlagning, inte för uppvärmning av en lägenhet.
11. Lyft eller flytta inte gasspisen med hjälp av ungluckans handtag.

RENGÖRING OCH SKÖTSELRÅD

Varning: Innan du rengör spisen och ugnen, stäng gasflödet och låt gasspisen svalna helt. Ugnen är viktig att hålla ren, särskilt från fett och olja.

KOKPLATTORNA

Kastrullgaller tvättas med vatten och flytande rengöringsmedel. Alla brännarkomponenter tvättas regelbundet med vatten och flytande rengöringsmedel från matrester och fett som brunnit fast. Alla delar torkas noggrant och kontrollera att lågöppningarna inte är tilltäpta. Rengör de emaljerade delarna med varmt vatten. Använd inte slipande eller frätande tvättmedel.

Brännarhattarna är emaljerade. Under användning kan färgen ändras beroende på hög värme. Färgförändringar inverkar på bruk av brännarna. Färgförändringarna är normal och hör inte till garantin.

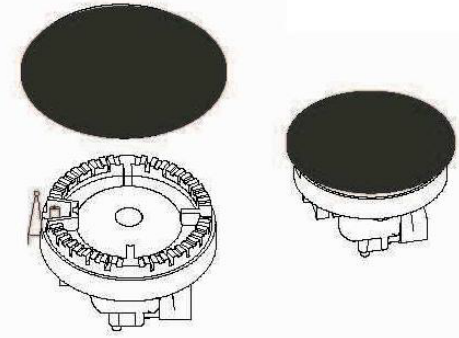

UNGN

Emaljerade delarna rengörs med fuktig trasa och varmt tvålsvatten, torka av med en mjuk trasa. Om de har brunnit fast smuts, använd fint stålull med tvål för rengöring.

Insidan av ugnen rengörs ned varmt vatten och tvål då de fortfarande är varma. Skölj och torka insidan noggrant.

Kromgaller rengörs med en trasa som är fuktad med varmt tvålsvatten och torka med en mjuk trasa. Om det har brunnit fast smuts, använd fint stålull med tvål för rengöring.

UNGSLUCKAN

Rengör ungsluckan på samma sätt som de emaljerade delarna. Glaset kan enkelt tas bort och rengöras genom att lossa två skruvar och vända på hållarna som fäster glaset.

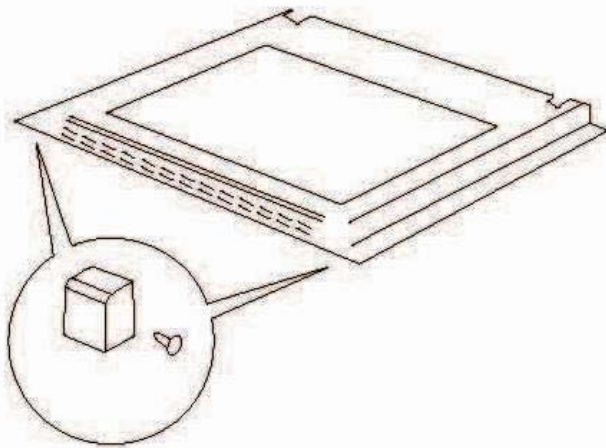

Ungsluckan kan även avlägsnas för rengöring.

1. Öppna luckan helt.
2. Öppna luckan genom att lyfta gångjärns låsen uppåt t.ex. med tång, bort från gångjärnen.
3. Öppna ungsluckan försiktigt till ca 45 grader vinkel. Luckan låser sig in denna vinkel när du lossar på gångjärns låsen.
4. Dra luckan uppåt och utåt, så att den lossnar.
5. Luckan sätts tillbaka genom att hålla den i en vinkel på 45 grader, och genom att styra gångjärnen gå tillbaka i fördjupningarna. öppna luckan, varefter gångjärns låsen läggs tillbaka på sin plats i gångjärnen och luckan kan åter stängas.

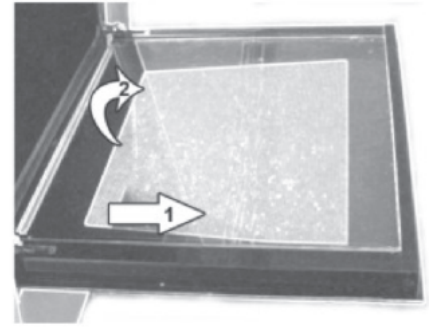

KONTROLLPANEL

Justeringsknapparna kan avlägsnas för rengöring. Ta tag i justeringsknoppen och dra den utåt. Knoppar kan vara spända, men de lossnar.

Kontrollpanelen och justeringsknapparna torkas av med en fuktig trasa. Använd inte slipande pulver eller frätande vätskor, de kan skada ytan. Torka av med en torr och ren trasa.

UNDERHÅLL

Gasspisens service och reparationer får utföras endast av en auktoriserad serviceaffär.

FÖRE EFTERFRÅGAN AV SERVICE

Om brännaren tänds, men den släcks då du släpper justeringsknoppen, gör följande:

Avlägsna justeringsknoppen från kontrollpanelen. Alla justeringsknoppar kan avlägnas genom att dra ut dem. Kontrollera om brännaren tänds och fungerar utan justerknapp. Om den fungerar lägg tillbaka justeringsknoppen. Tryck inte djupt justeringsknoppen i akseln.

Kontakta först importören. Importören sköter alla fall inom garantin. Utan medgivande från importören, får inte kunden eller serviceaffären vidta några åtgärder som skulle kunna orsaka kostnader för importören.

Kom ihåg, att kunden kan debiteras för kontrollbesök (inom garantitiden), om det inte hittas fel på gasspisen. Kontrollera först att ni inte har glömt något.

Innan du kontaktar importören eller serviceaffären, anteckna följande uppgifter:

Modellnummer	Serienummer
Inköpsstället	Inköpsdatum

UTBYTE AV RESERVDELAR

Kom ihåg att endast genom att använda original delar säkerställer ni en fungerande spis. Gasspisen får servas och repareras endast av en auktoriserad gasinstallations licensierad serviceaffär.

FUNKTIONSKONTROLL

När gasspisen servats eller reparerats, kontrollera att den fungerar normalt. Gör läckagetesten på fogarna. Tänd varje brännare separat och kontrollera lågans färg. Kontrollera att lågan brinner jämnt och rent, och att lågans färg är blå.

FEL

Om något fel uppstår i spisen eller om du känner en stark lukt av gas, gör följande:

1. Stäng ventilen på gasflaskan.
2. Släck alla brännarna, släck alla lågor i närheten, inklusive cigaretter.
3. Vädra rummet ordentligt.
4. (Kontrollera att alla elektoriniska apparater är avstängda). Använd inte elavbrytaren.
5. Undersök den möjliga orsaken till felet och gör läckagetest på fogarna. Om du inte kan hitta felet, kontakta importören eller serviceaffären.

SPISEN ÄR OANVÄND UNDER EN LÅNG TID

Vi rekommenderar att rengöra spisen ordentligt. Stäng av gasflödet till spisen. Stäng ungsluckan, så att t.ex. möss går inte i den.

RÅD FÖR SÄKER FLYTTNING:

1. Stäng av gasflödet till gasspisen innan den flyttas till den nya platsen. Flytta gasspisen till önskad plats. Installation får göras enbart av en auktoriserad serviceaffär. Gör läckagetest på alla fogar.
2. Vid större förflyttning av gasspisen, lossa alla kastrullgaller och brännare. Stäng locket och fäst med tejp. Skydda gasspisen från stötar med hjälp av kartong. Det bästa skyddet är den ursprungliga transportförpackningen.
3. Lyft eller flytta inte gasspisen med hjälp av ungsluckans handtag.

OMVALDNING AV MUNSTYCKET

Futur gasspisen är installerad i fabriken för att använda flytgas.

Gasspis service och reparationer får göras enbart av en auktoriserad serviceaffär.

Munstycken konvertering		
BRÄNNARE	LPG (30mbar)	NG(20mbar)
Snabb	0,78	1,15
Halvsnabb	0,58	0,91
Hjälp	0,44	0,72
Ung	0,75	1,15

TEKNISK INFORMATION

MODELL		FUTUR KGG5201-B1
Gas och brukstryck		Flytgas 30 mbar
BRÄNNAR EFFEKT	Snabb	3 000 W
	Halvsnabb	1 750 W
	Hjälp	1 000 W
	Ung	3 000 W
TILLBEHÖR	Nederlåda	+
	Lågsäkrare	+
	Lock	+
	Ungsplåt	+
	Galler	+
MÅTT	Bredd	50 cm
	Djup	60 cm
	Höjd	90 cm
	Vikt	43 kg
	Ungskapacitet	58 L

Denna utrustning har importerats till den finska marknaden efter 13.8.2005, då trädde i kraft Statlig reglering för elektrisk och elektronisk utrustning.

Skrota en gasspis enligt reglerna.

