

Bestway[®]

HYDRO FORCE[®]

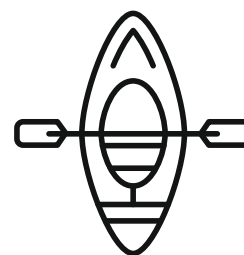

www.bestwaycorp.com

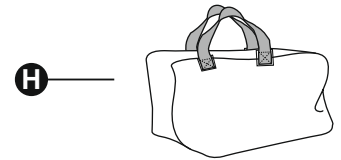
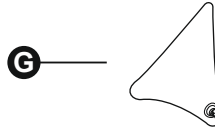
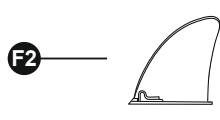
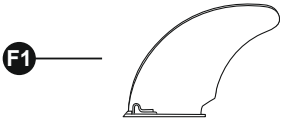
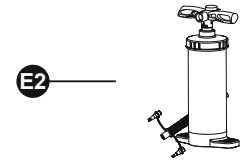
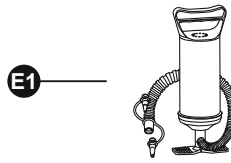
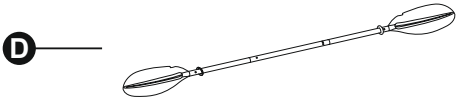
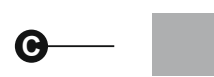
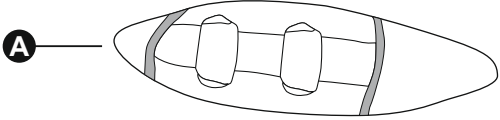

	A	B	C	D	E1	E2	F1	F2	G	H
65077	x1	x1	x1	x2	x1	/	x1	x1	x1	x1
65115	x1	x1	x1	x1	x1	/	x1	x1	x1	x1
65131	x1	x1	x1	x2	x1	/	x1	x1	x1	x1
65132	x1	x1	x1	x2	/	x1	x1	x1	x1	x1
65176	x1	x1	x1	x1	x1	/	x1	x1	x1	x1



65131

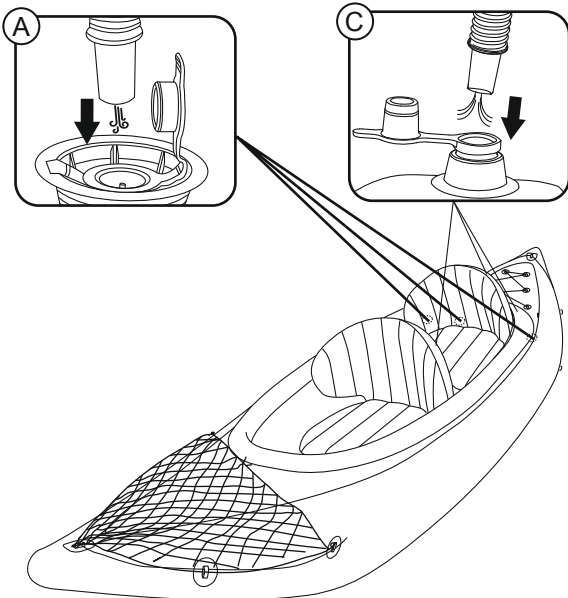

65115

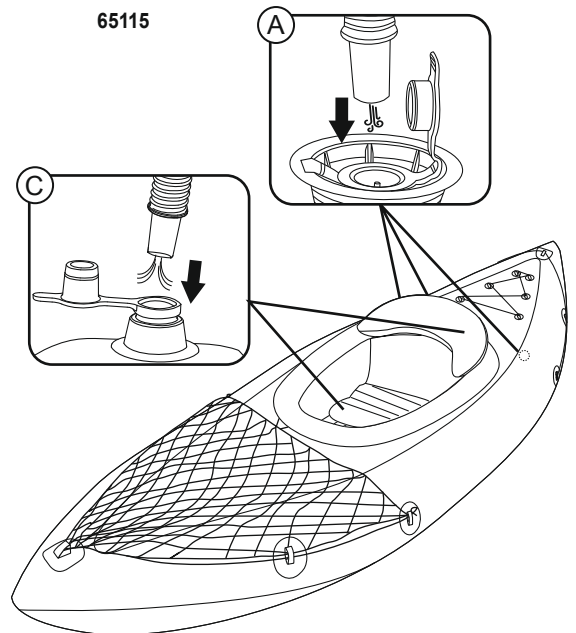

65077

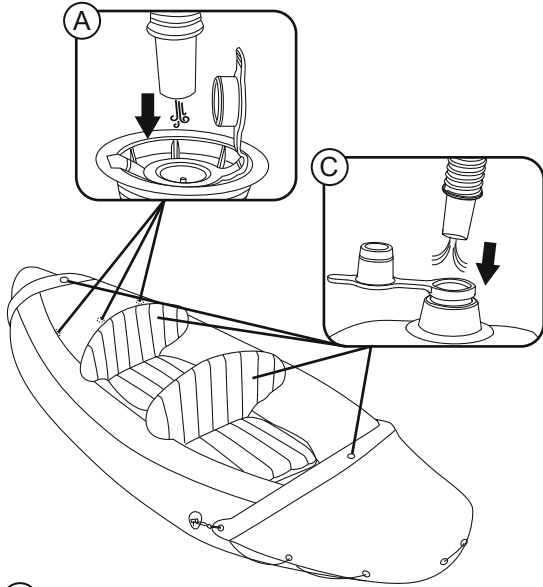

65132

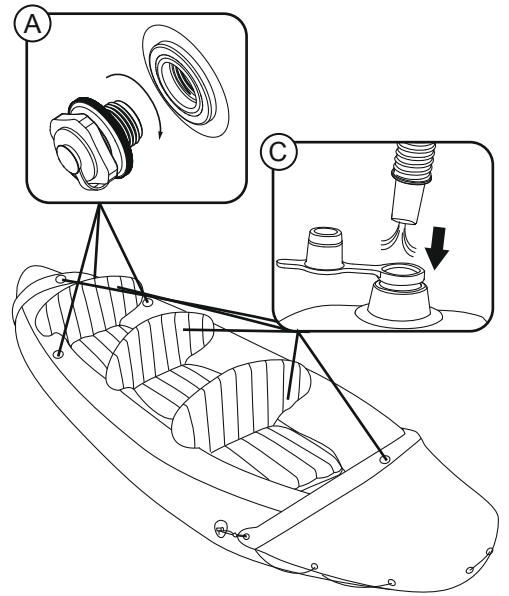

65176

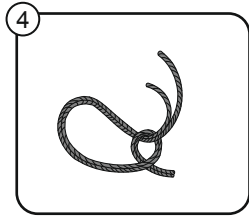
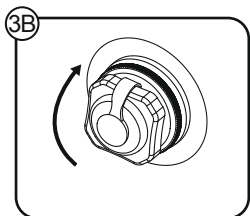
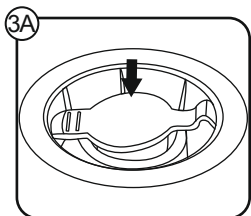
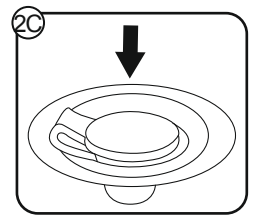
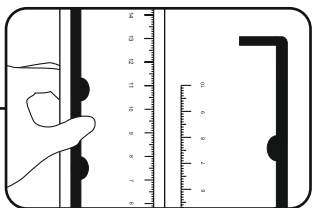
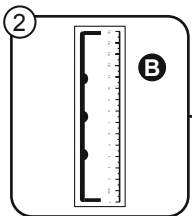
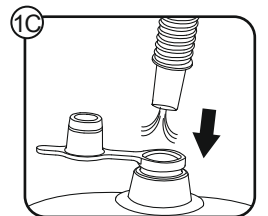
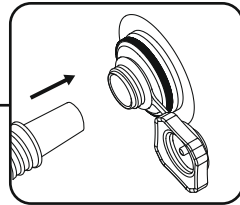
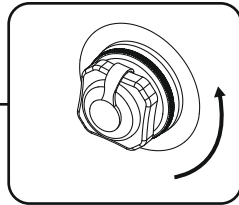
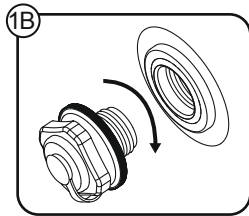
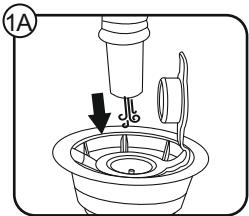
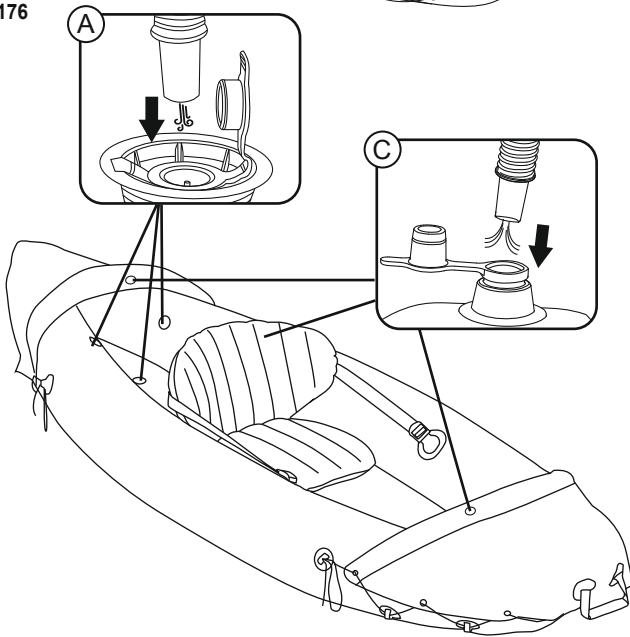

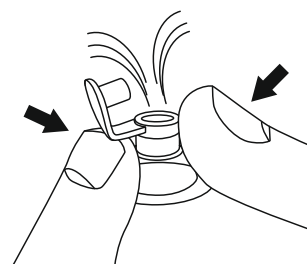
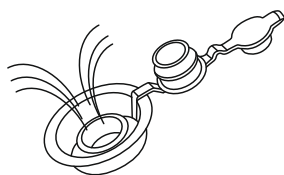
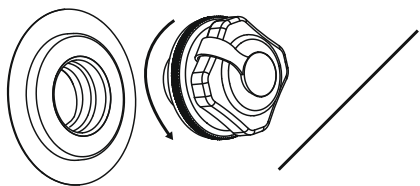
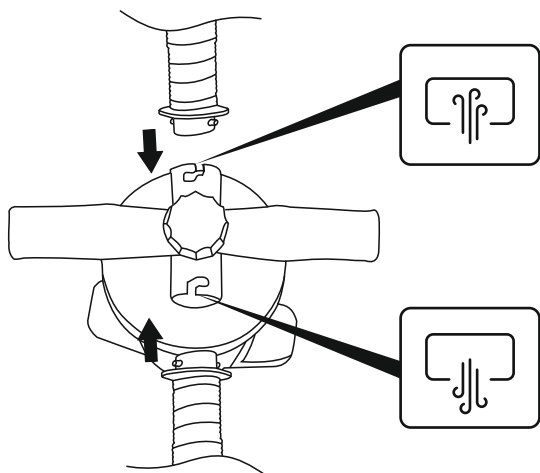
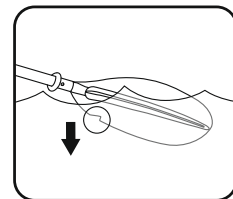
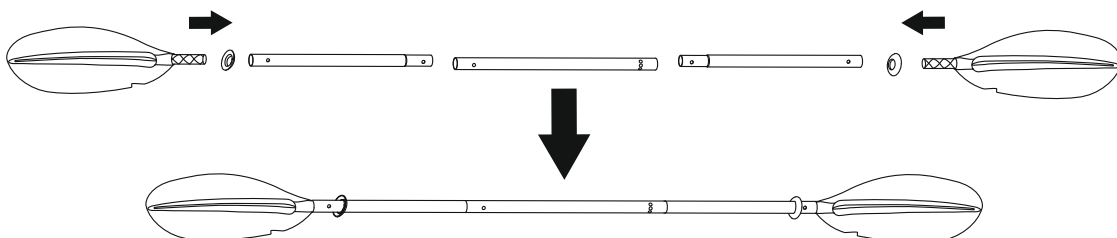
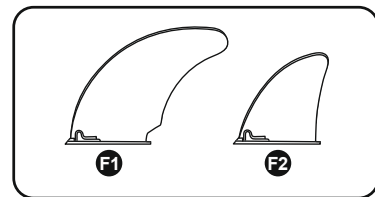
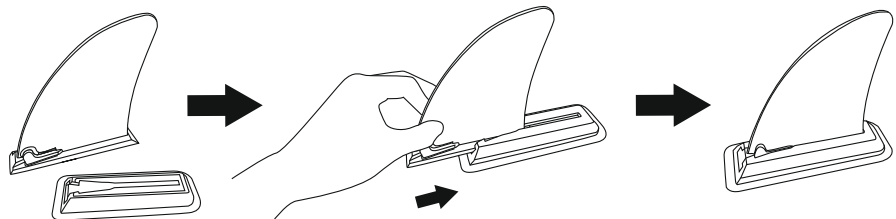

OWNER'S MANUAL

Save These Instructions – Read carefully before operating.

Follow all safety and operating instructions. If you don't follow these instructions, it may cause the boat to overturn or explode and result in injury or death.

IMPORTANT SAFETY INSTRUCTIONS – WARNINGS

- Before every use, carefully inspect all boat components including air chambers, grab ropes, oars, and air valves, to ensure everything is in good condition and tightly secured. Please stop to repair if you find any damage.
- Passenger numbers and load weights shall by no means exceed specified capacities. Refer to the Technical Specifications section of this manual (Product Descriptions) to determine passenger numbers and load weights for your boat. Loads that are over weight will cause overturn and drowning.
- Inflate according to the numbered air chamber and rated pressure on the boat, or it may cause overinflation and boat explosion. Exceeding the data given on the capacity plate may cause the craft to damage, overturn and lead to drowning.
- Keep the boat balanced. Uneven distribution of persons or weight in the boat may cause overturning of the boat and drowning.
- **BE AWARE OF OFFSHORE WINDS AND CURRENTS.**
- Don't leave the boat exposed to the sun for long periods of time, as high temperatures can increase air expansion, which can cause irreparable damage.
- Never transport the boat in inflated condition on a vehicle. Be aware of the potential harmful effects of liquids such as battery acid, oil, petrol. These liquids may damage your boat.
- Warning! When in deep water, please board via the stern of the boat through the safety rope or safety handle. Always immediately hold on to any part of the rope or handle at the bow or stern, choose the lower position and keep calm.

TECHNICAL SAFETY INSTRUCTIONS

- Do not exceed the maximum recommended number of people. Regardless of the number of people on board, the total weight of people and equipment must never exceed the maximum recommended weight capacity. Always use the seats/seating spaces provided.
- When loading the craft, never exceed the maximum recommended weight capacity. Always load the craft carefully and distribute loads appropriately to maintain design trim (approximately level). Avoid placing heavy weights high up.
- The maximum recommended weight capacity includes the weight of all people on board, all provisions and personal effects, any equipment not included in the light craft mass, cargo (if any) and all consumable liquids (water, fuel, etc.).
- When using the boat, life saving devices such as life jackets and buoys should be pre-inspected and used at all times.
- Buckets, water scoops and air pumps should always be available in case of air leakage or if the boat takes on water.
- When the boat is in motion, all passengers must remain seated at all times to avoid falling overboard.
- Use the boat in protected shore-zones, up to 300 m (984 feet). Be careful with natural factors such as wind, tides, waters and tidal waves.
- Be careful when landing on the shore. Sharp and rough objects such as rocks, cement, shells, glass, etc. may puncture the boat.
- If one chamber is punctured when the boat is in the water, it may be necessary to fully inflate the other air chamber to prevent the boat from sinking.
- To avoid damage do not drag the boat on rough surfaces.
- Always wear a life jacket!
- It is the responsibility of the owner/operator to have at least one bucket/bailer on board, secured against accidental loss.
- Be responsible, do not neglect the safety rules, this could jeopardize your life and the lives of others.
- Follow these instructions to avoid drowning, paralysis or other serious injuries.
- Know how to operate a boat. Check in your local area for information and/or training as needed. Inform yourself about local regulations and dangers related to boating and/or other water activities.
- Drawings for illustration purposes only. May not reflect actual product. Not to scale.

PRODUCT DESCRIPTIONS

Item Number	Inflated Size	Recommended Working Pressure	Maximum Weight Capacity	Maximum Number of People
65077	3.21 m x 1.00 m (10' 6" x 39")	0.03 bar (0.5 psi)	220 kg (485 lbs)	2 adults
65115	2.75 m x 81 cm (9' x 32")	0.03 bar (0.5 psi)	120 kg (265 lbs)	1 adult
65131	3.31 m x 88 cm (10'10" x 35")	0.03 bar (0.5 psi)	220 kg (485 lbs)	2 adults
65132	3.81 m x 1.00 m (12'6" x 39")	0.07 bar (1 psi)	280 kg (617 bs)	3 adults
65176	2.90 m x 91 cm (9' 6" x 36")	0.03 bar (0.5 psi)	120 kg (265 lbs)	1 adult

SETUP INSTRUCTIONS



PARTS & TOOLS NEEDED

Compare the parts in your box to the parts listed in this manual. Verify that the equipment components represent the model that you had intended to purchase.

RECOMMENDATIONS DURING THE INSTALLATION – WARNINGS & OVERVIEW

Never use high-pressure air to inflate your boat. This will lead to damage and void your warranty (if applicable).

- Inflate the body slowly and compare the height of the printed scale on the product with the following TABLE OF MEASUREMENTS to make sure the height of each chamber is reached.*
- Exceeding the data provided on the capacity plate can cause damage to the boat and/or injury to the user.
- Inflate the chambers until you can see some folding at the welding seams. After inflation, compare the height of the boat with the following table. Inflate the bottom chamber and other accessories, such as a foot cushion, until it is stiff to the touch but not hard. DO NOT OVER-INFLATE.
- Ensure that the boat has reached the correct pressure mentioned in the PRODUCT DESCRIPTIONS table and printed near the inflation valve. Pay attention to both pressure scales on the type-plate and check the pressure throughout use. The sun can cause the pressure to increase. If this occurs, release some air until it reaches the intended pressure.
- The rope must be attached to both sides of the bow and stern areas only, and it must not interfere with normal operation of the boat.
- Continuously ensure that the rope is properly tightened.

*TABLE OF MEASUREMENTS

Use the included ruler and the following table to ensure the watercraft is inflated correctly.

Item Number	Printed Scale (Floor)		Printed Scale (Sides)	
	Deflated Size	Inflated Size	Deflated Size	Inflated Size
65077	5 cm	5.3 cm	10 cm	11.1 cm
65115	5 cm	5.3 cm	10 cm	10.8 cm
65131	5 cm	5.3 cm	10 cm	11.1 cm
65132	5 cm	5.3 cm	10 cm	11.3 cm
65176	5 cm	5.3 cm	10 cm	11.1 cm



ASSEMBLY INSTRUCTIONS

For installation instructions, follow the illustrations inside the manual. Drawings are for illustration purposes only. May not reflect actual product. Not to scale.

REPAIR PATCH INSTRUCTIONS

- If there is a small puncture, repair it according to the instructions on the repair patch.
- If the hole is too big to be repaired with the provided patch, purchase a Bestway repair kit or send the boat to a specialty shop to have the repairs made.

DISASSEMBLY INSTRUCTIONS

- Extended sun exposure can shorten the lifespan of your boat. Do not leave boats in direct sunlight for more than 1 hour after use.

MAINTENANCE & STORAGE

- Remove the paddles from the oar clasps and take down the seats.
- Carefully clean the boat using a mild soap and clean water. Do not use acetone, acid and/or alkaline solutions.
- Use a cloth to gently dry all surfaces. The product can be dried under direct sunlight for 1 hour or less; do not exceed this recommendation as extended sun exposure can shorten the lifespan of the boat.
- Store in a dry place, with a temperature higher than 15°C/59°F, out of reach of children.

MANUEL DE L'UTILISATEUR

Conservez ces instructions. Lire attentivement avant d'utiliser l'appareil.

Respecter toutes les consignes de sécurité et d'utilisation. Si vous ne suivez pas ces instructions, l'embarcation risque de chavirer ou d'exploser et de provoquer des blessures ou la mort.

INSTRUCTIONS DE SÉCURITÉ IMPORTANTES — AVERTISSEMENTS

- Avant chaque utilisation, inspectez soigneusement tous les composants de l'embarcation, y compris les chambres à air, les lignes de vie, les rames et les vannes d'air, afin de vous assurer que tout est en bon état et bien fixé. Veuillez vous arrêter pour réparer si vous constatez des dommages.
- Le nombre de passagers et le poids du chargement ne doivent en aucun cas dépasser les capacités spécifiées. Reportez-vous à la section Spécifications techniques de ce manuel (description des produits) pour déterminer le nombre de passagers et la charge de votre bateau. Les charges trop lourdes peuvent provoquer un chavirage et des noyades.
- Gonfler en fonction de la chambre à air numérotée et de la pression nominale de l'embarcation, sous peine de surgonflage et d'explosion de l'embarcation. Si vous dépassez les données indiquées sur la plaque de capacité, vous risquez d'endommager l'embarcation, de la faire chavirer et de provoquer la noyade.
- Veillez à ce que l'embarcation reste équilibrée. Une répartition inégale des personnes ou du poids dans l'embarcation peut entraîner un chavirage et la noyade.
- ATTENTION AUX VENTS ET AUX COURANTS EN MER.**
- Ne laissez pas le bateau exposé au soleil pendant de longues périodes, car les températures élevées peuvent augmenter la dilatation de l'air, ce qui peut causer des dommages irréparables.
- Ne jamais transporter l'embarcation gonflée sur un véhicule. Soyez conscient des effets nocifs potentiels des liquides tels que l'acide de batterie, l'huile, l'essence. Ces liquides peuvent endommager votre embarcation.
- Attention ! En eaux profondes, embarquez par l'arrière du bateau au moyen de la corde ou de la poignée de sécurité. Accrochez-vous toujours immédiatement à une partie de la corde ou de la poignée à l'avant ou à l'arrière, choisissez la position la plus basse et restez calme.

INSTRUCTIONS TECHNIQUES DE SÉCURITÉ

- Ne dépassez pas le nombre maximal de personnes recommandé. Quel que soit le nombre de personnes à bord, le poids total des personnes et de l'équipement ne doit jamais dépasser la capacité de charge maximale recommandée. Utilisez toujours les sièges/places assises prévus à cet effet.
- Lors du chargement de l'embarcation, ne dépassez jamais la capacité de poids maximale recommandée. Chargez toujours l'embarcation avec précaution et répartissez les charges de manière appropriée pour maintenir l'assiette de conception (proche de l'horizontal). Évitez de placer des charges lourdes en hauteur.
- La capacité de poids maximale recommandée comprend le poids de toutes les personnes à bord, de toutes les provisions et de tous les effets personnels, de tout équipement non compris dans la masse de l'embarcation légère, de la cargaison (le cas échéant) et de tous les liquides consommables (eau, carburant, etc.).
- Lors de l'utilisation de l'embarcation, les dispositifs de sauvetage tels que les gilets de sauvetage et les bouées doivent être inspectés au préalable et utilisés à tout moment.
- Des seaux, des écopes d'eau et des pompes à air doivent toujours être disponibles en cas de fuite d'air ou si l'embarcation prend l'eau.
- Lorsque l'embarcation est en mouvement, tous les passagers doivent rester assis à tout moment pour éviter de tomber par-dessus bord.
- Utiliser le bateau dans les zones côtières protégées, jusqu'à 300 m. Attention aux éléments naturels tels que le vent, les marées et les raz-de-marée.
- Faites attention en arrivant à terre. Les objets pointus et rugueux tels que les pierres, le ciment, les coquillages, le verre, etc. peuvent perforer le produit.
- Si une chambre est perforée lorsque l'embarcation est dans l'eau, il peut être nécessaire de gonfler complètement l'autre chambre à air pour éviter que l'embarcation ne coule.
- Pour éviter tout dommage, ne traînez pas l'embarcation sur des surfaces rugueuses.
- Portez toujours un gilet de sauvetage !
- Il incombe au propriétaire/utilisateur d'avoir à bord au moins une écope ou un seau, attaché de manière à éviter toute perte accidentelle.
- Soyez responsable, ne négligez pas les règles de sécurité, cela pourrait mettre en danger votre vie et celle des autres.
- Suivez ces instructions pour éviter la noyade, la paralysie ou d'autres blessures graves.
- Savoir comment manoeuvrer un bateau. Renseignez-vous dans votre pays ou région pour connaître les règles et/ou obtenir une formation si nécessaire. Informez-vous sur des réglementations locales et des dangers liés à la navigation de plaisance et/ou à d'autres activités nautiques.
- Les dessins ne servent qu'à des fins d'illustration. Ils sont susceptibles de ne pas refléter le produit réel. Pas à l'échelle.

DESCRIPTIONS DES PRODUITS

Numéro d'article	Taille du produit gonflé	recommandée Pression de fonctionnement	Maximum Capacité en poids	Nombre maximal de personnes
65077	3,21 m x 1,00 m (10' 6" x 39")	0,03 bar (0,5 psi)	220 kg (485 lbs)	2 adultes
65115	2,75 m x 81 cm (9' x 32")	0,03 bar (0,5 psi)	120 kg (265 lbs)	1 adulte
65131	3,31 m x 88 cm (10'10" x 35")	0,03 bar (0,5 psi)	220 kg (485 lbs)	2 adultes
65132	3,81 m x 1,00 m (12'6" x 39")	0,07 bar (1 psi)	280 kg (617 lbs)	3 adultes
65176	2,90 m x 91 cm (9' 6" x 36")	0,03 bar (0,5 psi)	120 kg (265 lbs)	1 adulte

INSTRUCTIONS D'INSTALLATION



PIÈCES DÉTACHÉES ET OUTILS NÉCESSAIRES

Comparez les pièces contenues dans votre carton aux pièces répertoriées dans ce manuel. Vérifiez que les pièces de l'équipement correspondent au modèle que vous avez acheté.

RECOMMANDATIONS LORS DE L'INSTALLATION — AVERTISSEMENTS ET VUE D'ENSEMBLE

N'utilisez jamais d'air à haute pression pour gonfler votre embarcation. Cela entraînerait des dommages et annulerait votre garantie (le cas échéant).

- Gonfler lentement le corps et comparer la hauteur de l'échelle imprimée sur le produit avec le TABLEAU DE MESURES suivant pour s'assurer que la hauteur de chaque chambre est atteinte*.
- Le dépassement des données indiquées sur la plaque de capacité peut endommager l'embarcation et/ou blesser l'utilisateur.
- Gonflez les chambres jusqu'à ce que vous puissiez voir des plis au niveau des soudures. Après le gonflage, comparez la hauteur de l'embarcation avec le tableau suivant. Gonflez la chambre inférieure et les autres accessoires, tels que le coussin pour les pieds, jusqu'à ce qu'ils soient rigides au toucher, mais pas durs. NE PAS SUR-GONFLER.
- Assurez-vous que l'embarcation a atteint la pression correcte mentionnée dans le tableau des DESCRIPTIONS DU PRODUIT et imprimée près de la valve de gonflage. Faites attention aux deux échelles de pression sur la plaque signalétique et vérifiez la pression tout au long de l'utilisation. Le soleil peut faire augmenter la pression. Dans ce cas, il faut relâcher de l'air jusqu'à ce qu'il atteigne la pression voulue.
- La corde doit être attachée des deux côtés de la proue et de la poupe uniquement, et elle ne doit pas gêner le fonctionnement normal de l'embarcation.
- Veillez en permanence à ce que la corde soit correctement tendue.

*TABLEAU DES MESURES

Utilisez la règle fournie et le tableau suivant pour vous assurer que l'embarcation est correctement gonflée.

Numéro d'article	Échelle imprimée (plancher)		Échelle imprimée (côtés)	
	Taille du produit dégonflé	Taille du produit gonflé	Taille du produit dégonflé	Taille du produit gonflé
65077	5 cm	5,3 cm	10 cm	11,1 cm
65115	5 cm	5,3 cm	10 cm	10,8 cm
65131	5 cm	5,3 cm	10 cm	11,1 cm
65132	5 cm	5,3 cm	10 cm	11,3 cm
65176	5 cm	5,3 cm	10 cm	11,1 cm



INSTRUCTIONS DE MONTAGE

Pour les instructions d'installation, suivez les illustrations à l'intérieur du manuel. Les dessins ne sont donnés qu'à titre d'illustration. Ils sont susceptibles de ne pas refléter le produit réel. Pas à l'échelle.

INSTRUCTIONS POUR L'UTILISATION DU PATCH DE RÉPARATION

- S'il y a une petite perforation, réparez-la en suivant les instructions figurant sur le patch de réparation.
- Si le trou est trop important pour être réparé avec le patch de réparation fourni, achetez un kit de réparation Bestway ou envoyez l'embarquement dans un atelier spécialisé pour que les réparations soient effectuées.

INSTRUCTIONS DE DÉMONTAGE

- Une exposition prolongée au soleil peut réduire la durée de vie de votre embarcation. Ne pas laisser les embarcations à la lumière directe du soleil pendant plus d'une heure après utilisation.

ENTRETIEN ET STOCKAGE

- Retirez les pagaies des dames de nage et enlevez les sièges.
- Nettoyez soigneusement l'embarcation à l'aide d'un savon doux et d'eau propre. Ne pas utiliser d'acétone, d'acide et/ou de solutions alcalines.
- Utilisez un chiffon pour sécher délicatement toutes les surfaces. Le produit peut être séché à la lumière directe du soleil pendant une heure ou moins ; ne pas dépasser cette recommandation, car une exposition prolongée au soleil peut réduire la durée de vie de l'embarcation.
- Conservé dans un endroit sec, à une température supérieure à 15°C, hors de portée des enfants.



GEBRAUCHSANWEISUNG

Bitte lesen Sie diese Gebrauchsanweisung sorgfältig durch und bewahren Sie sie im Anschluss gut auf.

Befolgen Sie alle Sicherheits- sowie Betriebsanweisungen. Bei Nichtbeachtung kann dies zum Kentern des Bootes und im schlimmsten Fall zum Ertrinken führen.

WICHTIGE SICHERHEITSVORSCHRIFTEN - WARNHINWEISE

- Überprüfen Sie zu Ihrer eigenen Sicherheit vor jeder Benutzung sorgfältig alle Bestandteile des Bootes. Dazu gehören Luftkammern, Halteleinen, Paddel und Ventile. Wenn Sie eine Beschädigung entdecken, reparieren Sie diese umgehend.
- Die Anzahl der Fahrgäste sowie das Gewicht der Ladung dürfen auf keinen Fall die angegebene Ladekapazität überschreiten. Die maximale Personenanzahl und Belastbarkeit Ihres Bootes finden Sie im Abschnitt Technische Daten. Übergewicht kann zum Kentern und im schlimmsten Fall zum Ertrinken führen.
- Pumpen Sie das Boot entsprechend der Anzahl der Luftkammern und dem Nenndruck auf, da es sonst zu einem Überdruck und einer Explosion des Bootes kommen kann. Ein Überschreiten der auf dem Typenschild angegebenen Werte kann zu Beschädigungen, Kentern des Bootes und im schlimmsten Fall zum Ertrinken führen.
- Sorgen Sie für eine gleichmäßige Verteilung des Gewichtes, um ein Kentern des Bootes zu verhindern.
- ACHTEN SIE AUF ABLÄNDIGE WINDE SOWIE STRÖMUNGEN.**
- Setzen Sie das Schlauchboot nicht über längere Zeiträume direkter Sonneneinstrahlung aus, da hohe Temperaturen eine verstärkte Ausdehnung der Luft bewirken und irreparable Schäden am Material verursachen können.
- Transportieren Sie das Boot niemals im aufgepumpten Zustand auf einem Fahrzeug. Außerdem können Flüssigkeiten wie Batteriesäure, Öl und Benzin zu Schäden an Ihrem Boot führen.
- Achtung!** Wenn Sie sich im tiefen Wasser befinden, steigen Sie über das Heck des Bootes mithilfe der Halteleine oder des Haltegriffs ein. Halten Sie sich sofort an einem Teil des Bootes fest. Wählen Sie den niedrigsten Punkt und bleiben Sie ruhig.

TECHNISCHE SICHERHEITSHINWEISE

- Überschreiten Sie nicht die maximale Personenanzahl. Unabhängig von der Anzahl der Personen an Bord darf das Gesamtgewicht von Personen und Ausrüstung niemals die empfohlene Höchstgewichtskapazität überschreiten. Bitte nutzen Sie ausschließlich die vorhandenen Sitzmöglichkeiten.
- Überschreiten Sie beim Beladen des Bootes niemals die empfohlene Höchstlast. Achten Sie dabei in jedem Fall auf eine gleichmäßige Gewichtsverteilung. Vermeiden Sie es, schwere Gegenstände im vorderen Bereich zu platzieren.
- Die empfohlene Höchstlast beinhaltet das Gewicht aller Personen an Bord, sämtlicher Vorräte und persönlicher Gegenstände, zusätzlicher Ausrüstung sowie Verbrauchsmaterialien wie Wasser und Treibstoff.
- Bevor Sie das Boot nutzen, sollten Sicherheitsausrüstungen wie Schwimmwesten und Rettungsbojen überprüft und während der gesamten Nutzungsdauer stets getragen bzw. verwendet werden.
- Luftpumpen, Eimer, Wasserschlaufen und andere Behältnisse sollten stets griffbereit zur Verfügung stehen. So kann, wenn nötig, schnellstmöglich auf abfallenden Luftdruck sowie eintretendes Wasser reagiert werden.
- Während der Fahrt, müssen alle sich an Bord befindenden Person durchgehend sitzen bleiben.
- Das Boot sollte ausschließlich in geschützten Uferbereichen und in einer maximalen Entfernung von 300 Metern vom Ufer genutzt werden. Berücksichtigen Sie dabei auch Faktoren wie Wind und Wellengang.
- Seien Sie beim Anlegen am Ufer stets vorsichtig. Scharfe Gegenstände wie Felsen, Zement, Muscheln, Glas usw. können das Boot beschädigen.
- Wenn eine Luftkammer im Boot beschädigt wurde, kann es erforderlich sein, den Luftdruckverlust über die verbleibenden Luftkammern auszugleichen.
- Das Boot darf nicht über raue Oberflächen gezogen werden.
- Tragen Sie immer eine Schwimmweste!
- Es liegt in der Verantwortung des Eigentümers, sämtliche Sicherheitsvorkehrungen wie Eimer etc. gegen Verlust zu sichern.
- Handeln Sie verantwortungsbewusst und befolgen Sie zu Ihrer eigenen und der Sicherheit anderer sorgfältig alle Sicherheitshinweise.
- Befolgen Sie diese Anweisungen, um schwere Verletzungen oder gar Ertrinken zu verhindern.
- Machen Sie sich mit der Handhabung eines Bootes sowie den örtlichen Gewässergegebenheiten vertraut und ziehen Sie bei Bedarf zusätzliche Informationen heran. Informieren Sie sich außerdem über lokale Vorschriften sowie potenzielle Gefahren im Zusammenhang mit dem Bootfahren und/oder anderen Wasseraktivitäten.
- Die Zeichnungen dienen lediglich zu Anschauungszwecken und spiegeln möglicherweise nicht das tatsächliche Produkt wider. Nicht maßstabsgetreu.

PRODUKTBESCHREIBUNGEN

Artikelnummer	Größe aufgeblasen	Empfohlener Luftdruck	Maximum Belastbarkeit	Maximale Personenanzahl
65077	3,21 m x 1,00 m (10' 6" x 39")	0,03 bar (0,5 psi)	220 kg (485 lbs)	2 Erwachsene
65115	2,75 m x 81 cm (9' x 32")	0,03 bar (0,5 psi)	120 kg (265 lbs)	1 Erwachsener
65131	3,31 m x 88 cm (10'10" x 35")	0,03 bar (0,5 psi)	220 kg (485 lbs)	2 Erwachsene
65132	3,81 m x 1,00 m (12'6" x 39")	0,07 bar (1 psi)	280 kg (617 lbs)	3 Erwachsene
65176	2,90 m x 91 cm (9' 6" x 36")	0,03 bar (0,5 psi)	120 kg (265 lbs)	1 Erwachsener

AUFBAUANWEISUNGEN



KOMPONENTEN & BENÖTIGTES WERKZEUG

Vergleichen Sie den Lieferumfang in Ihrem Karton mit den in dieser Gebrauchsanweisung aufgelisteten Bestandteilen. Stellen Sie sicher, dass die Komponenten des Geräts mit dem Modell übereinstimmen, welches Sie zu kaufen beabsichtigt haben. Wenn Teile beschädigt sind oder zum Zeitpunkt des Kaufs fehlen, besuchen Sie unsere Website bestwaycorp.com/support.

AUFBAUEMPFEHLUNGEN - WARNHINWEISE & ÜBERSICHT

Verwenden Sie niemals Hochdruckluft zum Aufpumpen Ihres Bootes. Dies führt zu Schäden und zum Erlöschen Ihrer Garantie.

- Pumpen Sie das Boot langsam auf. Vergleichen Sie dann die Höhe der auf dem Produkt abgebildeten Skala mit der folgenden Tabelle, um sicherzustellen, dass die notwendige Höhe jeder Luftkammer erreicht wurde.
- Eine Überschreitung der auf dem Typenschild angegebenen Daten kann Schäden am Boot und/oder Verletzungen des Benutzers zur Folge haben.
- Bitte pumpen Sie die Luftkammern nur so weit auf, dass die Schweißnähte noch zu sehen sind. Vergleichen Sie nach dem Aufpumpen die Höhe der auf dem Produkt abgebildeten Skala mit der nachfolgenden Tabelle. Pumpen Sie die Bodenkammer und anderes Zubehör, wie z. B. ein Fußkissen, auf, bis es sich steif, aber nicht hart anfühlt. NICHT ÜBERMÄSSIG AUFPUMPEN.
- Vergewissern Sie sich, dass das Boot den korrekten Luftdruck erreicht hat, der in der Tabelle PRODUKTBESCHREIBUNG angegeben und in der Nähe des Ventils aufgedruckt ist. Beachten Sie die beiden Druckskalen auf dem Typenschild und überwachen Sie den Druck während des gesamten Einsatzes. Die Sonneneinstrahlung kann den Druck im Boot erhöhen. Sollte dies der Fall sein, lassen Sie etwas Luft ab, bis der gewünschte Druck wieder erreicht ist.
- Die Sicherheitsleine darf nur an den jeweiligen Seiten von Bug und Heck angebracht werden und darf die gefahrlose Verwendung des Bootes nicht beeinträchtigen.
- Prüfen Sie sorgfältig, ob die Leine die nötige Spannung besitzt.

*MASSTABELLE

Um sicherzustellen, dass Ihr Boot korrekt aufgepumpt wurde, verwenden Sie bitte das mitgelieferte Lineal und beziehen Sie sich auf die folgende Tabelle.

Artikelnummer	Gedruckte Skala (Boden)		Gedruckte Skala (Seiten)	
	Größe unaufgeblasen	Größe aufgeblasen	Größe unaufgeblasen	Größe aufgeblasen
65077	5 cm	5,3 cm	10 cm	11,1 cm
65115	5 cm	5,3 cm	10 cm	10,8 cm
65131	5 cm	5,3 cm	10 cm	11,1 cm
65132	5 cm	5,3 cm	10 cm	11,3 cm
65176	5 cm	5,3 cm	10 cm	11,1 cm



AUFBAUANLEITUNG

Zum Aufbau folgen Sie bitte den Schritt-für-Schritt-Anweisungen und den Abbildungen in dieser Gebrauchsanweisung. Beachten Sie, dass die Abbildungen lediglich zur Veranschaulichung dienen und möglicherweise nicht das tatsächliche Produkte widerspiegeln. Nicht maßstabsgetreu.

ANWENDUNG DES REPARATURFLICKENS

- Kleinere Schäden können mithilfe des mitgelieferten Reparaturflickens mühelos repariert werden.
- Wenn das Loch zu groß ist, um mithilfe des mitgelieferten Flickens repariert zu werden, sollten Sie den Kauf unseres Bestway® Reparatur-Sets in Erwägung ziehen oder wenden Sie sich an ein entsprechendes Fachgeschäft.

ABBAU

- Längere Sonneneinstrahlung kann die Lebensdauer Ihres Bootes verkürzen. Lassen Sie Boote nach dem Gebrauch nicht länger als 1 Stunde in der Sonne liegen.

WARTUNG & LAGERUNG

- Nehmen Sie die Paddel aus den Ruderklappen und entfernen Sie die Sitze.
- Reinigen Sie das Boot vorsichtig mit einer milden Seife und klarem Wasser. Verwenden Sie kein Aceton, Säuren und/oder Laugen.
- Trocknen Sie alle Oberflächen vorsichtig mit einem Tuch ab. Das Produkt darf zum Trocknen nicht länger als 1 Stunde direkter Sonneneinstrahlung ausgesetzt werden, da dies die Lebensdauer des Bootes verkürzen könnte.
- Lagerung an einem trockenen Ort, bei Temperaturen über 15 °C und außerhalb der Reichweite von Kindern.

MANUALE D'USO

Conservare queste istruzioni - Leggere attentamente prima di mettere in funzione il dispositivo.
Seguire scrupolosamente tutte le istruzioni relative alla sicurezza e al funzionamento del prodotto. La mancata osservanza di tali istruzioni potrebbe causare il ribaltamento o l'esplosione del natante con conseguenti lesioni anche mortali.

ISTRUZIONI DI SICUREZZA IMPORTANTI - AVVERTENZE

- Prima di ogni utilizzo, ispezionare attentamente tutti i componenti dell'imbarcazione, comprese le camere d'aria, le corde di presa, i remi e le valvole dell'aria, per assicurarsi che tutto sia in buone condizioni e ben fissato. Qualora si notino danni, sospendere immediatamente l'uso del prodotto e procedere alle necessarie riparazioni.
- Il numero di passeggeri e i relativi carichi non devono in alcun modo superare la portata specificata. Per determinare il numero di passeggeri e i limiti di carico dell'imbarcazione, consultare la sezione Specifiche tecniche del presente manuale (Descrizioni del prodotto). Un carico eccessivo può causare ribaltamenti e annegamenti.
- Gonfiare l'imbarcazione procedendo in base alla numerazione delle camere d'aria e alla pressione nominale specificata, onde evitare un gonfiaggio eccessivo con conseguente esplosione del natante. Il superamento dei valori indicati sulla targhetta potrebbe causare il danneggiamento e/o ribaltamento dell'imbarcazione, con conseguente annegamento dei passeggeri.
- Mantenere l'imbarcazione in equilibrio. Una distribuzione non uniforme delle persone o del peso complessivo potrebbe portare al ribaltamento dell'imbarcazione e l'annegamento dei passeggeri.
- PRESTARE ATTENZIONE AI VENTI E ALLE CORRENTI IN MARE APERTO.**
- Non lasciare l'imbarcazione esposta al sole per periodi prolungati, poiché le alte temperature possono causare l'espansione dell'aria, con conseguenti danni irreparabili ai materiali.
- Non trasportare mai il kayak gonfiato su automezzi. Prestare attenzione ai potenziali effetti nocivi di liquidi quali acido per batterie, benzina e altre sostanze oleose, che potrebbero danneggiare i materiali.
- Attenzione! Quando ci si trova in acque profonde, salire a bordo dell'imbarcazione da poppa, utilizzando la fune o maniglia di sicurezza. Tenersi in ogni momento alla fune o maniglia a prua o a poppa, abbassarsi e mantenere la calma.

ISTRUZIONI TECNICHE DI SICUREZZA

- Non superare il numero massimo di persone consigliato. Indipendentemente dal numero di persone a bordo, il peso totale di persone e attrezzature non deve mai superare la portata massima raccomandata. Utilizzare sempre i sedili/posti a sedere previsti.
- Non superare mai il carico massimo consentito in fase di imbarco. Caricare l'imbarcazione prestando attenzione a distribuire i pesi in modo tale da mantenere l'assetto previsto (approssimativamente in piano). Evitare di posizionare carichi pesanti in alto.
- La portata massima raccomandata comprende il peso di tutte le persone presenti a bordo, di tutte le provviste ed effetti personali, di tutte le attrezzature che non siano già incluse nella massa dell'imbarcazione, il peso di eventuali bagagli e di tutti i liquidi consumabili (acqua, carburante, ecc.).
- I dispositivi di salvataggio quali giubbotti di salvataggio e galleggianti devono essere previamente controllati e usati in ogni momento mentre si è a bordo.
- Secchi, gottazze e pompe d'aria devono essere sempre disponibili in caso di perdite d'aria o qualora il kayak cominci a imbarcare acqua.
- Quando l'imbarcazione è in movimento, tutti i passeggeri devono rimanere seduti in ogni momento per evitare cadute in mare.
- Utilizzare l'imbarcazione in zone costiere riparate, non oltre 300 metri dalla riva. Prestare attenzione a fattori quali direzione e intensità dei venti, correnti e maree.
- Prestare attenzione in fase di approdo. Oggetti appuntiti e ruvidi quali rocce, cemento, conchiglie, vetro, ecc. possono danneggiare o forare il gommone.
- In caso di foratura di una delle camere d'aria mentre il gommone è in acqua, potrebbe essere necessario gonfiare completamente la camera d'aria rimanente per evitare che l'imbarcazione affondi.
- Al fine di evitare danni, non trascinare l'imbarcazione su superfici ruvide.
- Indossare sempre un giubbotto salvagente!
- È responsabilità del proprietario/pilota assicurarsi di avere a bordo almeno un secchio o gottazza fissati all'imbarcazione.
- Siate responsabili, non trascurate le regole di sicurezza, ciò potrebbe rappresentare un pericolo per la vostra vita e quella degli altri.
- Attenersi a queste istruzioni per evitare l'annegamento, la paralisi o altri infortuni gravi.
- È indispensabile sapere come utilizzare e manovrare correttamente una imbarcazione. Se necessario, controllare nella propria zona di residenza per ulteriori informazioni e/o corsi di formazione. È essenziale tenersi informati riguardo ai regolamenti locali e i pericoli legati alla navigazione e/o ad altre attività in acqua.
- Le immagini sono a solo scopo illustrativo e potrebbero non riflettere il prodotto originale. Non in scala.

DESCRIZIONE PRODOTTO

Numero articolo	Dimensione prodotto gonfiato	Consigliata Pressione di esercizio	Massimo Peso massimo consentito	Nr. max di persone
65077	3,21 m x 1,00 m (10' 6" x 39")	0,03 bar (0,5 psi)	220 kg (485 lbs)	2 adulti
65115	2,75 m x 81 cm (9' x 32")	0,03 bar (0,5 psi)	120 kg (265 lbs)	1 Adulto
65131	3,31 m x 88 cm (10'10" x 35")	0,03 bar (0,5 psi)	220 kg (485 lbs)	2 adulti
65132	3,81 m x 1,00 m (12'6" x 39")	0,07 bar (1 psi)	280 kg (617 lbs)	3 adulti
65176	2,90 m x 91 cm (9' 6" x 36")	0,03 bar (0,5 psi)	120 kg (265 lbs)	1 Adulto

ISTRUZIONI PER L'INSTALLAZIONE



COMPONENTI E ATTREZZI NECESSARI

Confrontare i componenti inclusi nella confezione con quelli elencati nel presente manuale. Verificare che corrispondano al modello che si intendeva acquistare.

RACCOMANDAZIONI IN FASE DI ALLESTIMENTO - AVVERTENZE E INFORMAZIONI GENERALI

È vietato utilizzare gas ad alta pressione per gonfiare l'imbarcazione, in quanto ciò potrebbe danneggiare i materiali con conseguente annullamento della garanzia (ove applicabile).

- Gonfiare il natante lentamente, e confrontare l'altezza stampata sul prodotto con la seguente TABELLA DELLE DIMENSIONI
- Il superamento dei valori indicati sulla targhetta può causare danni all'imbarcazione e/o lesioni ai suoi utilizzatori.
- Gonfiare le camere d'aria fino a quando non si nota una certa piegatura in corrispondenza dei punti di saldatura. A gonfiaggio ultimato, confrontare l'altezza dell'imbarcazione con la seguente tabella. Gonfiare la camera d'aria sul fondo (ed eventuali altri accessori quali i poggiatesta), fino a quando questa non risulta rigida al tatto ma non dura. **NON GONFIARE ECCESSIVAMENTE.**
- Assicurarsi che l'imbarcazione abbia raggiunto la pressione corretta indicata nella tabella DESCRIZIONI DEL PRODOTTO e stampata in corrispondenza della valvola di gonfiaggio. Prestare attenzione a entrambe le scale di pressione indicate sulla targhetta e controllare la pressione durante l'uso. Il sole può causare l'aumento della pressione interna. In tal caso, rilasciare un po' d'aria fino al raggiungimento della pressione prevista.
- La corda deve essere fissata solo su entrambi i lati delle aree di prua e di poppa e non deve interferire con il normale funzionamento dell'imbarcazione.
- Assicurarsi sempre che la fune rimanga ben tesa.

*TABELLA DELLE DIMENSIONI

Utilizzare il righello in dotazione unitamente alla tabella sottostante per controllare che il natante sia stato gonfiato alla pressione corretta.

Numero articolo	Scala (piano di calpestio)		Scala (fiancate)	
	Dimensioni prodotto sgonfiato	Dimensione prodotto gonfiato	Dimensioni prodotto sgonfiato	Dimensione prodotto gonfiato
65077	5 cm	5,3 cm	10 cm	11,1 cm
65115	5 cm	5,3 cm	10 cm	10,8 cm
65131	5 cm	5,3 cm	10 cm	11,1 cm
65132	5 cm	5,3 cm	10 cm	11,3 cm
65176	5 cm	5,3 cm	10 cm	11,1 cm



ISTRUZIONI DI ASSEMBLAGGIO

Fare riferimento alle immagini contenute nel manuale per le istruzioni di installazione. Le immagini sono a puro scopo illustrativo e potrebbero differire dal prodotto originale. Non in scala

USO DELLA TOPPA DI RIPARAZIONE

- Qualora si noti una piccola foratura, ripararla seguendo le istruzioni presenti sulla toppe di riparazione.
- Se il foro dovesse risultare troppo grande per poter essere riparato con la toppe in dotazione, acquistare un kit di riparazione Bestway o affidare la riparazione a un'officina specializzata.

ISTRUZIONI DI DISASSEMBLAGGIO

- L'esposizione prolungata ai raggi solari può portare, nel tempo, al deterioramento dei materiali. Non lasciare il natante esposto alla luce solare diretta per più di un'ora dopo averlo utilizzato.

MANUTENZIONE & CONSERVAZIONE

- Rimuovere le pagaie dagli fermi per remi e smontare i sedili.
- Pulire con cura il prodotto utilizzando un sapone neutro e acqua pulita. Non utilizzare solventi (ad esempio acetone), o soluzioni acide e/o alcaline.
- Utilizzare un panno per asciugare delicatamente tutte le superfici. Il prodotto può essere lasciato ad asciugare sotto il sole per circa 1 ora o meno; non superare tale limite in quanto un'esposizione prolungata ai raggi solari potrebbe ridurre il ciclo di vita del prodotto.
- Conservare in luogo asciutto a una temperatura ambiente superiore a 15 °C/59 °F, fuori dalla portata dei bambini.

GEbruikersHANDLEIDING

Bewaar deze instructies – Lees aandachtig alvorens gebruik.

Volg alle veiligheids- en gebruiksinstructies. Indien u deze instructies niet opvolgt, kan dit ervoor zorgen dat de boot omslaat of ontploft, wat tot letsel of de dood kan leiden.

BELANGRIJKE VEILIGHEIDSinSTRUCTIES - WAARSchUWINGEN

- Inspecteer voor elk gebruik alle componenten van de boot, inclusief luchtkamers, grijptouwen, roeispanen, en luchtkleppen, om te verzekeren dat alles in goede staat is en goed is vastgemaakt. Stop alstublieft voor reparaties indien u enige schade vindt.
- In geen geval mag het aantal passagiers en het gewicht van de lading de gespecificeerde capaciteiten overschrijden. Raadpleeg het gedeelte Technische specificaties van deze handleiding (Product Beschrijvingen) om het aantal passagiers en het gewicht van de lading voor uw boot te bepalen. Overbelasting zal leiden tot kantelen en verdrinkingsgevaar.
- Blaas op volgens de genummerde luchtkamers en de nominale druk op de boot, anders zal dit leiden tot te hard opblazen en het ontploffen van de boot. Overschrijding van de gegevens op het capaciteitsplaatje kan leiden tot beschadiging van de boot, omslaan en verdrinkingsgevaar.
- Houd de boot in evenwicht. Ongelijkmatige verdeling van personen of gewicht in de boot kan leiden tot het omslaan van de boot en verdrinkingsgevaar.
- **LET OP OFFSHORE WIND EN STROMINGEN.**
- Leg de boot niet voor langere tijd aan de zon bloot, aangezien hoge temperaturen de luchtuitzetting kunnen vergroten, wat onherstelbare schade kan veroorzaken.
- Vervoer de boot nooit op de auto terwijl het opgeblazen is. Wees bewust van de mogelijke schadelijke effecten van vloeistoffen zoals accuzuur, olie, benzine. De vloeistoffen kunnen uw boot beschadigen.
- **Waarschuwing!** Wanneer u in diep water bent, ga dan aan boord via de achtersteven van de boot met het veiligheidstouw of de veiligheidshandgreep. Houd uzelf altijd onmiddellijk vast aan een deel van het touw of de handgreep bij de boeg of achtersteven, kies de laagste positie en blijf kalm.

TECHNISCHE VEILIGHEIDSinSTRUCTIES

- Overschrijd het maximaal aanbevolen aantal personen niet. Ongeacht het aantal personen aan boord, mag het totale gewicht van personen en uitrusting nooit het aanbevolen maximumgewicht overschrijden. Gebruik altijd de voorziene zitplaatsen.
- Overschrijd bij het belasten van het vaartuig nooit het maximaal aanbevolen laadvermogen. Laad het vaartuig altijd voorzichtig en verdeel de lading gelijkmatig om het vaartuig ongeveer waterpas te behouden. Vermijd om zware gewichten op hoogte te plaatsen.
- De aanbevolen maximale gewichtscapaciteit omvat het gewicht van alle personen aan boord, alle proviand en persoonlijke bezittingen, alle uitrusting die niet is inbegrepen in de massa van het vaartuig, de lading (indien aanwezig) en alle vloeistoffen (water, brandstof, enz.).
- Bij gebruik van de boot moeten levensreddende hulpmiddelen zoals reddingsvesten en boeien te allen tijde worden gebruikt en vooraf geïnspecteerd.
- Emmers, waterscheppen en luchtpompen moeten altijd beschikbaar zijn in geval van lucht lekkage of als de boot water opneemt.
- Wanneer de boot in beweging is, moeten alle passagiers te allen tijde zittende blijven om te voorkomen dat iemand overboord valt.
- Gebruik de boot in beschermde kustgebieden, tot 300 m (984 ft.). Wees voorzichtig met natuurlijke factoren zoals wind, getijdenwater en getijdengolven.
- Wees voorzichtig bij het aanmeren aan de kust. Scherpe en ruwe voorwerpen zoals stenen, cement, schelpen, glas, enz. kunnen de boot doorboren.
- Indien een luchtkamer wordt doorboord terwijl de boot in het water ligt, kan het nodig zijn om de andere luchtkamer volledig op te blazen om te voorkomen dat de boot zinkt.
- Sleep de boot niet over ruwe oppervlakken om schade te voorkomen.
- Draag altijd een reddingsvest!
- Het is de verantwoordelijkheid van de eigenaar/gebruiker om minstens één emmer aan boord te hebben die beveiligd is tegen onopzettelijk verlies.
- Wees verantwoordelijk, negeer de veiligheidsregels niet, dit kan uw leven en dat van anderen in gevaar brengen.
- Volg deze instructies om verdrinkingsgevaar, verlamming of ander ernstig letsel te voorkomen.
- Weet hoe een boot te besturen. Verkrijg zo nodig informatie en/of training in uw omgeving. Informeer u over lokale regelgevingen en gevaren met betrekking tot varen en/of andere wateractiviteiten.
- Tekeningen zijn enkel ter illustratie. Ze geven mogelijk niet het werkelijke product weer. Niet op schaal.

PRODUCTBESCHRIJVINGEN

Product Nummer	Opgeblazen grootte	Aangeraden Werkdruk	Maximum Gewichtscapaciteit	Maximaal aantal Personen
65077	3,21 m x 1,00 m (10' 6" x 39")	0,03 bar (0,5 psi)	220 kg (485 lbs)	2 volwassenen
65115	2,75 m x 81 cm (9' x 32")	0,03 bar (0,5 psi)	120 kg (265 lbs)	1 Volwassene
65131	3,31 m x 88 cm (10'10" x 35")	0,03 bar (0,5 psi)	220 kg (485 lbs)	2 volwassenen
65132	3,81 m x 1,00 m (12'6" x 39")	0,07 bar (1 psi)	280 kg (617 lbs)	3 volwassenen
65176	2,90 m x 91 cm (9' 6" x 36")	0,03 bar (0,5 psi)	120 kg (265 lbs)	1 Volwassene

INSTALLATIE-INSTRUCTIES



ONDERDELEN & BENODIGD GEREEDSCHAP

Vergelijk de onderdelen in uw doos met de onderdelenlijst in deze handleiding. Controleer of de onderdelen het model vertegenwoordigen dat u van plan was te kopen.

AANBEVELINGEN GEDURENDE DE INSTALLATIE - WAARSchUWINGEN & OVERZICHT

Gebruik nooit hogedruklucht om de boot op te blazen. Dit zal tot schade leiden en maakt uw garantie ongeldig (indien van toepassing).

- Blaas de boot langzaam op en vergelijk de hoogte van de afgedrukte schaal op het product met de volgende TABEL VAN AFMETINGEN om er zeker van te zijn dat de hoogte van elke kamer wordt bereikt.*
- Het overschrijden van de gegevens op het capaciteitsplaatje kan schade aan de boot en/of letsel aan de gebruiker veroorzaken.
- Blaas de kamers op totdat er vrouwen bij de lasnaden zichtbaar zijn. Vergelijk na het opblazen de hoogte van de boot met de volgende tabel. Blaas de bodemkamer en andere accessoires, zoals een voetskussen, op tot ze stijf maar niet hard aanvoelen. NIET TE HARD OPBLAZEN.
- Controleer dat de boot de juiste druk heeft bereikt zoals vermeld in de PRODUCT BESCHRIJVINGEN tabel en zoals gedrukt bij het opblaasventiel. Let op beide drukschalen op het typeplaatje en controleer de druk tijdens gebruik. De zon kan ervoor zorgen dat de druk toeneemt. Als dit gebeurt, laat dan wat lucht ontsnappen tot de beoogde druk is bereikt.
- Het touw mag enkel bevestigd worden aan beide zijden van de boeg en de achtersteven en het mag de normale werking van de boot niet hinderen.
- Controleer constant dat het touw goed vast zit.

*TABEL VAN AFMETINGEN

Gebruik de inbegrepen liniaal en de volgende tabel om te verzekeren dat het vaartuig juist is opgeblazen.

Product Nummer	Gedrukte schaal (Bodem)		Gedrukte schaal (Zijkanten)	
	Niet-opgepompte afmetingen	Opgeblazen grootte	Niet-opgepompte afmetingen	Opgeblazen grootte
65077	5 cm	5,3 cm	10 cm	11,1 cm
65115	5 cm	5,3 cm	10 cm	10,8 cm
65131	5 cm	5,3 cm	10 cm	11,1 cm
65132	5 cm	5,3 cm	10 cm	11,3 cm
65176	5 cm	5,3 cm	10 cm	11,1 cm



MONTAGEINSTRUCTIES

Volg voor installatie-instructies de tekeningen in de handleiding. Tekeningen zijn enkel ter illustratie. Ze geven mogelijk niet het werkelijke product weer. Niet op schaal.

REPARATIE PATCH INSTRUCTIES

- Indien er een kleine schade is, repareert deze dan volgens de instructies op de reparatiepatch.
- Als het gat te groot is om met de meegeleverde reparatiepatch te worden gerepareerd, koop dan een Bestway reparatieset of breng de boot naar een speciaalzaak om de reparatie uit te voeren.

DEMONTAGE INSTRUCTIES

- Langdurige blootstelling aan de zon kan de levensduur van de boot verkorten. Laat de boten nooit langer dan 1 uur na gebruik in direct zonlicht.

ONDERHOUD & OPBERGING

- Haal de peddels uit de roeispaanklemmen en verwijder de zitplaatsen.
- Maak de boot zorgvuldig schoon met een milde zeep en schoon water. Gebruik geen aceton, zure en/of alkalische oplossingen.
- Gebruik een doek om alle oppervlakken voorzichtig te drogen. Het product kan in direct zonlicht gedroogd worden voor 1 uur of minder; doe dit niet langer dan deze aanbeveling omdat verlengde blootstelling aan de zon de levensduur van de boot kan verkorten.
- Bewaar het in een droge plek, met een temperatuur hoger dan 15°C/59°F, buiten bereik van kinderen houden.

MANUAL DE USUARIO

Conserve este manual - Lea y siga todas las instrucciones e indicaciones de seguridad.

Siga todas las instrucciones de uso y seguridad. Si no, puede hacer que la embarcación vuelque o explote y provocar lesiones o incluso la muerte.

INSTRUCCIONES IMPORTANTES DE SEGURIDAD - ADVERTENCIAS

- Antes de cada uso, revise con atención todas las piezas de la balsa, incluidas las cámaras de aire, las cuerdas de amarre, los remos y las válvulas de aire, para asegurarse de que todo esté en buen estado y bien fijado. En caso de detectar algún daño, no dude en repararlo.
- El número de pasajeros y el peso de la carga no deberán exceder en ningún caso los valores especificados. Consulte la sección Especificaciones técnicas de este manual (Descripciones de productos) para conocer el número máximo de pasajeros y el peso de la carga de su embarcación.
- Infle según la cámara de aire numerada y la presión indicada en la balsa, o puede provocar un inflado excesivo y la explosión de la embarcación; si se sobrepasan los valores indicados en la etiqueta de valores, puede dañarse, volcar o hundirse.
- Mantenga la embarcación equilibrada. Una distribución desigual de las personas o del peso pueden provocar el vuelco de la embarcación y ahogamientos.
- **TENGA EN CUENTA LOS VIENTOS Y LAS CORRIENTES DE ALTA MAR.**
- No deje la embarcación expuesta al sol durante largos periodos de tiempo, ya que las altas temperaturas pueden aumentar la dilatación del aire, lo que puede causar daños irreparables.
- Nunca transporte la balsa inflada en un vehículo. Tenga en cuenta los posibles efectos nocivos de líquidos como el ácido de la batería, el aceite o la gasolina. Estos líquidos pueden dañar la balsa.
- ¡Advertencia! Cuando se encuentre en aguas profundas, embarque por la popa de la embarcación a través de la cuerda o el asa de seguridad. Agárrese siempre inmediatamente a cualquier parte de la cuerda o del asa en la proa o en la popa, elija la posición más baja y mantenga la calma.

INSTRUCCIONES TÉCNICAS DE SEGURIDAD

- No sobrepase el número máximo de personas recomendado. Sea cual sea el número de personas a bordo, el peso total de las personas y del equipo nunca debe exceder la capacidad de peso máxima recomendada. Utilice siempre los asientos previstos.
- Al cargar la embarcación, no sobrepase la carga máxima indicada. Cargue siempre la balsa con cuidado y distribuya el peso de forma que se mantenga la línea de diseño (nivelada). Evite colocar grandes pesos en lo alto.
- La capacidad máxima de peso se calcula incluyendo el peso de todas las personas a bordo, todas las provisiones y efectos personales, cualquier equipo no incluido en la masa de la embarcación ligera, el cargamento (si hubiera) y cualquier líquido consumible (agua, combustible, etc.).
- Cuando utilice la embarcación, los dispositivos de salvamento, como los chalecos salvavidas y las boyas, deben ser inspeccionados previamente y utilizados en todo momento.
- Los cubos, las palas de agua y las bombas de aire deben estar siempre disponibles en caso de fuga de aire o si entra agua en la embarcación.
- Cuando la embarcación está en movimiento, todos los pasajeros deben permanecer sentados en todo momento para evitar caer por la borda.
- Use la balsa en zonas de costa protegidas, hasta 300 m (984 pies). Cuidado con el viento, las mareas y las olas.
- Tenga cuidado al desembarcar en la orilla. Los objetos punzantes y ásperos como rocas, cemento, conchas, vidrio, etc. pueden pinchar el barco.
- Si una de las cámaras de aire se pincha cuando la embarcación está en el agua, puede ser necesario inflar completamente la otra cámara de aire para evitar que la balsa se hunda.
- Para evitar daños, no arrastre la balsa por superficies ásperas.
- Lleve siempre puesto el chaleco salvavidas.
- Es responsabilidad del propietario/usuario tener al menos un cubo/recipiente a bordo, asegurado contra pérdidas accidentales.
- Sea responsable y no descuide las normas de seguridad: podría poner en peligro su vida y la de los demás.
- Siga estas instrucciones para evitar ahogamientos, parálisis u otras lesiones graves.
- Aprenda cómo operar una embarcación. Busque en su localidad la información y/o la formación necesaria. Infórmese sobre la normativa local y los peligros relacionados con la navegación y/o otras actividades acuáticas.
- Los dibujos son a título ilustrativo. Pueden no reflejar el producto real. No están a escala.

DESCRIPCIÓN DEL PRODUCTO

Número de artículo	Tamaño inflado	Recomendado Presión de trabajo	Máximo Peso máximo soportado	Número máximo de usuarios
65077	3,21 m x 1,00 m (10' 6" x 39")	0,03 bar (0,5 psi)	220 kg (485 lbs)	2 adultos
65115	2,75 m x 81 cm (9' x 32")	0,03 bar (0,5 psi)	120 kg (265 lbs)	1 adulto
65131	3,31 m x 88 cm (10'10" x 35")	0,03 bar (0,5 psi)	220 kg (485 lbs)	2 adultos
65132	3,81 m x 1,00 m (12'6" x 39")	0,07 bar (1 psi)	280 kg (617 lbs)	3 adultos
65176	2,90 m x 91 cm (9' 6" x 36")	0,03 bar (0,5 psi)	120 kg (265 lbs)	1 adulto

INSTRUCCIONES DE INSTALACIÓN



PIEZAS Y HERRAMIENTAS NECESARIAS

Compare las piezas de su caja con las que aparecen en este manual. Compruebe que las piezas corresponden al modelo que tenía previsto comprar.

RECOMENDACIONES DURANTE LA INSTALACIÓN - ADVERTENCIAS Y RESUMEN

No utilice aire de alta presión para inflar la embarcación. Esto podría provocar daños y anular la garantía (si fuera aplicable).

- Infle el armazón poco a poco y compare la altura de la escala impresa en el producto con la siguiente TABLA DE MEDIDAS para asegurarse de que se alcanza la altura de cada cámara.*
- Superar los datos indicados en la etiqueta de seguridad puede causar daños a la embarcación y/o lesiones al usuario.
- Infle las cámaras hasta que pueda ver algunos pliegues en las costuras de unión, compare la altura de la embarcación con la siguiente tabla. Infle la cámara inferior y otros accesorios, como el cojín reposapiés, hasta que esté rígida al tacto pero no dura. NO INFLE EN EXCESO.
- Asegúrese de que la embarcación ha alcanzado la presión indicada en la tabla de DESCRIPCIONES DEL PRODUCTO impresa cerca de la válvula de inflado. Preste atención a las dos escalas de presión de la placa de características y compruebe la presión durante su uso. El sol puede hacer que aumente la presión. Si esto ocurre, suelte un poco de aire hasta que alcance la presión prevista.
- El cabo debe fijarse a ambos lados de las zonas de proa y popa, de manera que no interfiera con el funcionamiento normal de la embarcación.
- Asegúrese con frecuencia de que la cuerda está bien tensada.

*TABLA DE MEDIDAS

Utilice la regla incluida y la siguiente tabla para asegurarse de que la embarcación está inflada correctamente.

Número de artículo	Escala impresa (suelo)		Escala impresa (lados)	
	Tamaño desinflado	Tamaño inflado	Tamaño desinflado	Tamaño inflado
65077	5 cm	5,3 cm	10 cm	11,1 cm
65115	5 cm	5,3 cm	10 cm	10,8 cm
65131	5 cm	5,3 cm	10 cm	11,1 cm
65132	5 cm	5,3 cm	10 cm	11,3 cm
65176	5 cm	5,3 cm	10 cm	11,1 cm



INSTRUCCIONES DE MONTAJE

Para instrucciones de instalación, siga las ilustraciones del interior del manual. Los dibujos son a título ilustrativo. Pueden no reflejar el producto real. No están a escala.

INSTRUCCIONES PARA EL PARCHO DE REPARACIÓN

- Si hay un pequeño pinchazo, repárelo según las instrucciones del parcho de reparación.
- Si el agujero es demasiado grande para repararlo con el parcho facilitado, puede comprar un kit de reparación Bestway o enviar la embarcación a un taller especializado para que realicen las reparaciones.

INSTRUCCIONES DE DESMONTAJE

- Una exposición prolongada al sol puede acortar la vida útil de la embarcación. No las deje expuestas a la luz solar directa durante más de una hora después de su uso.

MANTENIMIENTO Y ALMACENAJE

- Retire las palas de los enganches de los remos y desmonte los asientos.
- Limpie con cuidado la embarcación utilizando jabón neutro y agua limpia. No utilice acetona ni soluciones ácidas y/o alcalinas.
- Seque con un paño todas las superficies. El producto puede secarse bajo la luz solar directa como máximo durante 1 hora; no exceda este tiempo, ya que la exposición prolongada al sol puede acortar la vida útil de la embarcación.
- Almacenar en un lugar seco, a una temperatura superior a 15°C/59°F y fuera del alcance de los niños.

BRUGERVEJLEDNING

Gem disse instruktioner – Læs omhyggeligt før brug.

Følg alle sikkerheds- og betjeningsinstruktioner. Hvis du ikke følger disse instruktioner, kan det få båden til at vælte eller eksplodere og resultere i personskade eller død.

VIKTIGE SIKKERHEDSINSTRUKTIONER - ADVARSLER

- Før hver brug skal du omhyggeligt inspicere alle bådens komponenter, herunder luftkamre, gribetove, årer og luftventiler, for at sikre, at alt er i god stand og sidder godt fast. Stop for at reparere, hvis du finder skader.
- Antallet af passagerer og vægten af lasten må under ingen omstændigheder overstige den specificerede kapacitet. Se afsnittet Tekniske specifikationer i denne brugervejledning (Produktbeskrivelser) for at bestemme antallet af passagerer og lastvægte for din båd. Last, der vejer for meget, kan forårsage væltning og drukning.
- Pust op i henhold til det nummererede luftkammer og det nominelle tryk på båden, ellers kan det medføre overoppustning og eksplosion af båden. Overskrivelse af de data, der er angivet på kapacitetspladen, kan beskadige båden, få den til at vælte og føre til drukning.
- Hold båden i balance. Ujævn fordeling af personer eller vægt i båden kan medføre, at båden vælter og drukner.
- **VÆR OPMÆRKSOM PÅ FRALANDSVIND OG STRØM.**
- Lad ikke båden stå i solen i længere tid ad gangen, da høje temperaturer kan øge luftudvidelsen, hvilket kan forårsage uoprettelige skader.
- Transporter aldrig båden i oppustet tilstand på et køretøj. Vær opmærksom på de potentielle skadelige virkninger af væsker som batterisyre, olie og benzin. Disse væsker kan beskadige din båd.
- Advarsel til dig! Når du er på dybt vand, skal du gå om bord via bådens agterende gennem sikkerhedstovet eller sikkerhedshåndtaget. Hold altid straks fast i en hvilken som helst del af rebet eller håndtaget i stævnen eller agterenden, vælg den laveste position, og bevar roen.

TEKNISKE SIKKERHEDSINSTRUKTIONER

- Overskrid ikke det maksimalt anbefalede antal personer. Uanset antallet af personer om bord, må den samlede vægt af personer og udstyr aldrig overstige den maksimale anbefalede vægtkapacitet. Brug altid de sæder/pladser, der er til rådighed.
- Når du læsser båden, må du aldrig overskride den anbefalede maksimale vægtkapacitet. Læs altid båden forsigtigt, og fordel vægten hensigtsmæssigt, så designtrimmet opretholdes (omtrent plant). Undgå at placere tunge vægte højt oppe.
- Den anbefalede maksimale vægtkapacitet omfatter vægten af alle personer om bord, al proviant og personlige ejendele, alt udstyr, der ikke er inkluderet i letvægtsfartøjets masse, eventuel last og alle forbrugsvarer (vand, brændstof osv.).
- Når du bruger båden, skal det livreddende udstyr såsom redningsveste og bøger være inspiceret og bruges på alle tidspunkter.
- Spande, øser og luftpumper skal altid være tilgængelige i tilfælde af luftlækage, eller hvis båden tager vand ind.
- Når båden er i bevægelse, skal alle passagerer altid sidde ned for at undgå at falde overbord.
- Brug båden i beskyttede kystzoner, op til 300 m. Vær forsigtig med naturlige faktorer som vind, tidevand og tidevandsbølger.
- Vær forsigtig, ved landing på kysten. Skarpe og ru genstande, såsom sten, beton, skaller, glas m.v. kan punktere båden.
- Hvis et kammer punkterer, mens båden er i vandet, kan det være nødvendigt at pumpe det andet kammer helt op for at forhindre båden i at synke.
- For at undgå beskadigelse må båden ikke trækkes hen over ru overflader.
- Brug altid en redningsvest!
- Det er ejerens/operatørens ansvar at have mindst én spand/vogn om bord, der er sikret mod utilsigtet tab.
- Vær ansvarlig, forsøm ikke sikkerhedsreglerne, det kan bringe dit og andres liv i fare.
- Følg disse instruktioner for at undgå drukning, lammelser eller andre alvorlige skader.
- Vid, hvordan du sejler en båd. Kontrollér i lokalområdet for oplysninger og/eller nødvendig uddannelse. Lær den lokale lovgivning og de farer, der er relateret til at sejle og/eller udøve andre vandaktiviteter.
- Tegninger er kun til illustrationsformål. Afspejler muligvis ikke det faktiske produkt. Ikke i målestok.

PRODUKTBEKRIVELSER

Varenummer	Oppustet størrelse	Anbefalet Tryk	Maks. Bæreevne:	Maksimalt Antal Af Mennesker
65077	3,21 m x 1,00 m (10' 6" x 39")	0,03 bar (0,5 psi)	220 kg (485 lbs)	2 voksne
65115	2,75 m x 81 cm (9' x 32")	0,03 bar (0,5 psi)	120 kg (265 lbs)	1 Voksen
65131	3,31 m x 88 cm (10'10" x 35")	0,03 bar (0,5 psi)	220 kg (485 lbs)	2 voksne
65132	3,81 m x 1,00 m (12'6" x 39")	0,07 bar (1 psi)	280 kg (617 lbs)	3 Voksne
65176	2,90 m x 91 cm (9' 6" x 36")	0,03 bar (0,5 psi)	120 kg (265 lbs)	1 Voksen

OPSÆTNINGSVEJLEDNING



NØDVENDIGE DELE OG VÆRKTØJ

Sammenlign delene i kassen med de dele, der er anført i denne vejledning. Kontrollér, at udstyrets komponenter repræsenterer den model, du havde tænkt dig at købe.

ANBEFALINGER UNDER INSTALLATIONEN - ADVARSLER OG OVERSIGT

Brug aldrig højtryksluft til at pumpe din båd op med. Det vil føre til skader og ugyldiggøre din garanti (hvis relevant).

- Pust kroppen langsomt op, og sammenlign højden på den trykte skala på produktet med følgende TABEL OVER MÅLINGER for at sikre, at højden på hvert kammer er nået.*
- Overskrivelse af de data, der er angivet på kapacitetspladen, kan forårsage skader på båden og/eller personskade på brugeren.
- Pust kamrene op, indtil du kan se en foldning ved svejsesømmene. Efter oppumpning sammenlignes bådens højde med følgende tabel. Pump bundkammeret og andet tilbehør, f.eks. en fodpude, op, indtil det er stift at røre ved, men ikke hårdt. PUST IKKE FOR MEGET OP.
- Sørg for, at båden har nået det korrekte tryk, som er angivet i tabellen PRODUKTBEKRIVELSER og trykt i nærheden af oppumpningsventilen. Vær opmærksom på begge trykskalaer på typeskiltet, og kontrollér trykket under hele brugen. Solen kan få trykket til at stige. Hvis det sker, skal du slippe lidt luft ud, indtil det når det tilsigtede tryk.
- Rebet må kun være fastgjort til begge sider af stævnen og agterenden, og det må ikke forstyrre bådens normale drift.
- Sørg hele tiden for, at rebet er stramt ordentligt.

*TABEL OVER MÅLINGER

Brug den medfølgende lineal og følgende tabel til at sikre, at produktet er pumpet korrekt op.

Varenummer	Trykt skala (gulv)		Trykt skala (sider)	
	Størrelse i tømt tilstand	Oppustet størrelse	Størrelse i tømt tilstand	Oppustet størrelse
65077	5 cm	5,3 cm	10 cm	11,1 cm
65115	5 cm	5,3 cm	10 cm	10,8 cm
65131	5 cm	5,3 cm	10 cm	11,1 cm
65132	5 cm	5,3 cm	10 cm	11,3 cm
65176	5 cm	5,3 cm	10 cm	11,1 cm



MONTERINGSVEJLEDNING

Følg illustrationerne i brugervejledningen for at få installationsinstruktioner. Tegningerne er kun til illustrationsformål. Afspejler muligvis ikke det faktiske produkt. Ikke i målestok.

INSTRUKTIONER TIL REPARATIONS LAP

- Hvis der findes en mindre punktering, repareres ifølge instruktionen på reparationslappen.
- Hvis huller er for stort til at blive repareret med den medfølgende lap, skal du købe et Bestway-reparationsset eller sende båden til en specialforretning for at få reparationen udført.

INSTRUKTIONER TIL AFMONTERING

- Langvarig soleksponering kan forke din båds levetid. Efterlad ikke båden i direkte sollys i mere end 1 time efter brug.

VEDLIGEHOLDELSE & OPBEVARING

- Fjern padlerne fra årebeslaget, og tag sæderne ned.
- Rengør forsigtigt båden med en mild sæbe og rent vand. Brug ikke acetone, syre og/eller alkaliske opløsninger.
- Brug en klud til forsigtigt at tørre alle overflader. Produktet kan tørres i direkte sollys i 1 time eller mindre; overskrid ikke denne anbefaling, da længere tids soleksponering kan forke bådens levetid.
- Opbevares på et tørt sted ved en temperatur over 15°C, utilgængeligt for børn.

MANUAL DO PROPRIETÁRIO

Guarde estas instruções - Leia-as cuidadosamente antes de utilizar o produto.

Siga todas as instruções de segurança e de funcionamento. O não cumprimento destas instruções pode provocar a viragem ou explosão do barco e resultar em ferimentos ou morte.

INSTRUÇÕES DE SEGURANÇA IMPORTANTES - AVISOS

- Antes de cada utilização, inspecione cuidadosamente todos os componentes da embarcação, incluindo câmaras de ar, cordas de agarrar, remos e válvulas de ar, para garantir que tudo está em boas condições e bem fixado. Pare para reparar se encontrar algum dano.
- O número de passageiros e o peso da carga não devem, de modo algum, exceder as capacidades especificadas. Consulte a secção Especificações técnicas do presente manual (Descrições do produto) para determinar o número de passageiros e o peso da carga para a sua embarcação. As cargas com excesso de peso podem causar capotamento e afogamento.
- Insuflar de acordo com a câmara de ar numerada e a pressão nominal da embarcação, caso contrário pode provocar uma sobreinsuflação e a explosão da embarcação. Exceder os dados indicados na placa de capacidade pode provocar danos na embarcação, viragem e afogamento.
- Mantenha o barco equilibrado. Uma distribuição desigual das pessoas ou do peso no barco pode provocar a viragem do barco e o afogamento.
- **ESTEJA ATENTO AOS VENTOS E CORRENTES MARÍTIMAS.**
- Não deixe o barco exposto ao sol durante longos períodos de tempo, uma vez que as temperaturas elevadas podem aumentar a expansão do ar, o que pode causar danos irreparáveis.
- Nunca transporte o barco insuflado num veículo. Tenha em atenção os potenciais efeitos nocivos de líquidos como ácido de bateria, óleo, gasolina. Estes líquidos podem danificar o seu barco.
- Atenção! Quando estiver em águas profundas, embarque pela popa do barco através da corda de segurança ou da pega de segurança. Agarre-se sempre imediatamente a qualquer parte da corda ou do cabo na proa ou na popa, escolha a posição mais baixa e mantenha a calma.

INSTRUÇÕES TÉCNICAS DE SEGURANÇA

- Não ultrapasse o número máximo de pessoas recomendado. Independentemente do número de pessoas a bordo, o peso total das pessoas e do equipamento nunca deve exceder a capacidade de peso máxima recomendada. Utilize sempre os bancos/espacos para sentar previstos.
- Ao carregar a embarcação, nunca exceda a capacidade de peso máxima recomendada. Carregue sempre a embarcação com cuidado e distribua as cargas adequadamente para manter o equilíbrio do modelo (aproximadamente nivelado). Evite colocar pesos pesados numa posição elevada.
- A capacidade de peso máxima recomendada inclui o peso de todas as pessoas a bordo, todas as provisões e objetos pessoais, qualquer equipamento não incluído na massa da embarcação ligeira, a carga (se existir) e todos os líquidos consumíveis (água, combustível, etc.).
- Ao usar a embarcação, os dispositivos salva-vidas, tais como coletes salva-vidas e boias, devem ser pré-inspecionados e usados em todos os momentos.
- Baldes, recolhas de água e bombas de ar devem estar sempre disponíveis em caso de vazamento de ar ou se o barco encher de água.
- Quando o barco está em movimento, todos os passageiros devem permanecer sentados a todo o momento para evitar cair no mar.
- Utilize o barco em zonas costeiras protegidas, até 300 m (984 pés). Tenha cuidado com fatores naturais como o vento, as marés altas e as ondas de maré.
- Tenha cuidado ao desembarcar na costa. Objetos afiados e ásperos como rochas, cimento, conchas, vidro, etc., podem perfurar a embarcação.
- Se uma câmara for perfurada quando a embarcação estiver na água, pode ser necessário encher completamente a outra câmara de ar para evitar que a embarcação se afunde.
- Para evitar danos, não arraste a embarcação sobre superfícies ásperas.
- Use sempre um colete salva-vidas!
- É da responsabilidade do proprietário/operador ter pelo menos um balde/reboque a bordo, protegido contra perdas acidentais.
- Seja responsável, não negligencie as regras de segurança, isto pode pôr em risco a sua vida e a vida dos outros.
- Siga estas instruções para evitar afogamento, paralisia ou outros ferimentos graves.
- Saiba como operar um barco. Verifique na sua área local para informação e/ou treino, conforme necessário. Informe-se sobre os regulamentos locais e os perigos relacionados com a navegação e/ou outras atividades aquáticas.
- Os desenhos são meramente ilustrativos. Podem não refletir o produto real. Não estão à escala.

DESCRIÇÕES DOS PRODUTOS

Número do Artigo	Tamanho Insuflado	Recomendado Pressão de Funcionamento	Máximo Capacidade de Peso	Número Máximo de Utilizadores de Pessoas
65077	3,21 m x 1,00 m (10' 6" x 39")	0,03 bar (0,5 psi)	220 kg (485 lbs)	2 adultos
65115	2,75 m x 81 cm (9' x 32")	0,03 bar (0,5 psi)	120 kg (265 lbs)	1 Adulto
65131	3,31 m x 88 cm (10'10" x 35")	0,03 bar (0,5 psi)	220 kg (485 lbs)	2 adultos
65132	3,81 m x 1,00 m (12'6" x 39")	0,07 bar (1 psi)	280 kg (617 lbs)	3 adultos
65176	2,90 m x 91 cm (9' 6" x 36")	0,03 bar (0,5 psi)	120 kg (265 lbs)	1 Adulto

INSTRUÇÕES DE MONTAGEM



PEÇAS E FERRAMENTAS NECESSÁRIAS

Compare as peças da sua caixa com as peças indicadas neste manual. Verifique se os componentes do equipamento representam o modelo que pretendia adquirir.

RECOMENDAÇÕES DURANTE A INSTALAÇÃO – AVISOS E VISÃO GERAL

Nunca utilize ar de alta pressão para encher o barco. Isto provocará danos e anulará a sua garantia (se aplicável).

- Insuflar o produto lentamente e compare a altura da escala impressa no produto com a seguinte TABELA DE MEDIDAS para se certificar de que a altura de cada câmara é atingida.*
- A ultrapassagem dos dados indicados na placa de capacidade pode provocar danos na embarcação e/ou ferimentos no utilizador.
- Insuflar as câmaras até se verem algumas dobras nos cordões de soldadura. Após o enchimento, comparar a altura do barco com a tabela a seguir. Insuflar a câmara inferior e outros acessórios, como uma almofada para os pés, até ficarem rígidos ao toque, mas não duros. NÃO INSUFLAR EM EXCESSO.
- Certifique-se de que a embarcação atingiu a pressão correta mencionada no quadro DESCRIÇÕES DO PRODUTO e impressa junto à válvula de insuflação. Tenha em atenção as duas escalas de pressão na placa de características e verifique a pressão durante a utilização. O sol pode provocar um aumento da pressão. Se isso acontecer, liberte um pouco de ar até atingir a pressão pretendida.
- A corda deve ser fixada apenas em ambos os lados das zonas da proa e da popa e não deve interferir com o funcionamento normal da embarcação.
- Verificar constantemente se a corda está bem apertada.

*TABELA DE MEDIDAS

Utilize a régua incluída e a tabela seguinte para garantir que a embarcação está corretamente insuflada.

Número do Artigo	Escala Impressa (Piso)		Escala Impressa (Lados)	
	Tamanho Esvaziado	Tamanho Insuflado	Tamanho Esvaziado	Tamanho Insuflado
65077	5 cm	5,3 cm	10 cm	11,1 cm
65115	5 cm	5,3 cm	10 cm	10,8 cm
65131	5 cm	5,3 cm	10 cm	11,1 cm
65132	5 cm	5,3 cm	10 cm	11,3 cm
65176	5 cm	5,3 cm	10 cm	11,1 cm



INSTRUÇÕES DE MONTAGEM

Para obter instruções de instalação, siga as ilustrações no interior do manual. Os desenhos são apenas para fins ilustrativos. Podem não refletir o produto real. Não estão à escala.

INSTRUÇÕES DO REMENDO DE REPARAÇÃO

- Se houver um pequeno furo, repare-o de acordo com as instruções no remendo de reparação.
- Se o furo for demasiado grande para ser reparado com o remendo fornecido, adquira um kit de reparação Bestway ou envie o barco para uma loja especializada para que a reparação seja realizada.

INSTRUÇÕES DE DESMONTAGEM

- A exposição prolongada ao sol pode encurtar o tempo de vida do seu barco. Não deixe os barcos expostos à luz solar direta durante mais de 1 hora após a utilização.

MANUTENÇÃO E ARMAZENAMENTO

- Retire os remos dos fechos dos remos e desmonte os bancos.
- Limpe cuidadosamente o barco com um sabão suave e água limpa. Não utilize acetona, soluções ácidas e/ou alcalinas.
- Utilize um pano para secar suavemente todas as superfícies. O produto pode ser seco sob luz solar direta durante 1 hora ou menos; não exceda esta recomendação, uma vez que a exposição prolongada ao sol pode encurtar a vida útil da embarcação.
- Conservar num local seco, com uma temperatura superior a 15°C/59°F, fora do alcance das crianças.

ΕΓΧΕΙΡΙΔΙΟ ΧΡΗΣΤΗ

ΦΥΛΑΞΤΕ ΑΥΤΕΣ ΤΙΣ ΟΔΗΓΙΕΣ - ΔΙΑΒΑΣΤΕ ΤΙΣ ΠΡΟΣΕΚΤΙΚΑ ΠΡΙΝ ΤΗ ΛΕΙΤΟΥΡΓΙΑ.

ΑΚΟΛΟΥΘΗΣΤΕ ΟΛΕΣ ΤΙΣ ΟΔΗΓΙΕΣ ΑΣΦΑΛΕΙΑΣ ΚΑΙ ΧΡΗΣΗΣ. ΕΑΝ ΔΕΝ ΑΚΟΛΟΥΘΗΣΤΕ ΤΙΣ ΟΔΗΓΙΕΣ ΑΥΤΕΣ, ΜΠΟΡΕΙ ΤΟ ΣΚΑΦΟΣ ΝΑ ΑΝΑΤΡΑΠΕΙ Ή ΝΑ ΕΚΡΑΓΕΙ ΠΡΟΚΑΛΩΝΤΑΣ ΤΡΑΥΜΑΤΙΣΜΟ Ή ΘΑΝΑΤΟ.

ΣΗΜΑΝΤΙΚΕΣ ΟΔΗΓΙΕΣ ΑΣΦΑΛΕΙΑΣ – ΠΡΟΕΙΔΟΠΟΙΗΣΕΙΣ

- ΠΡΙΝ ΑΠΟ ΚΑΘΕ ΧΡΗΣΗ, ΕΠΙΘΕΩΡΗΣΤΕ ΠΡΟΣΕΚΤΙΚΑ ΟΛΑ ΤΑ ΕΞΑΡΤΗΜΑΤΑ ΤΟΥ ΣΚΑΦΟΥΣ, ΣΥΜΠΕΡΙΛΑΜΒΑΝΟΜΕΝΩΝ ΤΩΝ ΑΕΡΟΘΑΛΑΜΩΝ, ΤΩΝ ΣΧΟΙΝΙΩΝ ΣΥΓΚΡΑΤΗΣΗΣ, ΤΩΝ ΚΟΥΠΙΩΝ ΚΑΙ ΤΩΝ ΒΑΛΒΙΔΩΝ ΑΕΡΑ, ΩΣΤΕ ΝΑ ΒΕΒΑΙΩΘΕΙΤΕ ΟΤΙ ΟΛΑ ΕΙΝΑΙ ΣΕ ΚΑΛΗ ΚΑΤΑΣΤΑΣΗ ΚΑΙ ΚΑΛΑ ΑΣΦΑΛΙΣΜΕΝΑ. ΣΤΑΜΑΤΗΣΤΕ ΑΜΕΣΩΣ ΓΙΑ ΕΠΙΣΚΕΥΗ ΕΑΝ ΔΙΑΠΙΣΤΩΣΤΕ ΚΑΠΟΙΑ ΖΗΜΙΑ.
- Ο ΑΡΙΘΜΟΣ ΕΠΙΒΑΤΩΝ ΚΑΙ ΤΟ ΒΑΡΟΣ ΤΟΥ ΦΟΡΤΙΟΥ ΔΕΝ ΠΡΕΠΕΙ ΜΕ ΚΑΝΕΝΑ ΤΡΟΠΟ ΝΑ ΥΠΕΡΒΑΙΝΕΙ ΤΗ ΜΕΓΙΣΤΗ ΙΚΑΝΟΤΗΤΑ ΠΟΥ ΑΝΑΦΕΡΕΤΑΙ ΣΤΙΣ ΠΡΟΔΙΑΓΡΑΦΕΣ. ΑΝΑΤΡΕΨΤΕ ΣΤΗΝ ΕΝΟΤΗΤΑ ΤΕΧΝΙΚΩΝ ΠΡΟΔΙΑΓΡΑΦΩΝ ΑΥΤΟΥ ΤΟΥ ΕΓΧΕΙΡΙΔΙΟΥ (ΠΕΡΙΓΡΑΦΕΣ ΠΡΟΪΟΝΤΟΣ) ΓΙΑ ΝΑ ΠΡΟΣΔΙΟΡΙΣΤΕ ΤΟΝ ΑΡΙΘΜΟ ΤΩΝ ΕΠΙΒΑΤΩΝ ΚΑΙ ΤΑ ΒΑΡΗ ΦΟΡΤΙΟΥ ΓΙΑ ΤΟ ΣΚΑΦΟΣ ΣΑΣ. ΤΑ ΥΠΕΡΒΑΡΑ ΦΟΡΤΙΑ ΘΑ ΠΡΟΚΑΛΕΣΟΥΝ ΑΝΑΤΡΟΠΗ ΚΑΙ ΠΝΙΓΜΟ.
- ΦΟΥΣΚΩΣΤΕ ΣΥΜΦΩΝΑ ΜΕ ΤΟΝ ΑΡΙΘΜΗΜΕΝΟ ΑΕΡΟΘΑΛΑΜΟ ΚΑΙ ΤΗΝ ΟΝΟΜΑΣΤΙΚΗ ΠΙΕΣΗ ΣΤΟ ΣΚΑΦΟΣ. ΔΙΑΦΟΡΕΤΙΚΑ ΘΑ ΠΡΟΚΛΗΘΕΙ ΥΠΕΡΒΟΛΙΚΟ ΦΟΥΣΚΩΜΑ ΚΑΙ ΕΚΡΗΣΗ ΤΟΥ ΣΚΑΦΟΥΣ. Η ΥΠΕΡΒΑΣΗ ΤΩΝ ΔΕΔΟΜΕΝΩΝ ΠΟΥ ΑΝΑΓΡΑΦΟΝΤΑΙ ΣΤΗΝ ΠΙΝΑΚΙΔΑ ΧΩΡΗΤΙΚΟΤΗΤΑΣ ΜΠΟΡΕΙ ΝΑ ΠΡΟΚΑΛΕΣΕΙ ΖΗΜΙΑ, ΑΝΑΤΡΟΠΗ ΤΟΥ ΣΚΑΦΟΥΣ ΚΑΙ ΝΑ ΟΔΗΓΗΣΕΙ ΣΕ ΠΝΙΓΜΟ.
- ΔΙΑΤΗΡΕΙΤΕ ΠΑΝΤΑ ΤΟ ΣΚΑΦΟΣ ΙΣΟΡΡΟΠΗΜΕΝΟ. Η ΑΝΟΜΟΙΟΜΟΡΦΗ ΚΑΤΑΝΟΜΗ ΑΤΟΜΩΝ Ή ΒΑΡΟΥΣ ΣΤΟ ΣΚΑΦΟΣ ΜΠΟΡΕΙ ΝΑ ΠΡΟΚΑΛΕΣΕΙ ΑΝΑΤΡΟΠΗ ΤΟΥ ΣΚΑΦΟΥΣ ΚΑΙ ΠΝΙΓΜΟ.
- **ΝΑ ΕΝΗΜΕΡΩΘΕΙΤΕ ΓΙΑ ΤΟΥΣ ΑΝΕΜΟΥΣ ΚΑΙ ΤΑ ΥΠΕΡΑΚΤΑ ΡΕΥΜΑΤΑ.**
- ΜΗΝ ΑΦΗΝΕΤΕ ΤΟ ΣΚΑΦΟΣ ΕΚΤΕΘΕΙΜΕΝΟ ΣΤΟΝ ΗΛΙΟ ΓΙΑ ΜΕΓΑΛΑ ΧΡΟΝΙΑ ΔΙΑΣΤΗΜΑΤΑ, ΕΠΕΙΔΗ ΟΙ ΥΨΗΛΕΣ ΘΕΡΜΟΚΡΑΣΙΕΣ ΜΠΟΡΕΙ ΝΑ ΑΥΞΗΣΟΥΝ ΤΗ ΔΙΑΣΤΟΛΗ ΤΟΥ ΑΕΡΑ, ΓΕΓΟΝΟΣ ΠΟΥ ΜΠΟΡΕΙ ΝΑ ΠΡΟΚΑΛΕΣΕΙ ΑΝΕΠΑΝΟΡΘΩΤΗ ΖΗΜΙΑ.
- ΜΗ ΜΕΤΑΦΕΡΕΤΕ ΠΟΤΕ ΤΟ ΣΚΑΦΟΣ ΦΟΥΣΚΩΜΕΝΟ ΠΑΝΩ ΣΕ ΟΧΗΜΑ. ΛΑΒΕΤΕ ΥΠΟΨΗ ΤΙΣ ΠΙΘΑΝΕΣ ΕΠΙΒΛΑΒΕΙΣ ΕΠΙΠΤΩΣΕΙΣ ΥΓΡΩΝ ΟΠΩΣ ΟΞΥ ΜΠΑΤΑΡΙΑΣ, ΛΑΔΙ, ΒΕΝΖΙΝΗ. ΑΥΤΑ ΤΑ ΥΓΡΑ ΜΠΟΡΕΙ ΝΑ ΚΑΤΑΣΤΡΕΦΟΥΝ ΤΟ ΣΚΑΦΟΣ ΣΑΣ.
- ΠΡΟΕΙΔΟΠΟΙΗΣΤΕ ΟΤΑΝ ΒΡΙΣΚΕΣΤΕ ΣΕ ΒΑΘΙΑ ΝΕΡΑ, ΕΠΙΒΙΒΑΣΤΕ ΑΠΟ ΤΗΝ ΠΡΥΜΝΗ ΤΟΥ ΣΚΑΦΟΥΣ ΜΕΣΩ ΤΟΥ ΣΧΟΙΝΙΟΥ ΑΣΦΑΛΕΙΑΣ Ή ΤΗΣ ΛΑΒΗΣ ΑΣΦΑΛΕΙΑΣ. ΠΑΝΤΑ ΝΑ ΠΙΑΝΕΤΕ ΑΜΕΣΩΣ ΟΠΟΙΟΔΗΠΟΤΕ ΜΕΡΟΣ ΤΟΥ ΣΧΟΙΝΙΟΥ Ή ΤΗΣ ΛΑΒΗΣ ΣΤΗΝ ΠΛΩΡΗ Ή ΣΤΗΝ ΠΡΥΜΝΗ, ΝΑ ΕΠΙΛΕΓΕΤΕ ΤΗ ΧΑΜΗΛΟΤΕΡΗ ΘΕΣΗ ΚΑΙ ΝΑ ΔΙΑΤΗΡΕΙΤΕ ΤΗΝ ΨΥΧΡΑΪΜΙΑ ΣΑΣ.

ΤΕΧΝΙΚΕΣ ΟΔΗΓΙΕΣ ΑΣΦΑΛΕΙΑΣ

- ΜΗΝ ΥΠΕΡΒΑΙΝΕΤΕ ΠΟΤΕ ΤΟΝ ΜΕΓΙΣΤΟ ΣΥΝΙΣΤΩΜΕΝΟ ΑΡΙΘΜΟ ΕΠΙΒΑΤΩΝ. ΑΝΕΞΑΡΤΗΤΑ ΑΠΟ ΤΟΝ ΑΡΙΘΜΟ ΤΩΝ ΕΠΙΒΑΤΩΝ, ΤΟ ΣΥΝΟΛΙΚΟ ΒΑΡΟΣ ΤΩΝ ΑΤΟΜΩΝ ΚΑΙ ΤΟΥ ΕΞΟΠΛΙΣΜΟΥ ΔΕΝ ΠΡΕΠΕΙ ΝΑ ΥΠΕΡΒΑΙΝΕΙ ΤΗ ΜΕΓΙΣΤΗ ΣΥΝΙΣΤΩΜΕΝΗ ΙΚΑΝΟΤΗΤΑ ΦΟΡΤΙΟΥ. ΧΡΗΣΙΜΟΠΟΙΕΙΤΕ ΠΑΝΤΑ ΤΑ ΚΑΘΙΣΜΑΤΑ / ΤΟΥΣ ΧΩΡΟΥΣ ΘΕΣΕΩΝ ΠΟΥ ΠΑΡΕΧΟΝΤΑΙ.
- ΚΑΤΑ ΤΗ ΦΟΡΤΩΣΗ ΤΟΥ ΣΚΑΦΟΥΣ, ΜΗΝ ΥΠΕΡΒΑΙΝΕΤΕ ΠΟΤΕ ΤΗ ΜΕΓΙΣΤΗ ΣΥΝΙΣΤΩΜΕΝΗ ΙΚΑΝΟΤΗΤΑ ΦΟΡΤΙΟΥ. ΝΑ ΦΟΡΤΩΝΕΤΕ ΠΑΝΤΑ ΤΟ ΣΚΑΦΟΣ ΠΡΟΣΕΚΤΙΚΑ ΚΑΙ ΝΑ ΚΑΤΑΝΕΜΕΤΕ ΤΑ ΦΟΡΤΙΑ ΚΑΤΑΛΛΗΛΑ ΩΣΤΕ ΝΑ ΔΙΑΤΗΡΕΙΤΕ ΤΗΝ ΑΝΤΙΣΤΑΘΜΙΣΗ ΣΧΕΔΙΑΣΜΟΥ (ΠΕΡΙΠΟΥ ΟΡΙΖΟΝΤΙΩΜΕΝΟ). ΑΠΟΦΥΓΕΤΕ ΝΑ ΤΟΠΟΘΕΤΕΙΤΕ ΨΗΛΑ ΜΕΓΑΛΑ ΒΑΡΗ.
- Η ΜΕΓΙΣΤΗ ΣΥΝΙΣΤΩΜΕΝΗ ΙΚΑΝΟΤΗΤΑ ΦΟΡΤΙΟΥ ΠΕΡΙΛΑΜΒΑΝΕΙ ΤΟ ΒΑΡΟΣ ΟΛΩΝ ΤΩΝ ΕΠΙΒΑΙΝΟΝΤΩΝ, ΟΛΕΣ ΤΙΣ ΠΡΟΜΗΘΕΙΕΣ ΚΑΙ ΤΑ ΠΡΟΣΩΠΙΚΑ ΕΙΔΗ, ΤΥΧΟΝ ΕΞΟΠΛΙΣΜΟ ΠΟΥ ΔΕΝ ΠΕΡΙΛΑΜΒΑΝΕΤΑΙ ΣΤΟ ΒΑΡΟΣ ΑΦΟΡΤΟΥ ΣΚΑΦΟΥΣ, ΤΟ ΦΟΡΤΙΟ (ΕΑΝ ΥΠΑΡΧΕΙ) ΚΑΙ ΟΛΑ ΤΑ ΑΝΑΛΩΣΙΜΑ ΥΓΡΑ (ΝΕΡΟ, ΚΑΥΣΙΜΑ, Κ.ΛΠ.).
- ΚΑΤΑ ΤΗ ΧΡΗΣΗ ΤΟΥ ΣΚΑΦΟΥΣ, ΘΑ ΠΡΕΠΕΙ ΝΑ ΕΛΕΓΧΟΝΤΑΙ ΠΑΝΤΟΤΕ ΟΙ ΣΩΣΤΙΒΙΕΣ ΣΥΣΚΕΥΕΣ, ΟΠΩΣ ΣΩΣΤΙΒΙΑ ΚΑΙ ΣΗΜΑΔΟΥΡΕΣ.
- ΚΑΔΟΙ, ΣΕΣΟΥΛΕΣ ΝΕΡΟΥ ΚΑΙ ΑΝΤΙΣΕ ΑΕΡΑ ΘΑ ΠΡΕΠΕΙ ΝΑ ΕΙΝΑΙ ΠΑΝΤΟΤΕ ΔΙΑΘΕΣΙΜΟΙ ΣΕ ΠΕΡΙΠΤΩΣΗ ΔΙΑΡΡΟΗΣ ΑΕΡΑ Ή ΕΑΝ ΤΟ ΣΚΑΦΟΣ ΠΑΡΕΙ ΝΕΡΟ.
- ΟΤΑΝ ΤΟ ΣΚΑΦΟΣ ΕΙΝΑΙ ΣΕ ΚΙΝΗΣΗ, ΟΛΟΙ ΟΙ ΕΠΙΒΑΤΕΣ ΠΡΕΠΕΙ ΝΑ ΠΑΡΑΜΕΝΟΥΝ ΚΑΘΙΣΜΕΝΟΙ ΑΝΑ ΠΑΣΑ ΣΤΙΓΜΗ ΓΙΑ ΝΑ ΜΗΝ ΠΕΣΟΥΝ ΣΤΗ ΘΑΛΑΣΣΑ.
- ΧΡΗΣΙΜΟΠΟΙΗΣΤΕ ΤΟ ΣΚΑΦΟΣ ΣΕ ΠΡΟΣΤΑΤΕΥΜΕΝΕΣ ΖΩΝΕΣ ΑΚΤΩΝ ΕΩΣ 300 ΜΕΤΡΑ (984 ΠΟΔΙΑ). ΝΑ ΕΙΣΤΕ ΠΡΟΣΕΚΤΙΚΟΙ ΜΕ ΦΥΣΙΚΟΥΣ ΠΑΡΑΓΟΝΤΕΣ, ΟΠΩΣ Ο ΑΝΕΜΟΣ, ΤΑ ΝΕΡΑ ΤΗΣ ΠΑΛΙΡΡΟΙΑΣ ΚΑΙ ΤΑ ΠΑΛΙΡΡΟΪΚΑ ΚΥΜΑΤΑ.
- ΠΡΟΣΕΞΤΕ ΚΑΛΑ ΚΑΤΑ ΤΗΝ ΑΠΟΘΕΣΗ ΣΤΗΝ ΑΚΤΗ, ΑΙΧΜΗΡΑ ΚΑΙ ΑΝΩΜΑΛΑ ΑΝΤΙΚΕΙΜΕΝΑ ΟΠΩΣ ΠΕΤΡΕΣ, ΤΣΙΜΕΝΤΟ, ΟΣΤΡΑΚΑ, ΓΥΑΛΙΑ, ΚΛΠ. ΜΠΟΡΟΥΝ ΝΑ ΤΡΥΠΗΣΟΥΝ ΤΟ ΣΚΑΦΟΣ.
- ΕΑΝ Ο ΕΝΑΣ ΘΑΛΑΜΟΣ ΤΡΥΠΗΘΕΙ ΟΤΑΝ ΤΟ ΣΚΑΦΟΣ ΒΡΙΣΚΕΤΑΙ ΣΤΟ ΝΕΡΟ, ΜΠΟΡΕΙ ΝΑ ΧΡΕΙΑΣΘΕΙ ΝΑ ΦΟΥΣΚΩΣΤΕΤΕ ΠΛΗΡΩΣ ΤΟΝ ΑΛΛΟ ΘΑΛΑΜΟ ΑΕΡΑ ΩΣΤΕ ΝΑ ΑΠΟΤΡΕΨΕΤΕ ΤΗ ΒΥΘΙΣΗ ΤΟΥ ΣΚΑΦΟΥΣ.
- ΓΙΑ ΝΑ ΑΠΟΦΥΓΕΤΕ ΖΗΜΙΕΣ ΜΗΝ ΣΕΡΝΕΤΕ ΤΟ ΣΚΑΦΟΣ ΠΑΝΩ ΣΕ ΤΡΑΧΙΕΣ ΕΠΙΦΑΝΕΙΕΣ.
- ΝΑ ΦΟΡΑΤΕ ΠΑΝΤΑ ΣΩΣΤΙΒΙΟ!
- ΕΙΝΑΙ ΕΥΘΥΝΗ ΤΟΥ ΚΑΤΟΧΟΥ/ΧΕΙΡΙΣΤΗ ΝΑ ΕΧΕΙ ΤΟΥΛΑΧΙΣΤΟΝ ΕΝΑΝ ΚΑΔΟ/ΚΟΥΒΑ ΣΤΟ ΣΚΑΦΟΣ, ΑΣΦΑΛΙΣΜΕΝΟ ΕΝΑΝΤΙ ΤΥΧΑΙΑΣ ΑΠΩΛΕΙΑΣ.
- ΝΑ ΕΙΣΤΕ ΥΠΕΥΘΥΝΟΙ, ΝΑ ΜΗΝ ΠΑΡΑΜΕΛΕΙΤΕ ΤΟΥΣ ΚΑΝΟΝΕΣ ΑΣΦΑΛΕΙΑΣ, ΔΙΟΤΙ ΑΥΤΟ ΜΠΟΡΕΙ ΝΑ ΘΕΣΕΙ ΣΕ ΚΙΝΔΥΝΟ ΤΗ ΖΩΗ ΣΑΣ ΚΑΙ ΤΗ ΖΩΗ ΤΩΝ ΑΛΛΩΝ.
- ΑΚΟΛΟΥΘΗΣΤΕ ΑΥΤΕΣ ΤΙΣ ΟΔΗΓΙΕΣ ΓΙΑ ΝΑ ΑΠΟΦΥΓΕΤΕ ΠΝΙΓΜΟ, ΠΑΡΑΛΥΣΗ Ή ΑΛΛΟΥΣ ΣΟΒΑΡΟΥΣ ΤΡΑΥΜΑΤΙΣΜΟΥΣ.
- ΜΑΘΕΤΕ ΠΩΣ ΝΑ ΧΕΙΡΙΖΕΣΤΕ ΕΝΑ ΣΚΑΦΟΣ. ΕΛΕΓΧΤΕ ΤΗΝ ΠΕΡΙΟΧΗ ΣΑΣ ΓΙΑ ΠΛΗΡΟΦΟΡΙΕΣ Ή/ΚΑΙ ΕΚΠΑΙΔΕΥΣΗ ΟΠΩΣ ΑΠΑΙΤΕΙΤΑΙ. ΕΝΗΜΕΡΩΘΕΙΤΕ ΓΙΑ ΤΟΥΣ ΤΟΠΙΚΟΥΣ ΚΑΝΟΝΙΣΜΟΥΣ ΚΑΙ ΤΟΥΣ ΚΙΝΔΥΝΟΥΣ ΠΟΥ ΣΧΕΤΙΖΟΝΤΑΙ ΜΕ ΤΗ ΒΟΛΤΑ ΜΕ ΣΚΑΦΟΣ Ή/ΚΑΙ ΑΛΛΕΣ ΘΑΛΑΣΣΙΕΣ ΔΡΑΣΤΗΡΙΟΤΗΤΕΣ.
- ΤΑ ΣΧΕΔΙΑ ΕΙΝΑΙ ΜΟΝΟ ΓΙΑ ΛΟΓΟΥΣ ΑΠΕΙΚΟΝΙΣΗΣ. ΜΠΟΡΕΙ ΝΑ ΜΗΝ ΑΝΤΑΠΟΚΡΙΝΟΝΤΑΙ ΣΤΟ ΠΡΑΓΜΑΤΙΚΟ ΠΡΟΪΟΝ. ΔΕΝ ΕΙΝΑΙ ΥΠΟ ΚΛΙΜΑΚΑ.

ΠΕΡΙΓΡΑΦΕΣ ΠΡΟΪΟΝΤΟΣ

ΑΥΞΩΝ ΑΡΙΘΜΟΣ	ΜΕΓΕΘΟΣ ΦΟΥΣΚΩΜΕΝΟΥ	ΣΥΝΙΣΤΑΤΑΙ ΠΙΕΣΗ ΚΑΤΑ ΤΗΝ ΛΕΙΤΟΥΡΓΙΑ	ΜΕΓΙΣΤΟ ΙΚΑΝΟΤΗΤΑ ΦΟΡΤΙΟΥ	ΜΕΓΙΣΤΟΣ ΑΡΙΘΜΟΣ ΑΤΟΜΩΝ ΑΤΟΜΩΝ
65077	3,21 m x 1,00 m (10' 6" x 39")	0,03 bar (0,5 psi)	220 kg (485 lbs)	2 ΕΝΗΛΙΚΕΣ
65115	2,75 m x 81 cm (9' x 32")	0,03 bar (0,5 psi)	120 kg (265 lbs)	1 ΕΝΗΛΙΚΑΣ
65131	3,31 m x 88 cm (10'10" x 35")	0,03 bar (0,5 psi)	220 kg (485 lbs)	2 ΕΝΗΛΙΚΕΣ
65132	3,81 m x 1,00 m (12'6" x 39")	0,07 bar (1 psi)	280 kg (617 lbs)	3 ΕΝΗΛΙΚΕΣ
65176	2,90 m x 91 cm (9' 6" x 36")	0,03 bar (0,5 psi)	120 kg (265 lbs)	1 ΕΝΗΛΙΚΑΣ

ΟΔΗΓΙΕΣ ΧΡΗΣΗΣ ΓΙΑ ΤΗ ΡΥΘΜΙΣΗ

 **ΑΠΑΙΤΟΥΝΤΑΙ ΑΝΤΑΛΛΑΚΤΙΚΑ & ΕΡΓΑΛΕΙΑ**
ΣΥΓΚΡΙΝΕΤΕ ΤΑ ΕΞΑΡΤΗΜΑΤΑ ΣΤΗ ΣΥΣΚΕΥΑΣΙΑ ΣΑΣ ΜΕ ΤΑ ΕΞΑΡΤΗΜΑΤΑ ΠΟΥ ΑΝΑΦΕΡΟΝΤΑΙ ΣΕ ΑΥΤΟ ΤΟ ΕΓΧΕΙΡΙΔΙΟ. ΒΕΒΑΙΩΘΕΙΤΕ ΟΤΙ ΤΑ ΕΞΑΡΤΗΜΑΤΑ ΑΝΤΙΠΡΟΣΩΠΕΥΟΥΝ ΤΟ ΜΟΝΤΕΛΟ ΠΟΥ ΕΙΧΑΤΕ ΤΗΝ ΠΡΟΘΕΣΗ ΝΑ ΑΓΟΡΑΣΕΤΕ.

ΣΥΣΤΑΣΕΙΣ ΚΑΤΑ ΤΗΝ ΕΓΚΑΤΑΣΤΑΣΗ – ΠΡΟΕΙΔΟΠΟΙΗΣΕΙΣ ΚΑΙ ΕΠΙΣΚΟΠΗΣΗ

- ΜΗ ΧΡΗΣΙΜΟΠΟΙΕΙΤΕ ΠΟΤΕ ΑΕΡΑ ΥΨΗΛΗΣ ΠΙΕΣΗΣ ΓΙΑ ΝΑ ΦΟΥΣΚΩΣΤΕ ΤΟ ΣΚΑΦΟΣ ΣΑΣ. ΜΠΟΡΟΥΝ ΝΑ ΠΡΟΚΛΗΘΟΥΝ ΖΗΜΙΕΣ ΚΑΙ ΝΑ ΑΚΥΡΩΘΕΙ Η ΕΓΓΥΗΣΗ ΣΑΣ (ΚΑΤΑ ΠΕΡΙΠΤΩΣΗ).
- ΦΟΥΣΚΩΝΕΤΕ ΤΟ ΣΩΜΑ ΑΡΓΑ ΚΑΙ ΣΥΓΚΡΙΝΕΤΕ ΤΟ ΥΨΟΣ ΤΗΣ ΤΥΠΩΜΕΝΗΣ ΕΠΑΝΩ ΣΤΟ ΠΡΟΪΟΝ ΚΛΙΜΑΚΑΣ ΜΕ ΤΟΝ ΠΑΡΑΚΑΤΩ ΠΙΝΑΚΑ ΜΕΤΡΗΣΕΩΝ, ΩΣΤΕ ΝΑ ΒΕΒΑΙΩΘΕΙΤΕ ΟΤΙ ΕΧΕΙ ΕΠΙΤΥΧΘΕΙ ΤΟ ΥΨΟΣ ΚΑΘΕ ΘΑΛΑΜΟΥ.*
- Η ΥΠΕΡΒΑΣΗ ΤΩΝ ΔΕΔΟΜΕΝΩΝ ΠΟΥ ΠΑΡΕΧΟΝΤΑΙ ΣΤΗΝ ΠΙΝΑΚΙΔΑ ΧΩΡΗΤΙΚΟΤΗΤΑΣ ΜΠΟΡΕΙ ΝΑ ΠΡΟΚΑΛΕΣΕΙ ΖΗΜΙΕΣ ΣΤΟ ΣΚΑΦΟΣ Ή/ΚΑΙ ΤΡΑΥΜΑΤΙΣΜΟ ΤΟΥ ΧΡΗΣΤΗ.
- ΦΟΥΣΚΩΝΕΤΕ ΤΟΥΣ ΘΑΛΑΜΟΥΣ ΜΕΧΡΙ ΝΑ ΜΠΟΡΕΙΤΕ ΝΑ ΔΕΙΤΕ ΜΕΡΙΚΕΣ ΠΤΥΧΕΣ ΣΤΙΣ ΡΑΦΕΣ ΣΥΓΚΟΛΛΗΣΗΣ. ΜΕΤΑ ΤΟ ΦΟΥΣΚΩΜΑ, ΣΥΓΚΡΙΝΕΤΕ ΤΟ ΥΨΟΣ ΤΟΥ ΣΚΑΦΟΥΣ ΜΕ ΤΟΝ ΑΚΟΛΟΥΘΟ ΠΙΝΑΚΑ. ΦΟΥΣΚΩΣΤΕ ΤΟΝ ΘΑΛΑΜΟ ΤΟΥ ΥΠΟΜΕΝΑ ΚΑΙ ΑΛΛΑ ΑΞΕΣΟΥΑΡ, ΟΠΩΣ ΤΟ ΥΠΟΠΟΔΙΟ, ΜΕΧΡΙ ΝΑ ΕΙΝΑΙ ΑΚΑΜΠΤΑ ΣΤΗΝ ΑΦΗ ΑΛΛΑ ΟΧΙ ΣΚΛΗΡΑ. ΜΗΝ ΠΑΡΑΦΟΥΣΚΩΝΕΤΕ.
- ΒΕΒΑΙΩΘΕΙΤΕ ΟΤΙ ΤΟ ΣΚΑΦΟΣ ΕΧΕΙ ΕΠΙΤΥΧΕΙ ΤΗ ΣΩΣΤΗ ΠΙΕΣΗ ΠΟΥ ΑΝΑΦΕΡΕΤΑΙ ΣΤΟΝ ΠΙΝΑΚΑ ΠΕΡΙΓΡΑΦΩΝ ΠΡΟΪΟΝΤΟΣ ΚΑΙ ΕΧΕΙ ΤΥΠΩΘΕΙ ΚΟΝΤΑ ΣΤΗ ΒΑΛΒΙΔΑ ΦΟΥΣΚΩΜΑΤΟΣ. ΔΩΣΤΕ ΠΡΟΣΟΧΗ ΣΕ ΑΜΦΟΤΕΡΕΣ ΤΙΣ ΚΛΙΜΑΚΕΣ ΠΙΕΣΗΣ ΠΑΝΩ ΣΤΗΝ ΠΙΝΑΚΙΔΑ ΤΥΠΟΥ ΚΑΙ ΕΛΕΓΧΤΕ ΤΗΝ ΠΙΕΣΗ ΚΑΘ' ΟΛΗ ΤΗ ΔΙΑΡΚΕΙΑ ΤΗΣ ΧΡΗΣΗΣ. Ο ΗΛΙΟΣ ΜΠΟΡΕΙ ΝΑ ΠΡΟΚΑΛΕΣΕΙ ΑΥΞΗΣΗ ΤΗΣ ΠΙΕΣΗΣ. ΑΝ ΣΥΜΒΕΙ ΚΑΤΙ ΤΕΤΟΙΟ, ΑΠΕΛΕΥΘΕΡΩΣΤΕ ΛΙΓΟ ΑΕΡΑ ΜΕΧΡΙ ΝΑ ΕΠΙΤΥΧΘΕΙ Η ΠΡΟΒΛΕΠΟΜΕΝΗ ΠΙΕΣΗ.
- ΤΟ ΣΧΟΙΝΙ ΠΡΕΠΕΙ ΝΑ ΠΡΟΣΔΕΝΕΤΑΙ ΣΕ ΑΜΦΟΤΕΡΕΣ ΤΙΣ ΠΛΕΥΡΕΣ ΜΟΝΟ ΤΗΣ ΠΡΥΜΝΗΣ ΚΑΙ ΔΕΝ ΠΡΕΠΕΙ ΝΑ ΕΠΗΡΕΑΖΕΙ ΤΟΝ ΣΥΝΗΘΗ ΧΕΙΡΙΣΜΟ ΤΟΥ ΣΚΑΦΟΥΣ.
- ΝΑ ΒΕΒΑΙΩΝΕΣΤΕ ΣΥΝΕΧΩΣ ΟΤΙ ΤΟ ΣΧΟΙΝΙ ΕΧΕΙ ΣΦΙΧΤΕΙ ΚΑΛΑ.

*ΠΙΝΑΚΑΣ ΜΕΤΡΗΣΕΩΝ

ΧΡΗΣΙΜΟΠΟΙΗΣΤΕ ΤΟΝ ΣΥΜΠΕΡΙΛΑΜΒΑΝΟΜΕΝΟ ΧΑΡΑΚΑ ΚΑΙ ΤΟΝ ΑΚΟΛΟΥΘΟ ΠΙΝΑΚΑ ΓΙΑ ΝΑ ΒΕΒΑΙΩΘΕΙΤΕ ΟΤΙ ΤΟ ΣΚΑΦΟΣ ΕΧΕΙ ΦΟΥΣΚΩΘΕΙ ΣΩΣΤΑ.

ΑΥΞΩΝ ΑΡΙΘΜΟΣ	ΤΥΠΩΜΕΝΗ ΚΛΙΜΑΚΑ (ΔΑΠΕΔΟ)		ΤΥΠΩΜΕΝΗ ΚΛΙΜΑΚΑ (ΠΛΕΥΡΕΣ)	
	ΜΕΓΕΘΟΣ ΞΕΦΟΥΣΚΩΤΟ	ΜΕΓΕΘΟΣ ΦΟΥΣΚΩΜΕΝΟΥ	ΜΕΓΕΘΟΣ ΞΕΦΟΥΣΚΩΤΟ	ΜΕΓΕΘΟΣ ΦΟΥΣΚΩΜΕΝΟΥ
65077	5 cm	5,3 cm	10 cm	11,1 cm
65115	5 cm	5,3 cm	10 cm	10,8 cm
65131	5 cm	5,3 cm	10 cm	11,1 cm
65132	5 cm	5,3 cm	10 cm	11,3 cm
65176	5 cm	5,3 cm	10 cm	11,1 cm

ΟΔΗΓΙΕΣ ΣΥΝΑΡΜΟΛΟΓΗΣΗΣ

 ΓΙΑ ΤΙΣ ΟΔΗΓΙΕΣ ΕΓΚΑΤΑΣΤΑΣΗΣ, ΑΝΑΤΡΕΨΤΕ ΣΤΙΣ ΑΠΕΙΚΟΝΙΣΕΙΣ ΜΕΣΑ ΣΤΟ ΕΓΧΕΙΡΙΔΙΟ. ΤΑ ΣΧΕΔΙΑ ΕΙΝΑΙ ΜΟΝΟ ΓΙΑ ΛΟΓΟΥΣ ΑΠΕΙΚΟΝΙΣΗΣ. ΜΠΟΡΕΙ ΝΑ ΜΗΝ ΑΝΤΑΠΟΚΡΙΝΟΝΤΑΙ ΣΤΟ ΠΡΑΓΜΑΤΙΚΟ ΠΡΟΪΟΝ. ΔΕΝ ΕΙΝΑΙ ΥΠΟ ΚΛΙΜΑΚΑ.

ΟΔΗΓΙΕΣ ΓΙΑ ΤΟ ΕΠΙΡΑΜΜΑ ΕΠΙΣΚΕΥΗΣ

- ΕΑΝ ΥΠΑΡΧΕΙ ΜΙΑ ΜΙΚΡΗ ΠΑΡΑΚΕΝΤΗΣΗ, ΕΠΙΣΚΕΥΑΣΤΕ ΤΗΝ ΣΥΜΦΩΝΑ ΜΕ ΤΙΣ ΟΔΗΓΙΕΣ ΣΤΟ ΕΠΙΡΑΜΜΑ ΕΠΙΣΚΕΥΗΣ.
- ΕΑΝ Η ΟΠΗ ΕΙΝΑΙ ΠΟΛΥ ΜΕΓΑΛΗ ΓΙΑ ΝΑ ΕΠΙΣΚΕΥΑΣΤΕΙ ΜΕ ΤΟ ΠΑΡΕΧΟΜΕΝΟ ΕΠΙΡΑΜΜΑ, ΑΓΟΡΑΣΤΕ ΕΝΑ ΚΙΤ ΕΠΙΣΚΕΥΗΣ BESTWAY Ή ΣΤΕΙΛΤΕ ΤΟ ΣΚΑΦΟΣ ΣΕ ΕΝΑ ΕΞΕΙΔΙΚΕΥΜΕΝΟ ΚΑΤΑΣΤΗΜΑ ΓΙΑ ΝΑ ΕΚΤΕΛΕΣΤΟΥΝ ΟΙ ΕΠΙΣΚΕΥΕΣ.

ΟΔΗΓΙΕΣ ΑΠΟΣΥΝΑΡΜΟΛΟΓΗΣΗΣ

- Η ΕΚΤΕΤΑΜΕΝΗ ΕΚΘΕΣΗ ΣΤΟΝ ΗΛΙΟ ΜΠΟΡΕΙ ΝΑ ΜΕΙΩΣΕΙ ΤΗ ΔΙΑΡΚΕΙΑ ΖΩΗΣ ΤΟΥ ΣΚΑΦΟΥΣ ΣΑΣ. ΜΗΝ ΑΦΗΝΕΤΕ ΤΑ ΣΚΑΦΗ ΕΚΤΕΘΕΙΜΕΝΑ ΣΤΟ ΑΜΕΣΟ ΗΛΙΑΚΟ ΦΩΣ ΓΙΑ ΠΕΡΙΣΣΟΤΕΡΟ ΑΠΟ 1 ΩΡΑ ΜΕΤΑ ΤΗ ΧΡΗΣΗ.

ΣΥΝΤΗΡΗΣΗ ΚΑΙ ΑΠΟΘΗΚΕΥΣΗ

- ΑΦΑΙΡΕΣΤΕ ΤΑ ΚΟΥΠΙΑ ΑΠΟ ΤΙΣ ΒΑΣΕΙΣ ΣΤΗΡΙΞΗΣ ΚΟΥΠΙΩΝ ΚΑΙ ΑΠΟΣΥΝΑΡΜΟΛΟΓΗΣΤΕ ΤΑ ΚΑΘΙΣΜΑΤΑ.
- ΚΑΘΑΡΙΣΤΕ ΠΡΟΣΕΚΤΙΚΑ ΤΟ ΣΚΑΦΟΣ ΧΡΗΣΙΜΟΠΟΙΩΝΤΑΣ ΗΠΙΟ ΣΑΠΟΥΝΙ ΚΑΙ ΚΑΘΑΡΟ ΝΕΡΟ. ΜΗ ΧΡΗΣΙΜΟΠΟΙΕΙΤΕ ΑΚΕΤΟΝΕΣ, ΟΞΕΑ Ή/ΚΑΙ ΑΛΚΑΛΙΚΑ ΔΙΑΛΥΜΑΤΑ.
- ΧΡΗΣΙΜΟΠΟΙΗΣΤΕ ΕΝΑ ΠΑΝΙ ΓΙΑ ΝΑ ΣΤΕΓΝΩΣΕΤΕ ΑΠΑΛΑ ΟΛΕΣ ΤΙΣ ΕΠΙΦΑΝΕΙΕΣ. ΤΟ ΠΡΟΪΟΝ ΜΠΟΡΕΙ ΝΑ ΣΤΕΓΝΩΣΕΙ ΕΚΤΕΘΕΙΜΕΝΟ ΣΤΟ ΑΜΕΣΟ ΗΛΙΑΚΟ ΦΩΣ ΓΙΑ 1 ΩΡΑ Ή ΛΙΓΟΤΕΡΟ. ΜΗΝ ΥΠΕΡΒΕΙΤΕ ΑΥΤΗ ΤΗ ΣΥΣΤΑΣΗ, ΕΠΕΙΔΗ Η ΠΑΡΑΤΕΤΑΜΕΝΗ ΕΚΘΕΣΗ ΣΤΟΝ ΗΛΙΟ ΜΠΟΡΕΙ ΝΑ ΜΕΙΩΣΕΙ ΤΗ ΔΙΑΡΚΕΙΑ ΖΩΗΣ ΤΟΥ ΣΚΑΦΟΥΣ.
- ΝΑ ΦΥΛΑΣΣΕΤΑΙ ΣΕ ΞΗΡΟ ΜΕΡΟΣ, ΜΕ ΘΕΡΜΟΚΡΑΣΙΑ ΜΕΓΑΛΥΤΕΡΗ ΑΠΟ 15° C/59° F, ΜΑΚΡΙΑ ΑΠΟ ΠΑΙΔΙΑ.

РУКОВОДСТВО ПОЛЬЗОВАТЕЛЯ

Сохраните эти инструкции – и внимательно прочитайте их перед началом эксплуатации.

Соблюдайте все инструкции по технике безопасности и эксплуатации. Если вы не будете следовать этим инструкциям, лодка может перевернуться или взорваться, что может привести к травмам или смерти.

ВАЖНЫЕ ИНСТРУКЦИИ ПО ТЕХНИКЕ БЕЗОПАСНОСТИ — ПРЕДУПРЕЖДЕНИЯ

- Перед каждым использованием тщательно проверяйте все компоненты лодки, включая воздушные камеры, леерные тросы, весла и воздушные клапаны, чтобы убедиться, что все находится в хорошем состоянии и плотно закреплено. При наличии каких-либо повреждений прекратите эксплуатацию изделия до проведения ремонта.
- Количество пассажиров и весовая нагрузка ни в коем случае не должны превышать установленную грузоподъемность. Чтобы узнать допустимое количество пассажиров и грузоподъемность для вашей лодки см. раздел «Технические характеристики настоящего руководства («Описание изделия»)». Перегруз приведет к опрокидыванию и утоплению.
- Накачивайте в соответствии с номером воздушной камеры и номинальным давлением, указанным на лодке, иначе это может вызвать чрезмерное надувание и взрыв лодки. Превышение показателей, приведенных на табличке грузоподъемности, может привести к повреждению, опрокидыванию лодки и к утоплению.
- Обеспечьте правильную балансировку лодки. Неравномерное распределение людей или груза в лодке может привести к опрокидыванию лодки и утоплению.
- **ОСТЕРЕГАЙТЕСЬ ВЕТРОВ С БЕРЕГА И ТЕЧЕНИЙ.**
- Не оставляйте лодку под прямыми лучами солнца на длительное время, поскольку высокая температура может привести к расширению воздуха и необратимому повреждению изделия.
- Никогда не перевозите лодку в надутом состоянии на автомобиле. Остерегайтесь потенциального вредного воздействия таких жидкостей, как аккумуляторная кислота, бензин и масло. Эти жидкости могут повредить лодку.
- Предупреждение! Находясь в глубокой воде, взбирайтесь на борт через корму лодки, используя страховочный трос или страховочную ручку. Затем обязательно немедленно хватайтесь за любую часть веревки или ручки на носу или корме, опускаясь как можно ниже и сохраняйте спокойствие.

ВАЖНЫЕ ИНСТРУКЦИИ ПО ТЕХНИКЕ БЕЗОПАСНОСТИ

- Не превышайте максимальную рекомендуемую пассажировместимость. Независимо от количества лиц в лодке, общий вес этих людей и оборудования ни в коем случае не должен превышать максимальную рекомендуемую грузоподъемность. Всегда используйте входящие в комплект сиденья/места для сидения.
- При загрузке лодки никогда не превышайте максимальную рекомендуемую грузоподъемность. Всегда загружайте лодку осторожно и распределяйте нагрузки соответствующим образом, чтобы поддерживать расчетный дифферент (приблизительно в горизонтальном положении). Не размещайте тяжелые грузы высоко.
- Максимальная рекомендуемая грузоподъемность включает вес всех людей на борту, все запасы и личные вещи, любое оборудование, не включенное в массу легкого судна, груз (если таковой имеется) и все расходные жидкости (вода, топливо и т. д.).
- При использовании лодкой необходимо обязательно использовать спасательные средства, например, спасательные жилеты и буи, и осматривать их перед использованием.
- В случае утечки воздуха или если лодка принимает воду, всегда должны быть в наличии ведро, черпак для воды и воздушные насосы.
- Во время движения лодки все пассажиры должны оставаться на своих местах, чтобы не упасть за борт.
- Используйте лодку в защищенных береговых зонах, до 300 м (984 фута). Остерегайтесь природных явлений, таких как ветер, приливы и приливные волны.
- Соблюдайте осторожность при опускании изделия на землю. Острые и шершавые предметы, например, камни, бетон, ракушки, стекло и т.д. могут повредить лодку.
- Если одна камера пробита, когда лодка находится в воде, может потребоваться полностью надуть другую воздушную камеру, чтобы предотвратить затопление лодки.
- Во избежание повреждений не тяните лодку по шероховатым поверхностям.
- Всегда надевайте спасательный жилет!
- В обязанности владельца/пользователя входит обеспечение наличия по меньшей мере одного ведра/черпака, надежно закрепленного для предотвращения его случайной утери.
- Будьте ответственными, не пренебрегайте правилами безопасности, это может поставить под угрозу вашу жизнь и жизнь других людей.
- Следуйте этим инструкциям, чтобы избежать утопления, паралича или других серьезных травм.
- Научитесь пользоваться лодкой. При необходимости найдите нужную информацию и (или) обучающие занятия. Узнайте о местных правилах и опасностях, связанных с плаванием на лодке и (или) другими водными видами спорта.
- Схемы предназначены исключительно для целей иллюстрации. Они могут не отображать конкретное изделие. Рисунки не отображают действительный масштаб.

ОПИСАНИЕ ИЗДЕЛИЯ

Номер изделия	Надувной размер	Рекомендуемое рабочее давление:	Максимум Допустимая нагрузка	Максимальное количество человек
65077	3,21 m x 1,00 m (10' 6" x 39")	0,03 бар (0,5 psi)	220 кг (485 фунтов)	2 взрослых
65115	2,75 m x 81 cm (9' x 32")	0,03 бар (0,5 psi)	120 кг (265 фунтов)	1 Взрослый
65131	3,31 m x 88 cm (10'10" x 35")	0,03 бар (0,5 psi)	220 кг (485 фунтов)	2 взрослых
65132	3,81 m x 1,00 m (12'6" x 39")	0,07 бар (1 psi)	280 кг (617 фунтов)	3 взрослых
65176	2,90 m x 91 cm (9' 6" x 36")	0,03 бар (0,5 psi)	120 кг (265 фунтов)	1 Взрослый

ИНСТРУКЦИИ ПО УСТАНОВКЕ



НЕОБХОДИМЫЕ ДЕТАЛИ И ИНСТРУМЕНТЫ

Сравните детали в коробке с деталями, перечисленными в этом руководстве. Проверьте, чтобы компоненты изделия соответствовали модели, которую вы собирались приобрести.

РЕКОМЕНДАЦИИ ВО ВРЕМЯ УСТАНОВКИ — ПРЕДУПРЕЖДЕНИЯ И ОБЗОР

Запрещается использовать воздух высокого давления для накачивания лодки. Это приведет к повреждению и аннулированию гарантии (если применимо).

- Медленно накачивайте корпус и сравнивайте высоту шкалы, нанесенной на поверхность изделия, со следующей ТАБЛИЦЕЙ ИЗМЕРЕНИЙ, чтобы убедиться, что достигнута нужная высота каждой из камер.
- Превышение данных, указанных на табличке грузоподъемности, может привести к повреждению лодки и (или) травме пользователя.
- Накачивайте камеры до тех пор, пока не увидите складки на сварных швах. После накачивания сравните высоту лодки с данными в следующей таблице. Накачивайте нижнюю камеру и другие принадлежности, например, подушку для ног, пока они не станут жесткими на ощупь, но не твердыми. НЕ НАКАЧИВАЙТЕ СЛИШКОМ СИЛЬНО.
- Убедитесь, что в лодке достигнуто правильное давление, указанное в таблице ОПИСАНИЕ ИЗДЕЛИЯ и напечатанное рядом с клапаном для накачивания воздуха. Обратите внимание на обе шкалы давления на заводской табличке и проверяйте давление во время использования. Солнце может вызвать повышение давления. Если это произойдет, выпустите немного воздуха для достижения нужного давления.
- Трос должен крепиться только к обеим сторонам носовой и кормовой частей и не должен мешать нормальной эксплуатации лодки.
- Постоянно следите за тем, чтобы трос был правильно натянут.

*ТАБЛИЦА ИЗМЕРЕНИЙ

Используйте прилагаемую линейку и следующую таблицу, чтобы убедиться в том, что плавсредство правильно накачено.

Номер изделия	Шкала, нанесенная на изделие (пол)		Шкала, нанесенная на изделие (борта)	
	Размер в сдутом состоянии	Надувной размер	Размер в сдутом состоянии	Надувной размер
65077	5 cm	5,3 cm	10 cm	11,1 cm
65115	5 cm	5,3 cm	10 cm	10,8 cm
65131	5 cm	5,3 cm	10 cm	11,1 cm
65132	5 cm	5,3 cm	10 cm	11,3 cm
65176	5 cm	5,3 cm	10 cm	11,1 cm



ИНСТРУКЦИИ ПО СБОРКЕ

Инструкцию по установке см. на иллюстрациях внутри руководства пользователя. Рисунки предназначены исключительно для целей иллюстрации. Они могут не отображать конкретное изделие. Рисунки не отображают действительный масштаб.

ИНСТРУКЦИИ ПО ИСПОЛЬЗОВАНИЮ РЕМОНТНОЙ ЗАПЛАТЫ

- При наличии небольшого прокола устранили его согласно инструкции на ремонтной заплате.
- Если отверстие слишком велико и ремонт нельзя произвести с помощью заплат, входящей в комплект, приобретите набор для ремонта Bestway или отправьте лодку на ремонт в специализированную мастерскую.

ИНСТРУКЦИИ ПО РАЗБОРКЕ

- Длительное нахождение на солнце может сократить срок службы вашей лодки. Не оставляйте лодку под прямыми солнечными лучами более чем на 1 час после использования.

ОБСЛУЖИВАНИЕ И ХРАНЕНИЕ

- Снимите весла с фиксаторов и снимите сиденья.
- Тщательно промойте лодку чистой водой с мягким мылом. Не используйте ацетон, кислоту и (или) щелочные растворы.
- Аккуратно вытрите все поверхности куском ткани. Изделие можно сушить под прямыми солнечными лучами не более 1 часа; не превышайте это время, так как длительное пребывание на солнце может сократить срок службы лодки.
- Храните лодку в недоступном для детей сухом месте при температурах выше 15°C (59°F).

PŘÍRUČKA PRO MAJITELE

Uschovejte tyto pokyny – před použitím si je pozorně přečtěte.

Dodržujte všechny bezpečnostní a provozní pokyny. Nedodržení těchto pokynů by mohlo vést k převrácení nebo výbuchu loďky a následnému zranění nebo usmrcení.

DŮLEŽITÉ BEZPEČNOSTNÍ POKYNY – VAROVÁNÍ

- Před každým použitím pečlivě zkontrolujte všechny části loďky včetně vzduchových komor, provazů pro bezpečné uchopení, vesel a vzduchových ventilů; vše musí být v dobrém stavu a řádně upevněno. Pokud naleznete závadu, přestaňte výrobek používat a opravte jej.
- Počet cestujících a hmotnost nákladu nesmí v žádném případě překročit stanovenou nosnost. Informace o počtu cestujících a hmotnosti nákladu pro vaši loďku naleznete v části Technické parametry v této příručce (Popis výrobku). Příliš těžký náklad může způsobit převrácení a utonutí.
- Nafukujte vzduchové komory v číslovaném pořadí na jmenovitý tlak uvedený na loďce, jinak by mohlo dojít k přefouknutí a/nebo výbuchu loďky. Překročení údajů uvedených na štítku s nosností může vést k poškození plavidla, převrácení a utonutí.
- Udržujte loďku vyváženou. Nerovnoměrné rozmístění osob nebo zátěže v loďce může vést k převrácení loďky a utonutí.
- **DÁVEJTE POZOR NA POBŘEŽNÍ VĚTRY A PROUDY.**
- Nenechte loďku dlouho ležet na slunci. Vysoké teploty mohou způsobit rozpínání vzduchu, což může vést k nenapravitelnému poškození výrobku.
- Nikdy nepřevrzuje loďku v nafouknutém stavu na vozidle. Mějte na paměti možné škodlivé účinky kapalin jako je kyselina z baterií, olej nebo benzín. Tyto kapaliny by mohly poškodit loďku.
- Varování! Pokud se nacházíte v hluboké vodě, nastupujte přes záď loďky pomocí bezpečnostního lana nebo bezpečnostního madla. Vždy se okamžitě přidrže jakékoli části lana nebo madla na přední nebo záď, zvolte sníženou polohu a zachovejte klid.

TECHNICKÉ BEZPEČNOSTNÍ POKYNY

- Nepřekračujte maximální doporučený počet osob. Bez ohledu na počet osob na palubě nesmí celková hmotnost osob a vybavení překročit maximální doporučenou nosnost. Vždy používejte určená sedadla/místa k sezení.
- Při nakládání loďky nikdy nepřekračujte maximální doporučenou nosnost. Loďku vždy nakládejte pozorně a vhodně rozložte zátěž tak, aby byla zachována navržená vodoryska (v přibližně vodorovné poloze). Neumísťujte těžké předměty nahoru.
- Maximální doporučená nosnost zahrnuje všechny osoby na palubě, všechnu jejich výbavu a majetek, jakékoli vybavení, které není zahrnuto v hmotnosti prázdného plavidla, náklad (pokud jej převážíte) a všechny spotřební tekutiny (vodu, palivo atd.).
- Záchraná zařízení, jako jsou záchrané vesty a bóje, je třeba vždy předem zkontrolovat a vždy je používat.
- Pro případ vniknutí vody do člunu musí být na palubě vždy vědro, naběračka na vylévání vody a vzduchové čerpadlo.
- Při pohybu člunu musí všichni cestující sedět, aby nepřepadli přes palubu.
- Používejte loďku v chráněných pobřežních zónách do vzdálenosti až 300 m (984 ft.). Věnujte pozornost přírodním silám jako vítr, přílivové proudy a přílivové vlny.
- Při přistávání u břehu buďte opatrní. Ostré a drsné předměty, jako jsou kameny, beton, mušle, sklo, atd. mohou člun prorazit.
- Pokud při plavbě dojde k proražení jedné komory, může být nutno plně nafouknout druhou komoru, aby se člun nepotopil.
- Aby nedošlo k poškození člunu, nevětejte jej po drsném povrchu.
- Vždy noste záchranou vestu!
- Je odpovědností majitele/provozovatele mít na palubě alespoň jeden kbelík či nádobu na vylévání vody, která je zajištěna proti náhodné ztrátě.
- Buďte zodpovědní, nezanedbávejte bezpečnostní pravidla, mohlo by to ohrozit váš život a životy ostatních.
- Dodržujte tyto pokyny – předcházejte riziku utonutí, ochrnutí nebo jiného vážného zranění.
- Naučte se jak s člunem zacházet. Dle potřeby si zjistěte informace a/nebo školení od někoho v okolí. Informujte se o místních předpisech a nebezpečích souvisejících s plavbou na člunu a/nebo dalšími aktivitami na vodě.
- Vyobrazení mají pouze ilustrační charakter. Nemusí se shodovat s aktuálním výrobkem. Bez měřítka.

POPIS PRODUKTU

Číslo výrobku	Velikost nafouknuté	Doporučeno Provozní tlak	Maximum Nosnost	Maximální osob
65077	3,21 m x 1,00 m (10' 6" x 39")	0,03 bar (0,5 psi)	220 kg (485 lbs)	2 dospělí
65115	2,75 m x 81 cm (9' x 32")	0,03 bar (0,5 psi)	120 kg (265 lbs)	1 Dospělý
65131	3,31 m x 88 cm (10'10" x 35")	0,03 bar (0,5 psi)	220 kg (485 lbs)	2 dospělí
65132	3,81 m x 1,00 m (12'6" x 39")	0,07 bar (1 psi)	280 kg (617 lbs)	3 dospělé osoby
65176	2,90 m x 91 cm (9' 6" x 36")	0,03 bar (0,5 psi)	120 kg (265 lbs)	1 Dospělý

POKYNY PRO MONTÁŽ



POTŘEBNÉ SOUČÁSTI A NÁSTROJE

Porovnejte součásti v krabici se součástmi uvedenými v tomto návodu. Ověřte, že součásti zařízení odpovídají modelu, který jste měli v úmyslu zakoupit.

DOPORUČENÍ PRO INSTALACI – VAROVÁNÍ A PŘEHLED

K nafukování loďky nikdy nepoužívejte vysokotlaký vzduch. Vedlo by to k poškození a zrušení platnosti záruky (v příslušných případech).

- Pomalu nafukněte trup a porovnejte výšku stupnice vytištěné na výrobku s následující TABULKOU ROZMĚRŮ, abyste se ujistili, že bylo dosaženo správné výšky každé komory.*
- Překročení údajů uvedených na štítku s nosností může způsobit poškození loďky a/nebo zranění uživatele.
- Nafukujte komory, dokud nevidíte záhyby na svařovaných švech. Po nafouknutí porovnejte výšku loďky s následující tabulkou. Nafukujte dolní komoru a další příslušenství, jako je opěrka nohou, až budou pevné na dotek, ale ne tvrdé. NEPŘEFUKUJTE.
- Ujistěte se, že loďka dosáhla správného tlaku uvedeného v tabulce POPIS VÝROBKU a vytištěného vedle nafukovacího ventilu. Věnujte pozornost oběma stupnicím tlaku na typovém štítku a během používání kontrolujte tlak. Slučovací záření může způsobit zvýšení tlaku. V takovém případě vypusťte trochu vzduchu, abyste dosáhli určeného tlaku.
- Lano je nutné připevnit pouze k oběma stranám předělu a zádě a nesmí překážet normálnímu provozu loďky.
- Průběžně kontrolujte, zda je lano správně utažené.

*TABULKA ROZMĚRŮ

Pomocí dodaného měřítka a následující tabulky ověřte, zda je plavidlo správně nafouknuté.

Číslo výrobku	Vytištěná stupnice (podlaha)		Vytištěná stupnice (boční strany)	
	Velikost po vyfouknutí	Velikost nafouknuté	Velikost po vyfouknutí	Velikost nafouknuté
65077	5 cm	5,3 cm	10 cm	11,1 cm
65115	5 cm	5,3 cm	10 cm	10,8 cm
65131	5 cm	5,3 cm	10 cm	11,1 cm
65132	5 cm	5,3 cm	10 cm	11,3 cm
65176	5 cm	5,3 cm	10 cm	11,1 cm



POKYNY PRO SESTAVENÍ

Při instalaci postupujte podle vyobrazení v příručce. Vyobrazení mají pouze ilustrační charakter. Nemusí se shodovat s aktuálním výrobkem. Bez měřítka.

POKYNY K ZÁPLATĚ PRO OPRAVU

- Při malém průrazu jej opravte dle pokynů uvedených na opravné záplátě.
- Pokud dodaná záplata nestačí k opravě otvoru, kupte si opravnou sadu Bestway nebo nechte loďku opravit ve specializované dílně.

POKYNY PRO DEMONTÁŽ

- Dlouhodobé vystavení slunci může zkrátit životnost loďky. Po použití nenechávejte loďku na přímém slunci déle než 1 hodinu.

ÚDRŽBA A SKLADOVÁNÍ

- Vymějte pádla z přičytek a demontujte sedadla.
- Pečlivě omyjte loďku slabým roztokem mýdlové vody. Nepoužívejte aceton ani kyselý a/nebo zásaditý roztok.
- Na jemné ořivení všech povrchů použijte hadřík. Výrobek lze sušit na přímém slunci po dobu nejvýše 1 hodiny; nepřekračujte tuto doporučenou dobu, protože dlouhodobé vystavení slunci může zkrátit životnost loďky.
- Skladujte mimo dosah dětí na suchém místě při teplotě vyšší než 15 °C/59 °F.

BRUKERHÅNDBOK

Ta vare på disse instruksjonene – Les nøye før bruk.

Følg alle sikkerhets- og bruksanvisninger. Hvis du ikke følger disse instruksjonene, kan det føre til at båten velter eller eksploderer, og påfølgende personskaade eller død.

VIKTIGE SIKKERHETSINSTRUKSJONER – ADVARSLER

- Før hver bruk, inspiser nøye alle båtkomponenter, inkludert luftkamre, gripetau, årer og luftventiler, for å sikre at alt er i god stand og godt festet. Eventuelle skader må repareres umiddelbart.
- Passasjerfall og lastvekt skal på ingen måte overstige spesifiserte kapasiteter. Se delen Tekniske spesifikasjoner i denne håndboken (produktbeskrivelser) for å finne passasjerfall og lastvekt for båten din. Laster som er overviktige vil føre til velt og drukning.
- Blås opp i henhold til nummerert luftkammer og nominelt trykk på båten, ellers kan det føre til overoppblåsing og båtexplosjon. Overskridelse av opplysningene på kapasitetsmerkingen kan føre til skader, kantring og således drukning.
- Hold båten balansert. Ujevn fordeling av personer eller vekt i båten kan føre til at båten velter og drukning.
- **VÆR OPPMERKSOM PÅ OFFSHORE-VIND OG -STRØM.**
- Ikke la båten utsettes for sol i lengre perioder, da høye temperaturer kan øke luftutvidelsen, noe som kan forårsake uopprettelig skade.
- Transporter aldri båten i oppblåst tilstand på et kjøretøy. Vær oppmerksom på de potensielle skadevirkningene av væsker som batterisyre, olje og bensin. Disse væskene kan skade båten din.
- Advarsel! Når du er på dypt vann, gå ombord via akterenden på båten ved bruk av sikkerhetstauet eller sikkerhetshåndtaket. Hold alltid umiddelbart fast i hvilken som helst del av tauet eller håndtaket ved baugen eller akterenden, velg den nedre posisjonen og behold roen.

TEKNISKE SIKKERHETSINSTRUKSJONER

- Ikke overskrid det maksimale anbefalte antallet personer. Uavhengig av antall personer om bord, skal totalvekten av personer og utstyr aldri overstige maksimal anbefalt vektkapasitet. Bruk alltid de oppgitte setene/sitteplassene.
- Når du laster fartøyet, må du aldri overskride den maksimale anbefalte vektkapasiteten. Fyll alltid båten forsiktig og fordel lasten hensiktsmessig for å opprettholde utformingen (omtrentlig nivå). Unngå å plassere tung last høyt oppe.
- Maksimal anbefalt vektkapasitet inkluderer vekten av alle personer om bord, all proviant og personlige eiendeler, alt utstyr som ikke er inkludert i den lette båtmassen, last (hvis noen) og alle forbruksvæsker (vann, drivstoff, etc.).
- Når du bruker båten, bør redningsutstyr som redningsvester og bøyer forhåndsinspiseres og brukes til enhver tid.
- Bøtter, vannskjeer og luftpumper skal alltid være tilgjengelig i tilfelle luftlekkasje eller dersom båten tar inn vann.
- Når båten er i bevegelse, må alle passasjerer sitte hele tiden for å unngå å falle over bord.
- Bruk båten i beskyttede strandsoner, opp til 300 m (984 fot). Vær forsiktig med naturlige faktorer som vind, tidevann og flodbølger.
- Vær forsiktig når du kjører inn til land. Skarpe og grove gjenstander som steiner, sement, skjell, glass osv. kan punktere båten.
- Hvis det ene kammeret er punktert når båten er i vannet, kan det være nødvendig å blåse opp det andre luftkammeret helt for å forhindre at båten synker.
- For å unngå skade må du ikke dra båten på ujevnt underlag.
- Bruk alltid redningsvest!
- Det er eiers/operatørens ansvar å ha minst en bølge/bailer om bord, sikret mot utilsikket tap.
- Vær ansvarlig, ikke overse sikkerhetsreglene, dette kan sette livet ditt og andres liv i fare.
- Følg disse instruksjonene for å unngå drukning, lammelser eller andre alvorlige skader.
- Vet hvordan man betjener en båt. Sjekk i ditt lokale område for informasjon og/eller opplæring etter behov. Gjør deg kjent med lokale bestemmelser og farer knyttet til båtliv og/eller andre vannaktiviteter.
- Tegninger kun for illustrasjon. De viser ikke nødvendigvis det faktiske produktet. Ikke i målestokk.

PRODUKTBEKRIVELSER

Artikkelnummer	Oppblåst størrelse	Anbefalt Driftstrykk	Maks. Vektkapasitet	Maksimal Maksimalt antall personer
65077	3,21 m x 1,00 m (10' 6" x 39")	0,03 bar (0,5 psi)	220 kg (485 lbs)	2 Voksne
65115	2,75 m x 81 cm (9' x 32")	0,03 bar (0,5 psi)	120 kg (265 lbs)	1 Voksen
65131	3,31 m x 88 cm (10'10" x 35")	0,03 bar (0,5 psi)	220 kg (485 lbs)	2 Voksne
65132	3,81 m x 1,00 m (12'6" x 39")	0,07 bar (1 psi)	280 kg (617 lbs)	3 voksne
65176	2,90 m x 91 cm (9' 6" x 36")	0,03 bar (0,5 psi)	120 kg (265 lbs)	1 Voksen

PRODUKTBEKRIVELSE



NØDVENDIGE DELER OG VERKTØY

Sammenlign delene i esken med delene som er oppført i denne håndboken. Bekreft at utstyrskomponentene representerer modellen du hadde tenkt å kjøpe.

ANBEFALINGER UNDER INSTALLASJONEN – ADVARSLER OG OVERSIKT

Bruk aldri høytrykksluft for å blåse opp båten. Dette vil føre til skade og ugyldiggjøre garantien din (hvis aktuelt).

- Blås opp enheten sakte og sammenlign høyden på den trykte skalaen på produktet med følgende MÅLTABELL for å sikre at høyden til hvert kammer er nådd.*
- Overskridelse av dataene på kapasitetsskiltet kan føre til skade på båten og/eller personskaade på brukeren.
- Blås opp kamrene til du kan se noe bretteing ved sveisesømmene. Etter oppblåsing, sammenlign høyden på båten med følgende tabell. Blås opp bunnkammeret og annet tilbehør, for eksempel en fotpute, til det er stivt å ta på, men ikke hardt. IKKE BLÅS OPP FOR MYE.
- Forsikre deg om at båten har nådd riktig trykk som er nevnt i PRODUKTBEKRIVELSE-tabellen og trykt nær oppblåsningsventilen. Vær oppmerksom på begge trykkskalaene på typeskiltet og kontroller trykket under bruk. Solen kan få trykket til å øke. Hvis dette skjer, slipp ut litt luft til den når det tiltenkte trykket.
- Tauet må kun festes på begge sider av baugen og akterområdet, og det må ikke forstyrre normal drift av båten.
- Sørg kontinuerlig for at tauet er skikkelig strammet.

*MÅLTABELL

Bruk den medfølgende linjalene og følgende tabell for å sikre at vannscooteren blåses opp riktig.

Artikkelnummer	Trykt skala (gulv)		Trykt skala (sider)	
	Velikost po vyfouknuti	Oppblåst størrelse	Velikost po vyfouknuti	Oppblåst størrelse
65077	5 cm	5,3 cm	10 cm	11,1 cm
65115	5 cm	5,3 cm	10 cm	10,8 cm
65131	5 cm	5,3 cm	10 cm	11,1 cm
65132	5 cm	5,3 cm	10 cm	11,3 cm
65176	5 cm	5,3 cm	10 cm	11,1 cm



MONTERINGSVEILEDNING

For installasjonsinstruksjoner, følg illustrasjonene i håndboken. Tegninger er kun for illustrasjonsformål. De viser ikke nødvendigvis det faktiske produktet. Ikke i målestokk.

REPARASJONSLAPPINSTRUKSJONER

- Hvis det er en liten punktering, reparer den i henhold til instruksjonene på reparasjonsplasteret.
- Hvis huller er for stort til å repareres med den medfølgende lappen, kjøp et Bestway-reparasjonssett eller send båten til en spesialbutikk for å få reparasjonen utført.

DEMONTERINGSINSTRUKSJONER

- Forlenget soleksponering kan forkorte levetiden til båten din. Ikke la båter stå i direkte sollys i mer enn én time etter bruk.

VEDLIKEHOLD OG OPPBEVARING

- Fjern årene fra årespennene og ta ned setene.
- Rengjør båten forsiktig med en mild såpe og rent vann. Ikke bruk aceton, syre eller alkaliske løsninger.
- Bruk en klut til å tørke av alle overflater. Produktet kan tørkes i direkte sollys i 1 time eller mindre. Ikke overskrid denne anbefalingen da forlenget soleksponering kan forkorte båtens levetid.
- Oppbevares på et tørt sted, med en temperatur høyere enn 15 °C / 59 °F, utilgjengelig for barn.

BRUKSANVISNING

Spara dessa instruktioner – läs noggrant innan du använder dem.

Följ alla säkerhets- och bruksanvisningar. Om du inte följer dessa anvisningar kan båten välta eller explodera, vilket kan leda till personskador eller dödsfall.

VIKTIGA SÄKERHETSANVISNINGAR - VARNINGAR

- Före varje användning ska du noggrant inspektera alla båtens komponenter, inklusive luftkammare, griprep, åror och luftventiler, för att säkerställa att allt är i gott skick och sitter ordentligt fast. Stanna och reparera om du upptäcker några skador.
- Antalet passagerare och lastvikter får under inga omständigheter överstiga angivna kapaciteter. Se avsnittet Tekniska specifikationer i denna manual (Produktbeskrivningar) för att fastställa passagerarantal och lastvikter för din båt. Last som är överviktig kan orsaka vältning och drunkning.
- Blås upp enligt den numererade luftkammaren och det nominella trycket på båten, annars kan det leda till överblåsning och båtexplosion. Om du överskrider de uppgifter som anges på kapacitetsskylten kan båten skadas, välta och leda till drunkning.
- Hold båden i balance. Ujävnt fördelning af personer eller vägt i båden kan medföra, at båden vælter og drukner.
- VAR MEDVETEN OM VINDAR OCH STRÖMMAR.**
- Lämna inte båten i solen under längre perioder, eftersom höga temperaturer kan öka luftutvidgningen, vilket kan orsaka irreparabla skador.
- Transportera aldrig båten i uppblåst tillstånd på ett fordon. Var uppmärksam på eventuella skadliga effekter av vätskor som batterisyra, olja och bensin. Dessa vätskor kan skada din båt.
- Varning för kapsejsning! På djupt vatten ska du gå ombord via båtens akter genom säkerhetsrepet eller säkerhetshandtaget. Håll alltid omedelbart fast i någon del av repet eller handtaget i fören eller aktern, välj den lägre positionen och håll dig lugn.

TEKNISKA SÄKERHETSINSTRUKTIONER

- Överskrid inte det rekommenderade maximala antalet personer. Oavsett antalet personer ombord får den totala vikten av personer och utrustning aldrig överstiga den maximalt rekommenderade viktkapaciteten. Använd alltid de säten/sittpplatser som finns.
- När du lastar båten får du aldrig överskrida den rekommenderade maximala viktkapaciteten. Lasta alltid farkosten försiktigt och fördela lasten på lämpligt sätt för att bibehålla designtrim (ungefärlig nivå). Undvik att placera tunga vikter högt upp.
- Den rekommenderade maximala viktkapaciteten inkluderar vikten av alla personer ombord, all proviant och personliga tillhörigheter, all utrustning som inte ingår i den lätta farkostens vikt, eventuell last och alla förbrukningsbara vätskor (vatten, bränsle, etc.).
- När båten används måste all livräddningsutrustning såsom flytvästar och livringar alltid kontrolleras i förväg och bäras.
- Skopor, vattenskopor och luftpumpar ska alltid finnas tillgängliga vid luftläckage eller om båten tar in vatten.
- När båten är i rörelse måste alla passagerare sitta kvar hela tiden för att undvika att falla överbord.
- Använd båten i skyddade strandzoner, upp till 300 m. Var försiktig med naturliga faktorer som vind, tidvatten och tidvattenvågor.
- Var försiktig när du landar på stranden. Vassa och grova föremål som stenar, cement, snäckor, glas etc. kan punktera båten.
- Om det går håll på en kammare medan båten är ute på vattnet kan det bli nödvändigt att blåsa upp de andra luftkammarna helt för att förhindra att båten sjunker.
- För att undvika skada, dra inte båten över ojämnt underlag.
- Använd alltid flytväst!
- Det åligger ägaren/operatören att ha minst en skopa/halare ombord, säkrad mot oavsiktlig förlust.
- Var ansvarfull, försumma inte säkerhetsreglerna. Det kan äventyra ditt och andras liv!
- För att undvika drunkningsolyckor, förlämnning eller andra allvarliga skador är det viktigt att följa alla instruktioner.
- Ta reda på hur du använder båten. Hör med dina lokala myndigheter om vilken information och/eller utbildning som behövs. Ta reda på lokala föreskrifter och faror för båtar och/eller andra vattenaktiviteter.
- Ritningar endast för illustrationsändamål. Återspeglar eventuellt inte den faktiska produkten. Ej skaleniig.

PRODUKTBEKRIVNINGAR

Artikelnummer	Uppblåst storlek	Rekommenderad Tryck	Maximum Viktkapacitet	Maximalt Antal Av Personer
65077	3,21 m x 1,00 m (10' 6" x 39")	0,03 bar (0,5 psi)	220 kg (485 lbs)	2 vuxna
65115	2,75 m x 81 cm (9' x 32")	0,03 bar (0,5 psi)	120 kg (265 lbs)	1 Vuxen
65131	3,31 m x 88 cm (10'10" x 35")	0,03 bar (0,5 psi)	220 kg (485 lbs)	2 vuxna
65132	3,81 m x 1,00 m (12'6" x 39")	0,07 bar (1 psi)	280 kg (617 lbs)	3 vuxna
65176	2,90 m x 91 cm (9' 6" x 36")	0,03 bar (0,5 psi)	120 kg (265 lbs)	1 Vuxen

INSTALLATIONSINSTRUKTIONER



DELAR OCH VERKTYG SOM BEHÖVS

Jämför delarna i lådan med de delar som anges i denna bruksanvisning. Kontrollera att utrustningens komponenter motsvarar den modell som du hade för avsikt att köpa.

REKOMMENDATIONER UNDER INSTALLATIONEN - VARNINGAR & ÖVERSIKT

Använd aldrig högtrycksluft för att blåsa upp din båt. Detta kan leda till skador och upphäva din garanti (om tillämpligt).

- Blås upp kroppen långsamt och jämför höjden på den tryckta skalan på produkten med följande MATTABELL för att kontrollera att höjden i varje kammare har uppnåtts.*
- Om de uppgifter som anges på kapacitetsplåten överskrider det leda till skador på båten och/eller skador på användaren.
- Blås upp kamrarna tills du kan se en viss vinkning vid svetsfogarna. Jämför båtens höjd efter uppblåsning med följande tabell. Blås upp bottenkammaren och andra tillbehör, t.ex. en fotkudde, tills den känns styv men inte hård. **BLÅS INTE UPP FÖR MYCKET.**
- Se till att båten har uppnått rätt tryck som anges i tabellen PRODUKTBEKRIVNINGAR och tryckt nära uppblåsningsventilen. Var uppmärksam på båda tryckskalorna på typskylten och kontrollera trycket under hela användningen. Solen kan göra att trycket ökar. Om detta inträffar, släpp ut lite luft tills det når det avsedda trycket.
- Linan får endast fästas på båda sidor av för- och akterutrymmena och den får inte störa båtens normala drift.
- Kontrollera kontinuerligt att linan är ordentligt åtdragen.

*TABELL ÖVER MÄTNINGAR

Använd den medföljande linjal och följande tabell för att kontrollera att produktet är korrekt uppblåst.

Artikelnummer	Tryckt skala (golv)		Tryckt skala (sidor)	
	Storlek utan luft	Uppblåst storlek	Storlek utan luft	Uppblåst storlek
65077	5 cm	5,3 cm	10 cm	11,1 cm
65115	5 cm	5,3 cm	10 cm	10,8 cm
65131	5 cm	5,3 cm	10 cm	11,1 cm
65132	5 cm	5,3 cm	10 cm	11,3 cm
65176	5 cm	5,3 cm	10 cm	11,1 cm



MONTERINGSANVISNINGAR

För monteringsinstruktioner, följ illustrationerna i bruksanvisningen. Ritningarna är endast avsedda som illustration. Återspeglar eventuellt inte den faktiska produkten. Ej skaleniig.

INSTRUKTIONER FÖR REPARATIONSLAPP

- Om det finns en liten punktering, reparera den enligt instruktionerna på reparationslappen.
- Om hålet är för stort för att lagas med den medföljande lappen, köp en Bestway reparationsatts eller skicka båten till en specialbutik för att få lagningen utförd.

INSTRUKTIONER FÖR DEMONTERING

- Långvarig exponering för solen kan förkorta båtens livslängd. Lämna inte båten i direkt solljus i mer än 1 timme efter användning.

UNDERHÅLL & LAGRING

- Ta bort paddlarna från årfästena och ta ner sätena.
- Rengör båten försiktigt med en mild tvål och rent vatten. Använd inte aceton, syra eller alkaliska lösningar.
- Använd en trasa för att försiktigt torka alla ytor. Produkten kan torkas i direkt solljus i 1 timme eller mindre; överskrid inte denna rekommendation eftersom långvarig solexponering kan förkorta båtens livslängd.
- Förvaras torrt, i en temperatur högre än 15°C, utom räckhåll för barn.

OMISTAJAN KÄSIKIRJA

Lue nämä ohjeet huolellisesti ennen käyttöä ja säilytä ne.

Noudata kaikkia turvallisuus- ja käyttöohjeita. Näiden ohjeiden noudattamatta jättäminen voi aiheuttaa veneen kaatumisen tai räjähtämisen, mikä voi johtaa käyttäjän loukkaantumiseen tai kuolemaan.

VAROITUS – TÄRKEITÄ TURVALLISUUSOHJEITA

- Varmista ennen jokaista käyttökertaa huolellisesti, että kaikki veneen komponentit, mukaan lukien ilmakammiot, tartuntaköydet, aivot ja ilmaventtiilit, ovat hyväkuntoisia ja asianmukaisesti kiinnitetty. Korjaa kaikki mahdollisesti löytyvät vauriot heti.
- Henkilömäärät ja paino eivät missään tapauksessa saa ylittää määritettyjä kapasiteetteja. Katso veneen sallittuja matkustajamääriä ja painorajoja koskevat ohjeet tämän käyttöohjeen teknisiä tietoja koskevasta osiosta (tuotekuvauksista). Ylipaino aiheuttaa veneen kaatumisen ja mahdollisesti hukkumisonnettomuuden.
- Täytä vene ilmalla noudattamalla numeroitujen ilmakammioiden painetta ja veneen nimellispainetta, sillä ylityttö voi aiheuttaa veneen räjähtämisen. Kapasiteettimerkinnän tietojen ylittäminen voi aiheuttaa veneen vaurioitumisen tai kaatumisen ja johtaa hukkumiseen.
- Pidä vene tasapainossa. Henkilöiden tai veneessä olevan kuorman epätasainen jakautuminen voi aiheuttaa veneen kaatumisen ja hukkumisonnettomuuden.
- VARO TUULTA JA VIRTAAUKSIA.**
- Älä jätä venettä alttiiksi suoralle auringonvalolle pitkäksi aikaa, sillä korkea lämpötila voi saada täytteenä olevan ilman laajentumaan, jolloin tuote voi vaurioitua korjauskelvottomaksi.
- Älä koskaan kuljeta ilmalla täytettyä venettä autossa. Ota huomioon akkuhapon, öljyn ja bensiinin kaltaisten nesteiden mahdolliset haitalliset vaikutukset. Nesteeet voivat vaurioittaa venettä.
- Varoitus! Kun olet syvässä vedessä, nouse veneeseen perästä turvaköyden tai turvakahvan avulla. Ota aina välittömästi kiinni köydestä tai kahvasta keulassa tai perässä, valitse alempi asento ja pysy rauhallisena.

TEKNISET TURVALLISUUSOHJEET

- Älä ylitä suurinta suositeltua käyttäjämäärää. Veneessä olevien henkilöiden lukumäärästä riippumatta henkilöiden ja laitteiden kokonaispaino ei koskaan saa ylittää suurinta suositeltua painokapasiteettia. Käytä aina mukana tulleita istuimia tai istumattiloja.
- Älä koskaan ylitä suurinta suositeltua painokapasiteettia venettä lastatessasi. Kuormaa vene aina varovasti ja jaa kuorma asianmukaisesti, jotta vene pysyy suurin piirtein vaakasuorassa. Älä aseta raskaita painoja korkealle.
- Suurin sallittu painokapasiteetti sisältää kaikkien veneessä olevien henkilöiden painon, kaikki eväät ja henkilökohtaiset tavarat, kaikki laitteet, jotka eivät sisälly kevyen veneen massaun, mahdollisen lastin ja kaikki kulutusnesteet (vesi, polttoaine jne.).
- Venettä käytettäessä pelastusvälineet, kuten pelastusliivit ja pojut, tulee tarkistaa ja niitä tulee käyttää aina.
- Ämpäreitä, äyskäreitä ja ilmapumppuja on oltava aina saatavilla ilmavuojojen varalta tai jos veneeseen pääsee vettä.
- Kun vene on liikkeellä, kaikkien matkustajien on istuttava koko ajan, jotta vältytään putoamiselta veteen.
- Käytä venettä turvallisilla ranta-alueilla enintään 300 metrin (984 jalan) päässä rannasta. Varo luonnonvoimia, kuten tuulta, vuorovettä ja vuorovesialtoja.
- Rantaudu varovasti. Terävät ja rosoiset esineet, kuten kivet, sementti, simpukankuoret ja lasi voivat tehdä veneeseen reiän.
- Jos yhteen kammioon tulee reikä veneen ollessa vedessä, voi olla tarpeen täyttää toinen ilmakammio kokonaan, jotta vene ei pääse uppoamaan.
- Vältä veneen vaurioituminen äläkä vedä venettä karkeilla pinnoilla.
- Käytä aina pelastusliiviä!
- Omistajan/käyttäjän vastuulla on varmistaa, että veneessä on ainakin yksi ämpäri/äyskäri, joka on kiinnitetty niin, että se ei pääse putoamaan.
- Ole vastuusi vakavasti. Älä laiminlyö turvallisuussääntöjä, sillä se voi vaarantaa oman ja muiden hengen.
- Noudata näitä ohjeita, jotta hukkuminen, halvaus tai muut vakavat vammat vältetään.
- Varmista, että osat käyttäjä venettä. Tarkista tarpeen mukaan paikkakunnallasi saatavissa oleva tieto ja/tai koulutus. Ota selville paikalliset veneilyyn ja/tai muuhun vesitoimintaan liittyvät määräykset ja vaarat.
- Kuvat ovat vain viitteellisiä, eivätkä ne välttämättä vastaa todellista tuotetta. Kuvat eivät ole mittakaavassa.

TUOTEKUVAUKSET

Tuotenumero	Täytetty koko	Suosittelu käyttöpaine	Maksimi Painokapasiteetti	Ihmisten Käyttäjien enimmäislukumäärä
65077	3,21 m x 1,00 m (10' 6" x 39")	0,03 bar (0,5 psi)	220 kg (485 lbs)	2 aikuista
65115	2,75 m x 81 cm (9' x 32")	0,03 bar (0,5 psi)	120 kg (265 lbs)	1 Aikuinen
65131	3,31 m x 88 cm (10'10" x 35")	0,03 bar (0,5 psi)	220 kg (485 lbs)	2 aikuista
65132	3,81 m x 1,00 m (12'6" x 39")	0,07 bar (1 psi)	280 kg (617 lbs)	3 aikuista
65176	2,90 m x 91 cm (9' 6" x 36")	0,03 bar (0,5 psi)	120 kg (265 lbs)	1 Aikuinen

ASENNUSOHJEET



TARVITTAVAT OSAT JA TYÖKALUT

Vertaa laatikossa olevia osia tässä käyttöoppaassa lueteltuihin osiin. Varmista, että tuotteen osat ovat sen mallin osia, jonka halusit ostaa.

ASENNUSSUOSITUKSET – VAROITUKSET JA YLEISKATSAUS

Älä koskaan käytä veneen täyttämiseen korkeapaineilmaa. Tämä johtaa vaurioihin ja mitätöi mahdollisen takuun.

- Täytä runko hitaasti ja vertaa tuotteeseen painettua asteikkoa seuraavaan MITTATAULUKKOON varmistaksesi, että kunkin kammion oikea korkeus saavutetaan.*
- Kapasiteettimerkinnässä annettujen tietojen ylittäminen voi vaurioittaa venettä ja/tai vahingoittaa käyttäjää.
- Täytä kammiot, kunnes hitsausaumoissa näkyy pöimä. Vertaa täytön jälkeen veneen korkeutta seuraavaan taulukkoon. Täytä alakammiota ja muita lisävarusteita, kuten jalkatukea, kunnes niiden pinta tuntuu kosketettaessa jäykältä mutta ei kovalta. ÄLÄ TÄYTÄ LIIKAA.
- Varmista, että TUOTEKUVAUSTAULUKKOSSA mainittu ja lähelle täyttöventtiiliä merkitty veneen oikea paine on saavutettu. Kiinnitä huomiota tyyppikilven molempiin paineasteikkoihin ja tarkista paine käytön aikana. Aurinko voi lisätä painetta. Jos näin tapahtuu, vapauta ilmaa, kunnes oikea paine saavutetaan.
- Köysi pitää kiinnittää vain keula- ja peräalueiden molemmille puolille, eikä se saa häiritä veneen normaalia käyttöä.
- Varmista usein, että köysi on kiristetty kunnolla.

*MITTATAULUKKO

Käytä mukana toimitettua viivainta ja seuraavaa taulukkoa varmistaksesi, että vene on täytetty oikein.

Tuotenumero	Painettu asteikko (pohja)		Painettu asteikko (sivut)	
	Koko tyhjänä	Täytetty koko	Koko tyhjänä	Täytetty koko
65077	5 cm	5,3 cm	10 cm	11,1 cm
65115	5 cm	5,3 cm	10 cm	10,8 cm
65131	5 cm	5,3 cm	10 cm	11,1 cm
65132	5 cm	5,3 cm	10 cm	11,3 cm
65176	5 cm	5,3 cm	10 cm	11,1 cm



KOKOAMISOHJEET

Noudata käyttöoppaan kuvien asennusohjeita. Kuvat ovat vain viitteellisiä, eivätkä ne välttämättä vastaa todellista tuotetta. Kuvat eivät ole mittakaavassa.

KORJAUSPAIKKAA KOSKEVAT OHJEET

- Pieni reikä voidaan korjata korjauspaikan ohjeiden mukaisesti.
- Jos reikä on liian suuri korjattavaksi tuotteen mukana toimitetulla korjauspaikalla, osta Bestway-korjaussarja tai läheta vene erikoisliikkeeseen korjattavaksi.

PURKAMISOHJEET

- Pitkäaikainen auringolle altistuminen voi lyhentää veneen käyttöikää. Älä jätä venettä suoraan auringonvaloon yli 1 tunniksi käytön jälkeen.

HUOLTO JA SÄILYTYS

- Irrota melat hankaimista ja laske istuimet alas.
- Puhdista vene huolellisesti miedolla saippualla ja puhtaalla vedellä. Älä käytä asetonia, happoa ja/tai emäksisiä liuoksia.
- Kuivaa kaikki pinnat varovasti rätillä. Tuotetta voi kuivata suorassa auringonvalossa enintään 1 tunnin ajan; älä ylitä tätä suositusta, koska pitkäaikainen auringonvalolle altistuminen voi lyhentää veneen käyttöikää.
- Varastoi kuivassa paikassa yli 15 °C / 59 °F lämpötilassa poissa lasten ulottuvilta.

PRÍRUČKA POUŽÍVATEĽA

Uložte si tento návod - pred použitím si ho pozorne prečítajte.

Dodržiavajte všetky bezpečnostné a prevádzkové pokyny. Nedodržanie týchto pokynov môže spôsobiť prevrátenie alebo explóziu plavidla a zranenie alebo smrť osôb.

DÔLEŽITÉ BEZPEČNOSTNÉ POKYNY – VAROVANIA

- Pred každým použitím starostlivo skontrolujte všetky diely plavidla vrátane vzduchových komôr, lán na uchopenie, vesiel a vzduchových ventilov, aby ste sa ubezpečili, že všetko je v dobrom stave a riadne pripevnené. V prípade zistenia poškodenia postup prerušte a vykonajte opravu.
- Počet pasažierov ani hmotnosť nákladu nesmú za žiadnych okolností prekročiť stanovené hodnoty. Ak chcete určiť počet pasažierov a hmotnosť nákladu pre svoje plavidlo, pozrite si časť Technické špecifikácie v tomto návode (Opis výrobku). Náklad s nadmernou hmotnosťou spôsobí prevrátenie plavidla a utopenie pasažierov.
- Nafukujte podľa poradia očíslovaných vzduchových komôr a menovitého tlaku uvedeného na plavidle. V opačnom prípade sa plavidlo môže nadmerne nafúknuť a explodovať. Prekročenie údajov uvedených na štítku s údajmi o kapacite môže spôsobiť poškodenie výrobku a jeho prevrátenie, čo môže mať za následok utopenie.
- Plavidlo udržiavajte vyvážené. Nerovnomerné rozloženie osôb či nákladu v plavidle môže spôsobiť prevrátenie plavidla a utopenie pasažierov.
- **DÁVAJTE POZOR NA VETRY A PRÚDY NA Pobreží.**
- Plavidlo nenechajte dlhší čas vystavené pôsobeniu priameho slnečného žiarenia, pretože vysoká teplota môže spôsobiť expanziu vzduchu a nenapraviteľné škody.
- Nikdy neprepravujte plavidlo v nafúknutom stave na vozidle. Majte na pamäti možné škodlivé účinky kvapalín, ako sú kyselina z batérií, olej a benzín. Tieto kvapaliny môžu poškodiť vaše plavidlo.
- **Výstraha!** V hlbokéj vode nastupujte cez kormu člna použitím bezpečnostného lana alebo bezpečnostnej rukoväte. Vždy sa okamžite chyťte za ktorúkoľvek časť lana alebo za rukoväť na prove alebo na korme, zvoľte spodnú polohu a zachovajte pokoj.

TECHNICKÉ BEZPEČNOSTNÉ POKYNY

- Neprekračujte maximálny odporúčaný počet osôb. Bez ohľadu na počet osôb na palube nesmie celková hmotnosť osôb a vybavenia nikdy prekročiť maximálnu odporúčanú nosnosť. Vždy používajte sedadlá alebo vyhradené miesta na sedenie.
- Pri nakladaní plavidla nikdy neprekračujte maximálnu odporúčanú nosnosť. Plavidlo vždy nakladajte opatrne a náklad rovnomerne rozložte, aby ste zachovali predpokladané vyváženie (približne v rovine). Ťažké predmety nedávajte na vyvýšené miesto.
- Maximálna odporúčaná nosnosť zahŕňa hmotnosť všetkých osôb na palube, všetky zásoby a osobné veci, všetko vybavenie, ktoré nie je zahrnuté v hmotnosti prázdneho plavidla, náklad (ak je na palube) a spotrebné kvapaliny (voda, palivo atď.).
- Pokiaľ používate loď, je treba vopred skontrolovať a vždy používať záchranné prostriedky ako sú záchranná vesta a kruh.
- V prípade úniku vzduchu alebo pokiaľ loď naberá vodu by mali byť vždy po ruke vedrá, naberačky na vodu a vzduchové pumpy.
- Pokiaľ sa loď pohybuje, všetci cestujúci musia po celý čas sedieť, aby z lode nevyšli.
- Plavidlo používajte v chránených pobrežných zónach do 300 m (984 stôp) od brehu. Dávajte pozor na prírodné faktory, ako sú vietor, príliv a prílivové vlny.
- Pri pristávaní na brehu dávajte pozor. Ostré a tvrdé predmety ako skaly, betón, lastúry, sklo atď. môžu loď prederaviť.
- Pokiaľ sa prederaví jedna komora, keď je loď na vode, môže byť treba úplne nafúknuť inú vzduchovú komoru, aby sa zabránilo potopeniu.
- Aby ste zabránili poškodeniu, neťahajte loď po drsných povrchoch.
- Vždy používajte záchrannú vestu!
- Vlastník alebo prevádzkovateľ musí zabezpečiť, aby na palube bolo aspoň jedno vedro zaistené proti náhodnej strate.
- Buďte zodpovední, nezanedbávajte bezpečnostné pravidlá, mohlo by to ohroziť váš život a životy ostatných.
- Dodržiavajte tieto pokyny, aby ste sa vyhlili utopeniu, ochrnutiu alebo iným vážnym zraneniam.
- Naučte sa loď ovládať. Podľa potreby si v miestnej oblasti zistite informácie a/alebo zabezpečte školenie. Informujte sa o miestnych predpisoch a nebezpečenstvách súvisiacich s plavbou na lodi a/alebo inými vodnými aktivitami.
- Náčrtky slúžia iba na ilustráciu. Nemusia zodpovedať skutočnému výrobku. Nie sú v mierke.

POPISY PRODUKTU

Číslo položky	Nafúknutá veľkosť	Odporúčaný Prevádzkový tlak	Maximálna Nosnosť	Maximálna osôb
65077	3,21 m x 1,00 m (10' 6" x 39")	0,03 bar (0,5 psi)	220 kg (485 lbs)	2 dospelí
65115	2,75 m x 81 cm (9' x 32")	0,03 bar (0,5 psi)	120 kg (265 lbs)	1 Adult
65131	3,31 m x 88 cm (10'10" x 35")	0,03 bar (0,5 psi)	220 kg (485 lbs)	2 dospelí
65132	3,81 m x 1,00 m (12'6" x 39")	0,07 bar (1 psi)	280 kg (617 lbs)	3 dospelí
65176	2,90 m x 91 cm (9' 6" x 36")	0,03 bar (0,5 psi)	120 kg (265 lbs)	1 Adult

NÁVOD NA INŠTALÁCIU



POTREBNÉ DIELY A NÁSTROJE

Porovnajte diely v škatuli s dielmi uvedenými v tomto návode. Skontrolujte, či diely vybavenia zodpovedajú modelu, ktorý ste mali v úmysle kúpiť.

ODPORÚČANIA POČAS INŠTALÁCIE – VAROVANIA A PREHL'AD

Na nafúknutie plavidla nikdy nepoužívajte vysokotlakový vzduch. Spôsobí to poškodenie a stratu platnosti záruky (ak sa uplatňuje).

- Pomaly nafúknite telo a porovnajte výšku stupnice vytlačenej na výrobku s nasledujúcou TABUĽKOU ROZMEROV, aby ste sa uistili, že sa dosiahla požadovaná výška každej komory.*
- Prekročenie hodnôt uvedených na štítku s údajmi o kapacite môže spôsobiť poškodenie plavidla a/alebo zranenie používateľa.
- Komory nafukujte, kým už nebude vidno záhyby na zväraných švoch. Po nafúknutí porovnajte výšku plavidla s nasledujúcou tabuľkou. Nafukujte spodnú komoru a ďalšie príslušenstvo, ako je podložka pod nohy, kým nebudú na dotyk tuhé, ale nie tvrdé. NENAFUKUJTE ICH NADMERNE.
- Uistite sa, že plavidlo dosiahlo správny tlak, ktorý je uvedený v tabuľke OPIS VÝROBKU a vytlačený v blízkosti nafukovacieho ventilu. Venujte pozornosť obidvom stupniciam tlaku na typovom štítku a kontrolujte tlak počas používania. Silko môže spôsobiť zvýšenie tlaku. V takom prípade vypustíte trochu vzduchu, kým sa nedosiahne určený tlak.
- Lano musí byť pripevnené na oboch stranách len v prednej a zadnej časti a nesmie zasahovať do normálnej prevádzky plavidla.
- Priebežne kontrolujte, či je lano správne napnuté.

*TABUĽKA ROZMEROV

Pomocou priloženého pravítka a nasledujúcej tabuľky skontrolujte správnosť nafúknutia plavidla.

Číslo položky	Vytlačená stupnica (podlaha)		Vytlačená stupnica (boky)	
	Veľkosť výrobku po vyfúknutí	Nafúknutá veľkosť	Veľkosť výrobku po vyfúknutí	Nafúknutá veľkosť
65077	5 cm	5,3 cm	10 cm	11,1 cm
65115	5 cm	5,3 cm	10 cm	10,8 cm
65131	5 cm	5,3 cm	10 cm	11,1 cm
65132	5 cm	5,3 cm	10 cm	11,3 cm
65176	5 cm	5,3 cm	10 cm	11,1 cm



POKYNY PRE MONTÁŽ

Pokyny na inštaláciu nájdete na náčrtsoch v návode na použitie. Náčrtky slúžia len na ilustračné účely. Nemusia zodpovedať skutočnému výrobku. Nie sú v mierke.

NÁVOD NA POUŽITIE ZÁPLATY NA OPRAVU

- V prípade malej diery ju opravte podľa pokynov na záplatu na opravu.
- Pokiaľ je diera príliš veľká na opravu pomocou záplaty, kúpte si súpravu na opravu Bestway alebo plavidlo odošlite na opravu do špecializovaného servisu.

POKYNY NA DEMONTÁŽ

- Dlhodobé vystavenie slnečnému žiareniu môže skrátiť životnosť plavidla. Plavidlo nenechávajte na priamom slnečnom svetle dlhšie ako jednu hodinu po použití.

ÚDRŽBA A SKLADOVANIE

- Vyberte veslá z úchytiak na veslá a odstráňte sedadlá.
- Plavidlo starostlivo vyčistite jemným saponátom a čistou vodou. Nepoužívajte acetón, kyselinu ani zásadité roztoky.
- Všetky povrchy jemne vysušte handričkou. Výrobok sa môže sušiť na priamom slnečnom svetle najviac jednu hodinu. Neprekračujte tento odporúčaný čas, pretože dlhodobé vystavenie slnečnému žiareniu môže skrátiť životnosť plavidla.
- Plavidlo skladujte na suchom mieste s teplotou vyššou ako 15 °C/59 °F mimo dosahu detí.

INSTRUKCJA OBSŁUGI

Zachowaj tę instrukcję — przeczytaj uważnie przed użyciem.

Przestrzegaj wszystkich instrukcji bezpieczeństwa i obsługi. Jeśli nie zastosujesz się do tych instrukcji, może to spowodować przewrócenie się lub eksplozję łodzi i spowodować obrażenia lub śmierć.

WAŻNE INSTRUKCJE BEZPIECZEŃSTWA – OSTRZEŻENIA

- Przed każdym użyciem dokładnie sprawdź wszystkie elementy łodzi, w tym komory powietrzne, liny do chwytania, wiosła i zawory powietrza, aby upewnić się, że wszystko jest w dobrym stanie i szczelnie zabezpieczone. Zatrzymaj się, aby naprawić, jeśli znajdziesz jakiegokolwiek uszkodzenia.
- Liczba pasażerów i ciężar ładunku w żadnym wypadku nie mogą przekraczać określonej ładowności. Zapoznaj się z sekcją Specyfikacje techniczne niniejszej instrukcji (Opisy produktów), aby określić liczbę pasażerów i masę ładunku dla swojej łodzi. Ładunki, które są zbyt ciężkie, spowodują przewrócenie się i utonięcie.
- Pompuj zgodnie z numeracją komór powietrznych i ciśnieniem znamionowym łodzi, w przeciwnym razie można doprowadzić do nadmiernego napompowania i wybuchu łodzi. Przekroczenie pojemności podanej w tabeli może spowodować uszkodzenie, przewrócenie się jednostki pływającej i doprowadzenie do utonięcia.
- Utrzymuj łódź w równowadze. Nierównomierne rozłożenie osób lub ciężaru na łodzi może spowodować przewrócenie się łodzi i utonięcie.
- **UWAŻAJ NA MORSKI WIATR I PRĄDY.**
- Nie pozostawiaj łodzi wystawionej na działanie słońca przez dłuższy czas, ponieważ wysokie temperatury mogą zwiększyć rozszerzanie się powietrza, co może spowodować nieodwracalne uszkodzenia.
- Nigdy nie przewoź napompowanej łodzi. Należy pamiętać o potencjalnym szkodliwym działaniu płynów, takich jak kwas akumulatorowy, olej, benzyna. Płyny te mogą uszkodzić łódź.
- Ostrzeżenie! Będąc na głębokiej wodzie, należy wchodzić na pokład przez rufę łodzi za pomocą liny zabezpieczającej lub uchwytu bezpieczeństwa. Zawsze natychmiastowo chwyć się jakiegokolwiek części liny lub uchwytu na dziobie lub rufie, wybierz dolną pozycję i zachowaj spokój.

TECHNICZNE INSTRUKCJE BEZPIECZEŃSTWA

- Nie przekraczaj maksymalnej zalecanej liczby osób. Niezależnie od liczby osób na pokładzie, całkowita masa osób i sprzętu nigdy nie może przekroczyć maksymalnej zalecanej ładowności. Zawsze korzystaj z miejsc siedzących.
- Podczas załadunku łodzi nigdy nie przekraczaj maksymalnej zalecanej nośności. Zawsze ostrożnie ładuj jednostkę pływającą i odpowiednio rozkładaj obciążenie, aby utrzymać zamierzony trym (w przybliżeniu w poziomie). Unikaj umieszczania dużych ciężarów wysoko.
- Maksymalna zalecana ładowność obejmuje masę wszystkich osób znajdujących się na pokładzie, całego prowiantu i rzeczy osobistych, wszelkiego wyposażenia niewchodzącego w skład masy jednostki, ładunku (jeśli występuje) oraz wszystkich płynów eksploatacyjnych (woda, paliwo itp.).
- Podczas korzystania z łodzi urządzenia ratunkowe, takie jak kamizelki ratunkowe i boje, powinny być zawsze sprawdzane i używane za każdym razem.
- Wiadra, czerpaki wody i pompy powietrza powinny być zawsze dostępne na wypadek wycieku powietrza lub gdy łódź nabierze wody.
- Gdy łódź jest w ruchu, wszyscy pasażerowie muszą zachować pozycję siedzącą, aby uniknąć wypadnięcia za burtę.
- Używaj łodzi w chronionych strefach brzegowych, do 300 m (984 stóp). Uważaj na czynniki naturalne, takie jak wiatr, wody pływowe i fale pływowe.
- Bądź ostrożny podczas dobiegania do brzegu. Ostre i szorstkie przedmioty, takie jak kamienie, cement, muszle, szkło itp. mogą przebić łódź.
- Jeśli jedna komora zostanie przebita, gdy łódź znajduje się na wodzie, może być konieczne pełne napełnienie drugiej komory powietrznej aby zapobiec zatonięciu łodzi.
- Aby uniknąć uszkodzeń, nie należy ciągnąć łodzi po nierównych powierzchniach.
- Zawsze noś kamizelkę ratunkową!
- Obowiązkiem właściciela/operatora jest posiadanie na pokładzie co najmniej jednego waderka/kabłąka, zabezpieczonego przed wypadnięciem.
- Bądź odpowiedzialny, nie zaniedbuj zasad bezpieczeństwa, może to zagrozić Twojemu życiu i życiu innych osób.
- Postępuj zgodnie z tymi instrukcjami, aby uniknąć utonięcia, paraliżu lub innych poważnych obrażeń.
- Dowiedz się jak obsługiwać łódź. W razie potrzeby sprawdź w swojej okolicy informacje i/lub szkolenia. Zapoznaj się z lokalnymi przepisami i zagrożeniami związanymi z pływaniem łódką i/lub innymi aktywnościami wodnymi.
- Rysunki wyłącznie w celach ilustracyjnych. Mogą nie odzwierciedlać rzeczywistego produktu. Nie w skali.

OPIS PRODUKTU

Numer przedmiotu	Rozmiar po napompowaniu	Zalecane Ciśnienie robocze	Maksimum Udźwig	Maksymalna liczba Osób
65077	3,21 m x 1,00 m (10' 6" x 39")	0,03 bar (0,5 psi)	220 kg (485 lbs)	2 osoby dorosłe
65115	2,75 m x 81 cm (9' x 32")	0,03 bar (0,5 psi)	120 kg (265 lbs)	1 Osoba Dorosła
65131	3,31 m x 88 cm (10'10" x 35")	0,03 bar (0,5 psi)	220 kg (485 lbs)	2 osoby dorosłe
65132	3,81 m x 1,00 m (12'6" x 39")	0,07 bar (1 psi)	280 kg (617 lbs)	3 osoby dorosłe
65176	2,90 m x 91 cm (9' 6" x 36")	0,03 bar (0,5 psi)	120 kg (265 lbs)	1 Osoba Dorosła

INSTRUKCJA MONTAŻU



POTRZEBNE CZĘŚCI I NARZĘDZIA

Porównaj części w pudełku z częściami wymienionymi w niniejszej instrukcji. Sprawdź, czy elementy wyposażenia reprezentują model, który zamierzałeś kupić.

ZALECENIA PODCZAS INSTALACJI – OSTRZEŻENIA I PRZEGLĄD

Nigdy nie używaj powietrza pod wysokim ciśnieniem do pompowania łodzi. Doprowadzi to do uszkodzenia i unieważnienia gwarancji (jeśli dotyczy).

- Powoli napompuj korpus i porównaj wysokość na nadrukowanej skali na produkcie z poniższą TABELĄ POMIARÓW, aby upewnić się, że wysokość każdej komory została osiągnięta.*
- Przekroczenie danych podanych w tabeli pojemności może spowodować uszkodzenie łodzi i/lub obrażenia użytkownika.
- Napompuj komory, aż zobaczysz zagięcie szwów spawalniczych. Po napompowaniu porównaj wysokość łodzi z poniższą tabelą. Napompuj dolną komorę i inne akcesoria, takie jak poduszka na stopy, aż będzie sztywna w dotyku, ale nie twarda. NIE PRZESADZAJ.
- Upewnij się, że łódź osiągnęła prawidłowe ciśnienie wymienione w tabeli OPISY PRODUKTÓW i wydrukowane w pobliżu zaworu do pompowania. Zwróć uwagę na obie skale ciśnienia na tabliczce znamionowej i sprawdzaj ciśnienie przez cały czas użytkowania. Słońce może spowodować wzrost ciśnienia. W takim przypadku wypuść trochę powietrza, aż osiągnie zamierzone ciśnienie.
- Lina musi być przymocowana po obu stronach dziobu i rufy i nie może zakłócać normalnej pracy łodzi.
- Stale upewnij się, że lina jest odpowiednio napięta.

*TABELA WYMIARÓW

Użyj dołączonej linijki i poniższej tabeli, aby upewnić się, że jednostka pływająca jest prawidłowo napompowana.

Numer przedmiotu	Nadrukowana Skala (podłoga)		Nadrukowana Skala (boki)	
	Rozmiar produktu po spuszczeniu powietrza	Rozmiar po napompowaniu	Rozmiar produktu po spuszczeniu powietrza	Rozmiar po napompowaniu
65077	5 cm	5,3 cm	10 cm	11,1 cm
65115	5 cm	5,3 cm	10 cm	10,8 cm
65131	5 cm	5,3 cm	10 cm	11,1 cm
65132	5 cm	5,3 cm	10 cm	11,3 cm
65176	5 cm	5,3 cm	10 cm	11,1 cm



INSTRUKCJA MONTAŻU

Aby uzyskać instrukcje instalacji, postępuj zgodnie z ilustracjami w instrukcji. Rysunki służą wyłącznie do celów ilustracyjnych. Mogą nie odzwierciedlać rzeczywistego produktu. Nie w skali.

INSTRUKCJE DOTYCZĄCE NAPRAW Z ŁATKĄ NAPRAWCZĄ

- Jeśli znajdziesz małe przebicie, napraw je zgodnie z instrukcjami na łacie naprawczej.
- Jeśli dziura jest zbyt duża, aby można ją było naprawić za pomocą dołączonej łatki, kup zestaw naprawczy Bestway lub wyślij łódź do specjalistycznego sklepu w celu wykonania naprawy.

INSTRUKCJA DEMONTAŻU

Długotrwała ekspozycja na słońce może skrócić żywotność łodzi. Nie wystawiaj łodzi na bezpośrednie działanie promieni słonecznych dłużej niż 1 godzinę po użyciu.

KONSERWACJA I PRZECHOWYWANIE

- Zdjąć wiosła z zatrzasków do wiosła oraz wyjmij siedzenia.
- Ostrożnie wyczyść łódź łagodnym mydłem i czystą wodą. Nie używaj rozтворów acetonu, kwasów i/lub zasad.
- Użyj szmatki, aby delikatnie osuszyć wszystkie powierzchnie. Produkt można suszyć w bezpośrednim świetle słonecznym przez 1 godzinę lub krócej; Nie przekraczaj tego zalecenia, ponieważ długotrwała ekspozycja na słońce może skrócić żywotność łodzi.
- Przechowywać w suchym miejscu, w temperaturze wyższej niż 15°C/59°F, w sposób niedostępny dla dzieci.

HASZNÁLATI ÚTMUTATÓ

Mentse el az utasításokat – A készülék használatba vétele előtt olvassa el figyelmesen

Kövesse az összes biztonsági és kezelési utasítást. Ha nem követi ezeket az utasításokat, a hajó felborulhat vagy kidurranhat, ami sérülést vagy fulladást eredményezhet.

FONTS BIZTONSÁGI UTASÍTÁSOK – FIGYELMEZTETÉSEK

- Minden használat előtt gondosan ellenőrizze a hajó minden alkatrészét, beleértve a légkamrákat, a kapaszkodóköteleteket, evezőtartó villákat és a légszelepeket, hogy megbizonyosodjon arról, hogy mindegyik jó állapotban van, és megfelelően van rögzítve. Ha sérülést talál, javítsa meg a sérülést.
- Az utasok száma és a rakomány súlya semmiképpen sem haladhatja meg a meghatározott kapacitást. A hajó utasszámának és rakománysúlyának meghatározásához olvassa el a kézikönyv Műszaki adatok részét (Termékleírás). A túlsúlyos rakományok felborulást és fulladást okoznak.
- Fűjja fel a hajót a légkamrák számozásának és a hajón feltüntetett névleges nyomásnak megfelelően, ellenkező esetben túlfújhatja a hajót, ami annak kidurranásához vezethet. Az adattáblán megadott értékek túllépése a vízi jármű károsodását, felborulását és fulladásveszélyt okozhat.
- Tartsa egyensúlyban a hajót. A hajón lévő személyek vagy tömeg egyenetlen eloszlása a hajó felborulását és fulladást okozhat.
- LEGYEN TISZTÁBAN A TENGERI SZÉLLEL ÉS ÁRAMLATOKKAL.**
- Ne hagyja a hajót napsugárzásnak kitéve hosszú ideig, mivel a magas hőmérséklet a levegő hőtágulása nyomán javíthatatlan károsodást eredményezhet.
- Soha ne szállítsa a hajót felfújt állapotban járművön. Ügyeljen a folyadékok, például az akkumulátorsav, az olaj és a benzin lehetséges káros hatásaira. Ezek a folyadékok károsíthatják a hajót.
- Figyelmeztetés! Ha mély vízben van, kérjük, a csónak tatjánál szálljon be a biztonsági kötél vagy a biztonsági fogantyú igénybe vételével. Mindig azonnal kapaszkodjon bele a kötél vagy a fogantyú bármely részébe az orrnál vagy a tatnál, válassza az alsó pozíciót és maradjon nyugodt.

MŰSZAKI BIZTONSÁGI UTASÍTÁSOK

- Ne lépje túl az ajánlott maximális létszámot. A fedélzeten tartózkodó személyek számától függetlenül a személyek és a berendezések össztermege soha nem haladhatja meg a javasolt maximális teherbírás. Mindig a rendelkezésre álló üléseket/ülőhelyeket használja.
- A vízi jármű berakodásakor soha ne lépje túl a javasolt maximális teherbírás. Mindig óvatosan rakodja a vízi járművet, és a terheket megfelelően ossza el, hogy megfeleljen a tervezés során meghatározott feltételeknek (a hajó legyen kb. vízszintben). Ne helyezzen magasra nehéz súlyokat.
- A javasolt maximális teherbírás magában foglalja a fedélzeten tartózkodó összes személy tömegét, az összes felszerelést és személyes tárgyat, a könnyű vízi járművek tömegében nem szereplő berendezéseket, a rakományt (ha van ilyen) és az összes fogyóeszközt (víz, üzemanyag stb.).
- A hajó használatkor az olyan életmentő eszközöket, mint a mentőmellények és bóják, mindig vizsgálja meg használat előtt, és mindig vegye igénybe.
- A vödörnek, vízkanalaknak és légszivattyúknak mindig rendelkezésre kell állniuk, ha levegő szívárog, vagy ha víz jut a hajóba.
- Amikor a hajó mozgásban van, minden utasnak mindig ülve kell maradnia, hogy ne essenek ki a hajóból.
- Használja a hajót védett part menti övezetekben, maximum 300 m-ig (984 láb). Legyen óvatos az olyan természeti tényezőkkel, mint a szél, az árapály és az árhullámok.
- A partot érest óvatosan végezze. Az éles és durva tárgyak (pl. sziklák, sóder, kagylóhéj, üvegszilánk stb.) kiszúrhatják a hajót.
- Ha az egyik kamra kilyukad, amikor a hajó a vízben van, szükség lehet a másik légkamra teljes felfújására, hogy a hajó ne süllyedjen el.
- A sérülés elkerülése érdekében ne vontassa a hajót durva felületeken keresztül.
- Mindig viseljen mentőmellényt!
- A tulajdonos/üzemeltető felelőssége, hogy legyen legalább egy vödör/merítő a fedélzeten, a véletlen elvesztés ellen biztosítva.
- Legyen felelősségteljes, ne hanyagolja el a biztonsági szabályokat, mivel ezzel veszélyeztetheti az életét és mások életét.
- Kövesse ezeket az utasításokat, hogy elkerülje a fulladást, bénulást vagy egyéb súlyos sérüléseket.
- Ismerje meg a hajó vezetésének a módját. Szükség esetén nézze meg a környékét információért és/vagy képzésért. Tájékozódjon a helyi előírásokról és a hajózással és/vagy egyéb vízi tevékenységekkel kapcsolatos veszélyekről.
- Az ábrák csak illusztrációként szolgálnak. Az ábrák nem feltétlenül a vonatkozó terméket mutatják. Az ábrák nem méretarányosak.

TERMÉKLEÍRÁS

Cikkszám	Felfújt méret	Javasolt Üzemi nyomás	Maximum Teherbírás	Szállítható személyek maximális A személyek maximum száma
65077	3,21 m x 1,00 m (10' 6" x 39")	0,03 bar (0,5 psi)	220 kg (485 font)	2 felnőt
65115	2,75 m x 81 cm (9' x 32")	0,03 bar (0,5 psi)	120 kg (265 font)	1 Felnőt
65131	3,31 m x 88 cm (10'10" x 35")	0,03 bar (0,5 psi)	220 kg (485 font)	2 felnőt
65132	3,81 m x 1,00 m (12'6" x 39")	0,07 bar (1 psi)	280 kg (617 font)	3 felnőt
65176	2,90 m x 91 cm (9' 6" x 36")	0,03 bar (0,5 psi)	120 kg (265 font)	1 Felnőt

ÖSSZESZERELÉSI UTASÍTÁSOK

- SZÜKSÉGES ALKATRÉSZEK ÉS SZERSZÁMOK**
Hasonlítsa össze a dobozban lévő alkatrészeket a jelen kézikönyvben felsorolt alkatrészekkel. Ellenőrizze, hogy a felszerelés részegységei a ténylegesen megvásárolni kívánt modellnek felelnek-e meg.

JAVASLATOK A TELEPÍTÉS SORÁN – FIGYELMEZTETÉSEK ÉS ÁTTEKINTÉS

Soha ne használjon nagynyomású levegőt a hajó felfújásához. Ez károsodást eredményez, és érvényteleníti a jótállást (ha vonatkozik rá).

- Lassan fűjja fel a testet, és hasonlítsa össze a terméken lévő nyomtatott skála magasságát a következő MÉRÉTTÁBLÁZATTAL, hogy megbizonyosodjon arról, hogy minden kamra elérte a megfelelő magasságot.*
- Az adattáblán olvasható értékek meghaladása károsíthatja a hajót és/vagy felhasználói sérülést okozhat.
- Addig fűjja a kamrákat, amíg már csak némi ráncosodás látható a hegesztési varratoknál. Felfújás után hasonlítsa össze a hajó magasságát az alábbi táblázat adataival. Fűjja fel az alsó kamrát és más tartozékokat, például a lábpárnát úgy, hogy azok érintésre feszesek, de ne kemények legyenek. **NE FÚJJA TUL.**
- Bizonyosodjon meg arról, hogy a hajó elérte a helyes nyomást, amely megtalálható a TERMÉKLEÍRÁS táblázatban, illetve nyomtatva a felfújószelep közelében. Figyeljen oda az adattáblán található mindkét nyomásmértékére, valamint a használat során folyamatosan ellenőrizze a nyomást. A napsugárzás hatására a nyomás megemelkedhet. Ha ez bekövetkezik, eresszen ki annyi levegőt, hogy a nyomás a javasolt értékre csökkenjen.
- A kötelet csak az orr és tat mindkét oldalára szabad felkötni, úgy, hogy az nem akadályozhatja a hajó rendes működését.
- Folyamatosan ellenőrizze a kötél megfelelő feszességét.

*MÉRÉTTÁBLÁZAT

Használja a mellékelt vonalzó és az alábbi táblázatot annak biztosítására, hogy a vízi jármű megfelelő mértékben legyen felfújva.

Cikkszám	Nyomatott skála (padló)		Nyomatott skála (oldalak)	
	Méret leeresztett állapotban	Felfújt méret	Méret leeresztett állapotban	Felfújt méret
65077	5 cm	5,3 cm	10 cm	11,1 cm
65115	5 cm	5,3 cm	10 cm	10,8 cm
65131	5 cm	5,3 cm	10 cm	11,1 cm
65132	5 cm	5,3 cm	10 cm	11,3 cm
65176	5 cm	5,3 cm	10 cm	11,1 cm

ÖSSZESZERELÉSI UTASÍTÁSOK

- A telepítési utasítások vonatkozásában kövesse a kézikönyvben lévő ábrákat. Az ábrák csak illusztrációként szolgálnak. Az ábrák nem feltétlenül a vonatkozó terméket mutatják. Az ábrák nem méretarányosak.

JAVÍTÓTAPASZRA VONATKOZÓ UTASÍTÁSOK

- Ha van egy kis lyuk, javítsa ki a javítótapasz utasításai szerint.
- Ha a lyuk túl nagy ahhoz, hogy a mellékelt tapasszal meg lehessen javítani, vásároljon Bestway javítókészletet, vagy javítatásra küldje el a hajót az egyik márkaboltunk.

SZÉTSZERELÉSI UTASÍTÁSOK

- A napsugárzásnak való hosszú időtartamú kitérés lerövidítheti a hajó élettartamát. A hajókat a használatot követően ne hagyja több mint 1 órán keresztül közvetlen napsugárzásnak kitéve.

KARBANTARTÁS ÉS TÁROLÁS

- Vegye le az evezőket az evezőtartó villákról, és távolítsa el az üléseket.
- Gondosan tisztítsa meg a hajót enyhe szappannal és tiszta vízzel. Ne használjon acetont, savat és/vagy lúgos oldatokat.
- Törölkendővel finoman törölje szárazra az összes felületet. A termék a napon 1 óra vagy annál rövidebb idő alatt megszáradhat – ne haladja meg ezt a javasolt időtartamot, mivel a napsugárzásnak való hosszú időtartamú kitérés lerövidítheti a hajó élettartamát.
- Tárolja száraz helyen, 15 °C-nál (59 °F) magasabb hőmérsékleten, gyermekektől távol.

ĪPAŠNIEKA ROKASGRĀMATA

Saglabājiet šīs instrukcijas – pirms lietošanas uzmanīgi izlasiet.

Ievērojiet visus drošības un lietošanas norādījumus. To neievērošanas gadījumā laiva var apgāzties vai eksplodēt, izraisot traumas vai nāvi.

BRĪDINĀJUMI — SVARĪGI DROŠĪBAS NORĀDĪJUMI

- Pirms katras lietošanas rūpīgi pārbaudiet visus laivas komponentus, tostarp gaisa nodalījumus, satveramās virves, airus un gaisa vārstus, lai pārliecinātos, vai viss ir labā stāvoklī un droši nostiprināts. Ja konstatējat kādu bojājumu, apstājieties un novērsiet to.
- Pasažieru skaits un kravas svars nekādā gadījumā nedrīkst pārsniegt norādītos parametrus. Skatiet šīs rokasgrāmatas sadaļu "Tehniskās specifikācijas" (Produktu apraksti), lai noteiktu jūsu laivai piemēroto pasažieru skaitu un kravas svaru. Kravas, kas pārsniedz noteikto svaru, var apgāzt laivu vai izraisīt sliktākus riskus.
- Pieplūdi atbilstoši numurētajam gaisa nodalījumam un laivas nominālajam spiedienam, lai neizraisītu pārmērīgu piepūšanu un laivas sasprāgšanu. Pārsniedzot ietilpības plāksnītē norādītos datus, laivu var sabojāt, apgāzt un izraisīt sliktākus riskus.
- Turiet laivu līdzsvarā. Ja cilvēku vai slodzes sadalījums laivā nav vienmērīgs, laiva var apgāzties un izraisīt sliktākus riskus.
- ATCERĪETIES PAR PIEKRĀSTES ZONAS VĒJIEM UN STRAUMĒM!**
- Neatstājiet laivu ilgu laiku tiešos saules staros, jo augsta temperatūra var izraisīt gaisa izplešanos, kas var nodarīt neatgriezeniskus bojājumus.
- Nekādā gadījumā netransportējiet laivu ar transportlīdzekli piepūstā stāvoklī. Uzmanieties no tādu šķidrumu kā akumulatora skābes, eļļas un benzīna potenciāli kaitīgās ietekmes. Šie šķidrumi var sabojāt laivu.
- Brīdinājums! Ja esat dziļā ūdenī, iekāpiet no laivas pakalgalā, izmantojot drošības virvi vai drošības raktu. Vienmēr uzreiz pieturieties pie jebkuras virves daļas vai raktu priekšgalā vai pakalgalā, izvēlieties zemāko stāvokli un rīkojieties mierīgi.

TEHNISKĀS DROŠĪBAS INSTRUKCIJAS

- Nepārsniedziet norādīto maksimālo cilvēku skaitu. Neatkarīgi no cilvēku skaita laivā cilvēku un kravas kopsvars nekādā gadījumā nedrīkst pārsniegt maksimālo ieteicamo svaru. Vienmēr izmantojiet sēdekļus/sēdvietas.
- Iekraujot laivu, nekādā gadījumā nepārsniedziet maksimālo ieteicamo svaru. Kravu vienmēr ievietojiet uzmanīgi un atbilstoši sadaliet slodzi, lai uzturētu paredzēto konstrukciju (apmēram līmenī). Centieties smagus priekšmetus nenovietot augstu.
- Maksimālā ieteicamā krāvnēsība ietver visu cilvēku, pārtikas un personīgo lietu, visa aprīkojuma, kas nav iekļauts laivas neto svarā, kravas (ja ir) un visu izlietojamo šķidrumu (piemēram, ūdens un degvielas) svaru laivā.
- Izmantojot laivu, dzīvības glābšanas līdzekli, piemēram, glābšanas vestes un bojas, ir iepriekš jāpārbauda un vienmēr jāizmanto.
- Gaisa noplūdes gadījumos vai situācijām, kad laivā iekļūst ūdens, vienmēr jābūt pieejamiem spaiņiem, ūdens liekšķerēm un gaisa sūkņiem.
- Laivas pārvietošanās laikā visiem pasažieriem visu laiku ir jāšēž, lai nepārkristu pār bortu.
- Izmantojiet laivu drošās krasta zonās līdz 300 m (984 pēdām). Uzmanieties no dabas parādību, piemēram, vēja, paisuma, bēguma un vilņu, ietekmes.
- Piestājot piekrastē, rīkojieties uzmanīgi. Laivu var sadurt ar asiem un cietiem priekšmetiem, piemēram, akmeņiem, cementu, gliemežvākiem vai stikliem.
- Ja tad, kad laiva atrodas ūdenī, rodas caurums vienā nodalījumā, iespējams, pilnībā jāpiepūš otrs gaisa nodalījums, lai laiva nenogrimtu.
- Lai izvairītos no bojājumiem, nevelciet laivu pa nelīdznēm virsmām.
- Vienmēr lietojiet glābšanas vestīti!
- Īpašnieks/lietotājs ir atbildīgs par to, lai laivā būtu vismaz viens spainis/kauss smelšanai, kas ir nodrošināts pret nejaušu nozaudēšanu.
- Esiet atbildīgi un neignorējiet drošības noteikumus, jo pretējā gadījumā var tikt apdraudēta jūsu citu cilvēku dzīvība.
- Ievērojiet šos norādījumus, lai izvairītos no noslīkšanas, paralīzes un citām nopietnām traumām.
- Noskaidrojiet, kā rīkoties ar laivu. Pēc nepieciešamības noskaidrojiet, kādas ir informācijas un/vai apmācības iespējas jūsu tuvākajā apkārtnē. Noskaidrojiet vietējos noteikumus un riskus, kas saistīti ar laivām un/vai ūdens aktivitātēm.
- Attēliem ir tikai ilustratīva nozīme. Tie var neatbilstoši faktisko produktu. Neatbilst mērogam.

PRODUKTA APRAKSTI

Preces numurs	Piepūsts izmērs	Ieteicamais darba spiediens	Maksimums Krāvnēsība	Maksimālā krāvnēsība Maksimālais cilvēku skaits
65077	3,21 m x 1,00 m (10' 6" x 39")	0,03 bar (0,5 psi)	220 kg (485 mārc.)	2 pieaugušie
65115	2,75 m x 81 cm (9' x 32")	0,03 bar (0,5 psi)	120 kg (265 mārc.)	1 Pieaugušais
65131	3,31 m x 88 cm (10'10" x 35")	0,03 bar (0,5 psi)	220 kg (485 mārc.)	2 pieaugušie
65132	3,81 m x 1,00 m (12'6" x 39")	0,07 bar (1 psi)	280 kg (617 mārc.)	3 pieaugušie
65176	2,90 m x 91 cm (9' 6" x 36")	0,03 bar (0,5 psi)	120 kg (265 mārc.)	1 Pieaugušais

UZSTĀDĪŠANAS NORĀDĪJUMI



NEPIECIEŠAMĀS DAĻAS UN RĪKI

Saīdiniet piegādātās daļas ar šajā rokasgrāmatā uzskaitītajām. Pārbaudiet, vai aprīkojuma komponenti atbilst modelim, ko vēlējaties iegādāties.

IETEIKUMI UZSTĀDĪŠANAS LAIKĀ — BRĪDINĀJUMI UN PĀRSKATS

Laivas piepūšanai nekādā gadījumā neizmantojiet augstspiediena gaisa padevi. Tas var izraisīt bojājumus un anulēt garantiju (ja piemērojama).

- Lēnām piepūdiet korpusu un saīdiniet uz produkta uzdrukātās skalas augstumu ar tālāk norādīto MĒRĪJUMU TABULU, lai pārliecinātos, vai ir sasniegts katra nodalījuma augstums.*
- Pārsniedzot ietilpības plāksnītē norādītos datus, var sabojāt laivu un/vai traumēt lietotāju.
- Pieplūdi nodalījumus, līdz redzat, ka salaiduma vietas ir nedaudz salocītas. Pēc piepūšanas saīdiniet laivas augstumu ar nākamo tabulu. Piepūdiet apakšējo nodalījumu un citus piederumus, piemēram, kāju balstu, līdz pieskaroties var sajūst, ka tie ir stingrī, bet ne cieti. NEPIEPŪTIET PĀRMĒRĪGI.
- Pārliecinieties, ka laiva ir sasniegusi pareizo spiedienu, kas norādīts tabulā "PRODUKTU APRAKSTI" un uzdrukāts pie piepūšanas vārsta. Pievērsiet uzmanību abām spiediena skalām tipa plāksnītē un pārbaudiet spiedienu visā lietošanas laikā. Saule var izraisīt spiediena pieaugumu. Ja tā notiek, izlaidiet daļu gaisa, līdz ir sasniegts paredzētais spiediens.
- Virvei jābūt pietiprinātai tikai abās priekšgalā un pakalgalā pusēs, un tā nedrīkst traucēt normālu laivas lietošanu.
- Pastāvīgi sekojiet, lai virve būtu pienācīgi pievilktā.

*MĒRĪJUMU TABULA

Izmantojiet komplektācijā iekļauto lineālu un skatiet nākamo tabulu, lai pārbaudītu, vai peldlīdzeklis ir pareizi piepūsts.

Preces numurs	Uzdrukātā skala (grīda)		Uzdrukātā skala (sāni)	
	Izmērs pēc iztukšošanas	Piepūsts izmērs	Izmērs pēc iztukšošanas	Piepūsts izmērs
65077	5 cm	5,3 cm	10 cm	11,1 cm
65115	5 cm	5,3 cm	10 cm	10,8 cm
65131	5 cm	5,3 cm	10 cm	11,1 cm
65132	5 cm	5,3 cm	10 cm	11,3 cm
65176	5 cm	5,3 cm	10 cm	11,1 cm



UZSTĀDĪŠANAS INSTRUKCIJAS

Uzstādīšanas norādījumus skatiet rokasgrāmatas attēlos. Attēliem ir tikai ilustratīva nozīme. Tie var neatbilstoši faktisko produktu. Neatbilst mērogam.

NORĀDES PAR REMONTA IELĀPU

- Mazu caurumu var salabot atbilstoši norādījumiem uz remonta ielāpu.
- Ja caurums ir pārāk liels, lai to salabotu ar komplektācijā iekļauto ielāpu, iegādājieties Bestway remonta komplektu vai nosūtiet laivu remontam uz specializētu darbnīcu.

IZJAUKŠANAS INSTRUKCIJAS

- Ilgstoša saules ietekme var saīsināt laivas kalpošanas laiku. Neatstājiet laivas tiešos saules staros ilgāk kā vienu stundu pēc lietošanas.

APKOPE UN GLABĀŠANA

- Izņemiet airus no duļļiem un nolaidiet sēdekļus.
- Rūpīgi notīriet laivu, izmantojot maigas ziepes un tīru ūdeni. Nelietojiet acetonu, skābes un/vai sārmainus šķīdumus.
- Uzmanīgi ar drānu noslaukiet visas virsmas. Produktu var žāvēt tiešos saules staros ne ilgāk kā vienu stundu; nepārsniedziet šo ieteikumu, jo ilgstoša saules ietekme var saīsināt laivas kalpošanas laiku.
- Glabājiet sausā, bērniem nepieejamā vietā, kur gaisa temperatūra pārsniedz 15 °C/59 °F.

NAUDOTOJO VADOVAS

Prieš naudodami atidžiai perskaitykite ir išsaugokite šias instrukcijas.

Laikykitės visų saugos ir naudojimo nurodymų. Jei nesilaikote šių nurodymų, plauštas gali apvirtsti arba sprogti ir stipriai arba mirtinai sužaloti.

SVARBŪS SAUGOS NURODYMAI – ĮSPĖJIMAI

- Kaskart prieš naudodami atidžiai patikrinkite visus plaušto komponentus, įskaitant oro kameras, virves, irklus ir oro vožtuvus, kad viskas būtų tinkamos darbinės būklės ir patikimai pritvirtinta. Jei aptikote pažeidimų, sustokite ir pataisykite.
- Keleivių skaičius ir krovinio svoris niekada negali viršyti nurodytos talpos. Žr. šios instrukcijos skyrių „Techninės specifikacijos“ („Produktų aprašymai“), kad nustatytumėte plaušto keleivių skaičių ir krovinio svorį. Dėl per didelio krovinio svorio plauštas gali apvirtsti ir nuskęsti.
- Pripūskite pagal oro kamerų skaičių ir plaušto numatytąjį spaudimą, priešingu atveju galima pripūsti per daug ir plauštas gali sprogti. Viršijus duomenų lentelėje pateiktus duomenis galima sugadinti valtį, ją apversti ir nuskindinti.
- Išlaikykite plaušto pusiausvyrą. Dėl nelygaus žmonių arba svorių pasiskirstymo plaušte galima apsisversti ir nuskęsti.
- **SAUGOKITĖS JŪROS VĖJŲ IR SROVIŲ.**
- Nepalikite plaušto tiesioginiuose saulės spinduliuose ilgą laiką, nes dėl aukštos temperatūros oras gali daugiau plėstis ir dėl to gaminys gali būti nepataisomai sugadintas.
- Niekada nevezkite pripūsto plaušto ant transporto priemonės. Saugokitės potencialiai kenksmingų skysčių, pvz., akumuliatorių rūgšties, alyvos ir benzino, poveikio. Šie skysčiai gali pažeisti jūsų plauštą.
- Įspėjimas! Kai plaukiojate gilioje vietoje, įlipkite per plaušto galinę dalį naudodami saugos virvę arba apsauginę rankeną. Visada iškart laikykitės už bet kurios virvės ar rankenos dalies priekyje ar gale, pasirinkite žemesnę padėtį ir išlikite ramūs.

TECHNINĖS SAUGOS INSTRUKCIJOS

- Neviršykite rekomenduojamo maksimalaus žmonių skaičiaus. Neatsižvelgiant į žmonių skaičių ant plaušto, bendras žmonių ir įrangos svoris niekada neturi viršyti maksimalios rekomenduojamos svorio apkrovos. Visada sėdėkite ant sėdynių / numatytų sėdėti vietų.
- Kraunant valtį negalima viršyti maksimalios rekomenduojamos svorio apkrovos. Visada kraukite valtį atidžiai ir paskirstykite svorį tolygiai (apytiksliai). Nekraukite didelių svorių vieno ant kito į aukštą krūvą.
- Maksimali rekomenduojama svorio apkrova yra visų plaušte esančių asmenų, atsargų ir asmeninių daiktų svorių, neįskaičiuotos į masę įrangos, krovinų (jei jų yra) ir suvartojamų skysčių (vandens, kuro ir pan.), suma.
- Naudojant valtį, reikia iš anksto patikrinti ir naudoti apsaugos priemones, tokias kaip pripučiamos gelbėjimo liemenės ir plūdurai.
- Oro nuotėkio atveju arba jei į valtį prisemtų vandens, reikia visada turėti kibirą, semtuvą ir oro siurbį.
- Kai valtis juda, keleiviai visada turi sėdėti, kad valtis neapsiverstų.
- Naudokite plauštą saugomose kranto zonose, iki 300 m (984 pėdų). Visada atsižvelkite į tokius gamtos reiškinius kaip vėjas, vandens lygio kitimas ir bangos.
- Ant kranto lipkite atsargiai. Tokie aštrūs daiktai kaip akmenys, cementas, kriauklės, stiklas ir pan., gali pradurti valtį.
- Jei praduriama viena kamera, kai valtis yra ant vandens, gali reikėti iki galo pripūsti kitas oro kameras, kad valtis nenuskęstų.
- Kad valtys nepažeistumėte, nevilkite jos per nelygius paviršius.
- Visada vilkėkite apsauginę liemenę!
- Savininkas / operatorius yra atsakingas už tai, kad plaušte būtų bent vienas kibiras / semtuvus, apsaugotas nuo atsitiktinio praradimo.
- Būkite atsakingi, neignorruokite saugos taisyklių, nes galite sukelti pavojų savo ir kitų žmonių gyvybei.
- Laikykitės šių instrukcijų, kad išvengtumėte skendimo, paralyžiaus ar kitų sunkių sužalojimų.
- Žinokite, kaip reikia valtį valdyti. Patikrinkite informaciją, jei reikia, pasirūpinkite apmokymais. Sužinokite apie vietines taisykles ir pavojus, susijusius su plaukiojimu ir kitokia veikla vandenyje.
- Brėžiniai pateikiami tik iliustraciniais tikslais. Jie gali neatitikti realaus gaminio. Jie neatitinka mastelio.

GAMINIO APRAŠAS

Prekės numeris	Pripūstos dydis	Rekomenduojama Darbinis slėgis	Didžiausia Svoris	Didžiausia leistina apkrova Didžiausias žmonių skaičius
65077	3,21 m x 1,00 m (10' 6" x 39")	0,03 bar (0,5 psi)	220 kg (485 svar.)	2 suaugę asmenys
65115	2,75 m x 81 cm (9' x 32")	0,03 bar (0,5 psi)	120 kg (265 svar.)	1 Adulte
65131	3,31 m x 88 cm (10'10" x 35")	0,03 bar (0,5 psi)	220 kg (485 svar.)	2 suaugę asmenys
65132	3,81 m x 1,00 m (12'6" x 39")	0,07 bar (1 psi)	280 kg (617 svar.)	3 suaugusieji
65176	2,90 m x 91 cm (9' 6" x 36")	0,03 bar (0,5 psi)	120 kg (265 svar.)	1 Adulte

SĄRANKOS INSTRUKCIJOS



REIKALINGOS DALYS IR ĮRANKIAI

Palyginkite dėžėje esančias dalis su dalimis, išvardytomis šioje instrukcijoje. Patikrinkite, ar įrangos komponentai atitinka modelį, kurį planavote įsigyti.

MONTAVIMO REKOMENDACIJOS – ĮSPĖJIMAI IR APŽVALGA

Niekada nenaudokite aukšto slėgio oro plauštui pripūsti. Taip gaminį pažeisite, o garantija (jei taikoma) bus anuliuota.

- Kad įsitikintumėte, jog kiekviena kamera pasiekė reikiamą aukštį, korpusą pūskite lėtai ir palyginkite ant gaminio atspausdintos skalės aukštį su toliau pateiktoje MATAVIMŲ LENTELĖJE nurodytu aukščiu.*
- Viršijus duomenų lentelėje pateiktus duomenis galima sugadinti plauštą ir (arba) sužaloti naudotoją.
- Kameras pūskite tol, kol ties siūlėmis pasirodys šiek tiek susilenkimų. Pripūte palyginkite plaušto aukštį su toliau pateiktoje lentelėje nurodytu aukščiu. Pripūskite dugno kamerą ir kitus priedus, pvz., pėdų pagalvėlę, kol ji bus tvirta paliesti, bet nekieta. NEPRIPŪSKITE PER DAUG.
- Įsitikinkite, kad plauštas pasiekė tinkamą slėgį, nurodytą GAMINIO APRAŠYMO lentelėje ir atspausdintą šalia pripūtimo vožtuvo. Vadovaukitės abiem slėgio skalėmis ant tipo plokštelės ir naudodamiesi nuolat tikrinkite slėgį. Dėl saulės slėgis gali padidėti. Toku atveju išleiskite šiek tiek oro, kol slėgis atitiks nurodytąjį.
- Virvė turi būti pritvirtinta tiek plaušto priekyje, tiek plaušto gale ir neturi truktių įprastai naudojantis plauštu.
- Nuolat tikrinkite, kad virvė būtų tinkamai priveržta.

*MATAVIMŲ LENTELĖ

Pasinaudodami pridėdama liniuote ir toliau pateikta lentelė įsitikinkite, kad laivas yra tinkamai pripūstas.

Prekės numeris	Atspausdinta skalė (ant grindų)		Atspausdinta skalė (ant šonų)	
	Dydis išleidus orą	Pripūstos dydis	Dydis išleidus orą	Pripūstos dydis
65077	5 cm	5,3 cm	10 cm	11,1 cm
65115	5 cm	5,3 cm	10 cm	10,8 cm
65131	5 cm	5,3 cm	10 cm	11,1 cm
65132	5 cm	5,3 cm	10 cm	11,3 cm
65176	5 cm	5,3 cm	10 cm	11,1 cm



SUMONTAVIMO INSTRUKCIJOS

Surinkimo metu atsižvelkite į šios instrukcijos paveikslėlius. Brėžiniai pateikiami tik iliustraciniais tikslais. Jie gali neatitikti realaus gaminio. Jie neatitinka mastelio.

TAISYMO LOPO NURODYMAI

- Jei yra nedidelė skylutė, sutaisykite ją remdamiesi korekcinio lopo uždėjimo instrukcijomis.
- Jei skylė yra per didelė, kad būtų sutvarkyta uždėdam pridėtą lopą, įsigykite „Bestway“ remonto rinkinį arba nuneškite plauštą į specialią parduotuvę, kad sutaisytų.

IŠARDYMO NURODYMAI

- Ilgai laikant plauštą saulėkaitoje, sutrumpės jo naudojimo trukmė. Pasinaudoję nelaikykite plaušto tiesioginiame saulės šviesoje ilgiau nei 1 val.

LAIKYMAS IR PRIEŽIŪRA

- Išimkite irklus iš irklų sagčių ir nuleiskite sėdynes.
- Kruopščiai nuplaukite plauštą švelniu muilu ir švairiu vandeniu. Nenaudokite acetono, rūgščių ir (arba) šarminių tirpalų.
- Nusausinkite visus paviršius šluoste. Gaminį džiovinti tiesioginiame saulės šviesoje galima 1 valandą ar trumpiau; nevirsykite šios rekomendacijos, nes ilgą laiką laikant saulėkaitoje gali sutrumpėti plaušto naudojimo trukmė.
- Laikykite sausose vietose, aukštesnėje nei 15 °C / 59 °F temperatūroje, kur nepasiektų vaikai.

LASTNIŠKI PRIROČNIK

Shranite ta navodila – pred uporabo pozorno preberite.

Upoštevajte vsa varnostna navodila in navodila za uporabo. Če teh navodil ne upoštevate, se lahko čoln prevrne ali eksplodira in povzroči poškodbe ali smrt.

POMEMBNA VARNOSTNA NAVODILA - OPOZORILA

- Pred vsako uporabo skrbno preglejte vse sestavne dele kajak, vključno z zračnimi komorami, grabežnimi vrvmi, vesli in zračnimi ventili, da zagotovite, da je vse v dobrem stanju in dobro pritrjeno. Če opazite kakršno koli škodo, prenehajte s popravilom.
- Število potnikov in teža tovora v nobenem primeru ne sme preseči navedenih zmogljivosti. Glejte razdelek o tehničnih specifikacijah v tem priročniku (Opisi izdelka), da določite število potnikov in težo tovora za vaš čoln. Tovor, ki je prevelik, bo povzročil prevrnitev in utopitev.
- Napihnite glede na oštevilčeno zračno komoro in nazivni tlak na čolnu, sicer lahko povzročite prenapihovanje in eksplozijo čolna. Preseganje podatkov, navedenih na tablici nosilnosti, lahko povzroči poškodbe plovila, prevrnitev in utopitev.
- Čoln naj bo uravnotežen. Neenakomerna razporeditev oseb ali teže v čolnu lahko povzroči prevrnitev čolna in utopitev.
- **BODITE POZORNI NA MORSKE VETROVE IN TOKOVE.**
- Čolna ne puščajte dlje časa izpostavljenega soncu, saj lahko visoke temperature povečajo širjenje zraka, kar lahko povzroči nepopravljivo škodo.
- Nikoli ne prevažajte čolna v naplhnjenem stanju na vozilu. Zavedajte se možnih škodljivih učinkov tekočin, kot so akumulatorska kislina, olje, bencin. Te tekočine lahko poškodujejo vaš čoln.
- Opozorilo! Ko ste v globoki vodi, se vkrcajte prek krme čolna s pomočjo varnostne vrvi ali varnostnega ročaja. Vedno takoj primite kateri koli del vrvi ali ročaj na premcu ali krmi, izberite nižji položaj in ostanite mirni.

TEHNIČNA VARNOSTNA NAVODILA

- Ne prekoračite največjega priporočenega števila ljudi. Ne glede na število ljudi na krovu skupna teža ljudi in opreme nikoli ne sme preseči največje priporočene teže. Vedno uporabite predvidene sedeže/prostore za sedenje.
- Pri nalaganju plovila nikoli ne prekoračite največje priporočene nosilnosti. Plovilo vedno naložite previdno in ustrezno porazdelite tovor, da ohranite načrtno naravnost (približno raven). Izogibajte se visokemu postavljanju težkih uteži.
- Največja priporočena nosilnost vključuje težo vseh ljudi na krovu, vse zaloge in osebne predmete, kakršno koli opremo, ki ni vključena v maso lahkega plovila, tovor (če obstaja) in vse potrošne tekočine (voda, gorivo itd.).
- Pri uporabi čolna je treba vedno predhodno pregledati in uporabljati reševalne pripomočke, kot so rešilni jopiči in boje.
- Vedra, zajemalke za vodo in zračne tlačilke morajo biti vedno na voljo v primeru puščanja zraka ali če čoln zajame vodo.
- Ko je čoln v gibanju, morajo vsi potniki ves čas sedeti, da ne padejo čez krov.
- Čoln uporabljajte na zaščitnih obalnih območjih do 300 m. Bodite previdni pri naravnih dejavnikih, kot so veter, plimovanje in plimski valovi.
- Bodite previdni pri pristanku na obali. Ostri in grobi predmeti, kot so kamni, cement, školjke, steklo itd. lahko preluknjajo čoln.
- Če je ena komora preluknjana, ko je čoln v vodi, bo morda treba popolnoma napihniti drugo zračno komoro, da preprečite potopitev čolna.
- Da se izognete poškodbam, čolna ne vlecite po grobih površinah.
- Vedno nosite rešilni jopič!
- Lastnik/upravljalavec je odgovoren, da ima na krovu vsaj eno vedro/rezervoar, zavarovano pred nenamerno izgubo.
- Bodite odgovorni, ne zanemarjajte varnostnih pravil, to bi lahko ogrozilo vaše življenje in življenje drugih.
- Upoštevajte ta navodila, da se izognete utopitvi, paralizni ali drugim resnim poškodbam.
- Znati upravljati čoln. Preverite v svojem lokalnem območju za informacije in/ali usposabljanje po potrebi. Informirajte se o lokalnih predpisih in nevarnostih, povezanih s čolnarji in/ali drugimi vodnimi dejavnostmi.
- Risbe samo za ilustracijo. Morda ne odražajo dejanskega izdelka. Niso v merilu.

OPIS IZDELKA

Številka izdelka	Napihnjena velikost	Priporočeno Delovni pritisk	Najvišja Nosilnost, teža	Največje dovoljeno število ljudi
65077	3,21 m x 1,00 m (10' 6" x 39")	0,03 bar (0,5 psi)	220 kg (485 lbs)	2 odrasli osebi
65115	2,75 m x 81 cm (9' x 32")	0,03 bar (0,5 psi)	120 kg (265 lbs)	1 odrasla oseba
65131	3,31 m x 88 cm (10'10" x 35")	0,03 bar (0,5 psi)	220 kg (485 lbs)	2 odrasli osebi
65132	3,81 m x 1,00 m (12'6" x 39")	0,07 bar (1 psi)	280 kg (617 lbs)	3 odrasle osebe
65176	2,90 m x 91 cm (9' 6" x 36")	0,03 bar (0,5 psi)	120 kg (265 lbs)	1 odrasla oseba

NAVODILA ZA POSTAVITEV



POTREBNI DELI IN ORODJE

Primerjajte dele v škatli z deli, navedenimi v tem priročniku. Preverite, ali komponente opreme predstavljajo model, ki ste ga nameravali kupiti.

PRIPOROČILA MED NAMESTITVIJO – OPOZORILA IN PREGLED

Za napihovanje čolna nikoli ne uporabljajte zraka pod visokim pritiskom. To bo povzročilo škodo in razveljavilo vašo garancijo (če obstaja).

- Počasi napihnite trup in primerjajte višino natisnjene lestvice na izdelku z naslednjo TABELO MERITEV, da se prepričate, ali je dosežena višina vsake komore.*
- Preseganje podatkov na tablici zmogljivosti lahko povzroči poškodbe čolna in/ali poškodbe uporabnika.
- Napihnite komore, dokler ne vidite nekaj gub na varilnih šivih. Po napihovanju primerjajte višino čolna z naslednjo tabelo. Napihnite spodnjo komoro in druge dodatke, kot je blazina za noge, dokler ni trda na dotik, vendar ne trda. NE NAPIHNITE PRETIRANO.
- Prepričajte se, da je čoln dosegel pravi tlak, ki je naveden v tabeli OPIS IZDELKA in natisnjen poleg ventila za polnjenje. Bodite pozorni na obe lestvici tlaka na tipski ploščici in preverjajte tlak med uporabo. Sonce lahko povzroči povečanje pritiska. Če se to zgodi, izpusite nekaj zraka, dokler se ne doseže zelenege tlaka.
- Vrv mora biti pritrjena samo na obeh straneh premca in krme in ne sme ovirati normalnega delovanja čolna.
- Nprestano preverjajte, ali je vrv pravilno napeta.

*TABELA MERITEV

Uporabite priloženo ravnilo in naslednjo tabelo, da zagotovite, da je plovilo pravilno napihnjeno.

Številka izdelka	Tiskana lestvica (talna)		Tiskana lestvica (strani)	
	Velikost izpihnjenega	Napihnjena velikost	Velikost izpihnjenega	Napihnjena velikost
65077	5 cm	5,3 cm	10 cm	11,1 cm
65115	5 cm	5,3 cm	10 cm	10,8 cm
65131	5 cm	5,3 cm	10 cm	11,1 cm
65132	5 cm	5,3 cm	10 cm	11,3 cm
65176	5 cm	5,3 cm	10 cm	11,1 cm



NAVODILA ZA POSTAVITEV

Za navodila za namestitve sledite slikam v priročniku. Risbe so samo za ilustracijo. Morda ne odražajo dejanskega izdelka. Niso v merilu.

NAVODILA ZA POPRAVILNO

- Če je majhna luknja, jo popravite v skladu z navodili na samolepljivi zaplati za popravilo.
- Če je luknja prevelika, da bi jo lahko popravili s priloženo zaplato, kupite komplet za popravilo Bestway ali pošljite čoln v specializirano delavnico, da opravijo popravilo.

NAVODILA ZA RAZSTAVLJANJE

- Dolgotrajna izpostavljenost soncu lahko skrajša življenjsko dobo vašega čolna. Čolnov ne puščajte na neposredni sončni svetlobi več kot 1 uro po uporabi.

VZDRŽEVANJE IN SKLADIŠČENJE

- Odstranite vesla iz sponk za vesla in odstranite sedeže.
- Previdno očistite čoln z blagim milom in čisto vodo. Ne uporabljajte acetona, kislin in/ali alkalnih raztopin.
- S krpo nežno osušite vse površine. Izdelek lahko sušite na neposredni sončni svetlobi 1 uro ali manj; ne prekoračite tega priporočila, saj lahko daljša izpostavljenost soncu skrajša življenjsko dobo čolna.
- Hraniti na suhem mestu, pri temperaturi nad 15°C, izven dosega otrok.

KULLANICI KILAVUZU

Bu Talimatları Kaydedin – Çalıştırmadan önce dikkatlice okuyun.

Tüm güvenlik ve işletim talimatlarını izleyin. Bu talimatlara uymamanız, botun devrilmesine veya patlamasına neden olabilir ve yaralanma ya da ölümlerle sonuçlanabilir.

ÖNEMLİ GÜVENLİK TALİMATLARI - UYARILAR

- Her kullanım öncesinde hava bölmeleri, halatlar, kürekler ve hava valfleri de dahil olmak üzere tüm bot bileşenlerini, iyi durumda ve sıkıca sabitlenmiş olduklarından emin olmak için kontrol edin. Herhangi bir hasar tespit etmeniz halinde lütfen durup hasarı giderin.
- Yolcu sayısı ve yük ağırlığı belirtilen kapasiteyi hiçbir şekilde geçmemelidir. Botunuz için yolcu sayısını ve yük ağırlıklarını belirlemek için bu kılavuzun Teknik Özellikler bölümüne (Ürün Açıklamaları) başvurun. Fazla ağırlıktaki yükler devrilmeye ve boğulmaya neden olabilir.
- Bot üzerinde numaralandırılmış hava bölmelerine ve belirtilen nominal basınca uygun olarak şişirin; aksi takdirde bot aşırı şişebilir ve/veya patlayabilir. Kapasite levhasında sağlanan verilerin aşılması botun zarar görmesine, alabora olmasına ve boğulma tehlikesi oluşmasına neden olabilir.
- Botu dengede tutun. Kişilerin veya ağırlığın bot üzerinde dengesiz bir şekilde dağılması botun alabora olmasına ve boğulma tehlikesine neden olabilir.
- DENİZDEKİ RÜZGÂRLARA VE DALGALARA DİKKAT EDİN.**
- Yüksek sıcaklıklar havanın genişlemesine ve buna bağlı onarılmayacak hasarlara neden olabileceğinden botu uzun süre güneş ışığına maruz bırakmayın.
- Botu asla bir araç üzerinde şişirilmiş halde taşımayın. Akü asidi, yağ ve benzin gibi maddelerin verebileceği hasarlara karşı dikkatli olun. Bu sıvılar bota zarar verebilir.
- Uyarı! Derin sulardayken, lütfen botun kiç tarafından güvenli halatı veya güvenlik tutacağı aracılığıyla binin. Her zaman derhal baş veya kiç taraftaki halat veya tutacağın herhangi bir kısmına tutunun, alçak konumu seçin ve sakin olun.

TEKNİK GÜVENLİK TALİMATLARI

- Önerilen azami kişi sayısını aşmayın. Bottaki kişi sayısı ne olursa olsun, toplam kişi ve ekipman ağırlığı izin verilen azami ağırlık kapasitesini aşmamalıdır. Her zaman sağlanmış oturma yerlerini/alanlarını kullanın.
- Botu yükleme yaparken, tavsiye edilen maksimum ağırlık kapasitesini kesinlikle aşmayın. Bota her zaman dikkatle yükleme yapın ve tasarlanmış yatay seviyeyi (yaklaşık düz) korumak için yükleri uygun şekilde dağıtın. Ağır yükleri üst bölümlere yerleştirmekten kaçının.
- Önerilen maksimum ağırlık kapasitesi bot üzerindeki tüm insanların, tüm yiyecek, içecekler ve kişisel eşyaların, hafif bot kütesine dahil olmayan tüm ekipmanın, varsa taşınan yüklerin ve tüm sıvı sarf malzemelerinin (su, yakıt vb.) ağırlığını içerir.
- Botu kullanırken can yeleği veya simidi gibi hayat kurtarma ekipmanı önceden kontrol edilmeli ve her zaman kullanılmalıdır.
- Kovalar, su keççeleri ve hava pompaları, hava sızıntısı olması veya botun su alma ihtimaline karşı daima erişilebilir olmalıdır.
- Bot hareket halindeyken, botun devrilmesini engellemek için tüm yolcular her zaman oturur konumda olmalıdır.
- Botu, 300 m'ye (984 fit) kadar korumalı kıyı bölgelerinde kullanın. Rüzgâr, gel-git ve büyük dalgalar gibi doğal faktörlere karşı dikkatli olun.
- Kıyıya yanaşırken dikkatli olun. Taş, çimento, kabuk, cam gibi keskin ve sert nesnelere botu deşebilir.
- Bot su içerisindeyken bir bölmenin delinmesi halinde, botun batmasını engellemek için diğer hava bölmelerini de tamamen şişirmesi gerekebilir.
- Hasar vermektan kaçınmak için botu sert yüzeylerde sürüklemeyin.
- Mutlaka can yeleği giyin!
- Kazayla kaybedilmesine karşı, bota en az bir kovanın/keççenin bulunması bot sahibinin/işletmecisinin sorumluluğundadır.
- Sorumlu bir şekilde davranın, güvenlik kurallarını ihmal etmeyin; aksi takdirde, siz ve başkalarının hayatını tehlikeye atabilirsiniz.
- Boğulma, felç veya diğer ciddi yaralanmaları önlemek için bu talimatları uygun hareket edin.
- Bot kullanmayı öğrenin. Bilgi için çevrenize başvurun ve/veya eğitim alın. Bot kullanımı ve/veya diğer su sporları/faaliyetleri hakkında yürürlükte olan yerel yönetmelikleri ve olası tehlikeleri öğrenin.
- Çizimler sadece örneklandırma amaçlıdır. Gerçek ürünü yansıtmayabilirler. Doğru ölçekte değildirler.

ÜRÜN AÇIKLAMALARI

Ürün Numarası	Şişmiş Boyut	Önerilen Çalışma Basıncı	Azami Ağırlık kapasitesi	Azami yük kapasitesi Maksimum Kişi Sayısı
65077	3,21 m x 1,00 m (10' 6" x 39")	0,03 bar (0,5 psi)	220 kg (485 lbs)	2 yetişkin
65115	2,75 m x 81 cm (9' x 32")	0,03 bar (0,5 psi)	120 kg (265 lbs)	1 Yetişkin
65131	3,31 m x 88 cm (10'10" x 35")	0,03 bar (0,5 psi)	220 kg (485 lbs)	2 yetişkin
65132	3,81 m x 1,00 m (12'6" x 39")	0,07 bar (1 psi)	280 kg (617 lbs)	3 yetişkin
65176	2,90 m x 91 cm (9' 6" x 36")	0,03 bar (0,5 psi)	120 kg (265 lbs)	1 Yetişkin

KURULUM TALİMATLARI



GEREKLİ PARÇA VE ALETLER

Kutunuzdaki parçaları bu kılavuzda listelenen parçalarla karşılaştırın. Ekipman bileşenlerinin, satın almak istediğiniz ürün modelini temsil ettiğini doğrulayın.

KURULUM SIRASINDA ÖNERİLER – UYARILAR VE GENEL BAKIŞ

Botunuzu şişirmek için kesinlikle yüksek basınçlı hava kullanmayın. Bu, hasara ve garantinizin (varsa) geçersiz olmasına yol açacaktır.

- Gövdeyi yavaşça şişirin ve her bölmenin yüksekliğine ulaştığından emin olmak için ürün üzerindeki basılı ölçümler yüksekliğini aşağıdaki ÖLÇÜMLER TABLOSU ile karşılaştırın.*
- Kapasite bilgisinde belirtilen verilerin aşılması botun hasar görmesine ve/veya kullanıcının yaralanmasına neden olabilir.
- Kaynak dikişlerinde bir miktar katlanma görüne kadar bölmeleri şişirin. Şişirmeden sonra botun yüksekliğini aşağıdaki tabloyla karşılaştırın. Alt bölmeyi ve koltuk minderini gibi diğer aksesuarları, dokununca sert olana kadar fakat kaskatı olmayacak şekilde şişirin. GEREĞİNDEN FAZLA ŞİŞİRMEYİN.
- Botun, ÜRÜN AÇIKLAMALARI tablosunda belirtilen ve şişirme valfinin yanında yazılan doğru basınca ulaştığından emin olun. Tıp plakasındaki her iki basınç ölçüğüne de dikkat edin ve kullanım boyunca basıncı kontrol edin. Güneş, basıncın artmasına neden olabilir. Böyle bir durumda, amaçlanan basınca ulaşana kadar bir miktar hava boşaltın.
- Halat yalnızca baş ve kiç bölgelerinin her iki tarafına bağlanmalı ve botun normal işleyişini engellememelidir.
- Her zaman halatın uygun şekilde sıklığından emin olun.

*ÖLÇÜMLER TABLOSU

Deniz taşıtının doğru şekilde şişirildiğinden emin olmak için birlikte verilen cetveli ve aşağıdaki tabloyu kullanın.

Ürün Numarası	Basılı Ölçek (Zemin)		Basılı Ölçek (Yanlar)	
	Şişmemiş Halde Boyut	Şişmiş Boyut	Şişmemiş Halde Boyut	Şişmiş Boyut
65077	5 cm	5,3 cm	10 cm	11,1 cm
65115	5 cm	5,3 cm	10 cm	10,8 cm
65131	5 cm	5,3 cm	10 cm	11,1 cm
65132	5 cm	5,3 cm	10 cm	11,3 cm
65176	5 cm	5,3 cm	10 cm	11,1 cm



MONTAJ TALİMATLARI

Kurulum talimatları için kılavuzun içindeki çizimleri takip edin. Çizimler sadece örneklandırma amaçlıdır. Gerçek ürünü yansıtmayabilirler. Doğru ölçekte değildirler.

ONARIM YAMASI TALİMATLARI

- Küçük bir delik olması halinde, bu deliği onarım yaması talimatlarına uygun şekilde onarın.
- Delik sağlanan yamayla onarılmayacak kadar büyük olması halinde bir Bestway onarım kiti satın alın ya da botu onarım için uzman bir mağazaya gönderin.

SÖKME TALİMATLARI

- Uzun süre güneşe maruz bırakmak botunuzun ömrünü kısaltabilir. Botları kullanımdan sonra 1 saatten daha uzun süre doğrudan güneş ışığına maruz bırakmayın.

BAKIM VE DEPOLAMA

- Kürek kenetlerinden kürekleri çıkarın ve koltukları indirin.
- Botu temiz su ve yumuşak bir sabun kullanarak dikkatle temizleyin. Aseton, asit ve/veya alkalin solüsyonlar kullanmayın.
- Tüm yüzeyleri kuru bir bezle silin. Ürün doğrudan güneş ışığı altında 1 saat veya daha kısa süre boyunca kurutulabilir; Uzun süre güneşe maruz kalmak botun ömrünü kısaltabileceğinden önerilen bu süreyi aşmayın.
- Kuru ve sıcaklığı 15°C/59°F'tan yüksek bir ortamda ve çocukların erişiminden uzakta depolayın.

MANUALUL UTILIZATORULUI

Salvați aceste instrucțiuni – Citiți cu atenție înainte de operare.

Respectați toate instrucțiunile de siguranță și de utilizare. Dacă nu respectați aceste instrucțiuni, ambarcațiunea se poate răsturna sau exploda, fapt ce poate duce la vătămare corporală sau deces.

INSTRUCȚIUNI IMPORTANTE PRIVIND SIGURANȚA – AVERTISMENTE

- Înainte de fiecare utilizare, verificați cu atenție toate componentele ambarcațiunii, inclusiv camerele de aer, frângerile de prindere, vâslele și supapele de aer, pentru a vă asigura că toate sunt în stare bună și fixate strâns. Vă rugăm să opriți reparațiile în cazul în care descoperiți semne de avariere.
- Numărul de pasageri și greutatea sarcinii nu trebuie să depășească sub nicio formă capacitățile specificate. Consultați secțiunea Specificații tehnice din acest manual (Descrierea produsului) pentru a determina numărul de pasageri și greutatea încărcăturii pentru ambarcațiunea dumneavoastră. Încărcăturile care au o greutate prea mare vor provoca răsturnări și pot cauza înecul.
- Umflați conform presiunii indicate pe camerele de aer și pe ambarcațiune. În caz contrar riscați să umflați excesiv ambarcațiunea, ceea ce poate provoca explozia acesteia. Dacă depășiți datele indicate pe placa cu date privind capacitatea, există riscul de avariere sau răsturnare a ambarcațiunii, precum și de înec.
- Mențineți ambarcațiunea echilibrată. Distribuția inegală a persoanelor sau sarcinii în ambarcațiune poate cauza răsturnarea și înecul.
- **FIȚI ATENȚI LA VÂNTURILE ȘI CURENȚII DE COASTĂ.**
- Nu lăsați niciodată ambarcațiunea expusă la soare pentru perioade îndelungate de timp, întrucât temperaturile ridicate vor duce la dilatarea aerului, care poate provoca daune ireparabile.
- Nu transportați niciodată ambarcațiunea în stare umflată, pe mașină. Acordați atenție efectelor potențial dăunătoare ale lichidelor, cum ar fi acidul de baterie, uleiul, carburantul. Aceste lichide pot deteriora ambarcațiunea.
- Atenție! Când vă aflați în ape adânci, vă rugăm să urcați la bord prin pupa ambarcațiunii, folosind frânghia de siguranță sau mânerul de siguranță. Apucați-vă imediat de orice parte a frângiei sau mânerului de la prova sau pupa, alegeți poziția mai joasă și păstrați-vă calmul.

INSTRUCȚIUNI TEHNICE PRIVIND SIGURANȚA

- Nu depășiți numărul maxim de persoane recomandat. Indiferent de numărul de persoane de la bord, greutatea totală a acestora și a echipamentului nu trebuie niciodată să depășească sarcina maximă recomandată. Utilizați întotdeauna spațiile de luat loc prevăzute.
- La încărcarea ambarcațiunii, nu depășiți niciodată greutatea maximă recomandată. Acordați întotdeauna atenție încărcării ambarcațiunii și distribuției sarcina în mod adecvat pentru a menține ambarcațiunea în stare de echilibru (echilibrul aproximativ). Evitați amplasarea de greutatea mare la înălțime.
- Capacitatea de greutate maximă recomandată include greutatea tuturor persoanelor de la bord, a tuturor proviziilor și efectelor personale, a oricărui echipament neinclus în masa ambarcațiunii ușoare, a mărfii (dacă este cazul) și a tuturor lichidelor consumabile (apă, combustibil etc.).
- La utilizarea bărcii, dispozitivele de salvare a vieții, cum ar fi vestele și colacii de salvare, trebuie verificate în avans și purtate în permanență.
- Gălețile, paletele pentru apă și pompele de aer trebuie să fie întotdeauna la îndemână în cazul unei scurgeri de aer sau dacă intră apă în barcă.
- Când barca este în mișcare, toți pasagerii trebuie să rămână așezați în permanență pentru a evita căderea peste bord.
- Utilizați ambarcațiunea în zone de țarm protejate, până la 300 m (984 ft.). Acordați atenție factorilor naturali precum vântul, marea și valurile de mare.
- Fiți atenți la acostarea pe mal. Obiectele ascuțite și dure, cum ar fi pietrele, cimentul, scoicile, sticla, etc. pot perfora barca.
- Dacă se perforază o cameră în timp ce barca este în apă, poate fi necesară umflarea completă a celeilalte camere pentru a preveni scufundarea bărcii.
- Pentru a evita avarierea, nu trageți barca pe suprafețele dure.
- Pортаți întotdeauna o vestă de salvare!
- Proprietarul/operatorul are responsabilitatea de a avea la bord cel puțin o găleată/un căuș, care să fie asigurate împotriva pierderii accidentale.
- Fiți responsabil, nu neglijați regulile de siguranță, acest lucru ar putea pune în pericol viața dumneavoastră și a celorlalți.
- Urmați aceste instrucțiuni pentru a evita înecul, paralizia sau alte răni grave.
- Familiarizați-vă cu modul de funcționare al bărcii. Verificați informațiile și/sau instrucțiunile specifice regiunii dumneavoastră, dacă este cazul. Informați-vă cu privire la regulamentele locale și pericolele aferente navigării și/sau altor activități acvatice.
- Desenele au doar rol ilustrativ. Pot să nu reflecte produsul propriu-zis. Nu sunt la scară.

DESCRIERI ALE PRODUSULUI

Numărul articolului	Dimensiune umflată	Presiune de lucru recomandată	Maximum Capacitate de greutate	maximă de persoane
65077	3,21 m x 1,00 m (10' 6" x 39")	0,03 bar (0,5 psi)	220 kg (485 lbs)	2 adulți
65115	2,75 m x 81 cm (9' x 32")	0,03 bar (0,5 psi)	120 kg (265 lbs)	1 Adult
65131	3,31 m x 88 cm (10'10" x 35")	0,03 bar (0,5 psi)	220 kg (485 lbs)	2 adulți
65132	3,81 m x 1,00 m (12'6" x 39")	0,07 bar (1 psi)	280 kg (617 lbs)	3 adulți
65176	2,90 m x 91 cm (9' 6" x 36")	0,03 bar (0,5 psi)	120 kg (265 lbs)	1 Adult

INSTRUCȚIUNI DE INSTALARE



PIESE ȘI INSTRUMENTE NECESARE

Comparați piesele din cutia dvs. cu piesele enumerate în acest manual. Verificați dacă componentele echipamentului sunt corespunzătoare modelului pe care ați intenționat să îl achiziționați.

RECOMANDĂRI PRIVIND INSTALAREA – AVERTIZĂRI ȘI PREZENTARE GENERALĂ

Nu utilizați niciodată aer de înaltă presiune pentru a umfla ambarcațiunea. Acest lucru va duce la deteriorarea produsului și la anularea garanției dumneavoastră (dacă este cazul).

- Umflați încet corpul și comparați înălțimea scalei imprimată pe produs cu următorul TABEL DE MĂSURĂTORI pentru a vă asigura că este atinsă înălțimea fiecărei camere.*
- Depășirea datelor furnizate pe eticheta de capacitate maximă poate cauza deteriorarea ambarcațiunii și/sau rănirea utilizatorului.
- Umflați camerele până când puteți vedea pluri la cusături. După umflare, comparați înălțimea ambarcațiunii cu următorul tabel. Umflați camera inferioară și alte accesorii, cum ar fi perna pentru picioare, până când este rigidă la atingere, dar nu tare. **NU UMFLAȚI ÎN EXCES.**
- Asigurați-vă că ambarcațiunea a atins presiunea corectă menționată în tabelul DESCRIEREA PRODUSULUI și imprimată lângă supapa de umflare. Acordați atenție ambelor scale de presiune de pe eticheta de tip și verificați presiunea pe toată durata utilizării. Soarele poate determina creșterea presiunii. Dacă se întâmplă acest lucru, eliberați puțin aer până când se atinge presiunea dorită.
- Frânghia trebuie să fie atașată de ambele părți ale probei și pupii și nu trebuie să interfereze cu funcționarea normală a ambarcațiunii.
- Asigurați-vă în permanență că frânghia este strânsă corespunzător.

*TABEL DE MĂSURĂTORI

Utilizați rigla inclusă și următorul tabel pentru a vă asigura că ambarcațiunea este umflată corect.

Numărul articolului	Scală imprimată (podea)		Scală imprimată (laterale)	
	Dimensiune la dezumflare	Dimensiune umflată	Dimensiune la dezumflare	Dimensiune umflată
65077	5 cm	5,3 cm	10 cm	11,1 cm
65115	5 cm	5,3 cm	10 cm	10,8 cm
65131	5 cm	5,3 cm	10 cm	11,1 cm
65132	5 cm	5,3 cm	10 cm	11,3 cm
65176	5 cm	5,3 cm	10 cm	11,1 cm



INSTRUCȚIUNI DE ASAMBLARE

Pentru instrucțiunile de instalare, urmați ilustrațiile din manual. Desenele au doar rol ilustrativ. Pot să nu reflecte produsul propriu-zis. Nu sunt la scară.

INSTRUCȚIUNI PRIVIND PETICUL DE REPARAȚII

- Dacă există o mică înțepătură, reparați-o conform instrucțiunilor de pe plăsturele de reparație.
- Dacă orificiul este prea mare pentru a fi reparat cu peticul furnizat, achiziționați un kit de reparații Bestway sau trimiteți ambarcațiunea la un magazin de specialitate pentru reparații.

INSTRUCȚIUNI PRIVIND DEMONTAREA

- Expunerea prelungită la soare poate scurta durata de viață a ambarcațiunii dvs. Nu lăsați ambarcațiunile în lumina directă a soarelui mai mult de 1 oră după utilizare.

ÎNȚEȚINERE ȘI DEPOZITARE

- Scoateți vâslele din cleme și dați jos scaunele.
- Curățați cu atenție ambarcațiunea cu un detergent bland și apă curată. Nu utilizați acetonă, acid și/sau soluții alcaline.
- Utilizați o lavetă pentru a usca delicat toate suprafețele. Produsul poate fi uscat sub lumina directă a soarelui timp de 1 oră sau mai puțin; nu depășiți timpul recomandat, deoarece expunerea prelungită la soare poate scurta durata de viață a ambarcațiunii.
- Depozitați într-un loc uscat, la o temperatură mai mare de 15°C/59°F, departe de accesul copiilor.

РЪКОВОДСТВО НА ПОТРЕБИТЕЛЯ

Запазете тези инструкции – прочетете внимателно преди употреба.

Следвайте всички инструкции за безопасност и експлоатация. Ако не следвате тези инструкции, това може да доведе до преобръщане или експлозия на лодката и да доведе до нараняване или смърт.

ВАЖНИ ИНСТРУКЦИИ ЗА БЕЗОПАСНОСТ – ПРЕДУПРЕЖДЕНИЯ

- Преди всяка употреба внимателно проверявайте всички компоненти на лодката, включително въздушните камери, въжетата за захващане, греблата и въздушните клапани, за да се уверите, че всичко е в добро състояние и добре затегнато. Моля, спрете и извършете поправка, ако забележите някакви повреди.
- Броят на пасажерите и теглото на товара в никакъв случай не трябва да превишават определенията капацитети. Направете справка с раздел „Технически спецификации“ на това ръководство (Описания на продуктите), за да определите броя на пътниците и теглото на товара за вашата лодка. Товари, които превишават посоченото тегло, ще доведат до преобръщане и удавяне.
- Напомпвайте според номерираните въздушни камери и номиналното налягане на лодката, в противен случай това ще доведе до свръхнадуване и спукване на лодката. Превишаването на стойностите, дадени на табелката за капацитет, може да доведе до повреди на плавателния съд, преобръщане и удавяне.
- Поддържайте лодката балансирана. Неравномерното разпределение на хората или теглото в лодката може да предизвика преобръщане на лодката и удавяне.
- **ПАЗЕТЕ СЕ ОТ ВЕТРОВЕ И ТЕЧЕНИЯ ВОДЕЩИ КЪМ МОРЕТО.**
- Не оставяйте лодката изложена на слънцето в продължение на дълги периоди от време, тъй като високите температури могат да повишат разширяването на въздуха, което може да причини непоправими повреди.
- Никога не транспортирайте лодката в напомяно състояние върху превозно средство. Внимавайте за потенциалните вредни ефекти на течности, като акумулаторна киселина, масло, бензин. Тези течности могат да повредят вашата лодка.
- **Предупреждение!** Когато сте в дълбока вода, моля, качвайте се през кърмата на лодката чрез предпазното въже или предпазната дръжка. Винаги се хващайте веднага за която и да е част от въжето или дръжката на носа или на кърмата, изберете по-ниска позиция и запазете спокойствие.

ТЕХНИЧЕСКИ ИНСТРУКЦИИ ЗА БЕЗОПАСНОСТ

- Не превишавайте препоръчания максимален брой хора. Независимо от броя на хората на борда, общото тегло на хората и екипировката никога не трябва да превишава максималното препоръчително тегло. Винаги използвайте предвидените седалки/места за сядане.
- При товарене на плавателния съд никога не превишавайте максималното препоръчително тегло. Винаги натоварвайте внимателно плавателния съд и разпределяйте товарите правилно, за да се запази формата по проект (приблизително ниво). Избягвайте поставянето на тежки тежести нависоко.
- Максималното препоръчително тегло включва теглото на всички хора на борда, всички провизии и лични вещи, всяко оборудване, което не е включено в леката маса на плавателния съд, превоз на товари (ако има такива) и всички консумативни течности (вода, гориво и др.).
- Животоспасяващите средства, като например спасителни жилетки и спасителни пояси, следва да бъдат предварително проверени и използвани през цялото време.
- Кожите, водните лопати и въздушните помпи винаги трябва да бъдат бдителни за природни явления като вятър, водни течения и приливни вълни.
- Когато лодката е в движение, всички пътници трябва да останат седнали през цялото време, за да се избегне падане зад борда.
- Използвайте лодката в защитени брегови зони, до 300 m (984 фута). Бъдете бдителни за природни явления като вятър, водни течения и приливни вълни.
- Бъдете внимателни при доближаването на брега. Остри и груби предмети като скали, цимент, черупки, стъкло и т.н. могат да пробият лодката.
- Ако една от камерите е пробита, когато лодката е във водата, може да е необходимо изцяло да се надуе другата въздушна камера, за да се предотврати потъването на лодката.
- За да избегнете повреда, не влачете лодка по груби повърхности.
- Винаги носете спасителна жилетка!
- Отговорност на собственика/оператора е да има поне една кофа/ един съд на борда, обезопасен/а срещу случайна загуба.
- Никога не отговаряйте, не пренебрегвайте правилата за безопасност, това може да застраши живота ви и живота на другите.
- Следвайте тези инструкции, за да избегнете удавяне, парализа или други сериозни наранявания.
- Обучете се как да управлявате лодката. Разучете вашия район за информация и/или обучение, ако е необходимо. Информирайте се относно местните разпоредби и опасностите, свързани с разходки с лодка и/или други дейности във вода.
- Изображенията са само с илюстративна цел. Възможно е да не отговарят на действителния продукт. Не е в мащаб.

ОПИСАНИЕ НА ПРОДУКТА

Номер на артикул	Напомпани размер	Препоръчано Работно налягане	Максимална Капацитет на тегло	Максимална товароносимост лица
65077	3,21 m x 1,00 m (10' 6" x 39")	0,03 bar (0,5 psi)	220 kg (485 lbs)	2 възрастни
65115	2,75 m x 81 cm (9' x 32")	0,03 bar (0,5 psi)	120 kg (265 lbs)	1 Възрастен
65131	3,31 m x 88 cm (10'10" x 35")	0,03 bar (0,5 psi)	220 kg (485 lbs)	2 възрастни
65132	3,81 m x 1,00 m (12'6" x 39")	0,07 bar (1 psi)	280 kg (617 lbs)	3 възрастни
65176	2,90 m x 91 cm (9' 6" x 36")	0,03 bar (0,5 psi)	120 kg (265 lbs)	1 Възрастен

УКАЗАНИЯ ЗА МОНТАЖ

НЕОБХОДИМИ ЧАСТИ И ИНСТРУМЕНТИ

Сравнете частите във вашата кутия с частите, посочени в това ръководство. Уверете се, че компонентите на оборудването отговарят на модела, който сте възнамерявали да закупите.

ПРЕПОРЪКИ ПО ВРЕМЕ НА МОНТАЖА – ПРЕДУПРЕЖДЕНИЯ И ОБЩ ИЗГЛЕД

Никога не използвайте въздух под високо налягане за напомяне на вашата лодка. Това ще доведе до повреда и ще анулира гаранцията ви (ако е приложимо).

- Напомпайте бавно корпуса и сравнете височината на отпечатаната върху продукта скала със следната ТАБЛИЦА С РАЗМЕРИ, за да се уверите, че е достигната височината на всяка камера.*
- Превишаването на данните, посочени на табелката за вместимост, може да доведе до повреда на лодката и/или нараняване на потребителя.
- Напомпайте камерите, докато видите известно прегъване по заваръчните шевове. След напомяне сравнете височината на лодката с таблица по-долу. Напомпайте долната камера и другите аксесоари, като възглавница за краката, докато стане твърда на пипане, но не прекалено твърда. НЕ НАПОМПВАЙТЕ ПРЕКАЛЕНО МНОГО.
- Уверете се, че лодката е достигнала правилното налягане, посочено в таблицата с ОПИСАНИЯ НА ПРОДУКТА и отпечатано близо до вентила за напомяне. Обърнете внимание на двете скали за налягане на типова табелка и проверявайте налягането по време на употреба. Слънцето може да причини повишаване на налягането. Ако това се случи, изпуснете малко въздух, докато се достигне желаното налягане.
- Въжето трябва да бъде закрепено само от двете страни на носа и кърмата и не трябва да пречи на нормалното функциониране на лодката.
- Непрекъснато следете за правилното стягане на въжето.

*ТАБЛИЦА С РАЗМЕРИ

Използвайте включената линейка и таблицата по-долу, за да сте сигурни, че плавателният съд е напомян правилно.

Номер на артикул	Отпечатана скала (под)		Отпечатана скала (страни)	
	Размер в изпуснато състояние	Напомпани размер	Размер в изпуснато състояние	Напомпани размер
65077	5 cm	5,3 cm	10 cm	11,1 cm
65115	5 cm	5,3 cm	10 cm	10,8 cm
65131	5 cm	5,3 cm	10 cm	11,1 cm
65132	5 cm	5,3 cm	10 cm	11,3 cm
65176	5 cm	5,3 cm	10 cm	11,1 cm

ИНСТРУКЦИИ ЗА МОНТАЖ

За инструкциите за инсталиране следвайте илюстрациите в ръководството. Изображенията имат единствено илюстративна цел. Възможно е да не отговарят на действителния продукт. Не е в мащаб.

ИНСТРУКЦИИ ЗА ЛЕПЕНКАТА ЗА РЕМОТ

- Ако има малко пробиване, поправете го съгласно инструкциите върху самата лепенка за ремонт.
- Ако отворът е твърде голям, за да бъде поправен с предоставената лепенка, закупете комплект за ремонт Bestway или изпратете лодката в специализиран магазин за извършване на поправки.

ИНСТРУКЦИИ ЗА ДЕМОНТАЖ

- Продължителното излагане на слънце може да съкрати полезния живот на вашата лодка. Не оставяйте лодките на пряка слънчева светлина за повече от 1 час след употреба.

ПОДДРЪЖКА И СЪХРАНЕНИЕ

- Отстранете греблата от скобите за греблата и свалете седалките.
- Почистете внимателно лодката с помощта на мек сапун и чиста вода. Не използвайте ацетон, киселини и/или алкални разтвори.
- Използвайте кърпа, за да подсушите внимателно всички повърхности. Продуктът може да се суши под пряка слънчева светлина за 1 час или по-малко. Не превишавайте тази препоръка, тъй като продължителното излагане на слънце може да съкрати полезния живот на лодката.
- Съхранявайте на сухо място, с температура по-висока от 15°C/59°F, далеч от деца.

VLASNIČKI PRIRUČNIK

Sačuvajte ove upute – pažljivo pročitajte prije rada.

Pridrđavajte se svih sigurnosnih uputa i uputa za rad. Ako ne slijedite ove upute, čamac se može prevrnuti ili eksplodirati i uzrokovati ozljede ili smrt.

VAŽNE SIGURNOSNE UPUTE – UPOZORENJA

- Prije svake uporabe pažljivo pregledajte sve komponente čamca, uključujući zračne komore, užad za hvatanje, vesla i zračne ventile, kako biste bili sigurni da je sve u dobrom stanju i čvrsto pričvršćeno. Molimo prestanite radi popravka ako pronađete bilo kakvu štetu.
- Broj putnika i težina tereta ni u kojem slučaju ne smiju premašivati navedene kapacitete. Pogledajte odjeljak Tehničke specifikacije u ovom priručniku (Opisi proizvoda) kako biste odredili broj putnika i težinu tereta za vaš čamac. Preveliki tereti uzrokuju prevrtanje i utapanje.
- Napuhavajte u skladu s numeriranom zračnom komorom i nazivnim tlakom na plovilu inače možete uzrokovati prenapuhavanje čamca i eksploziju.. Prekoračenje podataka navedenih na pločici kapaciteta može uzrokovati oštećenje plovila, prevrtanje i dovesti do utapanja.
- Držite čamac u ravnoteži. Neravnomjeran raspored osoba ili težine u čamcu može uzrokovati prevrtanje čamca i utapanje.
- **BUDITE OPREZNI NA MORSKI VJETROV I STRUJE.**
- Ne ostavljajte čamac izloženo suncu dulje vrijeme, jer visoke temperature mogu povećati širenje zraka, što može uzrokovati nepopravljivu štetu.
- Nikada ne prevozite čamac u napuhanom stanju na vozilu. Budite svjesni mogućih štetnih učinaka tekućina kao što su kiselina iz akumulatora, ulje, benzin. Ove tekućine mogu oštetiti vaše plovilo.
- Upozorenje! Kada ste u dubokoj vodi, ukrajte se preko krme čamca pomoću sigurnosnog užeta ili sigurnosne ručke. Uvijek se odmah uhvatite za bilo koji dio užeta ili ručke na pramcu ili krmi, odaberite niži položaj i ostanite mirni.

TEHNIČKE SIGURNOSNE UPUTE

- Nemojte prekoračiti najveći preporučeni broj ljudi. Bez obzira na broj ljudi u čamcu, ukupna težina ljudi i opreme nikada ne smije premašiti najveći preporučeni kapacitet težine. Uvijek koristite predviđena sjedala/mjesta za sjedenje.
- Prilikom ukrcanja plovila nikada nemojte prekoračiti maksimalnu preporučenu težinu. Uvijek pažljivo ukrajte plovilo i pravilno raspodijelite teret kako biste održali projektirano trimiranje (približno ravno).
- Izbjegavajte visoko postavljanje teških utega.
- Maksimalni preporučeni kapacitet težine uključuje težinu svih ljudi na brodu, sve potrepštine i osobne stvari, svu opremu koja nije uključena u masu lakog plovila, teret (ako postoji) i sve potrošne tekućine (voda, gorivo, itd.).
- Prilikom korištenja čamca, uvijek je potrebno prethodno pregledati i koristiti pomagala za spašavanje kao što su prsluci za spašavanje i bove.
- Žlice, mjerice za vodu i zračne pumpe moraju uvijek biti na raspolaganju u slučaju curenja zraka ili ako čamac uhvati vodu.
- Kada je čamac u pokretu, svi putnici moraju cijelo vrijeme sjediti kako ne bi pali u more.
- Koristite čamac u zaštićenim zonama obale, do 300 m. Budite oprezni s prirodnim faktorima kao što su vjetar, plima i plimni valovi.
- Budite oprezni pri sljetanju na obalu. Oštri i grubo predmeti kao što su kamenje, cement, školjke, staklo itd. mogu probušiti čamac.
- Ako je jedna komora probušena dok je čamac u vodi, možda će biti potrebno potpuno napuhati drugu zračnu komoru kako bi se spriječilo potonuće čamca.
- Kako biste izbjegli ozljede, nemojte vući čamac po grubim površinama.
- Uvijek nosite prsluk za spašavanje!
- Vlasnik/rukovatelj je dužan imati najmanje jednu kantu/rezervoar na brodu, osiguranu od slučajnog gubitka.
- Budite odgovorni, nemojte zanemariti sigurnosna pravila, to bi moglo ugroziti vaš život i živote drugih.
- Slijedite ove upute kako biste izbjegli utapanje, paralizu ili druge ozbiljne ozljede.
- Znati upravljati čamcem. Provjerite u svom lokalnom području mogućnost za informacije i/ili obuku po potrebi. Saznajte više o lokalnim propisima i opasnostima povezanim s veslanjem i/ili drugim aktivnostima na vodi.
- Crteži samo u svrhu ilustracije. Možda ne odražavaju stvarni proizvod. Nisu u mjerilu.

OPIS PROIZVODA

Broj proizvoda	Napuhana veličina	Preporučeno Radni tlak	Maksimalna Nosivost, težina	Maksimalni broj ljudi
65077	3,21 m x 1,00 m (10' 6" x 39")	0,03 bar (0,5 psi)	220 kg (485 lbs)	2 odrasle osobe
65115	2,75 m x 81 cm (9' x 32")	0,03 bar (0,5 psi)	120 kg (265 lbs)	1 odrasla osoba
65131	3,31 m x 88 cm (10'10" x 35")	0,03 bar (0,5 psi)	220 kg (485 lbs)	2 odrasle osobe
65132	3,81 m x 1,00 m (12'6" x 39")	0,07 bar (1 psi)	280 kg (617 lbs)	3 odrasle osobe
65176	2,90 m x 91 cm (9' 6" x 36")	0,03 bar (0,5 psi)	120 kg (265 lbs)	1 odrasla osoba

UPUTE ZA POSTAVLJANJE



POTREBNI DIJELOVI I ALAT

Usporedite dijelove u svojoj kutiji s dijelovima navedenima u ovom priručniku. Provjerite predstavljaju li komponente opreme model koji ste namjerali kupiti.

PREPORUKE TIJEKOM INSTALACIJE – UPOZORENJA I PREGLED

Nikada ne koristite zrak pod visokim tlakom za napuhavanje plovila. To će dovesti do oštećenja i poništiti vaše jamstvo (ako postoji).

- Polako napuhajte trup i usporedite visinu otisnute ljestvice na proizvodu sa sljedećom TABLICOM MJERA kako biste bili sigurni da je dosegnuta visina svake komore.*
- Prekoračenje podataka navedenih na pločici kapaciteta može uzrokovati oštećenje plovila i/ili ozljedu korisnika.
- Napuhavajte komore dok ne vidite pregibe na zavarenim šavovima. Nakon napuhavanja, usporedite visinu čamca sa sljedećom tablicom. Napuhajte donju komoru i ostale dodatke, poput jastuka za stopala, dok ne postanu kruti na dodir, ali ne i tvrdi. NEMOJTE PREVIŠE NAPUHAVATI.
- Provjerite je li čamac dosegao točan tlak naveden u tablici OPIS PROIZVODA i otisnut u blizini ventila za napuhavanje. Obratite pozornost na obje ljestvice tlaka na tipskoj pločici i provjeravajte tlak tijekom cijele uporabe. Sunce može uzrokovati povećanje tlaka. Ako se to dogodi, ispustite malo zraka dok ne postigne željeni tlak.
- Uže mora biti pričvršćeno samo s obje strane pramčanog i krmenog dijela i ne smije ometati normalan rad čamca.
- Stalno osiguravajte da je uže pravilno zategnuto.

*TABLICA MJERA

Upotrijebite priloženo ravnalo i sljedeću tablicu kako biste bili sigurni da je plovilo ispravno napuhano.

Broj proizvoda	Tiskana ljestvica (podna)		Tiskano mjerilo (strane)	
	Veličina ispuhanog proizvoda	Napuhana veličina	Veličina ispuhanog proizvoda	Napuhana veličina
65077	5 cm	5,3 cm	10 cm	11,1 cm
65115	5 cm	5,3 cm	10 cm	10,8 cm
65131	5 cm	5,3 cm	10 cm	11,1 cm
65132	5 cm	5,3 cm	10 cm	11,3 cm
65176	5 cm	5,3 cm	10 cm	11,1 cm



UPUTE ZA INSTALACIJU

Za upute o instalaciji slijedite ilustracije unutar priručnika. Crteži služe samo za ilustraciju. Možda ne odražavaju stvarni proizvod. Nisu u mjerilu.

UPUTE ZA POPRAVAK

- Ako postoji mala rupa, popravite je prema uputama na samoljepljivi zakrpi za popravak.
- Ako je rupa prevelika da bi se mogla popraviti isporučenim zakrpom, kupite Bestway kit za popravak ili pošaljite plovilo u specijaliziranu radionicu na popravak.

UPUTE ZA RASTAVLJANJE

- Produljeno izlaganje suncu može skratiti životni vijek vašeg plovila. Ne ostavljajte čamce na izravnoj sunčevoj svjetlosti dulje od 1 sata nakon upotrebe.

ODRŽAVANJE I SKLADIŠTENJE

- Uklonite vesla sa kopči vesala i skinite sjedala.
- Pažljivo očistite čamac blagim sapunom i čistom vodom. Nemojte koristiti aceton, kiseline i/ili alkalne otopine.
- Krpom nježno osušite sve površine. Proizvod se može sušiti na izravnoj sunčevoj svjetlosti 1 sat ili manje; nemojte prekoračiti ovu preporuku jer produljeno izlaganje suncu može skratiti životni vijek čamca.
- Čuvati na suhom mjestu, na temperaturi višoj od 15°C, izvan dohvata djece.

KASUTUSJUHEND

Salvestage need juhised – Lugege need enne kasutamist hoolikalt läbi.

Järgige kõiki ohutus- ja kasutusjuhiseid. Kui te neid juhiseid ei järgi, võib parv ümber minna või lõhkeda ja põhjustada vigastusi või surma.

OLULISED OHUTUSJUHISED – HOIATUSED

- Enne iga kasutuskorda vaadake üle kõik parve osad, kaasa arvatud õhukambriid, haardenõõrid, aerud ja õhuklapid, ning veenduge, et kõik oleks heas töökorras ja turvaliselt kinnitatud. Kui leiate mis tahes vigastuse, parandage see.
- Reisijate arv ja kogukaal ei tohi mingil juhul ületada lubatud väärtusi. Reisijate arvu ja koorma kaalu määramiseks vaadake selle juhendi jaotist „Tehnilised andmed“ (Tootekirjeldused). Ülekaalulised koormad põhjustavad parve ümbermineku ja uppumise.
- Pumpamisel jälgige õhukambrite nummerdust ja parve ettenähtud nimirõhku, et ei toimuks ületäitmist ja parv ei lõhkeks. Kandevoime sildil esitatud koormuse ületamisel võib veesõiduk vigastada saada, ümber minna või põhjustada uppumise.
- Hoidke parve tasakaalus. Parvesolijate või raskuse ebaühtlane jaotus võib põhjustada parve ümbermineku ja uppumise.
- **ARVESTAGE MAATUULI JA HOOVUSEID.**
- Ärge jätke parve pikaks ajaks päikese kätte, sest kõrgel temperatuuril õhk paisub, mis võib põhjustada parandamatuid vigastusi.
- Ärge kunagi transportige täispuhutud parve sõiduki katusel. Olge teadlik vedelike, nagu näiteks akuhappe, õli või bensiini, kahjulikest mõjudest. Need vedelikud võivad teie parve kahjustada.
- Hoiatus. Sügavas vees tulge pardale ahtris asuvat turvakõit või turvakäepidet kasutades. Hoidke alati kohe kinni kõiest või käepidemest võõris või ahtris, valige madalam asend ja säilitage rahu.

TEHNILISED OHUTUSJUHISED

- Ärge ületage soovitatud kasutajate arvu. Sõltumata parves sõitvate inimeste arvust ei tohi nende kogukaal koos varustusega mingil juhul ületada maksimaalset soovitatud kandevoimet. Kasutage alati vaid ettenähtud istmeid/istekohti.
- Veesõiduki lastimisel ärge ületage mingil juhul suurimat soovitatavat kandevoimet. Olge lastimisel ettevaatlik ja jaotage last nii, et parv oleks tasakaalus (enam-vähem horisontaalne). Vältige raskete esemete paigutamist kõrgematele kohtadele.
- Maksimaalne soovitatud koormus hõlmab kõikide parvesolijate kaalu, kogu toiduvaru ja isiklikke asju ning varustust, mis ei ole parve nimimassi sisse arvatud, laadungit (olemasolu korral) ning kuluvedelikke (vesi, kütus jne).
- Päästevahendid, näiteks päästevestid ja ujukid peavad olema eelnevalt kontrollitud ja need peavad paadisõidul alati kaasas olema.
- Ämbrid, veekühvlid ja õhupumbad peavad olema alati käepärast, et neid õhulekke korral või vee paati sattumisel kasutada.
- Kui paat on liikumises, peavad kõik paadisolijad jääma oma kohtadele, et ümberminekut vältida.
- Kasutage parve kaitstud kaldatsoonides, kuni 300 m (984 jala) kaugusel kaldast. Võtke arvesse looduslikke tegureid, nagu tuul, tõusuvee ja loodete lainetus.
- Olge randumisel ettevaatlik. Teravad ja karedad objektid nagu kivid, betoon, merekarbid, klaasikillud jne võivad paadi seinu läbi torgata.
- Kui mõni kamber on läbi torgatud ja paat on vees, võib olla vaja mõni teine õhukamber täielikult täis puhuda, et vältida paadi uppumist.
- Vigastuste vältimiseks ärge vedage paati konarlikel pindadel.
- Kandke alati päästevesti!
- Omanik/kasutaja vastutab selle eest, et pardal oleks vähemalt üks ämber/veekühvel, mis on kindlustatud juhusliku kaotamisele vastu.
- Olge vastutustundlik, ärge eirake ohutuseeskirju, see võib seada ohtu teie ja teiste inimeste elu.
- Järgige neid juhiseid, et vältida uppumist, halvatust või muid tõsiseid vigastusi.
- Õppige paati kasutama. Vajaduse korral vaadake üle kohalik ja/või väljaõppealane teave. Võtke teadmiseks kohalikud reeglid ja ohud, mis on seotud paadisõidu ja/või vees tehtavate tegevustega.
- Esitatud joonised on vaid näitlikustamiseks. Need ei pruugi vastata konkreetsele tootele. Joonised ei ole mõõtkavas.

TOOTE KIRJELDUS

Kaubaartikli number	Pumbatud suurus	Soovitatud Töörõhk	Maksimaalne Kandevoime	Maksimaalne kandevoime Inimeste maksimumarv
65077	3,21 m x 1,00 m (10' 6" x 39")	0,03 bar (0,5 psi)	220 kg (485 naela)	2 täiskasvanut
65115	2,75 m x 81 cm (9' x 32")	0,03 bar (0,5 psi)	120 kg (265 naela)	1 Täiskasvanu
65131	3,31 m x 88 cm (10'10" x 35")	0,03 bar (0,5 psi)	220 kg (485 naela)	2 täiskasvanut
65132	3,81 m x 1,00 m (12'6" x 39")	0,07 bar (1 psi)	280 kg (617 naela)	3 täiskasvanut
65176	2,90 m x 91 cm (9' 6" x 36")	0,03 bar (0,5 psi)	120 kg (265 naela)	1 Täiskasvanu

ETTEVALMISTUSJUHISED



VAJALIKUD OSAD JA TÖÖRIISTAD

Võrrelge oma karbis olevaid osi juhendis loetletud osadega. Kontrollige, kas seadme osad kuuluvad sellele mudelile, mida soovisite osta.

SOOVITUSED KOKKUPANEKUKS – HOIATUSED JA ÜLEVADE

Ärge mingil juhul kasutage paadi täispumpamiseks suruõhku. See põhjustab kahjustusi ja tühistab teie garantii (kui on kohaldatav).

- Täitke kere aeglaselt ja võrrelge tootele trükitud skaala kõrgust järgneva MÕÕTMETE TABELIGA, et veenduda iga kambri õiges kõrguses.*
- Andmeplaadil olevate andmete ületamine võib paati kahjustada ja/või kasutajat vigastada.
- Täitke kambreid, kuni näete ühenduskohtades volte. Pärast täitmist võrrelge paadi kõrgust järgmise tabeliga. Pumbake alumist kambrit ja teisi tarvikuid, näiteks jalapatja, kuni need on puudutamisel jäigad, kuid mitte liiga kõvad. ÄRGE PUMBAKE LIIGA TÄIS.
- Veenduge, et paat on saavutanud õige rõhu, mis on märgitud TOOTE KIRJELDUSE tabelisse ja trükitud täiteventiili lähedale. Pöörake tähelepanu mõlemale surveskaalale tüübiplaadil ja kontrollige rõhku kogu kasutamise ajal. Päike võib põhjustada rõhu suurenemist. Sellisel juhul laske õhku välja seni, kuni saavutate ettenähtud rõhk.
- Kõis tuleb kinnitada ainult võõri ja ahtri piirkonda mõlemale poole ning see ei tohi häirida paadi normaalset tööd.
- Veenduge regulaarselt, et kõis oleks nõuetekohaselt pingul.

*MÕÕTMETE TABEL

Veenduge kaasasoleva joonlaua ja järgmise tabeli abil, et veesõiduk oleks õigesti õhuga täidetud.

Kaubaartikli number	Prinditud skaala (põrand)		Prinditud skaala (küljed)	
	Tühjendatud toote suurus	Pumbatud suurus	Tühjendatud toote suurus	Pumbatud suurus
65077	5 cm	5,3 cm	10 cm	11,1 cm
65115	5 cm	5,3 cm	10 cm	10,8 cm
65131	5 cm	5,3 cm	10 cm	11,1 cm
65132	5 cm	5,3 cm	10 cm	11,3 cm
65176	5 cm	5,3 cm	10 cm	11,1 cm



KOOSTAMISJUHISED

Kokkupanekujuhised leiatakse kasutusjuhendis olevatelt joonistelt. Joonised on vaid näitlikustamiseks. Need ei pruugi vastata konkreetsele tootele. Joonised ei ole mõõtkavas.

PARANDUSLAPI KASUTAMINE

- Kui avastate väiksemaid auke, parandage need vastavalt remondilapi kasutamise juhistele.
- Kui auk on kompleksis oleva paigaga parandamiseks liiga suur, ostke Bestway paranduskomplekt või saatke parv parandamiseks töökotta.

LAHTIVÕTMISJUHISED

- Pideva päikese käes võib teie parve kasutusiga lüheneda. Parve ei tohi pärast kasutamist hoida päikese käes kauem kui 1 tund.

HOOLDAMINE JA HOIUSTAMINE

- Eemaldage aerud aeruklambrite küljest ja eemaldage istmed.
- Peske parv õrnatoimelise seebi ja veega hoolikalt puhtaks. Ärge kasutage atsetooni ega happelisi või aluselisi lahuseid.
- Kuivatage kõik pinnad ettevaatlikult lapiga. Toode võib kuivatada otsese päikesekiirguse käes 1 tund või vähem; ärge ületage soovitatud aega, kuna pikaajaline päikesekiirgus võib lühendada parve kasutusiga.
- Hoidke kuivas, lastele kättesaamatus kohas, kus temperatuur on üle 15 °C / 59 °F.

UPUTE ZA VLASNIKA

Sačuvajte ova uputstva – pažljivo pročitajte pre upotrebe.

Pridrżavajte se svih uputstava za bezbednost i rad. Ako ne pratite ova uputstva, to može dovesti do prevrtanja ili eksplozije čamca i do povrede ili smrti.

VAŽNA BEZBEDNOSNA UPUTSTVA – UPOZORENJA

- Pre svake upotrebe, pažljivo pregledajte sve komponente čamca uključujući vazdušne komore, užad za hvatanje, vesla i vazdušne ventile, kako biste bili sigurni da je sve u dobrom stanju i dobro pričvršćeno. Prestanite sa popravkom ako nadete bilo kakvo oštećenje.
- Broj putnika i težina tereta ni u kom slučaju ne smeju prelaziti propisane kapacitete. Pogledajte odeljak Tehničke specifikacije u ovom priručniku (Opisi proizvoda) da biste odredili broj putnika i težinu tereta za vaš čamac. Teret koji ima prekomernu težinu će izazvati prevrtanje i utapanje.
- Naduvajte prema numerisanoj vazdušnoj komori i nazivnom pritisku na čamcu, ili možete izazvati prenaduvavanje i eksploziju čamca. Prekoračenje podataka navedenih na pločici nosivosti može dovesti do oštećenja, prevrtanja i utapanja plovila.
- Držite čamac u ravnoteži. Neravnomerna raspodela osoba ili težine u čamcu može izazvati prevrtanje čamca i utapanje.
- **BUDITE OPREZNI NA MORSKE VETROVE I STRUJE.**
- Ne ostavljajte čamac izložen suncu na duži vremenski period, jer visoke temperature mogu povećati ekspanziju vazduha, što može prouzrokovati nepopravljivu štetu.
- Nikada nemojte prevoziti čamac u naduvanom stanju na vozilu. Budite svesni potencijalnih štetnih efekata tečnosti kao što su akumulatorska kiselina, ulje, benzin. Ove tečnosti mogu oštetiti vaš čamac.
- Upozorenje! Kada ste u dubokoj vodi, ukrajte se preko krme čamca koristeći sigurnosno uže ili sigurnosnu ručku. Uvek se odmah držite za bilo koji deo uzeta ili ručke na pramcu ili krmi, izaberite donji položaj i ostanite mirni.

TEHNIČKA BEZBEDNOSNA UPUTSTVA

- Nemojte prekoračiti maksimalni preporučeni broj ljudi. Bez obzira na broj ljudi u čamcu, ukupna težina ljudi i opreme nikada ne sme biti veća od maksimalnog preporučenog kapaciteta težine. Uvek koristite predviđena sedišta/mesta za sedenje.
- Prilikom utovara u plovilo, nikada ne prekoračite maksimalnu preporučenu težinu. Uvek pažljivo tovarite čamac i pravilno rasporedite teret kako biste održali dizajn trim (približno nivo). Izbegavajte postavljanje velikih tegova visoko.
- Maksimalni preporučeni kapacitet težine uključuje težinu svih ljudi u čamcu, sve namirnice i lične stvari, svu opremu koja nije uključena u masu lakog plovila, teret (ako postoji) i sve potrošne tečnosti (voda, gorivo, itd.).
- Kada koristite čamac sredstva za spasavanje, kao što su prsluci za spasavanje i bove, uvek treba prethodno pregledati i upotrebiti.
- Kante, merice za vodu i vazdušne pumpe moraju uvek biti na raspolaganju u slučaju curenja vazduha ili ako čamac uhvati vodu.
- Kada je čamac u pokretu, svi putnici moraju stalno da sede kako bi izbegli pad u vodu.
- Koristite čamac u zaštićenim probalnim zonama, do 300 m. Budite oprezni sa prirodnim faktorima kao što su vetar, plima i plimni talasi.
- Budite oprezni pri sletanju na obalu. Oštri i grubi predmeti kao što su kamenje, cement, školjke, staklo itd. mogu probušiti čamac.
- Ako je jedna komora probušena dok je čamac u vodi, možda će biti potrebno potpuno naduvati drugu vazdušnu komoru kako bi se sprečilo potonuće čamca.
- Da biste izbegli povrede, nemojte vući čamac po grubim površinama.
- Uvek nosite prsluk za spasavanje!
- Odgovornost vlasnika/operatera je da ima najmanje jednu kantu/rezervoar u čamcu, obezbeđenu od slučajnog gubitka.
- Budite odgovorni, ne zanemaruje bezbednosna pravila, to bi moglo da ugrozi vaš život i živote drugih.
- Pratite ova uputstva da biste izbegli utapanje, paralizu ili druge ozbiljne povrede.
- Znati kako upravljati čamcem. Obratite se svom lokalnom području za informacije i/ili obuku po potrebi. Saznajte više o lokalnim propisima i opasnostima vezanim za vožnju čamcem i/ili druge aktivnosti na vodi.
- Crteži samo u svrhu ilustracije. Možda ne odražavaju stvarni proizvod. Nisu u srazmeri.

OPIS PROIZVODA

Broj proizvoda	Veličina naduvanog	Preporučeno Radni pritisak	Maksimalni Nosivost, težina	Maksimalni broj osoba
65077	3,21 m x 1,00 m (10' 6" x 39")	0,03 bar (0,5 psi)	220 kg (485 lbs)	2 odrasle osobe
65115	2,75 m x 81 cm (9' x 32")	0,03 bar (0,5 psi)	120 kg (265 lbs)	1 odrasla osoba
65131	3,31 m x 88 cm (10'10" x 35")	0,03 bar (0,5 psi)	220 kg (485 lbs)	2 odrasle osobe
65132	3,81 m x 1,00 m (12'6" x 39")	0,07 bar (1 psi)	280 kg (617 lbs)	3 odrasle osobe
65176	2,90 m x 91 cm (9' 6" x 36")	0,03 bar (0,5 psi)	120 kg (265 lbs)	1 odrasla osoba

UPUTSTVA ZA PODEŠAVANJE



POTREBNI DELI I ALAT

Uporedite delove u vašoj kutiji sa delovima navedenim u ovom priručniku. Proverite da li komponente opreme predstavljaju model koji ste nameravali da kupite.

PREPORUKE TOKOM INSTALACIJE – UPOZORENJA I PREGLED

Nikada ne koristite vazduh pod visokim pritiskom za naduvavanje čamca. To će dovesti do oštećenja i poništiti vašu garanciju (ako postoji).

- Polako naduvajte trup i uporedite visinu odštampane skale na proizvodu sa sledećom TABELOM MERENJA da biste bili sigurni da je dostignuta visina svake komore.*
- Prekoračenje podataka navedenih na pločici nosivosti može prouzrokovati oštećenje čamca i/ili povredu korisnika.
- Naduvajte komore dok ne vidite preklapanje na zavarivačkim šavovima. Nakon naduvavanja, uporedite visinu čamca sa sledećom tabelom. Naduvajte donju komoru i druge dodatke, kao što je jastuk za stopala, dok ne postanu čvrsti na dodir, ali ne tvrdi. **NEMOJTE PRENADUVATI.**
- Uverite se da je čamac dostigao tačan pritisak naveden u tabeli OPIS PROIZVODA i odštampan blizu ventila za naduvavanje. Obratite pažnju na obe skale pritiska na tipskoj pločici i proveravajte pritisak tokom upotrebe. Sunce može izazvati povećanje pritiska. Ako se to dogodi, ispuštite malo vazduha dok ne dostigne predviđeni pritisak.
- Konopac mora biti pričvršćen samo sa obe strane pramca i krme i ne sme da ometa normalan rad čamca.
- Neprekidno proveravajte da je konopac pravilno zategnut.

*TABELA MERENJA

Koristite priloženi lenjir i sledeću tabelu da biste bili sigurni da je plovilo pravilno naduвано.

Broj proizvoda	Štampana skala (pod)		Štampana skala (strane)	
	Veličina izduvanog	Veličina naduvanog	Veličina izduvanog	Veličina naduvanog
65077	5 cm	5,3 cm	10 cm	11,1 cm
65115	5 cm	5,3 cm	10 cm	10,8 cm
65131	5 cm	5,3 cm	10 cm	11,1 cm
65132	5 cm	5,3 cm	10 cm	11,3 cm
65176	5 cm	5,3 cm	10 cm	11,1 cm



UPUTSTVO ZA INSTALACIJU

Za uputstva za instalaciju pratite ilustracije u priručniku. Crteži su samo u svrhu ilustracije. Možda ne odražavaju stvarni proizvod. Nisu u srazmeri.

UPUTSTVA ZA POPRAVKU

- Ako postoji mala rupa, popravite je prema uputstvima na samolepljivi zakrpi za popravku.
- Ako je rupa prevelika da bi se popravila priloženom zakrpom, kupite Bestway komplet za popravku ili pošaljite čamac u specijalizovanu radnju da izvrši popravku.

UPUTSTVO ZA RASTAVLJANJE

- Produženo izlaganje suncu može skratiti životni vek vašeg plovila. Ne ostavljajte čamce na direktnoj sunčevoj svetlosti duže od 1 sat nakon upotrebe.

ODRŽAVANJE I SKLADIŠTENJE

- Uklonite vesla sa kopči za vesla i skinite sedišta.
- Pažljivo očistite čamac blagim sapunom i čistom vodom. Nemojte koristiti aceton, kisele i/ili alkalne rastvore.
- Koristite krpu da nežno osušite sve površine. Proizvod se može sušiti na direktnoj sunčevoj svetlosti 1 sat ili manje; nemojte prekoračiti ovu preporuku jer produženo izlaganje suncu može skratiti životni vek čamca.
- Čuvati na suvom mestu, sa temperaturom višom od 15°C, van domašaja dece.

دليل المالك

احتفظ بهذه التعليمات - اقرأها بعناية قبل التشغيل.

اتبع جميع تعليمات السلامة والتشغيل. إذا لم تتبع هذه التعليمات، فقد يتسبب ذلك في انقلاب القارب أو انفجاره، ما يؤدي إلى حدوث إصابة أو وفاة.

تعليمات مهمة متعلقة بالسلامة - تحذيرات

- يرجى فحص جميع مكونات القارب بعناية قبل كل استخدام، بما في ذلك غرف الهواء والخطاطيف ذات الكبل والمجاديف وصمامات الهواء، لضمان أن جميع الأدوات بحالة جيدة ومربوطة بإحكام. يُرجى التوقف للصيانة في حال العثور على أي ضرر.
- يجب ألا تتجاوز أعداد الركاب وأوزان التحميل بأي حال من الأحوال السعة المحددة. ارجع إلى قسم المواصفات الفنية في هذا الدليل (وصف المنتج) لتحديد عدد الركاب وأوزان المحملة للقارب الخاص بك. الأحمال التي يزيد وزنها عن الحد ستسبب في الانقلاب والغرق.
- انفتح القارب وفقاً لدرجة الحرارة والضغط المقدر على القارب، أو قد يتسبب ذلك في النفق الزائد وانفجار القارب. قد يؤدي تجاوز البيانات الواردة في لوحة السعة إلى إتلاف المركب وإسقاطه والتسبب في إغراقه.
- حافظ على توازن القارب. قد يؤدي التوزيع غير المتكافئ للأشخاص أو الوزن في القارب إلى انقلاب القارب وإغراقه.
- كن حذراً من الرياح البحرية والتيارات المهاد.
- لا تترك القارب عرضة لأشعة الشمس لفترات زمنية طويلة، حيث إن درجات الحرارة المرتفعة يمكن أن تؤدي إلى زيادة تمدد الهواء، الأمر الذي يمكن أن يسبب تلفاً لا يمكن إصلاحه.
- لا تتقل أبداً القارب وهو مفتوح على سيارة. انتبه للأثار الضارة المحتملة للسوائل مثل حامض البطاريات والزيوت والبنزين. قد تلحق هذه السوائل الضرر بالقارب الخاص بك.
- تحذيراً! عند وجودك في المياه العميقة، يُرجى الصعود عبر مؤخرة الزورق باستخدام جبل السلامة أو مقبض السلامة. تمتد دائماً بأي جزء من الحبل أو المقبض في المقدمة أو المؤخرة، واختر الوضع الأدنى وحافظ على هدوئك.

تعليمات فنية للسلامة

- لا تتجاوز العدد الأقصى الموصى به من الأفراد. بصرف النظر عن عدد الأشخاص الموجودين على الكراسي، يجب ألا تتجاوز الوزن الإجمالي للأشخاص والمعدات الحد الأقصى الموصى به للوزن. استخدم دائماً المقاعد/أماكن الجلوس المتوفرة.
- عند التحميل على المركبة، لا تتجاوز أبداً الحد الأقصى لسعة الوزن الموصى بها. يُرجى دائماً تحميل المركب بعناية، وتوزيع الأحمال توزيعاً مناسباً للحفاظ على ترتيب التصميم (المستوية تقريباً). تجنب وضع الحمولات الثقيلة في الأعلى.
- تشمل سعة الوزن القصوى الموصى بها وزن جميع الأشخاص الموجودين على الكراسي وجميع الموزن والأمتعة الشخصية، وأي معدات غير مذكورة في كتلة المركب الخفيف، والبضائع (إن وجدت) وجميع السوائل المستهلكة (الماء والوقود وما إلى ذلك).
- عند استخدام القارب، يجب فحص أجهزة إنقاذ الحياة مثل سترات النجاة والعمائم وصلاحيات استخدامها في جميع الأوقات.
- يجب أن تكون الدلاء ومجارف المياه ومضخات الهواء متاحة دائماً في حالة تسرب الهواء أو دخول المياه إلى القارب.
- عندما يكون القارب في حالة حركة، يجب على جميع الركاب البقاء جالسين في جميع الأوقات لتجنب الوقوع من على القارب.
- استخدم القارب في المناطق الشاطئية المحمية، التي تصل إلى 300 متر (984 قدماً). كن حذراً من العوامل الطبيعية مثل الرياح ومياه المد وأمواج المد والجزر.
- انتبه عند الرسو على الشاطئ. قد تتسبب المواد الحادة والخشنة مثل الصخور والإسمنت والأصداف والزجاج وغيرها في ثقب القارب.
- في حال ثقب غرفة واحدة عندما يكون القارب في الماء، فقد يلزم نفض غرفة الهواء الأخرى بالكامل لمنع غرق القارب.
- لا تسحب القارب على الأسطح الصلبة لتجنب الضرر.
- يُرجى ارتداء سترّة النجاة دائماً!
- تقع على عاتق المالك/المشغل مسؤولية الحصول على دولابو تفرغ واحد على الأقل على سطح القارب، موزماً ضد فقدان بطريق الخطأ.
- تحمل المسؤولية، ولا تهمل قواعد السلامة، فهذا يمكن أن يعرض حياتك وحياة الآخرين للخطر.
- اتبع هذه التعليمات لتجنب الغرق أو الشلل أو غيرها من الإصابات الخطيرة.
- تعرف على كيفية تشغيل القارب. راجع منطقتك للحصول على معلومات وأو التدريب حسب الحاجة. اطلع على اللوائح المحلية والمخاطر المتعلقة بركوب القوارب وأو أنشطة المياه الأخرى.
- الرسومات مدرجة لغرض التوضيح فقط. قد لا تعبر عن المنتج الحقيقي. ليست مقيدة بقياس الرسم الأصلي.

توصيف المنتج

رقم الصنف	حجم منتفخ	موصى به ضغط العمل	الحد الأقصى سعة الوزن	أقصى حد لعدد الأشخاص
65077	3.21 × 00.1 × 10 أقدام و6 بوصات × 39 بوصة)	0.03 بار (0.5 رطل لكل بوصة مربعة)	220 كجم (485 رطلاً)	2 بالغ
65115	2.75 × 81 × 9 أقدام و32 بوصة)	0.03 بار (0.5 رطل لكل بوصة مربعة)	120 كجم (265 رطلاً)	1 فرد واحد بالغ
65131	3.31 × 88 × 10 أقدام و10 بوصات × 35 بوصة)	0.03 بار (0.5 رطل لكل بوصة مربعة)	220 كجم (485 رطلاً)	2 بالغ
65132	3.81 × 00.1 × 12 أقدام و6 بوصات × 39 بوصة)	0.07 بار (1 رطل لكل بوصة مربعة)	280 كجم (617 رطلاً)	3 بالغين
65176	2.90 × 91 × 9 أقدام و6 بوصات × 36 بوصة)	0.03 بار (0.5 رطل لكل بوصة مربعة)	120 كجم (265 رطلاً)	1 فرد واحد بالغ

تعليمات الإعداد

الأجزاء والأدوات المطلوبة

قارن الأجزاء الموجودة في صندوقك بالأجزاء المذكورة في هذا الدليل. تأكد من مطابقة مكونات المعدات للطراز الذي تتوي شراءه.

توصيات أثناء التركيب - تحذيرات ونظرة عامة

لا تستخدم أبداً الهواء عالي الضغط لنفخ القارب. سيؤدي ذلك إلى تلف الضمان الخاص بك وإلغائه (إذا لزم الأمر).

- انفخ الهيكل ببطء وقارن ارتفاع المقياس المطبوع على المنتج بجداول القياسات التالي للتأكد من الوصول إلى ارتفاع كل حجرة.*
- قد يؤدي تجاوز البيانات المقدمة على لوحة السعة إلى تلف القارب وأو إصابة المستخدم.
- انفخ الحجيرات حتى تتمكن من رؤية بعض الطيات عند طيقات الحام. بعد النفخ، قارن ارتفاع القارب بالجدول التالي. انفخ الحجرة السفلية وغيرها من الملحقات مثل وسادة المقعد حتى تصبح ذات ملمس قوي وليس صلباً. لا تفرط في النفخ.
- تأكد من وصول القارب إلى الضغط الصحيح المذكور في جدول وصف المنتج والمطبوع بالترتيب من صمام النفخ. انتبه إلى مقياسي الضغط الموجودين على لوحة النوع وتحقق من الضغط طوال مدة الاستخدام. يمكن أن تسبب الشمس في حدوث ضغط زائد. إذا حدث ذلك، فقم بتحرير بعض الهواء حتى يصل إلى الضغط المقصود.
- يجب أن يتم ربط الحبل على جانبي مقدمة القارب والمنطقة الخلفية فقط، ويجب ألا يتعارض مع التشغيل العادي للقارب.
- تأكد دائماً من شد الحبل بشكل صحيح.

*جدول القياسات

استخدم المسطرة المرفقة والجدول التالي لضمان نفخ المركب المائي بشكل صحيح.

رقم الصنف	مقياس مطبوع (الأرضية)		مقياس مطبوع (الجوانب)	
	الحجم بدون نفخ	حجم منتفخ	الحجم بدون نفخ	حجم منتفخ
65077	5 سم	5.3 سم	10 سم	11,1 سم
65115	5 سم	5.3 سم	10 سم	10,8 سم
65131	5 سم	5.3 سم	10 سم	11,1 سم
65132	5 سم	5.3 سم	10 سم	11,3 سم
65176	5 سم	5.3 سم	10 سم	11,1 سم

تعليمات التجميع

- يمكن أن يؤدي التعرض الطويل لأشعة الشمس إلى تقصير عمر القارب. يجب عدم ترك القارب في ضوء الشمس المباشر لأكثر من ساعة بعد الاستخدام.

الصيانة والتخزين

- قم بإزالة المجاديف الصغيرة من مشابك المجاديف وبقم بإزالة المقاعد.
- نظّف القارب بعناية باستخدام الصابون غير الفلوري والمياه النظيفة. لا تستخدم الأسيتون وأو الحمض وأو المحاليل القلوية.
- استخدم قطعة قماش لتجفيف جميع الأسطح برفق. يمكن تجفيف المنتج تحت أشعة الشمس المباشرة لمدة ساعة واحدة أو أقل؛ لا تتجاوز هذه المدة الموصى بها لأن التعرض لأشعة الشمس لفترة طويلة قد يؤدي إلى تقصير عمر القارب.
- يُحفظ في مكان جاف، وفي درجة حرارة أعلى من 15 درجة مئوية/59 درجة فهرنهايت، بعيداً عن متناول الأطفال.

تعليمات التجميع

- لمعرفة تعليمات التركيب، اتبع الرسوم التوضيحية المذكورة داخل الدليل. الرسومات مدرجة بغرض التوضيح فقط. قد لا تعبر عن المنتج الحقيقي. دون التقيد بقياس الرسم الأصلي.

تعليمات رقعة الإصلاح

- إذا كان هناك ثقب صغير، فيرجى إصلاحه وفقاً لتعليمات رقعة الإصلاح.
- إذا كان الثقب كبيراً جداً على الإصلاح بالرغف المتوفرة، يُرجى شراء طقم إصلاح Bestway أو إرسال القارب إلى المتجر المتخصص لإجراء الإصلاح.



©2024 Bestway Inflatables & Material Corp.

All rights reserved / Tous droits réservés / Todos los derechos reservados / Alle Rechte vorbehalten / Tutti i diritti riservati

Trademarks used in some countries under license from / Marques déposées utilisées dans certains pays sous licence de / Marcas comerciales utilizadas en algunos países bajo licencia de / Marken, abweichend in bestimmten Ländern unter Lizenz von / I marchi commerciali sono utilizzati in alcuni paesi su licenza **Bestway Inflatables & Material Corp.**

Manufactured by / Fabriqué par / Fabricado por / Produziert von / Prodotto da **Bestway Inflatables & Material Corp., No. 208 Jin Yuan Wu Road, Shanghai, 201812, China.**

Exported by / Exporté par / Exportado por / Exportiert von / Esportato da **Bestway (Hong Kong) International Ltd./Bestway Enterprise Company Limited, Suite 713, 7/Floor, East Wing, Tsim Sha Tsui Centre, 66 Mody Road, Kowloon, Hong Kong.**

Manufactured for, distributed and represented in the European Union by / Fabriqué pour, distribué et représenté dans l'Union européenne par / Fabricado, distribuido y representado en la Unión Europea por / Hergestellt für Vertrieb sowie Vertretung innerhalb der Europäischen Union durch / Fabbricato per conto di, distribuito e rappresentato nell'Unione Europea da **Bestway Europe S.p.a., Via Resistenza, 5, 20098 San Giuliano Milanese (Milano), Italy.**

Represented in United Kingdom by **Bestway Corp UK Ltd. 8 Wentworth Road, Heathfield Industrial Estate, Newton Abbot, Devon, TQ12 6TL.**
Represented in Latin America by / Représenté en Amérique latine par / Representado en Latinoamérica por / Representado na América Latina por **Bestway Central & South America Ltda, Salar Ascotan 1282, Parque Enea, Pudahuel, Santiago, Chile.**

Represented in Australia & New Zealand by **Bestway Australia Pty Ltd, Unit 2/98-104 Carnarvon St Silverwater, NSW 2128, Australia.**

(Tel: Australia: (+61) 2 9037 1388; New Zealand: 0800 142 101).

Represented in North America by / Représenté en Amérique du Nord par / Representado en Norteamérica por **Bestway (USA) Inc., 3435 S. McQueen Road, Chandler, AZ 85286, United States of America.**

www.bestwaycorp.com