

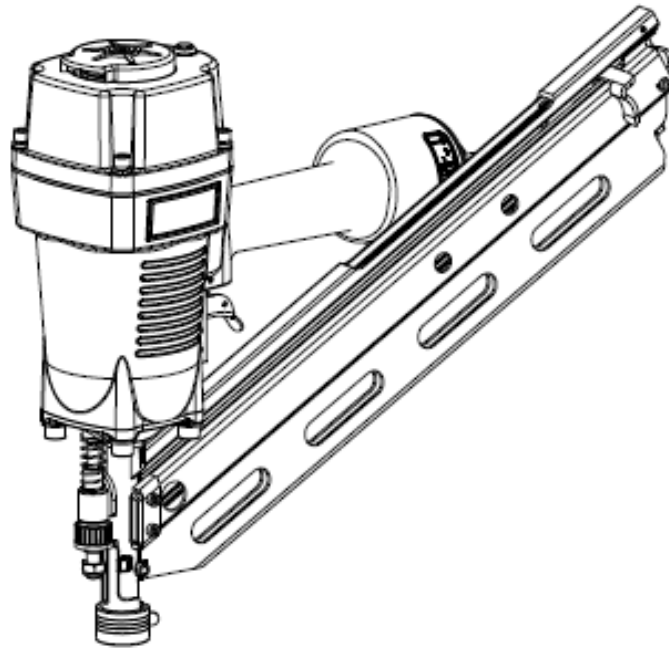

KÄYTTÖOHJE • BRUKSANVISNING • INSTRUCTION MANUAL



34° RUNKONAILAIN 34° BANDSPIKPISTOL 34° FRAMING NAILER

DAC4507

Lue ja perehdy tähän ohjeeseen ennen käyttöönottoa!
Läs och sätt dig in i denna bruksanvisning innan du börjar använda!
Read and understand these instructions before handling the machine!

Käännös alkuperäisohjeista
Översättning av originalanvisningarna
Original instruction manual

VAROITUS	VARNING	WARNING
Näiden ohjeiden laiminlyönti voi johtaa KUOLEMAAN TAI VAKAAN TAPATURMAAN.	Underlåtenhet att följa varningar kan resultera i ALLVARLIGA ERSONSKADOR ELLER DÖDSFALL.	Failure to follow warnings could result in DEATH OR SERIOUS INJURY.

SÄILYTÄ TÄMÄ KÄYTTÖOHJE MYÖHEMPÄÄ KÄYTTÖÄ VARTEN. • SPARA BRUKSANVISNINGEN FÖR FRAMTIDA REFERENS.
• SAVE THIS MANUAL FOR FUTURE REFERENCE



DAC4507

TÄRKEÄÄ TIETOA

VAROITUS

LUE JA NOUDATA KAIKKIA TÄMÄN KÄYTTÖOHJEEN TURVALLISUUSOHJEITA JA VAROITUKSIA ENNEN TYÖKALUN KÄYTTÖÄ TAI HUOLTOA. NIIDEN LAIMINLYÖMINEN VOI JOHTAA VAKAAN TAPATURMAAN.

Nämä käyttöohjeet sisältävät tärkeää tietoa laitteen turvallisuusohjeista ja varotoimenpiteistä, käytöstä, tarkastuksesta ja huollosta. Säilytä tämä käyttöohje ja ostokuitti turvallisessa ja kuivassa paikassa tulevaa tarvetta varten.

NAULAUSTOIMINNON KUVAUS

- **YKSITOIMINEN MEKANISMI:**
Paina turvavipua puuta vastaan; paina liipaisinta kiinnikkeen naulaamiseksi. Naulaus ei ole mahdollista naulauksen jälkeen, ennen kuin liipaisin vapautetaan ja sitä painetaan uudelleen.
- **KOSKETUSTOIMINEN MEKANISMI:**
Paina turvavipua puuta vastaan; paina liipaisinta kiinnikkeen naulaamiseksi. Ensimmäiseksi paina liipaisinta ja tämän jälkeen paina turvavipua puuta vastaan kiinnikkeen naulaamiseksi. Jos liipaisinta pidetään painettuna, naulataan kiinnike aina kun turvavipu painetaan puuta vastaan.
- **TÄYSIN JATKUVA KÄYTTÖMEKANISMI:**
Paina turvavipua puuta vastaan; paina liipaisinta hakasen naulaamiseksi.
- **JATKUVATOIMINEN MEKANISMI:**
Toiminto, millä käyttötoimenpiteet suoritetaan niin pitkään kuin liipaisinta pidetään painettuna. Turvavipu ei ole käytössä.

YLEISET TURVALLISUUSOHJEET

TYÖSKENTELYALUE

- **PIDÄ TYÖALUE PUHTAANA JA HYVIN VALAISTUNA.**
Sekaiset ja pimeät työalueet ovat tapaturmariskejä.
- **Älä käytä laitteita räjähdysriskissä tiloissa, kuten syttyvien nesteiden, kaasujen tai pölyjen lähistöllä.**
Työkalut voivat synnyttää kipinöitä, jotka voivat sytyttää pölyn tai höyryt.
- **PIDÄ SIVULLISET KAUKANA KÄYTTÖALUEELTA.** Älä anna sivullisten käyttää tai käsitellä tätä työkalua. Kaikkien sivullisten henkilöiden tulisi pysytellä kaukana työalueelta.
- **ÄLÄ KOSKAAN LEIKI TYÖKALULLA.**
Käsittele naulainta työkaluna.

KÄYTTÄJÄN TURVALLISUUS

- **KÄYTTÄJIEN JA MUIDEN TYÖALUEELLA OLESKELEVIEN ON KÄYTETTÄVÄ SIVUSUOJIN VARUSTETTUJA SUOJALASEJA.**
Käytä sivusuojallisia silmäsuojia ja varmista, että muut työalueella oleskelevat henkilöt käyttävät myös niitä naulaimen käytön aikana.

Silmäsuojaimien on oltava American National Standards Institute, ANSI Z87.1 vaatimusten mukaiset suojattava lentäviltä hiukkasilta edestä ja sivuilta. Työnantajan on valvottava, että naulaimen käyttäjä ja muut alueella olevat henkilöt käyttävät silmäsuojaimia.
- **KÄYTÄ AINA KUULOSUOJAIMIA JA KYPÄRÄÄ.** Käytä aina kuulosuojaimia suojaamaan kuuloasi kovaa melua vastaan. Käytä aina suojakypärää suojaamaan päätäsi lentäviä kohteita vastaan.
- **KÄYTÄ TURVAVARUSTEITA.** Pölynaamari, luistamattomat turvakengät ja suojakypärä käytettynä tarkoituksenmukaisissa olosuhteissa. Käytä koko kasvot peittävää suojainta (esim. naamari) metallilastujen tai puupurujen käsittelyn aikana.
- **PUKEUDU TARKOITUKSENMUKAISESTI.** Älä käytä löysiä vaatteita tai koruja. Sido pitkät hiukset. Pidä hiukset, vaatteet ja käsinneet erillään liikkuvista osista. Väljät vaatteet, korut tai pitkät hiukset voivat takertua liikkuviin osiin ja kasvattaa tapaturmariskiä.
- **OLE VALPPAANA, HARKITSE, MITÄ TEET JA KÄYTÄ TERVETTÄ JÄRKEÄ KÄYTTÄESSÄSI SÄHKÖTYÖKALUA.** Älä käytä työkalua väsyneenä, huumeiden, alkoholin tai lääkkeiden vaikutuksen alaisena. Hetkellisenkin varomattomuus työkalun käytön aikana voi aiheuttaa vakavia tapaturmia.
- **VÄLTÄ TAHATONTA KÄYTTÖÄ.** Älä pidä sormia liipaisimella kun työkalua ei käytetä, etenkin sen ilmansyöttöliitännän aikana.
ÄLÄ KURKOTTELE liian pitkälle, seiso tukevasti ja säilytä tasapaino vakaana koko työskentelyajan. Siten voit paremmin hallita työkalua odottamattomissa tilanteissa.
- **VARMISTA, ETTÄ LETKU EI OLE MUTKALLA TAI TUKOSSA ÄLÄ KIINNITÄ TAI KIERRÄ ILMALETKUA TAI TYÖKALUA KEHOOSI.** Mutkalla olevat tai kiertyneet letkut voivat johtaa kompastumiseen tai tasapainon menettämiseen tai tahattomaan työkalun käyttöön. Liitä letku rakenteeseen tasapainon menettämisen vaaran vähentämiseksi letkujen vaihdon aikana.

TYÖKALUN KÄYTTÖ JA HOITO
- **ÄLÄ KOSKAAN SUUNTA NAULAIN ITSEÄSI TAI MUITA HENKILÖITÄ KOHTI.** Oleta aina, että naulaimessa on hakasia, nauvoja tai kiinnikkeitä. Älä koskaan suuntaa naulainta itseäsi tai muita henkilöitä kohti, huolimatta siitä, onko siinä nauvoja tai ei. Jos naula lentää ulos vahingossa, voi se johtaa vakavaan loukkaantumiseen. Älä koskaan leiki naulaimella. Käsittele naulainta työkaluna.
- **POISTA SORMI LIIPAISIMELTA KUN ET NAULAA.** Älä koskaan kanna naulainta sormi liipaisimella, koska voit ampua kiinnikkeen vahingossa ja vahingoittaa itseäsi tai muita sivullisia. Kanna naulainta aina vain kahvaa käyttämällä.
- **ÄLÄ KOSKAAN MUUTA TAI MUUNNA TYÖKALUA.** Tämä voi aiheuttaa toimintahäiriön tai henkilövamman.
- **TUTUSTU TYÖKALUUN.** Lue käyttöohje huolellisesti, opettele laitteen käyttö ja sen rajoitukset sekä tälle työkalulle ominaiset mahdolliset vaaratekijät.

DAC4507

- POISTA SORMI LIIPASIMELTA KUN ET NAULAA. Älä koskaan kanna naulainta sormi liipaisimella, koska voit ampua kiinnikkeen vahingossa ja vahingoittaa itseäsi tai muita sivullisia. Kanna naulainta aina vain kahvaa käyttämällä.
- ÄLÄ KOSKAAN MUUTA TAI MUUNNA TYÖKALUA. Tämä voi aiheuttaa laitteen toimintahäiriön tai henkilötapaturman.
- TUTUSTU TYÖKALUUN. Lue käyttöohje huolellisesti, opettele laitteen käyttö ja sen rajoitukset sekä tälle työkalulle ominaiset mahdolliset vaarat.
- KÄYTÄ VAIN MALLILLE SUOSITELTUJA KIINNIKEITÄ. Älä käytä vääriä kiinnikkeitä tai lataa niitä väärällä tavalla.
- TARKASTA LIIKKUVIEN OSIEN YHDENSUUNTAISUUS JA KIINNITYS, MURTUNEET TAI VAHINGOITUNEET OSAT JA MIKÄ TAHANSA OLOSUHDE, JOKA VOI HEIKENTÄÄ LAITTEEN TURVALLISTA KÄYTTÖÄ. Rikkinäinen työkalu on korjattava ennen käyttöä. Useat onnettomuudet aiheutuvat huonosti huolletuista työkaluista.
- ÄLÄ KÄYTÄ TYÖKALUA JOS SEN LIIPASIN EI TOIMI OIKEALLA TAVALLA. Sähkötyökalu, jota ei voi hallita virtakatkaisijaa käyttämällä, on vaarallinen ja se on korjattava.
- ÄLÄ KOSKAAN KÄYTÄ NAULAINIA JOKA ON VIALLINEN TAI TOIMII EPÄTAVALLISELLA TAVALLA. Jos naulain toimii epätavallisella tavalla, kuulostaa erikoiselta tai vaikuttaa muutoin vialliselta, lopeta sen käyttö välittömästi ja järjestä sen korjaus valtuutetussa huoltokeskuksessa.
- HUOLLA TYÖKALUJA HUOLELLA. Pidä naulain puhtaana ja voideltuna paremman suorituskyvyn ja turvallisuuden takaamiseksi.
- ÄLÄ KOSKAAN KANNA TYÖKALUA ILMALETKUSTA.
- SÄILYTÄ TYÖKALUA LASTEN JA KOULUTTAMATTOMIEN HENKILÖIDEN ULOTTUMATTOMISSA. Työkalut ovat vaarallisia harjaantumattomien käyttäjien käsissä.
- SIJOITA NAULAIN OIKEIN TYÖKAPPALEELLE. Älä naulaa toisen naulan päälle tai naulain jyrkässä kulmassa; naula voi sinkoutua pois ja aiheuttaa tapaturman.
- ÄLÄ KÄYTÄ TYÖKALUA VASARANA.
- PIDÄ KAIKKI RUUVIT JA KANNET KUNNOLLA KIINNITETTYINÄ.
- PIDÄ KÄDET JA JALAT ETÄÄLLÄ NAULAUSPÄÄSTÄ KÄYTÖN AIKANA. Älä koskaan laita käsiäsi, sormiasi tai jalkojasi naulauspään lähelle.
- ÄLÄ IRROTA ILMALETKUA NAULAIMESTA SORMI LIIPASIMELLA. Naulain voi laua sen ilmansyöttöön liittämisen aikana.
- ÄLÄ KOSKAAN ASETA KÄSIÄ TAI MUITA KEHONOSIA KIINNIKEIDEN POISTOALUEELLE TYÖKALUSSA.
- ÄLÄ NAULAA OHUISIIN LEVYIHIN TAI TYÖKAPPALEEN KULMIIN JA REUNOIHIN. Kiinnikkeet voivat läpäistä työkappaleen ja osua johonkin.

IRROTA ILMALETKU TYÖKALUSTA:

- 1) huollon ja tarkastuksen yhteydessä;
- 2) kun poistat tukoksen;
- 3) kun sitä ei käytetä;
- 4) kun poistut työalueelta;
- 5) kun siirrät sen toiseen paikkaan;
- 6) luovutat sen toiselle henkilölle.

Älä koskaan yritä poistaa tukosta tai korjata työkalua, ellei ilmaletkua ole irrotettu työkalusta ja nauloja ole poistettu siitä. Naulainta ei saa jättää ilman valvontaa, koska sen käyttöön tottumattomat henkilöt voivat aiheuttaa sillä tapaturman.

TYÖKALUN HUOLTO

- KÄYTÄ AINA VALMISTAJAN KYSEISELLE MALLILLE SUOSITTAMIA LISÄVARUSTEITA.
- HYVÄKSYMÄTTÖMIEN OSIEN KÄYTTÖ TAI HUOLTO-OHJEIDEN LAIMINLYÖNTI VOI JOHTAA SÄHKÖISKUUN TAI LOUKKAANTUMISEEN.
- KÄYTÄ VAIN VALMISTAJAN TOIMITTAMIA TAI HYVÄKSYMÄÄ VOITELUAINEITA.
- TYÖKALUN HUOLTO ON SUORITETTAVA VAIN PÄTEVÄN HUOLTOHENKILÖSTÖN TOIMESTA.

ILMALÄHDE

- ÄLÄ KOSKAAN KÄYTÄ HAPPEA TAI MUITA KAASUPULLOJA TYÖKALUN ILMALÄHTEENÄ. Tämä voi johtaa räjähdykseen. Syttyvät kaasut ja muut pullokaasut ovat vaarallisia ja voivat aiheuttaa työkalun räjähtämisen.
- ÄLÄ YLITÄ ILMATYÖKALUN MAKSIMIKÄYTTÖPAINETTA. Käytä vain puhdasta, kuivaa, säädettyä paineilmaa työkaluun merkityllä nimellispainella. Älä koskaan liitä työkalua mahdollisesti 200 PSI:n ylittävään paineeseen. Työkalu voi räjähtää.
- ÄLÄ VAURIOITA ILMALETKUA. Suojaa letkuja mutkilta, tukoksilta, liuottimilta tai teräviltä esineiltä. Pidä ilmaletku etäällä kuumuudesta, öljystä, terävistä reunoista ja liikkuvista koneenosista. Vaihda vioittunut letku välittömästi. Vialliset letkut voivat haljeta tai sivaltaa.
- TARKASTA KAIKKI LIITÄNNÄT, LETKUT, PUTKET, LIITOKSET JA KOMPRESSORI ENNEN TYÖKALUN KÄYTTÖÄ. Korjaa tai vaihda viallinen tai vuotava ilmaletku tai liitäntä välittömästi. Viallinen letku tai liitäntä voi aiheuttaa letkun vaurioitumisen ja sen sivaltamisen työalueella, mikä voi johtaa tapaturmaan.

DAC4507

TOIMINNAN KUVAUS JA TEKNISET TIEDOT

VAROITUS

Irrota työkalu paineilmansyötöstä ennen minkään säätötyön tai osien vaihdon suorittamista ja ennen työkalun asettamista säilytykseen. Ennalta ehkäisevät varotoimenpiteet vähentävät työkalun tahattoman käynnistymisen vaaraa.

KUVA 1

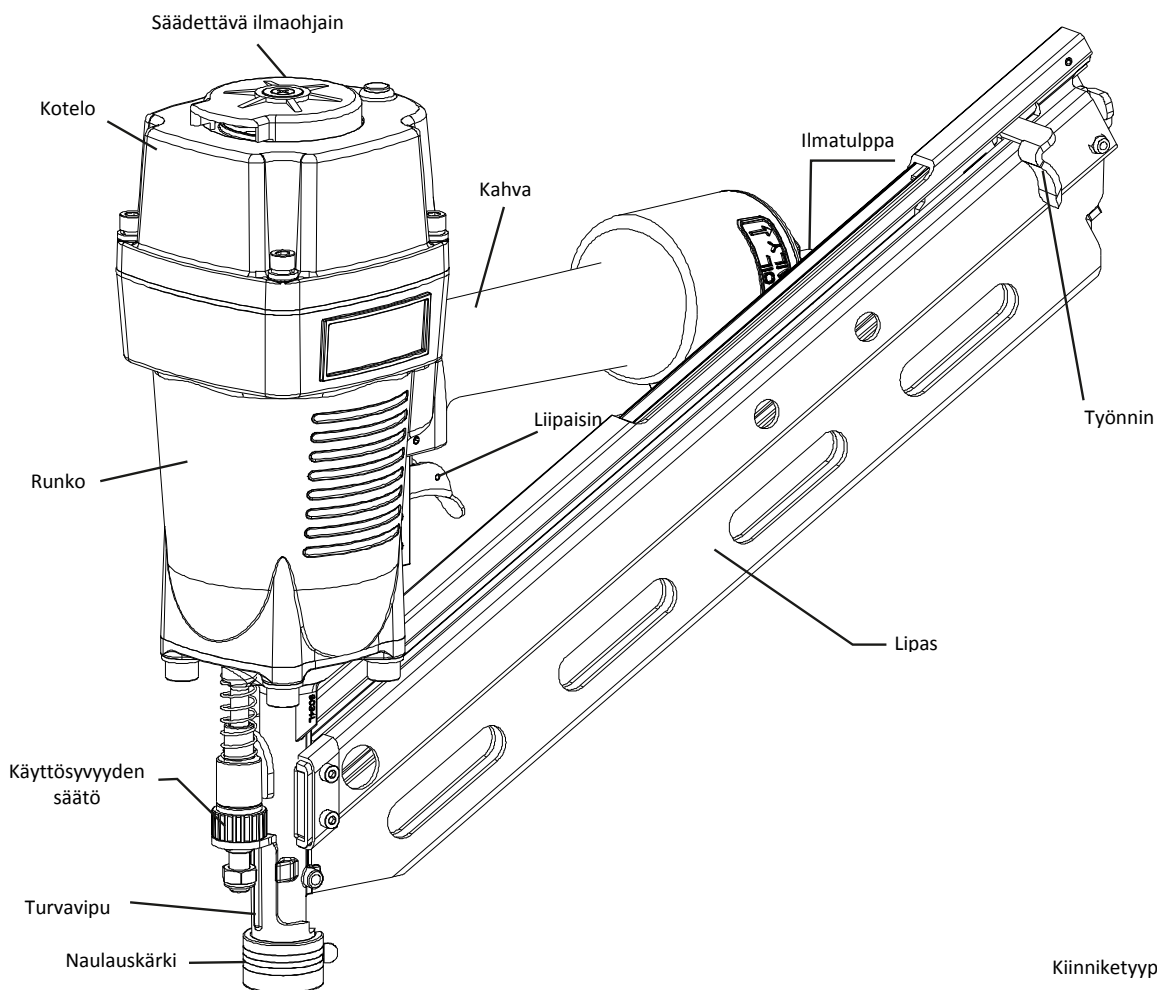

TEKNISET OMINAISUUDET

Tuotekoodi: DAC4507 (3490)

Tuotteen mitat:

Pituus - 458 mm

Korkeus - 365 mm

Leveys - 142 mm

Paino: 4,2 kg

Normaali käyttöpaino: 70–116 psi (5-8 bar)

max. paine: 8 bar (116 psi)

Lippaan kapasiteetti: 78 kiinnikettä

Kiinnikkeiden koko:

Sileä naula: 2" - 3- 1/2" (50–90 mm)

Reunanauula: 2" - 3" (50–75 mm)

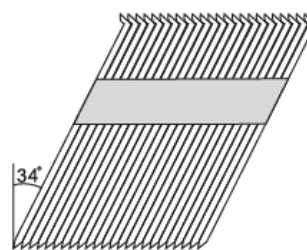

Sidosmuovi

Kiinniketyypit

$\Phi 6.8 - \Phi 7.2 \text{ mm}$
($\Phi 0.268" - \Phi 0.28"$)

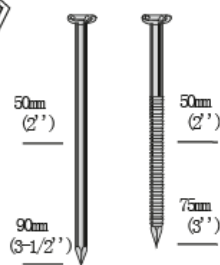

Sileä naula

Reunanauula

$\Phi 2.87 - \Phi 3.33 \text{ mm}$
($\Phi 0.113" - \Phi 0.131"$)

10-12Ga.

DAC4507

OMINAISUUDET

- Kevyt, magnesiumista valmistettu runko alentaa työn aikaista väsymystä ja räsitusta.
- Tukosten poistaminen helppoa.
- Työkalussa on vapaa naulaussyvyys
- Nopea naulaustoiminto
- Naulauskärki suojaa työpintoja

ASENNUS JA KOKOONPANO

Valmistelevä työkalu seuraavien ohjeiden mukaan.

1. Kaikkien työkalujen ja heidän työnjohtajien on tutustuttava turvallisuusohjeisiin ennen työkalun käyttöä.
2. Nämä käyttö- ja turvallisuusohjeet sisältyvät työkalun toimitukseen. Säilytä nämä tulevaa tarvetta varten.
3. Asenna suodatin, säädin, voiteluyksikkö ja kosteusloukku ilmansyöttöjärjestelmään laitteiden valmistajan ohjeiden mukaan. Asenna myös painemittari mahdollisimman lähelle työkalua, mieluiten vähintään 30 cm etäisyydelle.
4. Valitse letku vähintään 1/4 tuuman sisähalkaisijalla ja joka on enintään 30 metrin pituinen.

VAROITUS

Letkujen räjähtämisen estämiseksi, valitse vähintään 200 PSI:n paineelle tarkoitetut letkut.

5. Valitse letkuille sopivat liittimet. Työkalussa ja ilmaletkussa on oltava letkuliitin, joka poistaa paineen välittömästi, kun liitäntää irrotetaan.

VAROITUS

Älä koskaan käytä sulkuliitäntää ja/tai naaraspuolista pikaliitäntää työkalussa.

Sulkuliitäntä ja naarasliitäntä sulkee korkean ilmanpaineen työkaluun, kun ilmalinja irrotetaan. Tämä tarkoittaa, että työkalussa on riittävästi ilmaa jäljellä naulaamiseen. Työkaluun tulee liittää vain urosilmanliittimiä, jolloin paineilma vapautuu välittömästi, kun ilmaletku irrotetaan.

6. Aseta ilmansyöttöjärjestelmän paine työkalun käyttöpaineen alueelle 70–115 PSI. Oikea ilmanpaine on alhaisin paine, jolla työ voidaan suorittaa.

KÄYTTÖ VOITELU

VAROITUS

KÄYTTÄ VAIN TYÖKALUN MUKANA TOIMITETTUJA VOITELUAINEITA. Älä käytä muita voiteluaineita, koska ne voivat vaurioittaa työkalua.

Jos työkalua ei käytetä ilmansyötöllä voitelujärjestelmällä, on työkalu voideltava ajoittain ilmatyökalujen voiteluaineella.

Voitele päivittäin vähäisessä käytössä. Voitele kahdesti päivässä raskaassa käytössä. Aseta 2-3 tippaa voiteluainetta työkalun kahvassa olevaan ilmansyöttöliitäntään (kuva 2). Ylimääräinen öljy kerääntyy työkaluun ja tulee pois poistoaukon kautta.

KUVA 2

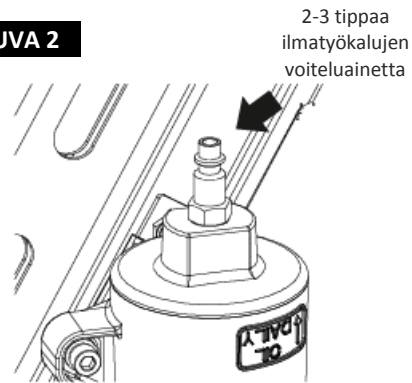

Älä käytä puhdistusöljyä, WD-40, vaihteistoöljyä, moottoriöljyä tai muita ilmatyökalujen voiteluun sopimattomia öljyjä. Nämä voiteluaineet vaurioittavat tiivisteitä, O-renkaita ja puskureita työkalussa, mikä johtaa heikkoon toimintaan ja huoltotarpeen lisääntymiseen.

ILMANPAINEN SÄÄTÖ

Säädä ilmanpaine suositetulle käyttöpainelle 70–115 psi kiinnikkeiden pituuden ja työkappaleen kovuuden mukaan.

Oikea ilmanpaine on alhaisin paine, jolla työ voidaan suorittaa. Naulaimen käyttäminen tarvittua korkeammalla paineella rasittaa sitä turhaan. Älä ylitä 115 PSI ilmanpainetta.

KUVA 3

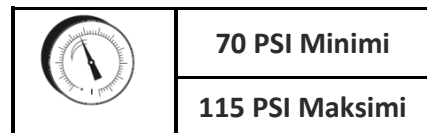

DAC4507

ILMANSYÖTÖN LIITTÄMINEN

VAROITUS

Älä koskaan käytä happea tai muita kaasupulloja työkalun ilmalähteenä. Tämä voi johtaa räjähdykseen. Syttyvät kaasut ja muut pullokaasut ovat vaarallisia ja voivat aiheuttaa työkalun räjähtämisen.

VAROITUS

Älä koskaan liitä työkalua mahdollisesti 200 PSI:n ylittävään ilmansyöttöön. Ylipaine voi johtaa epätavalliseen toimintaan, työkalun vaurioihin tai tapaturmaan.

VAROITUS

Älä ylitä ilmatyökalun maksimikäyttöpainetta. Tarkasta aina ennen käyttöä, että paineilma on säädetty työkalulle sopivaksi. Tarkasta ilmanpainemittarin toiminta vähintään kahdesti päivässä. Työkalun maksimipaineen ylittäminen voi johtaa epätavalliseen toimintaan, räjähdykseen ja tapaturmaan. Käytä kompressorin liittämiseen vain seuraavat kriteerit täyttäviä paineilmaletkuja:

1. Letkujen minimipainearvo, 200 PSI.
2. Letkun minimisähalkaisija, 1/4 tuumaa.
3. Letkun maksimipituus, 30 metriä.

KUVA 4

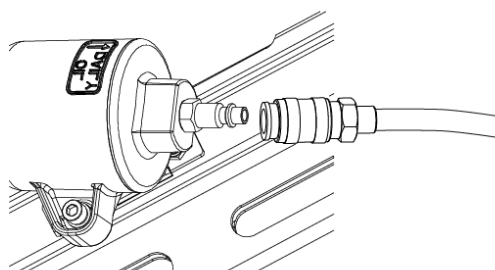

Ilmansyötön kytkeminen:

- Liitä ilmaletku pikaliittimeen.
- Tarkasta mahdolliset vuodot. Jos vuotoja esiintyy, lopeta käyttö välittömästi ja anna valtuutetun henkilön suorittaa huolto.
- Tarkasta ilmanpainemittarin toiminta vähintään kahdesti päivässä.

TYÖKALUJEN TESTAUS

VAARA

KÄYTTÄJIEN JA MUIDEN TYÖALUEELLA OLESKELEVIEN ON KÄYTETTÄVÄ SIVUSUOJIN VARUSTETTUJA SUOJALASEJA.

VAROITUS

ÄLÄ KOSKAAN KÄYTÄ NAULAINIA, ELLEI TURVAVIPU TOIMI KUNNOLLA.

Testaa naulain alla olevan listan mukaan ennen töiden aloittamista. Suorita testit seuraavassa järjestyksessä. Jos epänormaalia toimintoa esiintyy, lopeta käyttö välittömästi ja anna valtuutetun henkilön suorittaa huolto.

1. Irrota ilmaletkut suuttimesta. Poista kaikki kiinnikkeet työkalusta.

◆ **KAIKKIEN RUUVIEN ON OLTAVA TIUKKALLA.** Jos jokin ruuvi on löysällä, kiristä se.

◆ **TYÖNTÖVIVUN JA LIIPAIMEN ON LIIKUTTAVA KEVYESTI.**

2. Sääda ilmanpaineeksi 70 PSI, liitä ilmaletku. Älä lataa kiinnikkeitä naulaimen.

◆ **NAULAIMESSA EI SAA OLLA ILMAVUOTOJA.**

3. Poista sormi liipaisimelta ja paina turvavipu puuta vastaan.

◆ **NAULAIN EI SAA TOIMIA.**

4. Irrota turvavipu puusta. Suuntaa työkalu alaspäin, paina liipaisinta ja pidä työkalu tässä asennossa vähintään 5 sekunnin ajan.

◆ **NAULAIN EI SAA TOIMIA.**

1) Älä koske liipaisimeen, paina turvavipu puuta vastaan. Vedä liipaisimesta.

5. Aseta turvavipu työkaluun vasten. Vedä liipaisimesta.

◆ **NAULAIMEN ON TOIMITTAVA**

2) Pidä liipaisin painettuna ja irrota turvavipu puusta.

Työkalu pysyy toimintatilassa (käyttöterä pysyy alhaalla).

3) Irrota sormi liipaisimelta.

Työkalun toiminta päättyy (käyttöterä palaa ylös).

Jos toiminta on normaali, voit ladata nauloja naulaimen.

Ammu kiinnikkeet työkappaleeseen, joka on käyttötarkoituksen mukainen.

◆ **NAULAIMEN ON TOIMITTAVA OIKEIN.**

NAULOJEN, HAKASTEN JA KIINNIKKEIDEN LATAAMINEN

VAROITUS

Kun työkalun lipas ladataan, tarkasta että kiinnikkeiden kärjet koskettavat kulutusuraan ja liukuvat kevyesti lipaan pinnalla. Jos kiinnikkeet ladataan väärin, voi naulaus epäonnistua, työkalu toimia odottamattomalla tavalla ja vaurioitua.

1. Liitä ilmansyöttö.
2. Pidä luotettavasti kiinni työkalun kahvasta ja vedä työntä taaksepäin niin, että se lukittuu paikalleen lipaan takaosassa.
3. Aseta naulalevy lippaaseen kiinnikkeiden osoittaessa kulmassa eteenpäin ja alaspäin.
4. Vedä työntä taaksepäin, paina vapautusvipua ja liu'uta työntä kiinnikkeitä vasten.
5. Työkalu on nyt ladattu ja valmiina normaaliin toimintaan.

DAC4507

KUVA 5

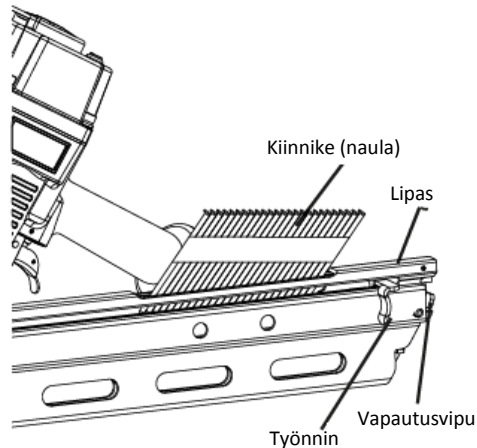

KÄYTTÖTAVAT

(VALINTALIIPASINTA KÄYTTÄMÄLLÄ)

Työkalu on varustettu valintaliipaisimella asetettuna yksitoimiseen toimintatilaan (musta liipaisin).

Valintaliipaisin (oranssi liipaisin) voidaan myös asettaa kosketustoimiseen käyttötilaan.

Yksitoiminen käyttö

- 1). Irrota O-rengas liipaisimen tapista (Kuva 6).
- 2). Vedä liipaisimen tappi ulos.
- 3). Paina mustaa liipaisinta.
- 4). Paina liipaisimen tappi takaisin käyttämällä tarvittaessa kevyesti vasaraa. Ole varovainen ettet vahingoita työkalua liipaisintapin uudelleen asettamisen aikana.
- 5). Aseta O-rengas takaisin liipaisintapin kiinnittämiseksi.
- 6). Aseta naulauspää työkappaleen päälle sormen ollessa pois liipaisimelta.
- 7). Paina turvavipua tasaisesti niin, että se on täysin painettuna alas.
- 8). Paina liipaisimesta kiinnikkeen naulaamiseksi.
- 9). Irrota sormi liipaisimelta.

Naulaus ei ole mahdollista naulauksen jälkeen, ennen kuin liipaisin vapautetaan ja sitä painetaan uudelleen.

Kosketustoiminto

- 1). Irrota työkalu ilmansyötöstä.
- 2). Irrota O-rengas liipaisimen tapista (Kuva 6).
- 3). Vedä liipaisimen tappi ulos.
- 4). Paina oranssia liipaisinta.
- 5). Paina liipaisimen tappi takaisin käyttämällä tarvittaessa kevyesti vasaraa. Ole varovainen ettet vahingoita työkalua liipaisintapin uudelleen asettamisen aikana.
- 6). Aseta O-rengas takaisin liipaisintapin kiinnittämiseksi.
- 7). Aseta naulauspää työkappaleen päälle sormen ollessa pois liipaisimelta.
- 8). Paina liipaisinta ja tämän jälkeen paina turvavipua puuta vastaan kiinnikkeen naulaamiseksi.
- 9). Jos liipaisinta pidetään painettuna, naulataan kiinnike aina kun turvavipu painetaan puuta vastaan.

Kosketustoimisessa tilassa voi työkalua myös käyttää painamalla työkappaletta pintaa vasten ja painamalla liipaisinta.

- Käsittele aina nauloja ja pakkausta varovasti. Jos kiinnikkeet pudotetaan, voi sidosmuovi tai -paperi vaurioitua ja seurauksena voi olla tukoksia tai syöttöhäiriöitä.
- Naulauksen jälkeen:
 - 1). Irrota ilmaletku työkalusta.
 - 2). Poista kaikki nailat työkalusta.
 - 3). Aseta 5-10 tippaa paineilmatyökalujen öljyä työkalun ilmaliitäntään.
 - 4). Avaa ilmakompressorin säiliön hana kosteuden tyhjentämiseksi.

KUVA 6

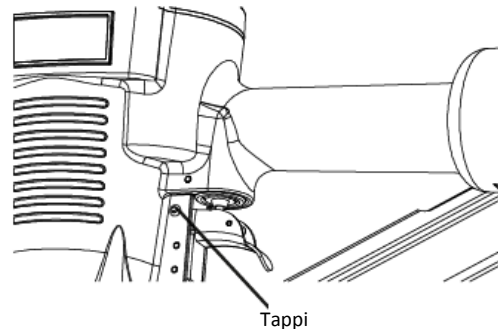

KÄYTTÖ KYLMÄLLÄ SÄÄLLÄ

VAROITUS

ÄLÄ KÄYTÄ JÄÄTYNYTTÄ TYÖKALUA. Anna työkalun sulaa ennen käyttöä. Työkaluun jäänyt kosteus voi vaurioittaa sisäosia ja johtaa tapaturmaan ja/tai työkalun vaurioihin.

Työkalun mekanismi toimii hitaammin kylmissä olosuhteissa. Nopeus kasvaa työkalun lämmitessä. Pidä työkalu lämpimänä nopeuden laskemisen välttämiseksi.

NAULAUSVYVYDEN SÄÄTÖ

VAROITUS

Irrota työkalu ilmansyötöstä ennen minkään säätötoimenpiteen suorittamista, Ennalta ehkäisevät varotoimenpiteet vähentävät työkalun tahattoman käynnistymisen vaaraa.

1. Irrota työkalu ilmansyötöstä.
2. Poista kaikki kiinnikkeet työkalusta.
3. Säädä työkalun naulaussyvyyttä:
 - Naulausvyvyyden laskemiseksi käännä säätönuppia vastapäivään (kuva 7).
 - Naulausvyvyyden nostamiseksi käännä säätönuppia myötäpäivään (kuva 8).
4. Lataa kiinnikkeet uudelleen tämän käyttöohjeen kappaleen "Kiinnikkeiden lataus" mukaisesti.
5. Liitä ilmansyöttö uudelleen.

DAC4507

KUVA 7

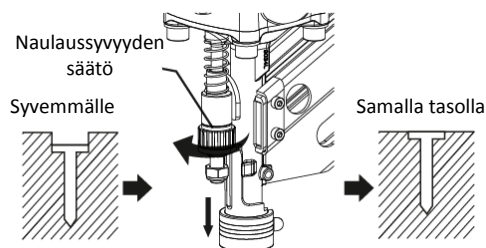

Käännä säätönuppia vastapäivään

KUVA 8

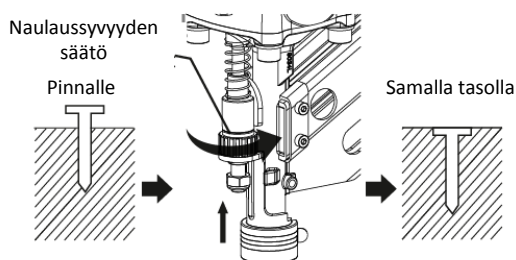

Käännä säätönuppia myötäpäivään

POISTOAUKON SÄÄTÖ

Poistoaukon suuntaa voidaan muuttaa kiertämällä yläsuojaa (kuva 9).

KUVA 9

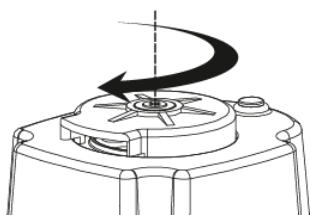

NAULAUSKÄRJEN KÄYTTÖ

VAROITUS

Kiinnitettäessä tai irrottaessa naulauskärkeä, varmista, että sormi ei ole liipaisimella ja työkalu on irrotettu ilmansyötöstä.

Jos haluat suojata työkalun pintoja turvavivun aiheuttamilta naarmuilta tai jäljiltä, kiinnitä valinnainen naulauskärki turvavivun päälle.

Naulauskärjen vaihto:

- 1) Irrota ilmaletkut suuttimesta.
- 2) Aseta naulauskärki turvavivun alustaan.

Naulauskärjen irrotus: Irrota naulauskärki vetämällä se suoraan pois työkalusta.

KUVA 10

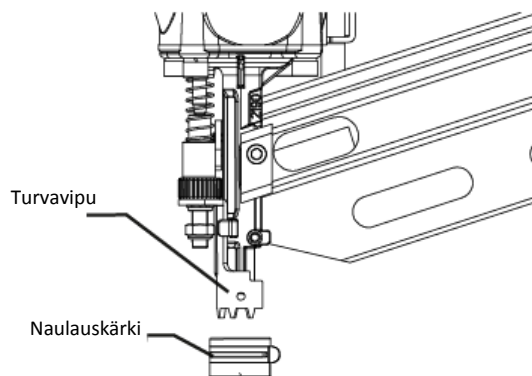

Naulauskärjen käyttö alentaa naulaussyvyyttä sen paksuudesta johtuen. Suorita naulaussyvyyden säätö uudelleen.

HUOLTO

TUKOKSEN POISTAMINEN

Jos työkalussa on tukos, irrota ilmaletku ja pidä työkalu kohdistettuna itsestäsi pois tukoksen poistamisen aikana.

1. Irrota työkalu ilmansyötöstä.
2. Poista kaikki kiinnikkeet työkalusta.
3. Aseta ruuvitaltta käyttömekanismiin.
4. Koputtele ruuvitalttaa kevyesti vasaralla. Ruuvitaltan pitäisi työntää käyttömekanismia taaksepäin vapauttamalla samalla tukoksen aiheuttaneen kiinnikkeen.
5. Poista taipunut kiinnike käyttämällä tarvittaessa nokkapihtejä.
6. Liitä työkalu ilmansyöttöön.
7. Lataa työkalun lippaaseen kiinnikkeitä.

KUVA 11

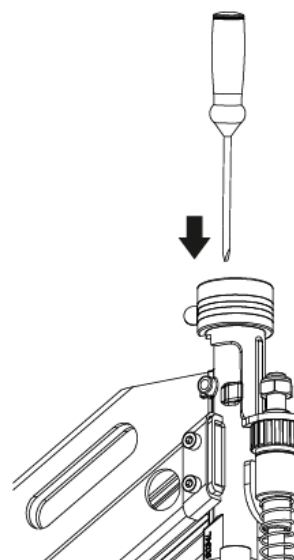

DAC4507

PUHDISTUS

⚠ VAROITUS

Kun työkalua puhdistetaan, älä pura mitään työkalun osaa, koska sen sisäosat voivat kadota tai turvalaitteet asentua väärin. Puhdistusaineet, kuten bensiini, hiilitetrakloridi, ammoniakki jne. voivat vaurioittaa muoviosia ja O-renkaita.

⚠ VAROITUS

Älä puhdista työntämällä teräviä esineitä aukkoihin. Terävät esineet voivat vaurioittaa sisäosia ja aiheuttaa vakavan vaaratilanteen.

Tuuletusaukot, työkappaleeseen koskettavat osat ja liipaisin on pidettävä puhtaana. Puhdista työkalu säännöllisesti paineilmalla.

Puhdista lipas. Poista lippaaseen kertyneet metalli- tai puulastut. Puhdista lipas säännöllisesti paineilmalla.

SÄILYTYS JA VARASTOINTI

⚠ VAROITUS

Säilytä käyttämättöminä olevat sähkötyökalut lasten ja käyttöön tottumattomien henkilöiden ulottumattomissa. Lukitse säilytystila. Työkalut ovat vaarallisia tottumattomien käyttäjien käsissä.

Kun työkalua ei käytetä, se tulee kytkeä irti ilmansyötöstä ja varastoida säilytyskotelossa lämpimään ja kuivaan tilaan. Jos työkalua ei käytetä pitkään aikaan, levitä ohut kerros voiteluainetta teräsosiin niiden ruostumisen estämiseksi.

Älä säilytä työkalua kylmissä olosuhteissa.

OHJEET TYÖKALUN LIITTÄMISEEN ILMANSYÖTTÖÖN

HUOMAUTUS:

Toiminnan parantamiseksi, asenna 3/8 tuuman pikaliitin (1/4 tuuman NPT-kierteellä) 8 mm sisähalkaisijalla työkaluun ja 3/8 tuuman pikaliittimellä ilmaletkussa.

1. Virtakytkin sammutettuna, kytke kompressori virransyöttöön.
2. Sulje paineensäädin kiertämällä se täysin vasemmalle. Kytke kompressori päälle (virtakytkin asentoon ON) ja anna sen saavuttaa automaattinen sulkupaine.
3. Kiinnitä ilmaletku säätimen ulostuloon. Säädä paineensäädintä kiertämällä sitä oikealle, kunnes paine on välillä 70 PSI - 115 PSI.
4. Lataa nauloja nauலைmeen.
5. Suuntaa naulain turvalliseen suuntaan ilmaletkun liitännän yhteydessä.
6. Naulain on käyttövalmis. Syöttöpainetta on ehkä säädettävä sopivan naulausvyvyyden saavuttamiseksi.

SUOSITELTU LIITÄNTÄ

LIITÄNTÄÄN VÄHIMMÄISKOMPONENTIT

VAADITTAVAT

Ilmakompressori: Kompressorin on voitava ylläpitää vähintään 70 PSI:n paine naulaamisen yhteydessä. Riittämätön ilmansyöttö voi johtaa tehohävikkiin ja riittämättömään naulaustehoon.

Paineensäädin: Paineensäätimen on pidettävä naulainen käyttöpaine välillä 70 PSI ja 115 PSI.

Ilmansyöttöletku: Käytä aina ilmansyöttöletkuja, joiden minimityöpaine vastaa käyttölähteen painetta tai 150 PSI, sen mukaan, kumpi on suurempi. Käytä 1/4 tuuman ilmaletkua, joka on enintään 15 metrin pituinen. Käytä 3/8 tuuman ilmaletkua, yli 15 metrin pituisilla letkuilla.

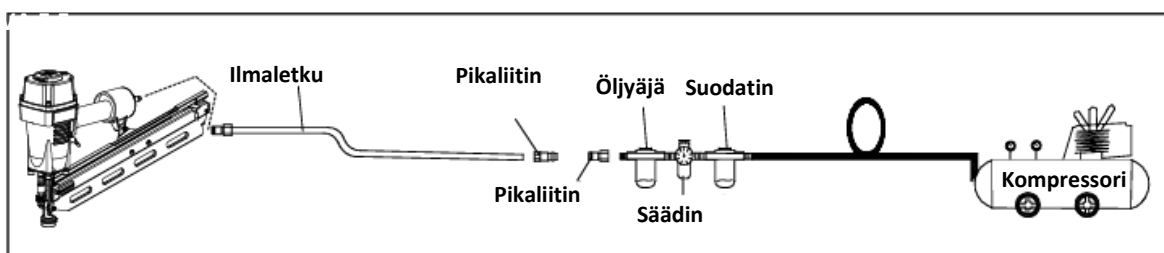



DAC4507

VIANETSINTÄ

ONGELMAT	MAHDOLLISET SYYT	KORJAUSTOIMENPITEET
Ilmavuoto työkalun yläosasta tai liipaisimen alueelta.	<ol style="list-style-type: none">1. Ruuvit löysällä.2. Kuluneet O-renkaat tai tiivisteet.	<ol style="list-style-type: none">1. Kiristä ruuvit.2. Asenna kunnostussarja.
Ilma vuotaa työkalun pohjan alueelta.	<ol style="list-style-type: none">1. Ruuvit löysällä.2. Kuluneet O-renkaat tai tiivisteet.	<ol style="list-style-type: none">1. Kiristä ruuvit.2. Asenna kunnostussarja.
Työkalu ei tee mitään tai toimii epäsäännöllisesti.	<ul style="list-style-type: none">• Riittämätön ilmansyöttö.• Työkalu on liian kuiva.• Poistoaukko tukossa.• Kuluneet O-renkaat tai tiivisteet.	<ol style="list-style-type: none">1. Varmista, että kompressori on asetettu välille 70 PSI ja 115 PSI.2. Aseta noin 2-3 tippaa voiteluainetta ilmaliitäntään.3. Puhdista poistoaukko.4. Asenna kunnostussarja.
Kiinnike juuttuu työkaluun jatkuvasti.	<ol style="list-style-type: none">1. Syöttökanava kulunut.2. Mäntä kulunut tai vaurioitunut.3. Kiinnike taipunut.4. Likainen lipas.5. Lipas löysällä.6. Väärät kiinnikkeet.	<ol style="list-style-type: none">1. Kiinnitä syöttökanava.2. Vaihda mäntä.3. Poista taipuneet kiinnikkeet, vaihda oikeisiin kiinnikkeisiin.4. Puhdista lipas.5. Kiristä ruuvit.6. Varmista, että kiinnikkeet ovat oikean kokoisia.

YMPÄRISTÖNSUOJELU

Tuotteen pakkausta hävitettäessä noudata materiaalista riippuen paikallisia jätehuollosta ja kierrätyksestä annettuja ohjeita.

TAKUU

Tuotteen takuu-aika on 12 kuukautta, ostopäivästä lukien.

Maahantuoja vastaa epäkuuntoon menneen laitteen tai osien korvaamisesta, materiaali- ja valmistusvikojen osalta, jos ne todetaan tarkastuksessa vialliseksi.

Ostajan on esitettävä takuuvaatimuksen yhteydessä kassakuitti, ostolasku, takuutodistus tai lähetyslista. Tuote on palautettava täydellisenä, varustettuna selostuksella toimintahäiriöistä.

Takuu raukeaa, mikäli kone on avattu, osia vaihdettu, sitä korjattu tai sen rakennetta muutettu.

Takuun piiriin eivät kuulu vahingot, jotka ovat aiheutuneet normaalista kulumisesta, väärästä käytöstä tai asiattomasta käsittelystä. Takuu ei kata kuljetusta, kuljetusvaurioita eikä mitään välillisiä kustannuksia.

Takuukorjaukset saa tehdä vain maahantuojan valtuuttama huolto.

Oikeudet muutoksiin pidätetään.

Maahantuoja/Valmistaja:

Veljekset Keskinen Oy
Onnentie 7, 63610 Tuuri, FINLAND
Tel. +358 10 770 7000

DAC4507

VIKTIG INFORMATION

VARNING

FÖR ATT UNDVIKA ALLVARLIGA PERSONSKADOR, MÅSTE ALLA ANVÄNDARE/ÄGARE LÄSA OCH FÖRSTÅ ALLA INSTRUKTIONER I DENNA BRUKSANVISNING INNAN DE ANVÄNDER ELLER UNDERHÅLLER DETTA VERKTYG

Spara denna bruksanvisning för säkerhetsvarningar och åtgärder angående drift, inspektion och underhåll. Förvara denna bruksanvisning och inköpskvittot på en säker plats för framtida behov.

FÖRKLARING AV SPIKDRIVNINGENS FUNKTION

- **ENKELAKTIVERAD MEKANISM:**
Tryck först säkerhetsspärren mot träet. Tryck därefter på avtryckaren för att driva spiken. Efter fastsättning en gång, kommer fastsättning inte att vara möjlig igen förrän avtryckaren släpps upp och trycks in igen.
- **KONTAKTAKTIVERAD MEKANISM:**
Tryck först säkerhetsspärren mot träet. Tryck därefter på avtryckaren för att driva spiken. Först. Tryck på avtryckaren och tryck säkerhetsspärren mot träet för att driva spiken. Om avtryckaren hålls tillbaka kommer en spik att drivas varje gång som säkerhetsspärren pressas mot träet.
- **HELSEKVENSIELT AKTIVERAD MEKANISM**
Pressa först säkerhetsspärren mot träet. Tryck därefter in avtryckaren för att driva klammern.
- **KONTINUERLIG AKTIVERAD MEKANISM:**
Ett aktiveringssystem där drivåtgärderna utförs så länge som avtryckaren är aktiverad. Det finns ingen säkerhetsbygel.

ALLMÄNNA SÄKERHETSBESTÄMMELSER

ARBETSOMRÅDE

- **HÅLL ARBETSOMRÅDET RENT OCH VÄL UPPLYST.**
Mörka och stökiga arbetsområden ökar risken för olyckor och personskador.
- **ANVÄND INTE VERKTYGET I EXPLOSIVA MILJÖER**, t.ex. i närvaro av brandfarliga vätskor, gaser eller damm. Verktöget alstrar en gnista som kan antända lättantändliga vätskor, gaser eller damm.
- **HÅLL BESÖKARE PÅ AVSTÅND.** Låt inte åskådare hantera verktöget.
Alla åskådare måste hållas på säkert avstånd från arbetsområdet.
- **LEK INTE MED VERKTYGET.**
Respektera verktöget i dess egenskaper av arbetsredskap.

PERSONSÄKERHET

- **ANVÄNDARE OCH ANDRA PERSONER I ARBETSOMRÅDET MÅSTE ANVÄNDA SKYDDSGLASÖGON MED SIDOSKYDD.** När du använder verktöget, bär alltid skyddsglasögon med sideskydd, och se till att andra i arbetsområdet bär skyddsglasögon.
Skyddsglasögonen ska uppfylla kraven enligt American National Standards Institute ANSI Z87.1 och tillhandahålla

skydd mot flygande partiklar framifrån såväl som på sidorna. Arbetsgivaren ska genomdriva att verktögets användare och andra personer i arbetsområdet använder skyddsglasögon.

- **BÄR ALLTID HÖRSEL- OCH HUVUDSKYDD.** Bär alltid hörselskydd för att skydda öronen mot kraftigt buller. Bär alltid skyddshjälm för att skydda huvudet mot flygande föremål.
- **ANVÄNDNING SÄKERHETSUTRUSTNING.** Dammskyddsmask, halkfria skyddsskor och skyddshjälm ska användas om förhållandena så kräver. Använd en ansiktsskärm om du producerar metallspån eller träflis.
- **BÄR LÄMPLIGA KLÄDER.** Bär inte löst sittande kläder eller smycken. Bind upp långt hår. Håll håret, kläder och handskar på avstånd från rörliga delar. Löst hängande kläder, långt hår och smycken kan snärjas i roterande delar vilket ökar risken för personskador.
- **VAR UPPMÄRKSAM, SE PÅ VAD DU GÖR OCH ANVÄND ELVERKTYGET MED SUNT FÖRNUFT.** Använd inte verktöget om du är trött eller under påverkan av droger, alkohol eller läkemedel. Under arbete med elverktyg kan även en kort ouppmärksamhet leda till svåra personskador.
- **UNDVIK OAVSIKTLIGA STARTER.** Håll fingrarna borta från avtryckaren när du inte driver spiken, speciellt vid verktögets anslutning till luftförsörjningen. **STRÄCK DIG INTE**, stå alltid stadigt på båda fötterna och håll balansen. Bra fotfäste och balans medför bättre kontroll över verktöget i oväntade situationer.
- **SÄKERSTÄLL ATT LUFTSLANGEN INTE ÄR VECKAD ELLER HINDRAS. FÅST INTE LUFTSLANGEN ELLER VERKTYGET PÅ DIN KROPP.** Intrasslade eller fastnade slangar kan leda till att du tappar balansen eller fotfästet liksom oavsiktlig avfyring av verktöget. Fäst slangen vid strukturen för att minska risken för att tappa balansen om slangen plötsligt förskjuts.

VERKTYGSANVÄNDNING OCH - SKÖTSEL

- **RIKTA ALDRIG VERKTYGET MOT DIG SJÄLV ELLER ANDRA PERSONER I ARBETSOMRÅDET.** Förutsatt alltid att verktöget är laddat med spikar. Rikta aldrig verktöget mot dig själv eller andra personer oavsett om det är fyllt eller inte. Spikar som avfyras av misstag kan förorsaka svåra personskador. Lek inte med verktöget. Respektera verktöget i dess egenskaper av arbetsredskap.
- **HÅLL FINGRARA BORTA FRÅN AVTRYCKAREN NÄR DU INTE DRIVER SPIKAR FÖR ATT UNDVIKA OAVSIKTLIG AVFYRING.** Bär aldrig verktöget med ett finger på avtryckaren eftersom du då oavsiktligt kan avfira en spik och skada dig själv eller andra personer. Bär alltid verktöget i handtaget.
- **MODIFIERA ELLER ÄNDRA ALDRIG ETT VERKTYG.** Att göra så kan medföra felfunktion och personskador.
- **LÄR KÄNNA DETTA VERKTYG.** Lär tillämpningarna och begränsningar såväl som speciella potentiella risker med detta verktyg.
- **HÅLL FINGRARA BORTA FRÅN AVTRYCKAREN NÄR DU INTE DRIVER SPIKAR FÖR ATT UNDVIKA OAVSIKTLIG AVFYRING.** Bär aldrig verktöget med ett finger på avtryckaren eftersom du då oavsiktligt kan avfira en spik och skada dig själv eller andra personer. Bär alltid verktöget i handtaget.
- **MODIFIERA ELLER ÄNDRA ALDRIG ETT VERKTYG.** Att göra så kan medföra felfunktion och personskador.



DAC4507

- LÄR KÄNNA DETTA VERKTYG. Lär tillämpningarna och begränsningar såväl som speciella potentiella risker med detta verktyg.
- ANVÄND ENDAST FÖR DINA MODELLER REKOMMENDERADE SPIKAR. Använd inte fel spikar och fyll inte på spikar felaktigt.
- KONTROLLERA FÖR FELJUSTERING ELLER BINDNING AV RÖRLIGA DELAR, BROTT PÅ DELAR OCH ANDRA TILLSTÅND SOM KAN PÅVERKA VERKTYGETS FUNKTION. Om verktyget är skadat ska det servas innan användning. Många olyckor orsakas av dåligt underhållna verktyg.
- ANVÄND INTE VERKTYGET OM AVTRYCKAREN INTE FUNGERAR KORREKT. Ett verktyg som inte kan styras med avtryckaren är farligt och måste repareras.
- ANVÄND ALDRIG VERKTYG SOM ÄR DEFEKTA ELLER FUNGERAR ONORMALT. Om verktyget tycks fungera på ett onormalt sätt, avger ovanliga ljud eller på annat sätt tycks vara defekt, ska användningen avbrytas och arrangemang för reparation av ett auktoriserat servicecenter ska göras.
- UNDERHÅLL VERKTYGET MED OMSORG. Håll verktyget rent och vålsmort för bättre och säkrare prestanda.
- BÄR ALDRIG VERKTYGET I LUFTSLANGEN.
- FÖRVARA VERKTYG UTOM RÄCKHÅLL FÖR BARN OCH ANDRA MÄNNISKOR SOM INTE FÅTT UTBILDNING I VERKTYGET. Verktyget är farligt i händerna på icke utbildade användare.
- PLACERA VERKTYGET KORREKT MOT ARBETSSTYCKET. Driv inte in spikar över andra spikar eller med verktyget kraftigt lutande. Spikarna kan rikoschettera och skada någon person.
- ANVÄND INTE VERKTYGET SOM EN HAMMARE.
- HÅLL SAMTLIGA SKRUVAR OCH KÅPOR SÄKERT PÅ PLATS.
- HÅLL ALLTID ANSIKTET, HÄNDERNA OCH FÖTTERNA BORTA FRÅN AVFYRINGSHUVUDET. Placera aldrig ansiktet, händerna eller fötterna nära avfyringshuvudet.
- KOPPLA INTE BORT LUFTSLANGEN FRÅN VERKTYGET MED ETT FINGER PÅ AVTRYCKAREN. Verktyget kan avfyras när det återansluts till en luftförsörjning.
- PLACERA ALDRIG EN HAND ELLER ANNAN KROPPSDEL I VERKTYGETS AVFYRINGSRIKTNING.
- DRIV INTE IN SPIKAR I TUNNA TRÄSKIVOR ELLER NÄRA ARBETSSTYCKETS HÖRN OCH KANTER. Spikarna kan drivas genom arbetsstycket och träffa någon.

KOPPLA BORT LUFTSLANGEN FRÅN VERKTYGET NÄR DU:

- 1) Utför underhåll eller inspektion;
- 2) Rensar en blockering;
- 3) Du inte använder verktyget;
- 4) Lämnar arbetsområdet;
- 5) Flyttar det till en annan plats;

- 6) Överlämnar det till en annan person.

Försök aldrig rensa en blockering eller reparera verktyget om du inte har kopplat bort luftslangen från verktyget och avlägsnat alla kvarvarande spikar ur verktyget. Verktyget får aldrig lämnas utan uppsikt eftersom personer som inte är insatta i verktygets handhavande kan hantera det och skada sig själva.

VERKTYGSSERVICE

- ANVÄND ENDAST TILLBEHÖR SOM IDENTIFIERATS AV TILLVERKAREN FÖR DEN SPECIFIKA VERKTYGSMODELLEN.
- ANVÄNDNING AV ICKE AUKTORISERADE DELAR ELLER UNDERLÅTENHET ATT FÖLJA UNDERHÅLLSANVISNINGARNA KAN MEDFÖRA RISK FÖR PERSONSKADOR
- ANVÄND ENDAST SMÖRJMEDEL FÖR LUFTDRIVNA VERKTYG SOM MEDFÖLDE VERKTYGET ELLER SOM SPECIFICERATS AV TILLVERKAREN.
- LÅT ENDAST KVALIFICERAD FACKPERSONAL REPARERA VERKTYGET.

LUFTKÄLLA

- ANVÄND ALDRIG SYRGAS ELLER ANDRA GASER PÅ FLASKA SOM KRAFTKÄLLA. Risk för explosion. Lättantändliga gaser och andra gaser på flaskor är farliga och kan medföra att verktyget exploderar.
- ÖVERSKRID INTE PÅ VERKTYGET ANGIVET HÖGSTA REKOMMENDERADE LUFTRYCK. Använd endast ren, torr och reglerad tryckluft inom de på verktyget angivna tryckgränserna. Anslut aldrig verktyget till tryck som kan komma att överstiga 200 PSI eftersom detta kan leda till att verktyget exploderar.
- MISSBRUKA INTE LUFTSLANGEN. Skydda samtliga slangar från veck, hinder, lösningsmedel och vassa föremål. Håll luftslangen på avstånd från värme, olja och vassa kanter eller rörliga delar. Ersätt skadade slangar omedelbart. Skadade slangar kan brista eller snärta iväg.
- KONTROLLERA SAMTLIGA ARMATURER, SLANGAR, RÖR, ANSLUTNINGAR OCH KOMPRESSORN FÖRE VARJE ANVÄNDNING AV DETTA VERKTYG. Reparera eller byt ut skadade eller läckande slangar och kopplingar omedelbart. En skadad slang eller anslutning kan leda till att tryckslangen brister och snärta iväg runt arbetsområdet och förorsaka personskador.

DAC4507

FUNKTIONSBESKRIVNING OCH SPECIFIKATIONER

⚠ VARNING

Koppla loss verktyget från luftkällan innan du gör några justeringar, ändrar tillbehör eller förvarar verktyget. Dessa försiktighetsåtgärder minskar risken för oavsiktlig aktivering av verktyget.

FIG 1

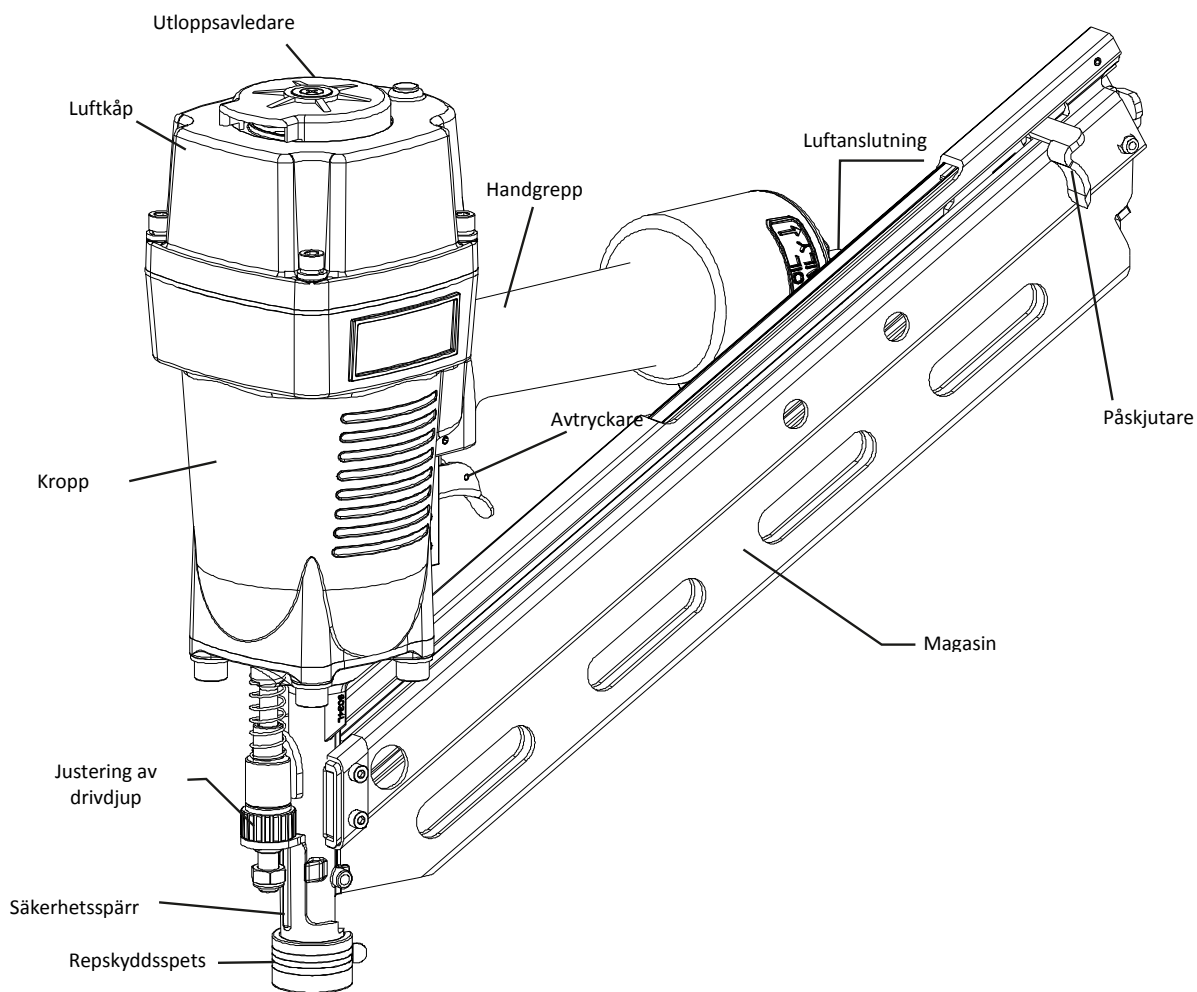

Spiktyp

SPECIFIKATIONER

Produkt kod: DAC4507 (3490)
 Produktstorlek:
 Längd - 458 mm
 Höjd - 365 mm
 Bredd - 142 mm
 Vikt: 4,2 kg
 Normalt arbetstryck: 70-116 psi (5-8 bar)
 Max. tryck: 8 bar (116 psi)
 Magasinets kapacitet: 78 spikar
 Spikstorleksintervall:
 Slät skaft: 50-90 mm
 Ringskaft: 50-75 mm

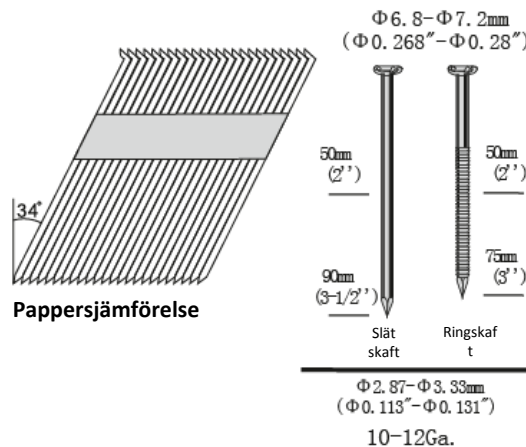

DAC4507

EGENSKAPER

- Lätt magnesiumkropp som minskar arbetsutmattning.
- Enkelt att rensa blockeringar.
- Verktygsfritt drivdjup
- Snabb skjuthastighet.
- Repskyddsspets skyddar arbetsytan

MONTERING/INSTALLATION

Följ nedanstående anvisningar för att förbereda ditt verktyg för användning.

1. Alla användare och deras närmaste arbetsledare ska sätta sig in i säkerhetsanvisningarna innan verktyget används.
2. En kopia av dessa Användnings-/säkerhetsanvisningar medföljer varje verktyg. Förvara denna bruksanvisning för framtida behov.
3. Installera filter, regulator, smörjenhet och fuktavskiljare på ditt luftsysteem enligt tillverkarens anvisningar. Vidare ska en tryckmätare installeras så nära verktyget som möjligt, helst inom 3 meter.
4. Välj slangar med en minsta inre diameter av ¼ tum och max längd av 30 meter.

⚠ VARNING

För att minska risken för skador från en sprickande slang, väljer slangar som är klassade minst 200 PSI.

5. Välj kopplingar av lämplig storlek för de valda slangarna. Verktyget och luftslangen ska vara försedda med slangkoppling så att trycket avlastas från verktyget när anslutningen kopplas bort.

⚠ VARNING

Använd aldrig icke avlastande kopplingar och/eller honsnabbkopplingar på verktyget.

Icke avlastande kopplingar och honkopplingar blockerar lufttrycket i verktyget när luftledningen kopplas bort. Detta medför att tillräcklig luftmängd för att driva en spik kvarstår i verktyget sedan det kopplas bort. Endast kopplingar för tryckluft av typen HANE får monteras på verktyget så att det höga lufttrycket i verktyget avlastas när luftledningen kopplas bort.

6. Ställ in regulatorn på luftleveranssystemet så att trycket till verktyget faller inom arbetsområdet 70-115 PSI. Rätt lufttryck är det lägsta vid vilket verktyget utför arbetet.

ANVÄNDNING SMÖRJNING

⚠ VARNING

ANVÄND ENDAST SMÖRJMEDEL FÖR LUFTDRIVNA VERKTYG SOM MEDFÖLJDE VERKTYGET. Använd inte andra smörjmedel eftersom de kan skada verktyget.

Om verktyget inte används med ett i luftförsörjningen inbyggt smörjsystem måste verktyget smörjas regelbundet med smörjmedel för luftdrivna verktyg.

Smörj en gång varje dag vid lätt användning. Vid tyngre användning ska smörjning ske två gånger varje dag. För att smörja, sätt 2-3 droppar smörjmedel i lufttillförselkopplingen som sitter fast på verktygshandtaget (FIG 2). Alltför mycket olja kommer att ansamlas i verktyget och synas i utloppet.

FIG. 2

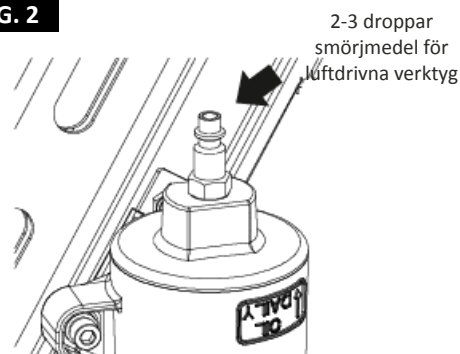

Använd inte rengörande olja, WD-40, transmissionsvätska, motorolja eller annat smörjmedel som inte är speciellt avsedda för smörjning av luftdrivna verktyg. Sådana smörjmedel kommer att påskynda slitaget på tätningar, O-ringar och stötdämpare i verktyget med försämrade prestanda och oftare återkommande krav på underhåll som följd.

JUSTERING AV LUFTRYCK

Justera lufttrycket till rekommenderat arbetsområde 70-115 PSI beroende på spikarnas längd och arbetsstyckets hårdhet.

Rätt lufttryck är det lägsta vid vilket verktyget utför arbetet. Användning av högre än erforderligt lufttryck utsätter verktyget för onödigt belastning. Överskrid inte 115 PSI.

FIG. 3

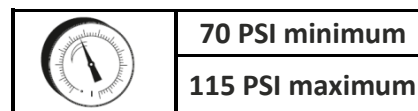

DAC4507

ANSLUTNING AV LUFTTILLFÖRSEL

⚠ VARNING

Använd aldrig syrgas eller andra gaser på flaska som kraftkälla. Risk för explosion. Lättantändliga gaser och andra gaser på flaska är farliga och kan medföra att verktyget exploderar.

⚠ VARNING

Anslut aldrig verktyget till en luftkälla som kan leverera ett lufttryck högre än 200 PSI. För högt tryck kan förorsaka onormal funktion eller att verktyget brister med personskador som följd.

⚠ VARNING

Överskrid inte på verktyget angivet högsta rekommenderade lufttryck. Verifiera att luftkällan har justerats till inom det angivna tryckområdet innan verktyget används. Säkerställ att lufttrycksmätaren fungerar korrekt, och kontrollera den minst två gånger varje dag. Verktyg som drivs med högre tryck än det högsta tillåtna kan fungera på ett onormalt sätt eller brista med personskador som följd. För att ansluta verktyget till kompressorn använd endast pneumatiska luftslangar som möter följande kriterier:

1. Lägsta märktryck för slangen är 200 PSI.
2. Minsta inre slangdiameter ¼ tum.
3. Maximal slanglängd, 30 m.

FIG. 4

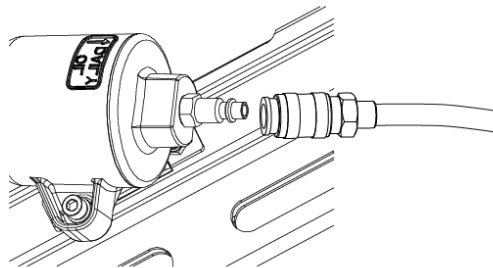

Anslutning av lufttillförsel:

- Anslut luftslangen till snabbkopplingen.
- Kontrollera om där finns luftläckage. Om läckage påträffas ska användning av verktyget omedelbart avbrytas och reparation utföras av kvalificerad personal.
- Säkerställ att lufttrycksmätaren fungerar korrekt, och kontrollera den minst två gånger varje dag.

VERKTYGSTEST

⚠ FARA

ANVÄNDARE OCH ANDRA PERSONER I ARBETSOMRÅDET MÅSTE ANVÄNDA SKYDDSGLASÖGON MED SIDOSKYDD.

⚠ VARNING

ANVÄND ALDRIG VERKTYGET OM SÄKERHETSPÄRREN INTE FUNGERAR KORREKT.

Innan arbetet med verktyget påbörjas ska verktyget testas enligt nedanstående checklista. Utför testet i följande ordningsföljd.

Om onormal funktion inträffar ska användning av verktyget omedelbart avbrytas och reparation utföras av kvalificerad personal.

1. Koppla luftslangen från verktyget. Ta bort alla spikar från verktyget.
 - ◆ **SAMTLIGA SKRUVAR SKA EFTERDRAS.** Om en skruv är lös ska den dras åt.
 - ◆ **SÄKERHETSPÄRREN OCH AVTRYCKAREN SKA KUNNA RÖRAS MJUKT.**
2. Justera lufttrycket till 70 PSI och anslut luftslangen. Fyll inte verktyget med spikar.
 - ◆ **INGET LUFTLÄCKAGE FÅR FÖREKOMMA PÅ VERKTYGET.**
3. Ta bort fingret från avtryckaren och tryck säkerhetspärrnen mot träet.
 - ◆ **VERKTYGET FÅR INTE ANVÄNDAS.**
4. Lyft verktyget från träet. Rikta verktyget nedåt, tryck in avtryckaren och vänta i 5 sekunder eller längre i det läget.
 - ◆ **VERKTYGET FÅR INTE ANVÄNDAS.**
5. Tryck säkerhetspärrnen mot arbetsstycket. Tryck på avtryckaren.
 - ◆ **VERKTYGET FÅR INTE ANVÄNDAS**

Verktyget kommer att kvarvara i arbetsläge (drivbladet kommer att stanna kvar i nedre läget).

- 3) Ta bort fingret från avtryckaren.

Verktygets användning är avslutad (drivbladet återvänder till övre läget).

Om ingen onormal funktion påträffas kan verktyget laddas med spikar. Driv in några spikar i ett arbetsstycke av samma typ som det som kommer att användas i den verkliga tillämpningen.

- ◆ **VERKTYGET MÅSTE FUNGERA KORREKT.**

PÅFYLLNING AV SPIKAR

⚠ VARNING

När du fyller på verktygsmagasinet, kontrollera att spikspetsarna är i kontakt med slitskenan och för den smidigt mot magasinets yta. Om spikarna inte fylls på korrekt kommer verktyget att blindavfyras och spikarna kan rikoschettera varvid verktyget kan reagera på ett oväntat sätt och skada verktyget.

1. Anslut lufttillförseln.
2. Håll i verktygshandtaget ordentligt och dra påskjutaren bakåt tills den låses på plats bak på magasinet
3. Infoga spikstapeln i magasinet, med spikarna pekandes framåt och ner.
4. Dra påskjutaren tillbaka, tryck på frigöringsspaken och skjut påskjutaren framåt mot spikarna.
5. Verktyget är nu redo för normal användning.

DAC4507

FIG. 5

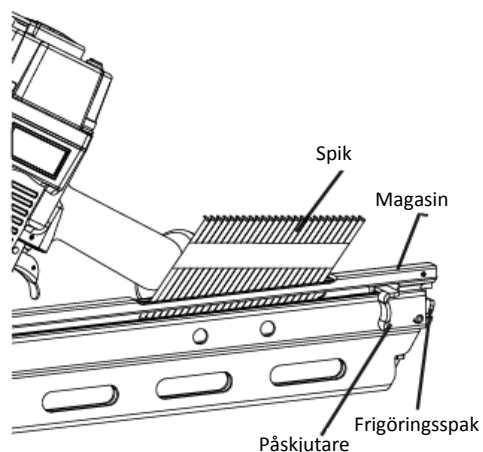

ARBETSMETODER

(MED VALBAR AVTRYCKARE)

Verktöget är utrustat med en valbar avtryckare som ligger i det enkla sekventiella aktiveringsläget (svart avtryckare).

Den valbara avtryckaren (orange avtryckare) kan också ställas in för kontaktaktivering

□ ENKELAKTIVERING

- 1). Ta bort fingret från avtryckaren.
- 2). Dra ut avtryckarstiftet.
- 3). Aktivera den svarta avtryckaren
- 4). Dra tillbaka avtryckarstiftet, använd en liten hammare vid behov. Var försiktig så att du inte skadar verktöget när du sätter in avtryckarstiftet igen.
- 5). Sätt tillbaka O-ringen för att fästa avtryckarstiftet.
- 6). Placera spikutloppet på arbetsstycket med fingret från avtryckaren.
- 7). Tryck ner säkerhetsspärren ordentligt tills den är helt nedtryckt.
- 8). Tryck på avtryckaren för att driva in en spik.
- 9). Ta bort fingret från avtryckaren.

Efter drivning en gång, kommer det inte att vara möjligt att driva igen förrän avtryckaren släpps och trycks in igen.

□ KONTAKTAKTIVERING

- 1). Koppla bort luftslangen från verktöget.
- 2). Ta bort O-ringen från avtryckarstiftet (FIG 6).
- 3). Dra ut avtryckaren.
- 4). Aktivera den orange avtryckaren
- 5). Dra tillbaka avtryckarstiftet, använd en liten hammare vid behov. Var försiktig så att du inte skadar verktöget när du sätter in avtryckarstiftet igen.
- 6). Sätt tillbaka O-ringen för att fästa avtryckarstiftet.
- 7). Placera spikutloppet på arbetsstycket med fingret från avtryckaren.
- 8). Tryck på avtryckaren och tryck säkerhetsspärren mot träet för att driva spiken.
- 9). Om avtryckaren hålls tillbaka kommer en spik att drivas in varje gång säkerhetsspärren pressas mot träet.

I kontaktaktiveringsläge kan verktöget även användas genom att trycka ner arbetsstyckskontakten mot ytan och krama avtryckaren.

- Hantera alltid spikar och paket försiktigt. Om spikstapeln tappas kan spetsarna deformeras vilket kan leda till felaktig matning och blockering.
- Efter drivning:
 - 1). Koppla luftslangen från verktöget.
 - 2). Ta bort alla spikar från verktöget.
 - 3). Droppa 5-10 droppar smörjolja för luftdrivna verktyg i verktögets luftinlopp.
 - 4). Öppna dräneringsventilen på kompressorns tryckkärl för att dränera eventuell fukt.

FIG. 6

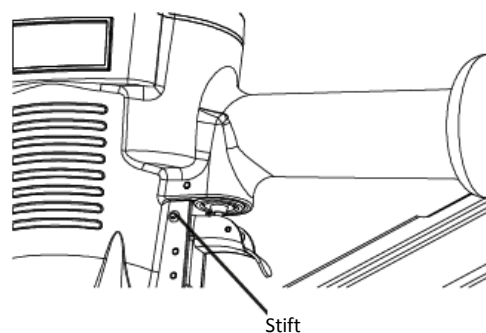

ANVÄNDNING I KALLT VÄDER

⚠ VARNING

ANVÄND INTE ETT FRUSET VERKTÖG. Låt verktöget värmas upp före användning. Fukt som fryst i verktöget kan blockera invändiga komponenter och förorsaka personskadorna och/eller skada på verktöget.

När du använder verktöget i kalla förhållanden kommer verktöget att rotera långsammare än vanligt när du driver in de första spikarna. Rotationstakten kommer att öka när verktöget värms upp. Håll verktöget varmt för att undvika sänkt rotationstakt.

JUSTERING AV SPIKDJUP

⚠ VARNING

Koppla loss verktöget från luftkällan innan du utför några justeringar. Dessa försiktighetsåtgärder minskar risken för oavsiktlig aktivering av verktöget.

1. Koppla luftslangen från verktöget.
2. Ta bort alla spikar från verktöget.
3. Justering av verktygsdrivdjup:
 - För att minska spikdjupet, vrid inställningsratten moturs (FIG 7).
 - För att driva spiken djupare, vrid inställningsratten medurs (FIG 8).
4. Fyll på spikar enligt vad som beskrivs i avsnittet "Påfyllning av spikar" i denna bruksanvisning.
5. Anslut lufttillförseln.

DAC4507

FIG. 7

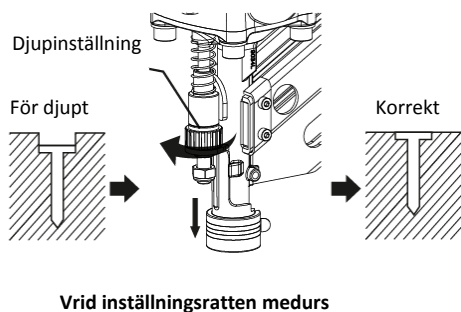

Vrid inställningsratten medurs

FIG. 8

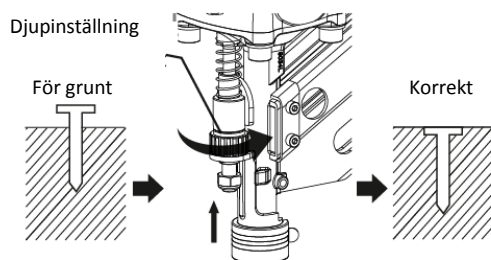

Vrid inställningsratten medurs

JUSTERING AV UTLOPP

Luftutloppets riktning kan ställas in genom att vrida övre kåpan (FIG. 9).

FIG. 9

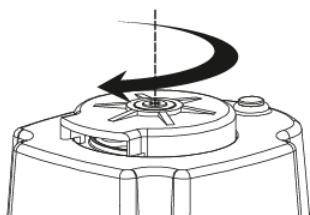

ANVÄNDNING AV REPSKYDDSSPETS

VARNING

När du sätter fast eller tar bort repskyddsspetsen, var noga med att du tar bort fingret från avtryckaren och kopplar bort luftslangen från spikpistolen.

Om du vill skydda ytan på arbetsstycket mot repor eller märken, montera repskyddsspetsstillbehöret på säkerhetsspärr.

Byte av repskyddsspets:

- 1) Koppla luftslangen från verktyget.
- 2) Sätt repskyddsspetsen på nosen av säkerhetsspärr.

Avlägsnande av repskyddsspets: Dra repskyddsspetsen bort från verktyget.

FIG. 10

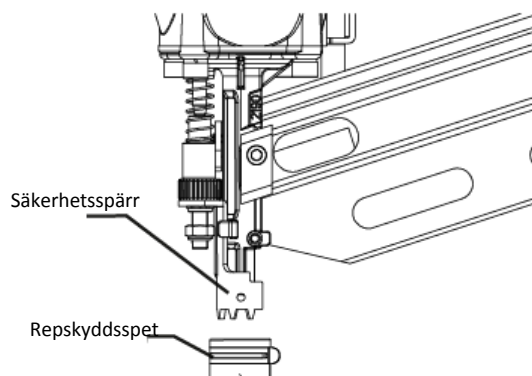

Noshöljet kan minska drivdjupet på grund av dess tjocklek. Det är nödvändigt att omjustera drivdjupet.

UNDERHÅLL

RENSNING AV BLOCKERING

Om en spik fastnar i verktyget, koppla bort luftslangen och rikta verktyget bort från dig samtidigt som du rensar blockeringen.

1. Koppla luftslangen från verktyget.
2. Ta bort alla spikar från verktyget.
3. Stick in skruvmejseln i drivmekanismen.
4. Knacka på skruvmejseln försiktigt med en hammare. Den infogade skruvmejseln bör skjuta drivbladet tillbaka och frigöra spiken som fastnat.
5. Ta bort den böjda spiken med en spetsig tång om det behövs.
6. Återanslut verktyget till luftkällan.
7. Fyll verktyget med spikar.

FIG. 11

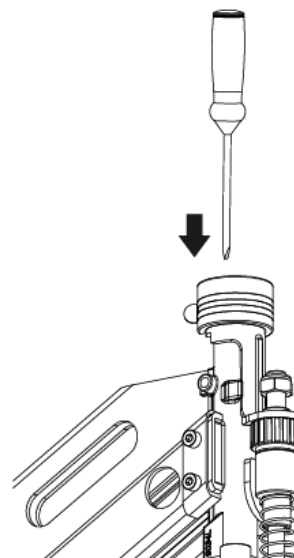

DAC4507

RENGÖRING

⚠ VARNING

Var noga med att inte demontera någon del av verktyget vid rengöring eftersom invändiga komponenter kan felplaceras eller säkerhetskomponenter felmonteras. Vissa rengöringsmedel såsom motorbensin, koltetraklorid, ammoniak, etc. kan skada plastdelar och O-ringar.

⚠ VARNING

Försök inte rengöra verktyget genom att föra in spetsiga föremål i öppningarna. Vassa kanter kan skada invändiga komponenter och förorsaka allvarliga skador.

Ventilationsöppningar, kontaktelementen och avtryckaren ska hållas rena och fria från främmande material. Rengöra regelbundet verktyget med tryckluft.

Rengör magasinet. Ta bort metall eller träflisor som kan ha samlats i magasinet. Rengör magasinet regelbundet med tryckluft.

FÖRVARING

⚠ VARNING

Förvara verktyget utom räckhåll för barn och personer som inte är insatta i verktygets hantering. Lås förvaringsutrymmet. Verktyget är farligt i händerna på personer som inte är insatta i verktygets hantering.

När det inte används ska verktyget kopplas bort och förvaras i sin låda på en varm och torr plats. När verktyget inte kommer att vara i bruk under en längre tid, applicera ett tunt lager smörjmedel på ståldelarna för att undvika rost.

Förvara inte verktyget i en kall miljö.

ANVISNINGAR FÖR ANSLUTNING AV VERKTYGET TILL LUFTTILLFÖRSELN

OBS:

För bättre prestanda ska en 3/8" snabbkoppling (1/4" NTP-gånga) med invändig diameter på 8 mm installeras på verktyget och en 3/8" snabbkoppling på luftslangen.

1. Kontrollera att TILL-/FRÅN-strömbrytaren står i läge FRÅN och anslut kompressorn till eluttaget.
2. Stäng tryckregulatorn genom att vrida den helt åt vänster. Starta kompressorn och låt den arbeta till automatiska avstängningstryck.
3. Anslut luftslangen till regulatorns utlopp. Justera tryckregulatorn genom att vrida åt höger tills utloppstrycket är mellan 70 och 115 PSI.
4. Fyll verktyget med spikar.
5. Rikta verktyget i en säker riktning när luftslangen ansluts.
6. Verktyget är nu klar för användning. Utloppstrycket kan behöva justeras för att erhålla korrekt inträngningsdjup för spikarna.

REKOMMENDERAD ANSLUTNING

MINSTA ANTAL KOMPONENTER FÖR ANSLUTNING

Kompressor: Luftkompressorn måste kunna upprätthålla ett lägsta tryck av 70 PSI när verktyget används. Otillräcklig luftförsörjning kan förorsaka förlust av och ojämnt inskjutningsdjup.

Tryckregulator: En tryckregulator krävs för att hålla arbetstrycket till häftpistolen mellan 70 och 115 PSI.

Luftslang. Använd alltid luftslangar som är godkända för ett arbetstryck lika med eller högre än trycket från kraftkällan eller 150 PSI beroende på vilket som är högst. Använd en 3/8" luftslang för längder upp till 15 meter. Använd en 3/8" luftslang för längder över till 15 meter.

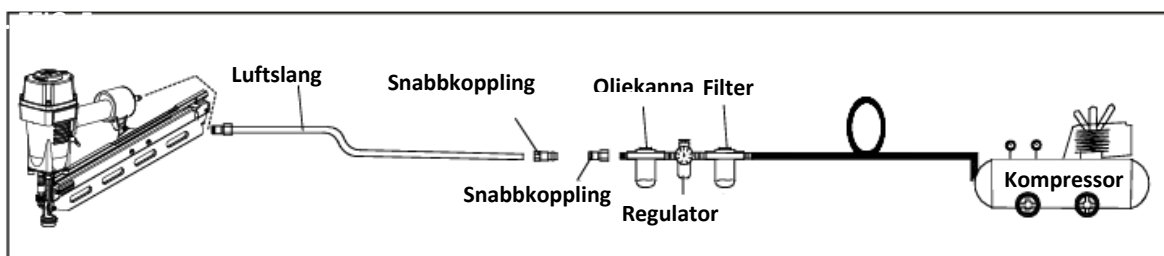



DAC4507

FELSÖKNING

PROBLEM	MÖJLIGA ORSAKER	ÅTGÄRDER
Luftläckage nära verktygets övre del eller vid avtryckaren.	<ol style="list-style-type: none">1. Lösa skruvar.2. Slitna eller skadade O-ringar och tätningar.	<ol style="list-style-type: none">1. Dra åt skruvarna.2. Montera en översynssats.
Luftläckage nära verktygets undre del.	<ol style="list-style-type: none">1. Lösa skruvar.2. Slitna eller skadade O-ringar eller tätningar.	<ol style="list-style-type: none">1. Dra åt skruvarna.2. Montera en översynssats.
Verktyget arbetar inte eller arbetar trögt.	<ul style="list-style-type: none">• Otillräcklig luftförsörjning.• Torrt verktyg.• Blockerat luftutlopp.• Slitna eller skadade O-ringar eller tätningar.	<ol style="list-style-type: none">1. Säkerställ att luftkompressorn är inställd till mellan 70 och 115 PSI.2. Tillsätt ca 2-3 droppar smörjning i luftkopplingen.3. Rengör utloppskanalen.4. Montera en översynssats.
Spikar fastnar ofta i verktyget.	<ol style="list-style-type: none">1. Drivkanalen är sliten.2. Kolven är brusten eller sliten.3. Böjda spikar.4. Smutsigt magasin.5. Löst magasin.6. Fel spikar.	<ol style="list-style-type: none">1. Reparera drivkanalen.2. Ersätt kolven.3. Avlägsna de böjda spikarna, ersätt med rätt spikar.4. Rengör magasinet.5. Dra åt skruvarna.6. Verifiera att spikarna är av korrekt storlek.

MILJÖVÅRD

Följ lokala anvisningar om avfallsservice med förpackning.

GARANTI

Produkten har 12 månaders garanti, från inköpsdagen.

Garantin gäller alla fabrikations- och materialfel.

Importör ansvarar för korrigerande av delar eller produkten om de konstateras vara felaktiga.

Kassakvitto, leveranslista, köpfaktura eller garantibevis skall uppvisas vid garantianspråk.

Returvaran skall vara komplett, försedd med redogörelse av funktionsfelet.

Garantin omfattar inte frakt- och transportskador, skador som har orsakats av normalt slitage, överbelastning eller osakkunnigt handhavande, eller indirekt skador. Garantin slutas om maskinen har öppnats, delar byts ut, reparerats eller förändrats.

Garantireparationer får endast utföras av importörens auktoriserad serviceverkstad.

Rätten till ändringar förbehålles.

Importör/Tillverkare:

Veljekset Keskinen Oy
Onnentie 7, 63610 Tuuri, FINLAND
Tel. +358 10 770 7000

IMPORTANT INFORMATION

WARNING

TO AVOID SERIOUS PERSONAL INJURY, ALL USERS AND EMPLOYERS/OWNERS MUST READ AND UNDERSTAND ALL INSTRUCTIONS IN THIS MANUAL BEFORE OPERATING OR MAINTAINING THIS TOOL

Keep this manual for the safety warnings and precautions, operating, inspection, maintenance. Keep this manual and the receipt in a safe and dry place for future reference.

EXPLANATION OF THE NAILING ACTION

- **SINGLE ACTUATION MECHANISM:**
First, press the safety against the wood; next, pull the trigger to drive the fastener. After fastening once, fastening will not be possible again until the trigger is released and pressed again.
- **CONTACT ACTUATION MECHANISM:**
First, press the safety against the wood; next, pull the trigger to drive the fastener. First. Pull the trigger; next, press the safety against the wood to drive the fastener. If the trigger is held back, a fastener will be driven, each time when the safety is pressed against the wood.
- **FULL SEQUENTIAL ACTUATION MECHANISM:**
First, press the safety against the wood; next, pull the trigger to drive the fastener.
- **CONTINUOUS ACTUATION MECHANISM:**
An actuating system in which the driving operations are carried out for as long as the trigger remains actuated. No safety yoke is present

GENERAL SAFETY RULES

WORK AREA

- **KEEP THE WORK AREA CLEAN AND WELL LIGHTED.**
Cluttered benches and dark areas increase the risks of accidents.
- **DO NOT OPERATE THE TOOL IN EXPLOSIVE ATMOSPHERES,** such as in the presence of flammable liquids, gases, or dust. The tool creates a spark which may ignite flammable liquids, gases or dust.
- **KEEP VISITORS AWAY.** Do not let visitors handle the tool. All visitors should be kept safety away from work area.
- **NEVER ENGAGE IN HORSEPLAY WITH THE TOOL.**
Respect the tool as a working implement

PERSONAL SAFETY

- **OPERATORS AND OTHERS IN WORK AREA MUST WEAR SAFETY GLASSES WITH SIDE SHIELDS.** When operating the tool, always wear safety glasses with side shields, and make sure others in work area wear safety glasses.
Safety glasses must conform to the requirements of American National Standards Institute, ANSI Z87.1 and provide protection against flying particles both from the front and side. The employer must enforce the use of safety glasses by the tool operator and others in work area.
- **ALWAYS WEAR EAR AND HEAD PROTECTION.** Always wear ear protection to protect your ears from loud noise. Always wear head protection to protect your head from flying objects.
- **USE SAFETY EQUIPMENT.** A dust mask, non-skid safety shoes and a hard hat must be used for the applicable conditions. Wear a full face shield if you are producing metal filings or wood chips.
- **DRESS PROPERLY.** Do not wear loose clothing or jewelry. Contain long hair. Keep your hair, clothing, and gloves away from moving parts. Loose clothes, jewelry, or long hair can be 1 caught in moving parts and increases the risk of injury.
- **STAY ALERT, WATCH WHAT YOU ARE DOING AND USE COMMON SENSE WHEN OPERATING A POWER TOOL.** Do not use tool while tired or under the influence of drugs, alcohol, or medication. A moment of inattention while operating the tool may cause serious injury.
- **AVOID UNINTENTIONAL FIRING.** Keep fingers away from trigger when not driving fasteners, especially when connecting the tool to the air supply.
DO NOT OVERREACH, keep proper footing and balance at all times. Proper footing and balance enable better control of the tool in unexpected situations.
- **MAKE SURE AIR HOSE IS FREE OF SNAGS AND OBSTRUCTIONS. DO NOT ATTACH AN AIR HOSE OR TOOL TO YOUR BODY.** Entangled or snarled hoses can cause a loss of balance or footing in addition to unintentional tool operation. Attach the hose to the structure to reduce the risk of loss of balance of the hose shifts.
- **NEVER POINT TOOL AT YOURSELF OR OTHERS IN WORK AREA.** Always assume the tool contains fasteners. Never point the tool at yourself or others, whether it contains fasteners or not. If fasteners are mistakenly driven, it can lead to severe injuries. Never engage in horseplay with the tool. Respect the tool as a working implement.
- **KEEP FINGERS AWAY FROM TRIGGER WHEN NOT DRIVING FASTENERS TO AVOID ACCIDENTAL FIRING.** Never carry the tool with finger on trigger since you could drive a fastener unintentionally and injure yourself or someone else. Always carry the tool by the handle only.
- **NEVER MODIFY OR ALTER A TOOL.** Doing so may cause malfunction and personal injuries.
- **KNOW THIS TOOL.** Read manual carefully, learn its applications and limitations, as well as the specific potential hazards related to this tool



DAC4507

- **KEEP FINGERS AWAY FROM TRIGGER WHEN NOT DRIVING FASTENERS TO AVOID ACCIDENTAL FIRING.** Never carry the tool with finger on trigger since you could drive a fastener unintentionally and injure yourself or someone else. Always carry the tool by the handle only.
- **NEVER MODIFY OR ALTER A TOOL.** Doing so may cause malfunction and personal injuries.
- **KNOW THIS TOOL.** Read manual carefully, learn its applications and limitations, as well as the specific potential hazards related to this tool.
- **USE ONLY FASTENERS THAT ARE RECOMMENDED FOR YOUR MODELS.** Do not use the wrong fasteners or load the fasteners incorrectly
- **CHECK FOR MISALIGNMENT OR BINDING OF MOVING PARTS, BREAKAGE OF PARTS, AND ANY OTHERS CONDITION THAT MAY AFFECT THE TOOL'S OPERATION.** If damaged, have the tool serviced before using. Many accidents are caused by poorly maintained tools
- **DO NOT USE TOOL IF TRIGGER DOES NOT ACTUATE PROPERLY.** Any tool that cannot be controlled with the trigger is dangerous and must be repaired.
- **NEVER USE TOOL WHICH IS DEFECTIVE OR OPERATING ABNORMALLY.** If the tool appears to be operating unusually, making strange noises, or otherwise appears defective, stop using it immediately and arrange for repairs by an authorized service center.
- **MAINTAIN TOOLS WITH CARE.** Keep the tool clean and lubricated for better and safer performance.
- **NEVER CARRY THE TOOL BY AIR HOSE.**
- **STORE TOOLS OUT OF THE REACH OF CHILDREN AND OTHER UNTRAINED PEOPLE.** Tools are dangerous in the hands of untrained users.
- **PLACE TOOL PROPERLY ON WORKPIECE.** Do not drive fasteners on top of other fasteners or with the tool at too steep of an angle; the fasteners can ricochet and hurt someone.
- **DO NOT USE THE TOOL AS A HAMMER.**
- **KEEP ALL SCREWS AND COVERS TIGHTLY IN PLACE.**
- **KEEP FACE, HANDS AND FEET AWAY FROM FIRING HEAD AT ALL TIMES.** Never place your face, hands or feet near the firing head.
- **DO NOT DISCONNECT AIR HOSE FROM TOOL WITH FINGER ON TRIGGER.** The tool can fire when re-connected to an air supply.
- **NEVER PLACE A HAND OR ANY PART OF BODY IN FASTENER DISCHARGE AREA OF TOOL**
- **DO NOT DRIVE FASTENERS INTO THIN BOARDS OR NEAR CORNERS AND EDGES OF WORKPIECE.**
The fasteners can be driven in a way from the work piece hit someone.

DISCONNECT AIR HOSE FROM TOOL WHEN:

- 1) Doing maintenance and inspection;
- 2) Clearing a jam;
- 3) It is not in use;
- 4) Leaving work area;
- 5) Moving it to another location;
- 6) Handing it to another person.

Never attempt to clear a jam or repair the tool unless you have disconnected air hose from the tool and removed all remaining fasteners from the tool. The tool should never be left unattended since people who are not familiar with the tool might handle it and injure themselves

TOOL SERVICE

- **USE ONLY ACCESSORIES THAT ARE IDENTIFIED BY THE MANUFACTURER FOR THE SPECIFIC TOOL MODEL**
- **USE OF UNAUTHORIZED PARTS OR FAILURE TO FOLLOW MAINTENANCE INSTRUCTIONS MAY CREATE A RISK OF INJURY**
- **USE ONLY THE LUBRICANTS SUPPLIED WITH THE TOOL OR SPECIFIED BY THE MANUFACTURE.**
- **TOOL SERVICE MUST BE PERFORMED ONLY BY QUALIFIED REPAIR PERSONNEL**

AIR SOURCE

- **NEVER USE OXYGEN OR OTHER BOTTLED GASES AS A POWER SOURCE.** Explosion may occur. Combustible gases and other bottled gases are dangerous and may cause the tool to explode.
- **DO NOT EXCEED MAXIMUM RECOMMENDED AIR PRESSURE MARKED ON THE TOOL.** Use only clean, dry, regulated, compressed air within the rated pressure range marked on the tool. Never connect the tool to pressure at which potentially exceeds 200PSI the tool can burst.
- **DO NOT ABUSE THE AIR HOSE.** Protect all hoses from kinks, restrictions, solvents or sharp objects. Keep air hose away from heat, oil, sharp edges or moving parts. Replace damaged hoses immediately. Damaged hoses can burst or whip around.
- **CHECK ALL FITTINGS, HOSES, PIPES, CONNECTIONS AND COMPRESSOR BEFORE EACH USE OF THIS TOOL.** Repair or replace damaged or leaking hoses and connections immediately. Damage to a hose or connection can cause a pressure hose to break and whip around the work area, and can lead to injury.

DAC4507

FUNCTIONAL DESCRIPTION AND SPECIFICATIONS

⚠ WARNING

Disconnect the tool from the air source before making any adjustments, changing accessories or storing the tool. Such precautionary safety measures reduce the risk of unintentional tool operation.

FIG 1

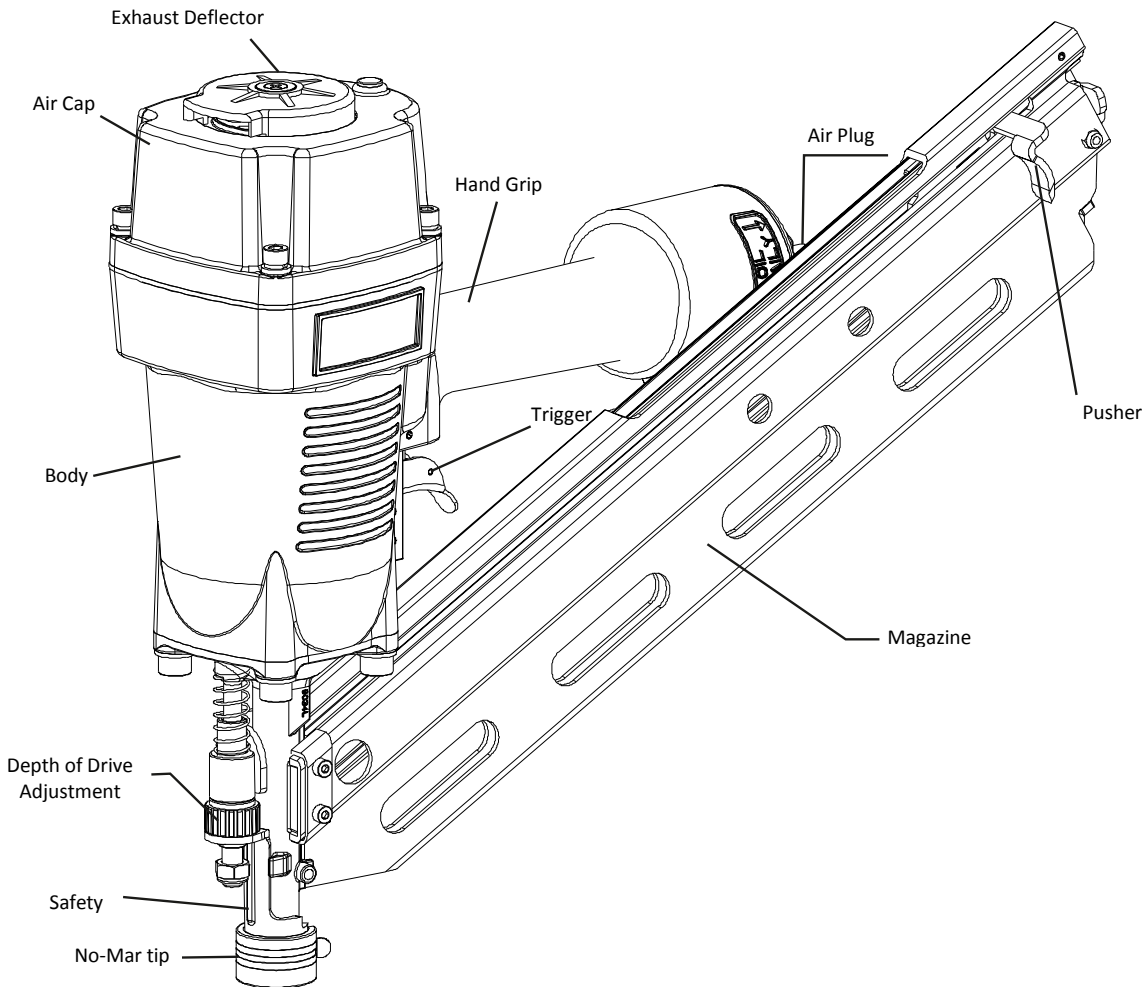

SPECIFICATIONS

- Product code: DAC4507 (3490)
- Product Size:
- Length - 18.03"(458mm)
- Height - 14.37"(365mm)
- Width - 5.59"(142mm)
- Weight: 4,2 kg
- Normal Operating Pressure: 70-116 psi(5-8bar)
- Max. pressure: 8 bar (116 psi)
- Magazine Capacity: 78 Nails
- Fastener Size Range:
- Smooth shank: 2" - 3-1/2"(50-90mm)
- Ring shank: 2"- 3"(50-75mm)

Fastener Type

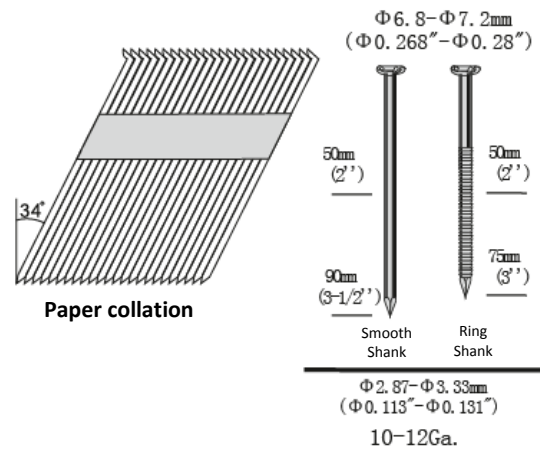

DAC4507

FEATURES

- Light weight, magnesium body reduces working fatigue.
- Easy clear jam clearing.
- Tool free depth of drive
- Fast fire speed
- No-Mar tip protects work surface

ASSEMBLY/INSTALLATION

Follow the instructions below to prepare your tool for operation.

1. All tool operators and their immediate supervisors must become familiar with the operator safety instructions before operating the tool.
2. Included with each tool are one copy of these Operating/Safety Instructions. Keep this publications for future reference.
3. Install a filter, regulator, lubricator unit and moisture trap on your air delivery system per the manufacturer's instructions for these devices. Additionally, install a pressure gauge as close as practical to the tool, preferably within 10 feet.
4. Select hoses with a minimum inner diameter of 1/4 inches and a maximum length of 100 feet.

WARNING

To reduce the risk of injury from a hose bursting, select hoses that are rated at least 200PSI.

5. Select fittings that are appropriate size for the selected hoses. The tool and air hose must have a hose coupling so that all pressure is removed from the tool when the coupling joint is disconnected.

WARNING

Never use non relieving couplers and/or female quick disconnect couplings on the tool.

Non relieving chouplings and female couplings will trap high pressure air in the tool when the air line is disconnected. This will leave the tool charged with enough air after it has been disconnected to drive a nail. Only MALE pneumatic type air connectors should be fitted to the tool, so that high pressure air in the tool is vented to atmosphere as soon as the air line is disconnected

6. Set the regulator at the air delivery system to a PSI that falls within the tool's operating range of 70-115PSI. The correct pressure is the lowest pressure which will do the job

OPERATION

LUBRICATION

WARNING

USE ONLY THE AIR TOOL LUBRICANTS SUPPLIED WITH THE TOOL. Do not use other lubricants as they may damage the tool.

If the tool is not used with an in-line lubrication system on the air supply it is necessary to periodically lubricate the tool with air tool lubrication.

Under less use, lubricate once a day. Under heavy use, lubricate twice a day. To lubricate, insert 2-3 drops of lubricant into the air supply fitting attached to the tool handle (FIG 2). Using too much oil will cause it to collect in the tool and be noticeable in the exhaust.

FIG. 2

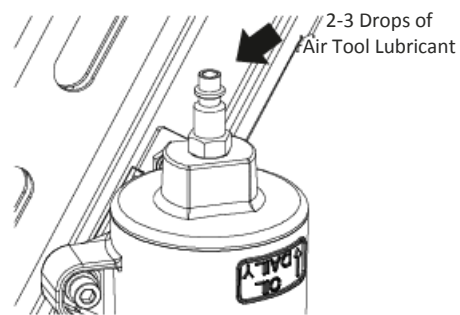

Do not use detergent oil, WD-40, transmission fluid, motor oil, or other lubricants not specifically designated as air tool lubricants. These lubricants will cause accelerated wear to the seals, o-rings, and bumpers in the tool, resulting in poor tool performance and frequent maintenance.

ADJUSTING AIR PRESSURE

Adjust the air pressure at recommended operating pressure 70-115PSI according to the length of nails and the hardness of workpiece.

The correct air pressure is the lowest pressure which will do the job. Using the tool at a higher than required air pressure unnecessarily over stresses the tool. Don't exceed 115PSI.

FIG. 3

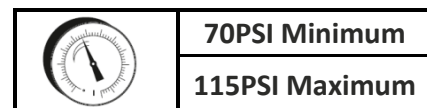

DAC4507

CONNECTING AIR SUPPLY

WARNING

Never use oxygen or other bottled gases as a power source. Explosion may occur. Combustible gases and other bottled gases are dangerous and may cause the tool to explode.

WARNING

Never connect the tool to an air source that is capable of producing air pressure exceeding 200PSI. Excessive pressure can cause abnormal operation or cause the tool to burst, resulting in personal injury.

WARNING

Do not exceed maximum recommended air pressure marked on the tool. Verify prior to using the tool that the air source has been adjusted within the rated air-pressure range. Be sure the air pressure gauge is operating properly and check it at least twice a day. Tools operated in excess of their maximum pressure rating may operate abnormally or burst resulting in personal injury

To connect the tool to the compressor only use pneumatic air hoses that meet the following criteria:

1. Minimum hose pressure rating, 200PSI.
2. Minimum hose inner diameter, 1/4 in.
3. Maximum hose length, 100 ft.

FIG. 4

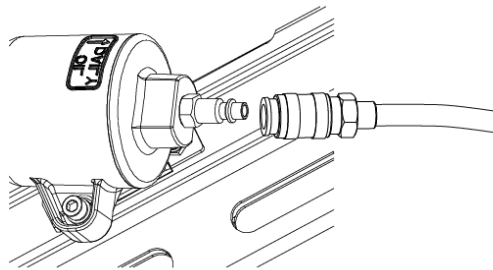

Connect the air supply:

- Snap the air hose onto the quick connector.
- Check for air leakage. If leakage is noted, stop using the tool and perform repair by qualified personnel immediately.
- Be sure the air pressure gauge is operating properly and check it at least twice a day.

TOOL TESTING

DANGER

OPERATORS AND OTHERS IN WORK AREA MUST WEAR SAFETY GLASSES WITH SIDE SHIELDS.

WARNING

NEVER USE TOOL UNLESS SAFETY IS OPERATING PROPERLY.

Before actually beginning the nailing work, test the tool by using the check list below. Conduct the test in the following order.

If abnormal operation occurs, stop using the tool and perform repair by qualified personnel immediately.

1. Disconnect air hose from tool. Remove all nails from tool.
 - **ALL SCREWS MUST BE TIGHTENED.** If any screws are loose, tighten them
 - **THE SAFETY AND TRIGGER MUST MOVE SMOOTHLY.**
2. Adjust the air pressure to 70PSI, connect the air hose. Do not load any nails in the tool.
 - **THE TOOL MUST NOT LEAK AIR.**
3. Remove the finger from the trigger and press the safety against the wood.
 - **THE TOOL MUST NOT OPERATE.**
4. Separate the safety from the wood. Next, point the tool downward, pull the trigger and then wait in that position for 5 seconds or longer.
 - **THE TOOL MUST NOT OPERATE.**
 - 1) Without touching the trigger, depress the safety against the workpiece. Pull the trigger
5. Safety against the workpiece. Pull the trigger.
 - **THE TOOL MUST OPERATE**
 - 2) Hold the trigger back while separating the safety from the wood.

The tool will remain in operated status (the driver blade will remain at the bottom).

 - 3) Remove the finger from the trigger.

Tool operation will end (the driver blade will return to the top).

If no abnormal operation is observed, you may load nails in the tool. Drive nails into the workpiece that is the same type to be used in the actual application.

 - **THE TOOL MUST OPERATE PROPERLY.**

NAIL LOADING

WARNING

When loading the tool's magazine, check that the nail tips contact the wear rail and slide smoothly against the surface of the magazine. If the nails are not loaded properly, the tool will misfire and nails can be deflected, causing the tool to react in an unexpected manner, and damage the tool

1. Connect air supply.
2. Hold tool handgrip securely, and pull pusher back until it locks in latched position at rear of magazine
3. Insert nail strip into magazine, with nail points angled forward and down.
4. Pull push back, press release lever, and slide pusher forward against nails.
5. Tool is now loaded and ready for normal operation.

DAC4507

FIG. 5

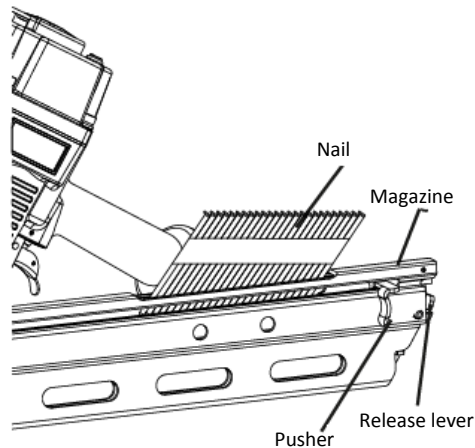

METHODS OF OPERATION

(USING THE SELECTABLE TRIGGER)

The tool is equipped with a selectable trigger set in the single sequential actuation mode (black trigger).

The selectable trigger (orange trigger) can also be set for contact actuation

□ SINGLE ACTUATION

- 1). Remove the O-ring from the trigger pin (FIG 6)
- 2). Pull the trigger pin out
- 3). Put the black trigger on
- 4). Push the trigger pin back, using a little hammer if necessary, Use caution not to damage the tool when reinserting the trigger pin.
- 5). Put the O-ring back to fasten the trigger pin
- 6). Position the nail outlet on the workpiece with finger off the trigger
- 7). Depress the safety firmly until it is completely depressed
- 8). Pull the trigger to drive a nail
- 9). Remove finger from the trigger.

After fastening once, fastening will not be possible again until the trigger is released and pressed again.

□ CONTACT ACTUATION

- 1). Disconnect the tool from the air resource.
- 2). Remove the O-Ring from the trigger pin (FIG 6).
- 3). Pull the trigger out.
- 4). Put the orange trigger on.
- 5). Push the trigger pin back, using a little hammer if necessary. Use caution not to damage the tool when reinserting the trigger pin.
- 6). Put the O-Ring back to fasten the trigger pin.
- 7). Position the nail outlet on the workpiece with finger off the trigger
- 8). Pull the trigger, and then press the safety against the wood to drive the fastener.
- 9). If the trigger is held back, a fastener will be driven each time when the safety is pressed against the wood work surface to depress the workpiece contact and drive a nail.

In the contact actuation mode, the tool may also be operated by depressing the workpiece contact against the surface and squeezing the trigger

- Always handle nails and package carefully. If nails are dropped, collating bent may be broken, which will cause mis-feeding and jamming.
- After nailing:
 - 5). Disconnect air hose from the tool.
 - 6). Remove all nails from the tool.
 - 7). Supply 5-10 drops of pneumatic tool lubricant into the air plug on the tool.
 - 8). Open the petcock on the air compressor tank to drain any moisture.

FIG. 6

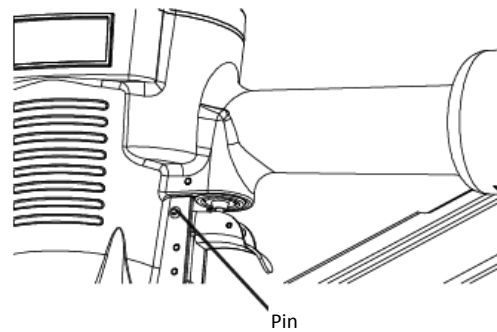

COLD WEATHER OPERATION

⚠ WARNING

DO NOT USE A FROZEN TOOL. Allow tool to thaw before using. Moisture frozen in the tool may impede internal components resulting in the risk of injury and/or tool damage.

When using the tool in cold conditions the tool will cycle slower than usual while driving the first nails. The cycle rate will increase as the tool warms up. Keep tool warm to avoid reduced cycle rate.

ADJUSTING THE NAILING DEPTH

⚠ WARNING

Disconnect the tool from the air source before making adjustments. Such precautionary safety measures reduce the risk or unintentional tool operation.

1. Disconnect tool from air supply.
2. Remove nails from the tool.
3. Adjust tool driving depth:
 - To reduce the nail depth, turn the adjustment knob counter clockwise (FIG 7).
 - To drive the nail deeper, turn the adjustment knob clockwise (FIG 8).
4. Reload nails as described in the "Loading Nails" section of this manual.
5. Reconnect air supply.

DAC4507

FIG. 7

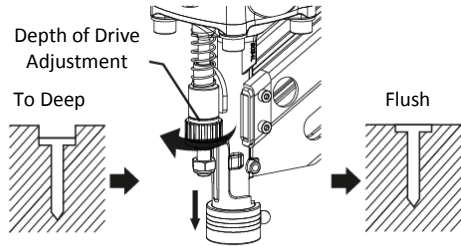

Turn the adjustment knob counter clockwise

FIG. 8

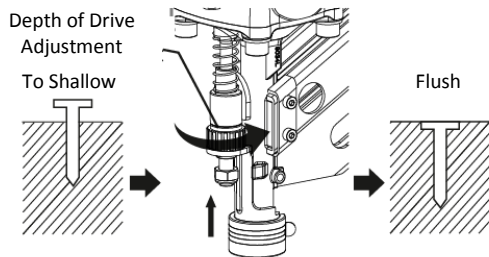

Turn the adjustment knob clockwise

ADJUSTING THE EXHAUST

The direction of the exhaust vent can be changed by turning the top cover (FIG9).

FIG. 9

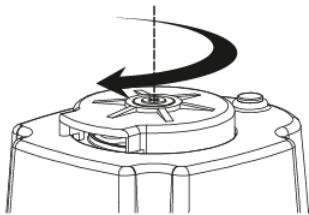

USING THE NO-MAR TIP

WARNING

When attaching or detaching the No-Mar Tip, be sure to remove your finger from the trigger and disconnect the air hose from the nailer.

If you like to protect the surface of workpiece against scratches or markings made by the safety, attach the accessory No-Mar Tip to the safety.

To replace the No-Mar Tip:

- 1) Disconnect air hose from tool.
- 2) Put the No-Mar Tip to the toe of the safety.

To remove the No-Mar Tip: Pull the no mar tip directly away from tool.

FIG. 10

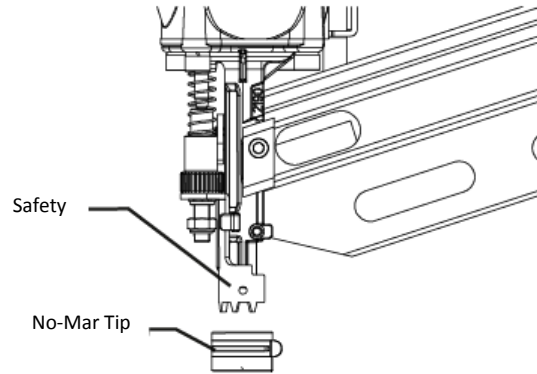

The nose cap may reduce nailing depth due to its thickness. Re-adjustment of nailing depth is required.

MAINTENANCE

JAM CLEARING

If a nail becomes jammed in the tool, disconnect the air hose and keep the tool pointed away from you while clearing the jam.

1. Disconnect the tool from the air supply.
2. Remove nails from the tool.
3. Insert screwdriver into the driving mechanism.
4. Tap the screwdriver gently with a hammer. The inserted screwdriver should push the driver blade back, freeing the nail jam.
5. Remove the bent nail, using needle-nose pliers if necessary.
6. Reconnect the tool to the air supply.
7. Reload the tool with nails.

FIG. 11

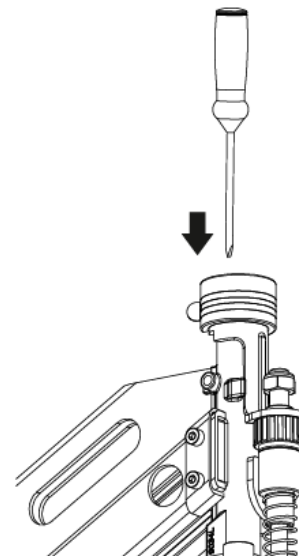

DAC4507

CLEANING

WARNING

When cleaning a tool be careful not to disassemble any portion of the tool since internal components may be misplaced or safety components may be improperly mounted. Certain cleaning agents such as gasoline, carbon tetrachloride, ammonia, etc. may damage plastic parts and o-rings.

WARNING

Do not attempt to clean by inserting pointed objects through openings. Sharp edges may damage internal components and cause a serious hazard.

Ventilation openings, the work contact element, and the trigger must be kept clean and free of foreign matter. Periodically clean the tool with compressed air.

Clean the magazine. Remove metal or wooden chips which may have accumulated in the magazine. Periodically clean magazine with compressed air.

STORAGE

WARNING

Keep out of reach of children and personnel unfamiliar with tool operation. Lock the storage area. Tools are dangerous in the hands of personnel unfamiliar with the tool.

When not in use, the tool should be disconnected and stored in the storage case in a warm and dry place. When tool will not be in use for an extended period, apply a thin coat of the lubricant to the steel parts to avoid rust.

Do not store the tool in a cold weather environment.

HOOKUP INSTRUCTIONS FOR TOOL TO AIR SUPPLY

NOTE:

For better performance, install a 3/8 inch quick plug(1/4 inch NPT threads) with an inside diameter of 0.315 inch (8mm) on the nailer and a 3/8 inch quick coupler on the air hose.

1. With ON/OFF switch in OFF position, plug compressor into electrical outlet.
2. Close pressure regulator by turning all the way to the left. Turn compressor ON and let it pump all the way up to automatic shut-off pressure.
3. Attach air hose to regulator outlet. Adjust pressure regulator by turning to the right so that outlet pressure is between 70PSI to 115PSI.
4. Load fasteners into nailer.
5. Point the nailer in a safe direction while attaching to air hose.
6. Nailer is ready for use. You may need to adjust outlet pressure to achieve proper fastener depth.

RECOMMENDED

HOOKUP

MINIMUM COMPONENTS REQUIRED FOR HOOKUP

Air compressor: The air compressor must be able to maintain a minimum of 70PSI when the nailer is being used. An inadequate air supply can cause a loss of power and inconsistent driving.

Pressure regulator: A pressure regulator is required to control the operating pressure of the nailer between 70PSI and 115PSI.

Air supply hose: Always use air supply hoses with a minimum working pressure rating equal to or greater than the pressure from the power source, or 150PSI, whichever is greater. Use 1/4 inch air hose for runs up to 50 feet. Use 3/8 inch air hose for 50 feet, run for longer.

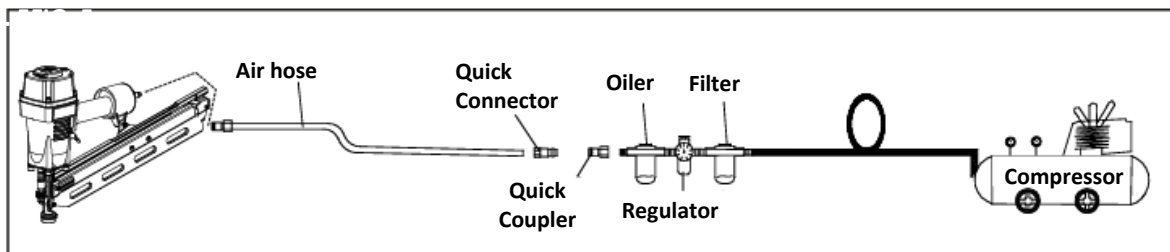

DAC4507

TROUBLE SOLVING

PROBLEMS	POSSIBLE CAUSES	SUGGESTED SOLUTIONS
Air leaking near the top the tool or in the trigger area.	<ol style="list-style-type: none"> Loose screws. Worn or damaged O-rings or seals. 	<ol style="list-style-type: none"> Tighten screws. Install overhaul kit.
Air leaking near the bottom of the tool.	<ol style="list-style-type: none"> Loose screws. Worn or damaged O-rings or seals. 	<ol style="list-style-type: none"> Tighten screws. Install overhaul kit.
Tool does nothing or operates sluggishly.	<ul style="list-style-type: none"> Inadequate air supply. Tool is too dry. Exhaust blocked. Worn or damaged O-rings or seals. 	<ol style="list-style-type: none"> Make sure the air compressor is set between 70PSI and 115PSI. Add about 2-3 drops of lubrication into the air connector. Clean exhaust channel. Install overhaul kit.
Fasteners are jammed in the tool frequently.	<ol style="list-style-type: none"> Driver channel is worn. Piston is broken or worn. Bent fasteners. Dirty magazine. Loose magazine. Wrong fasteners. 	<ol style="list-style-type: none"> Fix the drive channel. Replace the piston. Remove the bent fasteners, replaced with the right fasteners. Clean magazine. Tighten screws. Verify that fasteners are the correct size.

ENVIRONMENTAL PROTECTION

When disposing of the product's packaging, observe the local instructions given for garbage disposal and recycling, depending on the material.

WARRANTY

The product has a 12-month warranty, counted from its purchase date.

The importer is responsible for the replacement of any faulty device or its parts, due to any error originated from their material and manufacturing, if during inspection, they are found faulty.

When demanding the warranty, the buyer should present the payment receipt, purchase invoice, warranty certificate or dispatching list.

The product should be wholly returned, with an account of its malfunctions.

The warranty will be void if the machine has been opened, repaired, had its parts replaced or its structure modified. The warranty is not valid for professional or leasing use.

The warranty will not cover accidents caused by normal wear, incorrect use or abuse. The warranty will not cover shipment, damage caused by shipment or any indirect expenses.

The warranty repair only can be performed by the service appointed by the importer.

Modification Rights reserved.

Importer / Manufacturer:

Veljekset Keskinen Oy
Onnentie 7, 63610 Tuuri, FINLAND
Tel. +358 10 770 7000

