

nedis

Smart WiFi Floodlight (with Sensor)

For outdoor use (IP65 / IP44)

WIFILOFC20FBK

WIFILOFS20FBK

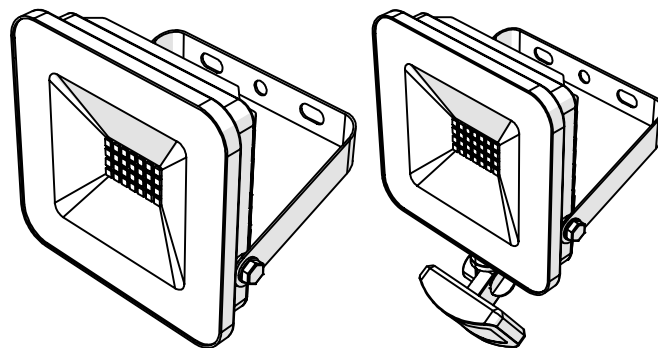

ned.is/wiflofc20fbk
ned.is/wiflofs20fbk



EN	Quick start guide	4
DE	Kurzanleitung	7
FR	Guide de démarrage rapide	12
NL	Snelstartgids	16
IT	Guida rapida all'avvio	20
ES	Guía de inicio rápido	24
PT	Guia de iniciação rápida	28
SV	Snabbstartsguide	32
FI	Pika-aloitusopas	36
NO	Hurtigguide	40
DA	Vejledning til hurtig start	43
HU	Gyors beüzemelési útmutató	47
PL	Przewodnik Szybki start	51
EL	Οδηγός γρήγορης εκκίνησης	55
SK	Rýchly návod	59
CS	Rychlý návod	63
RO	Ghid rapid de inițiere	67

A

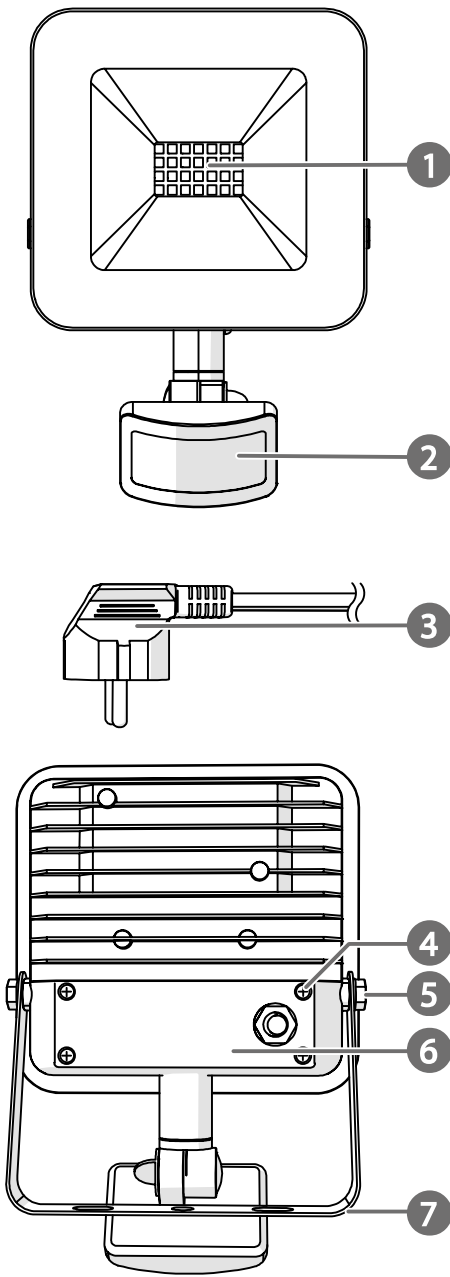

EN Quick start guide

Smart WiFi Floodlight

WIFILOFC20FBK
WIFILOFS20FBK



For more information see the extended manual
online: ned.is/wifilofc20fbk ned.is/wifilofs20fbk

Intended use

The Nedis Wi-Fi based Floodlight is used to illuminate indoor and outdoor areas.

This product is intended for indoor and outdoor use.

The product is not intended for professional use.

The product can be controlled with the Nedis SmartLife app.

Any modification of the product may have consequences for safety, warranty and proper functioning.

Specifications

Product	Smart WiFi Floodlight	Smart WiFi Floodlight with sensor
Article number	WIFILOFC20FBK	WIFILOFS20FBK
Dimensions (l x w x h)	126 x 142 x 43 mm	176 x 128 x 59 mm
Power input	220 – 240 VDC ; 150 mA	
Light colour	RGB + 3000 - 6500 K	3000 - 6500 K
Wi-Fi transmission protocol	802.11 bgn	
Wi-Fi frequency range	2412 - 2484 GHz	
Maximum transmit power	16 dB	
Antenna gain	1.5 dB	
Operating temperature	-20 °C - -40 °C	
IP rating	IP65	IP44
Detection angle	-	120 degrees
Detection range	-	Up to 8 meters

Main parts (image A)

- 1 LEDS
- 2 PIR sensor*
- 3 Power cable
- 4 Junction box screws
- 5 Mounting bracket bolts

- 6 Junction box cover
- 7 Mounting bracket

* WIFLOFS20FBK only.

Safety instructions

WARNING

- Ensure you have fully read and understood the instructions in this document before you install or use the product. Keep the packaging and this document for future reference.
- Only use the product as described in this document.
- Do not use the product if a part is damaged or defective. Replace a damaged or defective product immediately.
- Do not drop the product and avoid bumping.
- This product may only be serviced by a qualified technician for maintenance to reduce the risk of electric shock.
- Disconnect the product from the power source and other equipment if problems occur.
- Disconnect the product from the power source before service and when replacing parts.
- Only use the provided power cable.
- Do not unplug the product by pulling on the cable. Always grasp the plug and pull.
- Children should be supervised to ensure that they do not play with the product.
- Only power the product with the voltage corresponding to the markings on the product.
- Do not look directly into the light, this may cause eye damage.
- Some wireless products may interfere with implantable medical devices and other medical equipment, such as pacemakers, cochlear implants and hearing aids. Consult the manufacturer of your medical equipment for more information.
- Do not use the product at locations where the use of wireless devices is prohibited due to potential interference with other electronic devices, which may cause safety hazards.

Install the mounting bracket

- i Make sure the power cable is disconnected from the power outlet.
1. Check what plugs and screws are best suited for the intended surface.
- i The maximum diameter of **A 7** is 4.5 mm.
2. Remove the mounting bracket bolts **A 5** from the product.
 3. Remove the mounting bracket **A 7** from the product.
 4. Use **A 7** to mark the drill locations with a pencil.

5. Drill the holes.
6. Insert wall plugs.
7. Fasten **A 7** to the wall with screws.
8. Attach the product to **A 7** by fastening **A 5**.

Replacing the power cable

You can replace the power cable with a longer or existing power cable.

- i** Make sure the power cable is disconnected from the power outlet.
1. Open the junction box cover **A 6**.
 2. Disconnect the live, neutral and earth wires.
 3. Connect the new live, neutral and earth wires.
 4. Close **A 6**.
 5. Tighten **A 4**.

Installing the Nedis SmartLife app

1. Download the Nedis Smartlife app for Android or iOS on your phone via Google Play or the Apple App Store.
2. Open the Nedis Smartlife app on your phone.
3. Create an account with your e-mail address and tap Continue.
- i** You will receive a verification code on your e-mail address.
4. Enter the received verification code.
5. Create a password and tap Done.
6. Tap Add Home to create a SmartLife Home.
7. Set your location, choose the rooms you want to connect with and tap Done.

Connecting the app

1. Make sure Bluetooth is enabled on your smartphone.
2. Open the Nedis Smartlife app on your smartphone.
3. Register or login to your account.
4. Tap + in the top right corner.
5. Insert the power plug into a power outlet.
6. Select the product type you want to add from the list.
- i** The LEDs **A 1** blink to indicate pairing mode is active.
- i** If the LEDs are not blinking, switch on the product, and after 10 seconds, switch the product off and on 3 times to manually enter the pairing mode.
7. Follow the instructions in the app.

PIR sensor control (WIFILOS20FBK only)

After connecting the device with the app, the control page opens automatically.

1. Tap on Sensor to enter the sensor control menu.

2. Switch the sensor on or off.
3. Set the detection distance.
4. Set the detection sensitivity.
5. Set the light duration after detection.

PIR sensor stand-by light (WIFILOS20FBK only)

1. Activate the Slight bright option in the sensor control menu
 2. Set the stand-by light brightness.
 3. Set the stand-by light duration.
-  The product enters stand-by mode after the full light duration.

Declaration of Conformity

We, Nedis B.V. declare as manufacturer that the product WIFILOFC20FBK / WIFILOFS20FBK from our brand Nedis®, produced in China, has been tested according to all relevant CE standards and regulations and that all tests have been passed successfully. This includes, but is not limited to the RED 2014/53/EU regulation.

The complete Declaration of Conformity (and the safety datasheet if applicable) can be found and downloaded via:
nedis.com/wifilofc20fbk#support
nedis.com/wifilofs20fbk#support

For additional information regarding the compliance, contact the customer service:

Web: www.nedis.com

E-mail: service@nedis.com

Nedis B.V., de Tweeling 28

5215 MC 's-Hertogenbosch, the Netherlands

 **Kurzanleitung**

Intelligentes WLAN-Flutlicht

WIFILOFC20FBK
WIFILOFS20FBK



Weitere Informationen finden Sie in der erweiterten Anleitung online: ned.is/wifilofc20fbk
ned.is/wifilofs20fbk

Bestimmungsgemäße Verwendung

Das WLAN-basierte Flutlicht von Nedis dient zur Beleuchtung von Innen- und Außenbereichen.

Dieses Produkt ist zur Verwendung drinnen und draußen gedacht.

Das Produkt ist nicht für den professionellen Einsatz gedacht.
Das Produkt kann mit der Nedis SmartLife App gesteuert werden.

Jegliche Modifikation des Produkts kann Folgen für die Sicherheit, Garantie und ordnungsgemäße Funktionalität haben.

Spezifikationen

Produkt	Intelligentes WLAN-Flutlicht	Intelligentes WLAN-Flutlicht mit Sensor
Artikelnummer	WIFILOFC20FBK	WIFILOFS20FBK
Größe (L x B x H)	126 x 142 x 43 mm	176 x 128 x 59 mm
Stromeingang	220 – 240 VDC ; 150 mA	
Lichtfarbe	RGB + 3000 - 6500 K	3000 - 6500 K
WLAN-Übertragungsprotokoll	802.11bgn	
WLAN Frequenzbereich	2412 - 2484 GHz	
Maximale Sendeleistung	16 dB	
Antennengewinn	1,5 dB	
Betriebstemperatur	-20 °C - -40 °C	
Gehäuseschutzklasse	IP65	IP44
Erkennungswinkel	-	120 Grad
Erkennungsbereich	-	Bis zu 8 Meter

Hauptbestandteile (Abbildung A)

- ① LEDs
- ② Infrarot-Bewegungssensor*
- ③ Stromkabel
- ④ Schrauben der Anschlussdose
- ⑤ Schrauben der Montagehalterung
- ⑥ Abdeckung der Anschlussdose
- ⑦ Montagehalterung

* nur WIFILOFS20FBK.

Sicherheitshinweise

 WARNUNG

- Vergewissern Sie sich, dass Sie die Anweisungen in diesem Dokument vollständig gelesen und verstanden haben, bevor Sie das Produkt installieren oder verwenden. Heben Sie die

Verpackung und dieses Dokument zum späteren Nachschlagen auf.

- Verwenden Sie das Produkt nur wie in diesem Dokument beschrieben.
- Verwenden Sie das Produkt nicht, wenn ein Teil beschädigt ist oder es einen Mangel aufweist. Ersetzen Sie ein beschädigtes oder defektes Produkt unverzüglich.
- Lassen Sie das Produkt nicht herunterfallen und vermeiden Sie Kollisionen.
- Dieses Produkt darf nur von einem ausgebildeten Techniker gewartet werden, um die Gefahr eines Stromschlags zu reduzieren.
- Trennen Sie das Produkt von der Stromquelle und anderer Ausrüstung, falls Probleme auftreten.
- Trennen Sie das Produkt vor Wartungsarbeiten und beim Austausch von Teilen von der Stromversorgung.
- Verwenden Sie nur das mitgelieferte Stromkabel.
- Ziehen Sie das Produkt niemals am Kabel aus der Steckdose. Halten Sie immer den Stecker fest und ziehen Sie daran.
- Kinder müssen beaufsichtigt werden, um sicherzustellen, dass sie nicht mit dem Produkt spielen.
- Betreiben Sie das Produkt nur mit der auf der Kennzeichnung auf dem Produkt angegebenen Spannung.
- Schauen Sie nicht direkt in das Licht, ansonsten können Verletzungen an den Augen auftreten.
- Einige kabellose Produkte können implantierbare medizinische Geräte und andere medizinische Geräte wie Herzschrittmacher, Cochlea-Implantate und Hörgeräte stören. Wenden Sie sich für weitere Informationen an den Hersteller Ihres medizinischen Geräts.
- Verwenden Sie das Produkt nicht an Orten, an denen die Verwendung von drahtlosen Geräten aufgrund möglicher Interferenzen mit anderen elektronischen Geräten verboten ist, da dies zu Sicherheitsrisiken führen kann.

Montage der Halterung

- i** Stellen Sie sicher, dass das Netzkabel aus der Steckdose gezogen ist.
1. Prüfen Sie, welche Dübel und Schrauben für den vorgesehenen Untergrund am besten geeignet sind.
 - i** Der maximale Durchmesser von **A7** beträgt 4,5 mm.
 2. Lösen Sie die Schrauben der Montagehalterung **A5** vom Produkt.
 3. Entfernen Sie die Montagehalterung **A7** vom Produkt.
 4. Verwenden Sie **A7**, um die Bohrlöcher mit einem Stift zu markieren.

5. Bohren Sie die Löcher.
6. Setzen Sie die Dübel ein.
7. Befestigen Sie **A 7** mit Schrauben an der Wand.
8. Bringen Sie das Produkt durch Befestigung von **A 5** an **A 7** an.

Ersetzen des Netzkabels.

Sie können das Netzkabel durch ein längeres oder vorhandenes Netzkabel ersetzen.

- i** Stellen Sie sicher, dass das Netzkabel aus der Steckdose gezogen ist.
1. Öffnen Sie die Abdeckung der Anschlussdose **A 6**.
2. Klemmen Sie die Phasen-, Neutral- und Erdungsleiter ab.
3. Schließen Sie die neuen Phasen-, Neutral- und Erdungsleiter an.
4. Schließen Sie **A 6**.
5. Ziehen Sie **A 4** an.

Installation der Nedis SmartLife App

1. Laden Sie die Nedis SmartLife-App für Android oder iOS aus dem Google Play Store oder dem Apple App Store auf Ihr Smartphone.
2. Öffnen Sie die Nedis SmartLife-App auf Ihrem Smartphone.
3. Erstellen Sie ein Konto mit Ihrer E-Mail-Adresse und tippen Sie auf Continue (Fortsetzen).
- i** Sie erhalten einen Bestätigungscode an Ihre E-Mail-Adresse gesandt.
4. Geben Sie den erhaltenen Bestätigungscode ein.
5. Erstellen Sie ein Passwort und tippen Sie auf Done (Fertigstellung).
6. Tippen Sie auf Add Home (Familie hinzufügen), um ein SmartLife-Zuhause zu erstellen.
7. Legen Sie Ihren Standort fest, wählen Sie die Räume aus mit denen Sie eine Verbindung herstellen möchten, und tippen Sie auf Done (Fertigstellung).

Verbinden der App

1. Stellen Sie sicher, dass Bluetooth auf Ihrem Smartphone aktiviert ist.
2. Öffnen Sie die Nedis Smartlife-App auf Ihrem Smartphone.
3. Registrieren Sie sich oder melden Sie sich auf Ihrem Konto an.
4. Tippen Sie auf „+“ in der oberen rechten Ecke.
5. Stecken Sie den Netzstecker in eine Steckdose.
6. Wählen Sie den Gerätetyp, den Sie hinzufügen möchten, aus der Liste aus.

- i** Die LEDs **A1** blinken rot, um anzuzeigen, dass der Kopplungsmodus aktiv ist.
 - i** Wenn die LEDs nicht blinken, schalten Sie das Produkt ein und schalten Sie das Produkt nach 10 Sekunden dreimal aus und wieder ein, um manuell in den Kopplungsmodus zu gelangen.
7. Befolgen Sie die Anweisungen in der App.

PIR-Sensor-Steuerung (nur WIFILOS20FBK)

Nach dem Verbinden des Geräts mit der App öffnet sich automatisch die Steuerungsseite.

1. Tippen Sie auf „Sensor“, um das Sensorsteuerungsmenü aufzurufen.
2. Schalten Sie den Sensor ein oder aus.
3. Stellen Sie den Erkennungsabstand ein.
4. Stellen Sie die Empfindlichkeit der Erkennung ein.
5. Stellen Sie die Leuchtdauer nach der Erkennung ein.

PIR-Sensor-Stand-by-Licht (nur WIFILOS20FBK)

1. Aktivieren Sie die Option „Slight bright“ (Leicht) hell im Sensorsteuerungsmenü
 2. Stellen Sie die Helligkeit des Standby-Lichts ein.
 3. Stellen Sie die Leuchtdauer des Standby-Lichts ein.
- i** Das Produkt wechselt nach der vollen Leuchtdauer in den Standby-Modus.

Konformitätserklärung

Wir, Nedis B.V., erklären als Hersteller, dass das Produkt WIFILOFC20FBK / WIFILOFS20FBK unserer Marke Nedis®, produziert in China, nach allen geltenden CE-Standards und Vorschriften getestet wurde und alle diese Tests erfolgreich bestanden hat. Dies gilt unter anderem auch für die Richtlinie RED 2014/53/EU.

Die vollständige Konformitätserklärung (und das Sicherheitsdatenblatt, falls zutreffend) steht zum Download zur Verfügung unter:

nedis.de/wifilofc20fbk#support
nedis.de/wifilofs20fbk#support

Weiterführende Informationen zur Compliance erhalten Sie über den Kundenservice:

Web: www.nedis.com

E-Mail: service@nedis.com

Nedis B.V., de Tweeling 28

5215 MC 's-Hertogenbosch, Niederlande

Projecteur WiFi intelligent

WIFILOFC20FBK
WIFILOFS20FBK



Pour plus d'informations, consultez le manuel détaillé en ligne : ned.is/wifilofc20fbk
ned.is/wifilofs20fbk

Utilisation prévue

Le projecteur Nedis à base WiFi est utilisé pour éclairer des espaces intérieurs et extérieurs.

Le produit est prévu pour un usage intérieur et extérieur.

Le produit n'est pas destiné à un usage professionnel.

Le produit peut être contrôlé avec l'application Nedis SmartLife.

Toute modification du produit peut avoir des conséquences sur la sécurité, la garantie et le bon fonctionnement.

Spécifications

Produit	Projecteur WiFi intelligent	Projecteur WiFi intelligent avec capteur
Article numéro	WIFILOFC20FBK	WIFILOFS20FBK
Dimensions (L x l x H)	126 x 142 x 43 mm	176 x 128 x 59 mm
Alimentation électrique	220 – 240 VDC ; 150 mA	
Couleur claire	RGB + 3000 - 6500 K	3000 - 6500 K
Protocole de transmission Wi-Fi	802.11 bgn	
Plage de fréquences Wi-Fi	2412 - 2484 GHz	
Puissance de transmission maximale	16 dB	
Gain de l'antenne	1,5 dB	
Température fonctionnement	-20 °C - -40 °C	
Classement IP	IP65	IP44
Angle de détection	-	120 degrés
Portée de détection	-	Jusqu'à 8 mètres

Pièces principales (image A)

- ① LED
- ② Capteur PIR*
- ③ Câble d'alimentation
- ④ Vis de boîte de jonction
- ⑤ Boulons du support de montage
- ⑥ Couvercle de la boîte de jonction
- ⑦ Support de montage

* WIFILOFS20FBK seulement.

Consignes de sécurité

AVERTISSEMENT

- Assurez-vous d'avoir entièrement lu et compris les instructions de ce document avant d'installer ou d'utiliser le produit. Conservez l'emballage et le présent document pour référence ultérieure.
- Utilisez le produit uniquement comme décrit dans le présent document.
- Ne pas utiliser le produit si une pièce est endommagée ou défectueuse. Remplacez immédiatement un produit endommagé ou défectueux.
- Ne pas laisser tomber le produit et éviter de le cogner.
- Ce produit ne peut être réparé que par un technicien qualifié afin de réduire les risques d'électrocution.
- Débranchez le produit de la source d'alimentation et tout autre équipement en cas de problème.
- Débranchez le produit de la source d'alimentation avant tout entretien et lors du remplacement de pièces.
- Utilisez uniquement le câble d'alimentation fourni.
- Ne débranchez pas le produit en tirant sur le câble. Saisissez toujours la fiche et tirez.
- Les enfants doivent être surveillés afin de s'assurer qu'ils ne jouent pas avec le produit.
- N'alimentez le produit qu'avec la tension correspondant aux inscriptions figurant sur le produit.
- Ne pas regarder directement la lumière, car cela pourrait endommager les yeux.
- Certains produits sans fil peuvent interférer avec des appareils médicaux implantables et d'autres équipements médicaux, tels que des stimulateurs cardiaques, des implants cochléaires et des aides auditives. Pour plus d'informations, consultez le fabricant de votre équipement médical.
- Ne pas utiliser le produit dans des endroits où l'utilisation d'appareils sans fil est interdite en raison d'interférences potentielles avec d'autres appareils électroniques, ce qui peut entraîner des risques pour la sécurité.

Installer le support de montage

- i** Assurez-vous que le câble d'alimentation soit débranché de la prise de courant.
- 1. Vérifiez quelles chevilles et vis sont les mieux adaptées à la surface prévue.
- i** Le diamètre maximum de **A 7** est de 4,5 mm.
- 2. Retirez les boulons du support de montage **A 5** du produit.
- 3. Retirez le support de montage **A 7** du produit.
- 4. Utilisez **A 7** pour marquer les emplacements de perçage avec un crayon.
- 5. Percez les trous.
- 6. Insérez les chevilles murales.
- 7. Fixez **A 7** au mur avec des vis.
- 8. Attachez le produit à **A 7** en fixant **A 5**.

Remplacement du câble d'alimentation

Vous pouvez remplacer le câble d'alimentation par un câble d'alimentation plus long ou existant.

- i** Assurez-vous que le câble d'alimentation soit débranché de la prise de courant.
- 1. Ouvrez le couvercle de la boîte de jonction **A 6**.
- 2. Débranchez les fils de phase, neutre et terre.
- 3. Raccordez les nouveaux fils phase, neutre et terre.
- 4. Fermez **A 6**.
- 5. Serrez **A 4**.

Installez l'application Nedis SmartLife

1. Téléchargez l'application Nedis Smartlife pour Android ou iOS sur votre téléphone via Google Play ou l'App Store d'Apple.
2. Ouvrez l'application Nedis Smartlife sur votre téléphone.
3. Créez un compte avec votre adresse e-mail et appuyez sur Continue (Continuer).
- i** Vous recevrez un code de vérification sur votre adresse e-mail.
4. Entrez le code de vérification reçu.
5. Créez un mot de passe et appuyez sur Done (Terminé).
6. Appuyez sur Add Home (Ajouter les familles) pour créer une maison SmartLife.
7. Définissez votre emplacement, choisissez les pièces avec lesquelles vous souhaitez vous connecter et appuyez sur Done (Terminé).

Connexion à l'application

1. Assurez-vous que le Bluetooth soit activé sur votre smartphone.

2. Ouvrez l'application Nedis Smartlife sur votre smartphone.
3. Inscrivez-vous ou connectez-vous à votre compte.
4. Appuyez sur « + » dans le coin supérieur droit.
5. Branchez la fiche secteur dans une prise de courant.
6. Sélectionnez le type d'appareil que vous souhaitez ajouter dans la liste.

- i** Les LED **A1** clignotent pour indiquer que le mode appairage est actif.
 - i** Si les LED ne clignotent pas, allumez le produit et, au bout de 10 secondes, éteignez puis rallumez le produit 3 fois pour passer manuellement au mode appairage.
7. Suivez les instructions dans l'application.

Contrôle du capteur PIR (WIFILOS20FBK seulement)

Après avoir connecté l'appareil à l'application, la page de contrôle s'ouvre automatiquement.

1. Appuyez sur Sensor (Capteur) pour entrer dans le menu de contrôle du capteur.
2. Activez ou désactivez le capteur.
3. Réglez la distance de détection.
4. Réglez la sensibilité de détection.
5. Réglez la durée d'éclairage après détection.

Lampe de veille du capteur PIR (WIFILOS20FBK seulement)

1. Activez l'option Slight bright (Légèrement lumineux) dans le menu de contrôle du capteur
 2. Réglez la luminosité de la lampe de veille.
 3. Réglez la durée de veille.
- i** Le produit passe en mode veille une fois la durée d'éclairage complète.

Déclaration de conformité

Nous, Nedis B.V., déclarons en tant que fabricant que le produit WIFILOFC20FBK / WIFILOFS20FBK de notre marque Nedis®, produit en Chine, a été testé conformément à toutes les normes et réglementations CE en vigueur et que tous les tests ont été réussis. Cela inclut, sans toutefois s'y limiter, la directive RED 2014/53/UE.

La Déclaration de conformité complète (et la fiche de sécurité le cas échéant) peut être trouvée et téléchargée via:

nedis.fr/wifilofc20fbk#support

nedis.fr/wifilofs20fbk#support

Pour plus d'informations sur la conformité, contactez le service client :

Site Web : www.nedis.com

E-mail : service@nedis.com

Nedis B.V., de Tweeling 28

5215 MC 's-Hertogenbosch, Pays-Bas

NL Snelstartgids

Slimme WiFi schijnwerper

WIFILOFC20FBK
WIFILOFS20FBK



Zie voor meer informatie de uitgebreide handleiding online: ned.is/wifilofc20fbk
ned.is/wifilofs20fbk

Bedoeld gebruik

De WiFi schijnwerper van Nedis wordt gebruikt voor het verlichten van ruimtes binnenshuis en buitenshuis.

Dit product kan binnen en buiten worden gebruikt.

Het product is niet bedoeld voor professioneel gebruik.

Het product kan met de Nedis SmartLife app worden bediend.

Elke wijziging van het product kan gevolgen hebben voor veiligheid, garantie en correcte werking.

Specificaties

Product	Slimme WiFi schijnwerper	Slimme WiFi schijnwerper met sensor
Artikelnummer	WIFILOFC20FBK	WIFILOFS20FBK
Afmetingen (l x b x h)	126 x 142 x 43 mm	176 x 128 x 59 mm
Stroomingang	220 – 240 VDC ; 150 mA	
Lichtkleur	RGB + 3000 - 6500 K	3000 - 6500 K
WiFi-transmissieprotocol	802.11 bgn	
Wi-Fi-frequentiebereik	2412 - 2484 GHz	
Maximaal zendvermogen	16 dB	
Antenneversterking	1,5 dB	
Bedrijfstemperatuur	-20 °C - -40 °C	
IP waarde	IP65	IP44

Detectiehoek	-	120 graden
Detectiebereik	-	Maximaal 8 meter

Belangrijkste onderdelen (afbeelding A)

- 1 Controlelampjes
- 2 PIR-sensor*
- 3 Stroomkabel
- 4 Schroeven aansluitdoos
- 5 Montagebeugel-bouten
- 6 Afdekking aansluitdoos
- 7 Montagebeugel

* Alleen WIFILOFS20FBK.

Veiligheidsvoorschriften

⚠ WAARSCHUWING

- Zorg ervoor dat u de instructies in dit document volledig gelezen en begrepen heeft voordat u het product installeert of gebruikt. Bewaar de verpakking en dit document voor toekomstig gebruik.
- Gebruik het product alleen zoals in dit document beschreven.
- Gebruik het product niet als een onderdeel beschadigd of defect is. Vervang een beschadigd of defect product onmiddellijk.
- Laat het product niet vallen en voorkom stoten.
- Dit product mag voor onderhoud alleen worden geopend door een erkend technicus om het risico op elektrische schokken te verkleinen.
- Koppel het product los van de voedingsbron en van andere apparatuur als er zich problemen voordoen.
- Haal de stekker van het product uit de voedingsbron voor onderhoud en bij het vervangen van onderdelen.
- Gebruik alleen het meegeleverde netsnoer.
- Trek de stekker niet uit het stopcontact door aan de kabel te trekken. Pak altijd de stekker vast en trek eraan.
- Kinderen moeten onder toezicht staan om ervoor te zorgen dat ze niet met het product spelen.
- Het product mag alleen worden gevoed met de spanning die overeenkomt met de markering op het product.
- Niet direct in het licht kijken, dit kan oogletsel veroorzaken.
- Sommige draadloze apparaten kunnen storing veroorzaken op implanteerbare medische apparaten en andere medische apparatuur, zoals pacemakers, cochleaire implantaten en hoortoestellen. Voor meer informatie, raadpleeg de fabrikant van uw medische apparatuur.

- Gebruik het product niet waar het gebruik van draadloze apparaten verboden is. Dit kan een storing van andere elektronische apparaten en dus veiligheidsrisico's veroorzaken.

De montagebeugel installeren

- i** Zorg ervoor dat de stekker van het netsnoer niet in een stopcontact zit.
1. Controleer welke pluggen en schroeven het meest geschikt zijn voor het betreffende bevestigingsoppervlak.
 - i** De maximale diameter van **A 7** is 4,5 mm.
 2. Verwijder de montagebeugel-bouten **A 5** van het product.
 3. Verwijder de montagebeugel **A 7** van het product.
 4. Gebruik **A 7** om de boorlocaties met een potlood te markeren.
 5. Boor de gaten.
 6. Steek de pluggen in de gaten.
 7. Bevestig **A 7** met schroeven aan de muur.
 8. Bevestig het product aan **A 7** door **A 5** vast te draaien.

Vervangen van het netsnoer

U kunt het netsnoer vervangen door een langer of bestaand netsnoer.

- i** Zorg ervoor dat de stekker van het netsnoer niet in een stopcontact zit.
1. Open de afdekking van de aansluitdoos **A 6**.
 2. Maak de spanningvoerende draad, nuldraad en aardingsdraad los.
 3. Sluit de nieuwe spanningvoerende draad, nuldraad en aardingsdraad aan.
 4. Sluit **A 6**.
 5. Draai **A 4** aan.

De Nedis SmartLife app installeren

1. Download de Nedis Smartlife app voor Android of iOS op je telefoon via Google Play of de Apple App Store.
2. Open de Nedis Smartlife app op je telefoon.
3. Maak een account aan met uw e-mailadres en tik op Continue (Verder).
- i** U ontvangt een verificatiecode op uw e-mailadres.
4. Voer de ontvangen verificatiecode in.
5. Maak een wachtwoord aan en tik op Done.
6. Tik op Add Home om een SmartLife-huis aan te maken.
7. Stel je locatie in, kies de ruimtes waar je mee wilt verbinden en tik op Done.

Verbinding maken met de app

1. Zorg ervoor dat op uw smartphone Bluetooth ingeschakeld is.
2. Open de Nedis Smartlife app op uw smartphone.
3. Meld u aan of log in op uw account.
4. Tik op + in de rechterbovenhoek.
5. Steek de netstekker in een stopcontact.
6. Selecteer uit de lijst het apparaat-type dat u wilt toevoegen.
 - i** De LED's **A** **1** knipperen om aan te geven dat de koppelingsmodus actief is.
 - i** Als de LED's niet knipperen: schakel het product in en na 10 seconden drie keer uit en in, om de koppelingsmodus handmatig te activeren.
7. Volg de aanwijzingen in de app op.

PIR-sensor bediening (alleen WIFILOS20FBK)

Nadat het apparaat met de app is verbonden, wordt automatisch de bedieningspagina geopend.

1. Tik op Sensor om het sensorbedieningsmenu te openen.
2. Schakel de sensor in of uit.
3. Stel de detectieafstand in.
4. Stel de detectiegevoeligheid in.
5. Stel de verlichtingsduur na detectie in.

PIR-sensor stand-by verlichting (alleen WIFILOS20FBK)

1. Activeer de optie 'Slight bright' (Matig helder) in het sensorbedieningsmenu
2. Stel de helderheid van de stand-by verlichting in.
3. Stel de duur van de stand-by verlichting in.
- i** Het product schakelt na de volle-verlichting-duur naar de stand-by modus.

Conformiteitsverklaring

Wij, Nedis B.V., verklaren als fabrikant dat het product WIFILOFC20FBK / WIFILOFS20FBK van ons merk Nedis®, geproduceerd in China, is getest conform alle relevante CE-normen en -voorschriften en dat alle tests met succes zijn doorstaan. Dit omvat, maar is niet beperkt tot de richtlijn RED 2014/53/EU.

De volledige conformiteitsverklaring (en het blad met veiligheidsgegevens indien van toepassing) kan worden gevonden en gedownload via nedis.nl/wifilofc20fbk#support
nedis.nl/wifilofs20fbk#support

Voor andere informatie met betrekking tot de naleving neemt u contact op met de klantenservice:

Web: www.nedis.nl

Email: service@nedis.com

Nedis B.V., de Tweeling 28

5215 MC 's-Hertogenbosch, Nederland

IT Guida rapida all'avvio

Faretto Smart WiFi

WIFILOFC20FBK
WIFILOFS20FBK



Per maggiori informazioni vedere il manuale esteso online: ned.is/wifilofc20fbk ned.is/wifilofs20fbk

Uso previsto

Il faretto Wi-Fi di Nedis viene usato per illuminare le aree interne ed esterne.

Questo prodotto è inteso per utilizzo in interni e in esterni.

Il prodotto non è inteso per utilizzi professionali.

Il prodotto può essere controllato con l'app Nedis SmartLife.

Eventuali modifiche al prodotto possono comportare conseguenze per la sicurezza, la garanzia e il corretto funzionamento.

Specifiche

Prodotto	Faretto Smart WiFi	Faretto Smart WiFi con sensore
Numero articolo	WIFILOFC20FBK	WIFILOFS20FBK
Dimensioni (p x l x a)	126 x 142 x 43 mm	176 x 128 x 59 mm
Ingresso di alimentazione	220 – 240 VDC ; 150 mA	
Colore della luce	RGB + 3000 - 6500 K	3000 - 6500 K
Protocollo di trasmissione Wi-Fi	802.11 bgn	
Intervallo di frequenza Wi-Fi	2412 - 2484 GHz	
Potenza massima di trasmissione	16 dB	
Guadagno antenna	1,5 dB	
Temperatura di funzionamento	-20 °C - -40 °C	

Grado di protezione IP	IP65	IP44
Angolo di rilevamento	-	120 gradi
Raggio di rilevamento	-	Fino a 8 metri

Parti principali (immagine A)

- ① LED
- ② Sensore PIR*
- ③ Cavo di alimentazione
- ④ Viti per scatola di giunzione
- ⑤ Bulloni per staffa di montaggio
- ⑥ Coperchio per scatola di giunzione
- ⑦ Staffa di montaggio

* Solo per WIFILOFS20FBK.

Istruzioni di sicurezza

ATTENZIONE

- Assicurarsi di aver letto e compreso pienamente le istruzioni presenti nel documento prima di installare o utilizzare il prodotto. Conservare la confezione e il presente documento per farvi riferimento in futuro.
- Utilizzare il prodotto solo come descritto nel presente documento.
- Non utilizzare il prodotto se una parte è danneggiata o difettosa. Sostituire immediatamente un prodotto danneggiato o difettoso.
- Non far cadere il prodotto ed evitare impatti.
- Il prodotto può essere riparato e sottoposto a manutenzione esclusivamente da un tecnico qualificato per ridurre il rischio di scosse elettriche.
- Scollegare il prodotto dalla sorgente elettrica e da altre apparecchiature se si verificano problemi.
- Scollegare il prodotto dalla sorgente di alimentazione prima di effettuare la manutenzione e durante la sostituzione delle parti.
- Utilizzare esclusivamente il cavo di alimentazione in dotazione.
- Non scollegare il prodotto tirandolo per il cavo. Afferrare sempre la presa e tirare.
- I bambini devono essere sottoposti a supervisione per assicurarsi che non giochino con il prodotto.
- Alimentare il prodotto esclusivamente con la tensione corrispondente ai contrassegni sul prodotto.
- Non guardare direttamente la luce: potrebbe causare danni agli occhi.

- Alcuni prodotti wireless possono interferire con dispositivi medici impiantabili e altre apparecchiature mediche come pacemaker, impianti cocleari e apparecchi acustici. Consultare il produttore della propria apparecchiatura medica per maggiori informazioni.
- Non utilizzare il prodotto in aree in cui l'utilizzo di dispositivi wireless è vietato a causa delle potenziali interferenze con altri dispositivi elettronici che potrebbero mettere in pericolo la sicurezza.

Installazione della staffa di montaggio

i Accertarsi che il cavo di alimentazione sia scollegato dalla presa di corrente.

1. Controllare quali viti e tasselli sono più adatti per la superficie scelta.

i Il diametro massimo di **A 7** è di 4,5 mm.

2. Rimuovere i bulloni dalla staffa di montaggio **A 5**.

3. Rimuovere la staffa di montaggio **A 7** dal prodotto.

4. Utilizzare **A 7** per contrassegnare le posizioni di foratura con una matita.

5. Fare i fori.

6. Inserire i tasselli da muro.

7. Fissare **A 7** al muro con le viti.

8. Collegare il prodotto a **A 7** stringendo **A 5**.

Sostituzione del cavo di alimentazione

Il cavo di alimentazione può essere sostituito con un cavo più lungo o un cavo esistente.

i Accertarsi che il cavo di alimentazione sia scollegato dalla presa di corrente.

1. Aprire il coperchio della scatola di giunzione **A 6**.

2. Scollegare i cavi di fase, neutro e terra.

3. Collegare i nuovi cavi di fase, neutro e terra.

4. Chiudere **A 6**.

5. Serrare **A 4**.

Installazione dell'app SmartLife di Nedis

1. Scaricare l'app Nedis Smartlife per Android o iOS sul telefono tramite Google Play o l'Apple App Store.

2. Aprire l'app Nedis Smartlife sul telefono.

3. Creare un account con il proprio indirizzo e-mail e premere Continua.

i Si riceverà un codice di verifica sul proprio indirizzo e-mail.

4. Immettere il codice di verifica ricevuto.

5. Creare una password e toccare Fatto.

6. Toccare Aggiungi Casa per creare una casa SmartLife.

7. Impostare la propria posizione, scegliere gli ambienti a cui collegarsi e toccare Fatto.

Collegamento all'app

1. Accertarsi che il Bluetooth sia abilitato sul proprio smartphone.
2. Aprire l'app Nedis Smartlife sul proprio smartphone.
3. Registrarsi o accedere al proprio account.
4. Toccare + nell'angolo in alto a destra.
5. Inserire la spina di alimentazione in una presa elettrica.
6. Selezionare il tipo di dispositivo che si desidera aggiungere dall'elenco.
 - i** I LED **A** **1** lampeggiano per indicare che la modalità di accoppiamento è attiva.
 - i** Se i LED non lampeggiano, accendere il prodotto e, dopo 10 secondi, spegnerlo e riaccenderlo per 3 volte per entrare manualmente in modalità accoppiamento.
7. Seguire le istruzioni nell'app.

Controllo sensore PIR (solo per WIFILOS20FBK)

Dopo aver collegato il dispositivo con l'app, la pagina di controllo si aprirà automaticamente.

1. Premere su Sensore per entrare nel menù di controllo del sensore.
2. Accendere o spegnere il sensore.
3. Impostare la distanza di rilevamento.
4. Impostare la sensibilità di rilevamento.
5. Impostare la durata della luce dopo il rilevamento.

Luce stand-by del sensore PIR (solo per WIFILOS20FBK)

1. Attivare l'opzione Luce soffusa nel menù di controllo del sensore
2. Impostare la luminosità della luce in stand-by.
3. Impostare la durata della luce in stand-by.
 - i** Il prodotto entra in modalità stand-by dopo il tempo di illuminazione.

Dichiarazione di conformità

Noi sottoscritti, Nedis B.V., dichiariamo, in quanto fabbricanti, che il prodotto WIFILOFC20FBK / WIFILOFS20FBK con il nostro marchio Nedis®, prodotto in Cina, è stato collaudato ai sensi di tutte le norme e i regolamenti CE pertinenti e che tutti i collaudi sono stati superati con successo. Questo include, senza esclusione alcuna, la normativa RED 2014/53/UE.

La Dichiarazione di conformità completa (e le schede di sicurezza, se applicabili) sono disponibili e possono essere scaricate da:

nedis.it/wifilofc20fbk#support

nedis.it/wifilofs20fbk#support

Per ulteriori informazioni relative alla conformità, contattare il servizio clienti:

Sito web: www.nedis.com

E-mail: service@nedis.com

Nedis B.V., de Tweeling 28

5215 MC 's-Hertogenbosch, Paesi Bassi

ES Guía de inicio rápido

Foco WiFi inteligente

WIFILOFC20FBK
WIFILOFS20FBK



Para más información, consulte el manual ampliado en línea: ned.is/wifilofc20fbk ned.is/wifilofs20fbk

Uso previsto por el fabricante

El foco Nedis basado en Wi-Fi se utiliza para iluminar zonas interiores y exteriores.

Este producto está diseñado para uso en interiores y en exteriores.

El producto no está diseñado para un uso profesional.

El producto puede controlarse a través de la aplicación Nedis SmartLife.

Cualquier modificación del producto puede tener consecuencias para la seguridad, la garantía y el funcionamiento adecuado.

Especificaciones

Producto	Foco WiFi inteligente	Foco WiFi inteligente con sensor
Número de artículo	WIFILOFC20FBK	WIFILOFS20FBK
Dimensiones (L x An x Al)	126 x 142 x 43 mm	176 x 128 x 59 mm
Potencia de entrada	220 – 240 VDC ; 150 mA	
Color de la luz	RGB + 3000 - 6500 K	3000 - 6500 K
Protocolo de transmisión Wi-Fi	802.11bgn	

Rango de frecuencia Wi-Fi	2412 - 2484 GHz	
Potencia de transmisión máxima	16 dB	
Ganancia de la antena	1,5 dB	
Temperatura de funcionamiento	-20 °C - -40 °C	
Clasificación IP	IP65	IP44
Ángulo de detección	-	120 grados
Rango de detección	-	Hasta 8 metros

Partes principales (imagen A)

- 1 LEDS
- 2 Sensor PIR*
- 3 Cable de alimentación
- 4 Tornillos de la caja de empalmes
- 5 Pernos del soporte de montaje
- 6 Cubierta de la caja de empalmes
- 7 Soporte de montaje

* WIFILOFS20FBK solamente.

Instrucciones de seguridad

ADVERTENCIA

- Asegúrese de que ha leído y entendido completamente las instrucciones en este documento antes de instalar o utilizar el producto. Guarde el embalaje y este documento para futuras consultas.
- Utilice el producto únicamente tal como se describe en este documento.
- No use el producto si alguna pieza está dañada o presenta defectos. Sustituya inmediatamente un producto si presenta daños o está defectuoso.
- No deje caer el producto y evite que sufra golpes.
- Este producto solo puede recibir servicio de un técnico cualificado para su mantenimiento para así reducir el riesgo de descargas eléctricas.
- Desconecte el producto de la fuente de corriente y de otros equipos si surgen problemas.
- Desconecte el producto de la fuente de alimentación antes de hacer una revisión y al sustituir piezas.
- Utilice solamente el cable de alimentación suministrado.
- No desenchufe el producto tirando del cable. Sujete siempre el enchufe y tire de él.
- Se debe supervisar a los niños para asegurarse de que no jueguen con el producto.

- Conecte el producto solamente con la tensión correspondiente a las marcas en el mismo.
- No mire directamente a la luz: puede ocasionar daños oculares.
- Algunos productos inalámbricos pueden interferir con dispositivos sanitarios implantables y otros equipos médicos como marcapasos, implantes cocleares y audífonos. Consulte al fabricante de su equipo médico para más información.
- No utilice el producto en lugares donde esté prohibido el uso de dispositivos inalámbricos debido a las posibles interferencias con otros dispositivos electrónicos que puedan ocasionar riesgos para la seguridad.

Instale el soporte de montaje

- i** Asegúrese de que el cable de alimentación esté desconectado de la toma de corriente.
1. Compruebe qué tacos y tornillos son los más adecuados para la superficie prevista.
 - i** El diámetro máximo de **A 7** es de 4,5 mm.
 2. Retire los pernos del soporte de montaje **A 5** del producto.
 3. Retire el soporte de montaje **A 7** del producto.
 4. Utilice **A 7** para marcar las posiciones de taladrado con un lápiz.
 5. Taladre los orificios.
 6. Inserte tacos de pared.
 7. Fije **A 7** a la pared con tornillos.
 8. Fije el producto a **A 7** sujetando **A 5**.

Sustitución del cable de alimentación

Puede sustituir el cable de alimentación por un cable de alimentación más largo o existente.

- i** Asegúrese de que el cable de alimentación esté desconectado de la toma de corriente.
1. Abra la cubierta de la caja de empalmes **A 6**.
 2. Desconecte los cables con corriente, neutro y tierra.
 3. Conecte los nuevos cables con corriente, neutro y tierra.
 4. Cierre **A 6**.
 5. Apriete **A 4**.

Cómo instalar la app Nedis SmartLife

1. Descargue la aplicación Nedis Smartlife para Android o iOS en su teléfono a través de Google Play o Apple App Store.
2. Abra la aplicación Nedis Smartlife en su teléfono.
3. Cree una cuenta con su dirección de correo electrónico y toque Continuar.
- i** Recibirá un código de verificación a su dirección de correo electrónico.

4. Introduzca el código de verificación recibido.
5. Cree una contraseña y toque Hecho.
6. Toque Añadir hogar para crear un hogar SmartLife.
7. Establezca su ubicación, escoja las habitaciones que quiera conectar y toque Hecho.

Cómo conectarse a la aplicación

1. Asegúrese de que Bluetooth está activado en tu teléfono inteligente.
2. Abra la aplicación Nedis Smartlife en su teléfono inteligente.
3. Regístrese o acceda a su cuenta.
4. Toque + en la esquina superior derecha.
5. Inserte el enchufe de alimentación a una toma de corriente.
6. Seleccione de la lista el tipo de dispositivo que quiera añadir.
 - i** Los LEDs **A** **1** parpadean para indicar que el modo de emparejamiento está activo.
 - i** Si los LED no parpadean, encienda el producto y, después de 10 segundos, apague y encienda el producto 3 veces para acceder manualmente al modo de emparejamiento.
7. Siga las instrucciones en la aplicación.

Control del sensor PIR (solo WIFILOS20FBK)

Después de conectar el dispositivo con la aplicación, la página de control se abrirá automáticamente.

1. Toque Sensor para acceder al menú de control del sensor.
2. Encienda o apague el sensor.
3. Ajuste la distancia de detección.
4. Ajuste la sensibilidad de detección.
5. Ajuste la duración de luz tras la detección.

Luz de espera del sensor PIR (solo WIFILOS20FBK)

1. Active la opción Ligeramente brillante en el menú de control del sensor
2. Ajuste el brillo de la luz de espera.
3. Ajuste la duración de la luz de espera.
- i** El producto entra en modo de espera después de la duración de luz completa.

Declaración de conformidad

Nosotros, Nedis B.V., declaramos como fabricante que el producto WIFILOFC20FBK / WIFILOFS20FBK de nuestra marca Nedis®, producido en China, ha sido probado de acuerdo con todas las normas y regulaciones relevantes de la CE y que se han superado todas las pruebas con éxito. Esto incluye, entre otras, la directiva europea sobre equipos radioeléctricos RED 2014/53/UE.

La declaración de conformidad completa (y la hoja de datos de seguridad, si procede) se puede encontrar y descargar en:
nedis.es/wifilofc20fbk#support
nedis.es/wifilofs20fbk#support

Para más información sobre el cumplimiento, póngase en contacto con el servicio de atención al cliente:

Página web: www.nedis.com

Correo electrónico: service@nedis.com

Nedis B.V., de Tweeling 28

5215 MC 's-Hertogenbosch (Países Bajos)

PT Guia de iniciação rápida

Holofote Smart Wi-Fi

WIFILOFC20FBK
WIFILOFS20FBK



Para mais informações, consulte a versão alargada do manual on-line: ned.is/wifilofc20fbk
ned.is/wifilofs20fbk

Utilização prevista

O holofote Wi-Fi da Nedis é utilizado para iluminar áreas interiores e exteriores.

Este produto destina-se a ser utilizado em interiores e exteriores.

O produto não se destina a utilização profissional.

O produto pode ser controlado com a aplicação Nedis SmartLife.

Qualquer alteração do produto pode ter consequências em termos de segurança, garantia e funcionamento adequado.

Especificações

Produto	Holofote Smart Wi-Fi	Holofote Smart Wi-Fi com sensor
Número de artigo	WIFILOFC20FBK	WIFILOFS20FBK
Dimensões (c x l x a)	126 x 142 x 43 mm	176 x 128 x 59 mm
Entrada de alimentação	220 – 240 VDC ; 150 mA	
Cor da luz	RGB + 3000 - 6500 K	3000 - 6500 K
Protocolo de transmissão Wi-Fi	802.11bgn	

Gama de frequências Wi-Fi	2412 - 2484 GHz	
Potência máxima de transmissão	16 dB	
Ganho de antena	1,5 dB	
Temperatura de funcionamento	-20 °C - -40 °C	
Classificação IP	IP65	IP44
Ângulo de detecção	-	120 graus
Intervalo de detecção	-	Até 8 metros

Peças principais (imagem A)

- 1 Leds
- 2 Sensor PIR*
- 3 Cabo de alimentação
- 4 Parafusos da caixa de junção
- 5 Parafusos do suporte de montagem
- 6 Tampa da caixa de junção
- 7 Suporte de montagem

* WIFILFS20FBK apenas.

Instruções de segurança

AVISO

- Certifique-se de que leu e compreendeu as instruções deste documento na íntegra antes de instalar ou utilizar o produto. Guarde a embalagem e este documento para referência futura.
- Utilize o produto apenas conforme descrito neste documento.
- Não utilize o produto caso uma peça esteja danificada ou defeituosa. Substitua imediatamente um produto danificado ou defeituoso.
- Não deixe cair o produto e evite impactos.
- Este produto pode ser reparado apenas por um técnico qualificado para manutenção a fim de reduzir o risco de choque elétrico.
- Em caso de problema, desligue o produto da fonte de alimentação bem como outros equipamentos.
- Desligue o produto da fonte de alimentação antes de efetuar a manutenção ou substituir peças.
- Utilize apenas o cabo de alimentação fornecido.
- Não desligue o produto da tomada puxando o cabo. Segure sempre pela ficha e puxe.
- As crianças devem ser supervisionadas para garantir que não brinquem com o produto.

- Alimente o produto apenas com a tensão correspondente às marcações no mesmo.
- Não olhe diretamente para a luz, uma vez que pode causar danos oculares.
- Alguns produtos sem fios podem interferir com dispositivos médicos implantáveis e outros equipamentos médicos, como pacemakers, implantes cocleares e aparelhos auditivos. Consulte o fabricante do seu equipamento médico para mais informações.
- Não utilize o produto em locais onde a utilização de dispositivos sem fios é proibida devido a potenciais interferências com outros dispositivos eletrónicos, uma vez que pode causar riscos de segurança.

Instalar o suporte de montagem

- i** Certifique-se de que o cabo de alimentação está desligado da tomada elétrica.
1. Verifique que tampões e parafusos são mais adequados para a superfície pretendida.
 - i** O diâmetro máximo de **A 7** é de 4,5 mm.
 2. Retire os parafusos do suporte de fixação **A 5** do produto.
 3. Retire o suporte de fixação **A 7** do produto.
 4. Utilize **A 7** para assinalar os pontos de perfuração com um lápis.
 5. Faça os furos.
 6. Insira as buchas na parede.
 7. Aperte **A 7** na parede com os parafusos.
 8. Fixe o produto em **A 7** apertando **A 5**.

Substituir o cabo de alimentação

Pode substituir o cabo de alimentação com um cabo mais comprido ou o cabo de alimentação existente.

- i** Certifique-se de que o cabo de alimentação está desligado da tomada elétrica.
1. Abra a tampa da caixa de junção **A 6**.
 2. Desligue o fio sob tensão, neutro e de ligação à terra.
 3. Ligue os novos fios sob tensão, neutros e de ligação à terra.
 4. Feche **A 6**.
 5. Aperte **A 4**.

Instalação da aplicação SmartLife da Nedis

1. Faça o download da aplicação Nedis SmartLife para Android ou iOS no seu telefone através do Google Play ou da Apple Store.
2. Abra a aplicação Nedis SmartLife no seu telefone.
3. Crie uma conta com o seu endereço de e-mail e toque em Continuar.

- i** Receberá um código de verificação na sua caixa de correio eletrónico.
- 4. Introduza o código de verificação recebido.
- 5. Crie uma palavra-passe e prima Concluído.
- 6. Toque em Adicionar Casa para criar uma Casa SmartLife.
- 7. Defina a sua localização, escolha as divisões com que pretende estabelecer ligação e prima Concluído.

Ligar a aplicação

- 1. Certifique-se de que o Bluetooth está ativado no seu smartphone.
- 2. Abra a aplicação Nedis Smartlife no seu smartphone.
- 3. Registe-se ou faça login na sua conta.
- 4. Toque em + no canto superior direito.
- 5. Ligue a ficha de alimentação a uma tomada.
- 6. Selecione o tipo de dispositivo que pretende adicionar na lista.
- i** Os LED **A** **1** piscam para indicar que o modo de emparelhamento está ativo.
- i** Se os LED não piscarem, ligue o produto e, após 10 segundos, desligue e ligue o produto 3 vezes para entrar manualmente no modo de emparelhamento.
- 7. Siga as instruções na aplicação.

Controlo de sensor PIR (apenas WIFIOS20FBK)

Depois de ligar o dispositivo com a aplicação, a página de controlo abre-se automaticamente.

- 1. Toque em Sensor para entrar no menu de controlo do sensor.
- 2. Ligue e desligue o sensor.
- 3. Regule a distância de deteção.
- 4. Regule a sensibilidade de deteção.
- 5. Defina a duração da iluminação após a deteção.

Luz de espera do sensor PIR (apenas WIFIOS20FBK)

- 1. Ative a opção de brilho «Slight bright» no menu de controlo do sensor.
- 2. Regule o brilho da luz de espera.
- 3. Defina a duração da luz de espera.
- i** O produto entra em modo de espera depois de decorrido o período completo da luz de espera.

Declaração de conformidade

A Nedis B.V. declara, na qualidade de fabricante, que o produto WIFIOFC20FBK / WIFIOFS20FBK da nossa marca Nedis®, produzido na China, foi testado em conformidade com todas as normas e regulamentos CE relevantes e que todos os testes foram concluídos com sucesso. Os mesmos incluem, entre outros, o regulamento RED 2014/53/UE.

A Declaração de conformidade (e a ficha de dados de segurança, se aplicável) pode ser consultada e descarregada em:

nedis.pt/wifiofc20fbk#support

nedis.pt/wifiofs20fbk#support

Para informações adicionais relativas à conformidade, contacte a assistência ao cliente:

Site: www.nedis.com

E-mail: service@nedis.com

Nedis B.V., de Tweeling 28

5215 MC 's-Hertogenbosch, Países Baixos

SV

Snabbstartsguide

Smart WiFi-strålkastare

WIFIOFC20FBK
WIFIOFS20FBK



För ytterligare information, se den utökade manualen online: ned.is/wifiofc20fbk
ned.is/wifiofs20fbk

Avsedd användning

Nedis Wi-Fi-baserad strålkastare används som både utomhus- och inomhusbelysning.

Produkten är avsedd för användning inomhus och utomhus.

Produkten är inte avsedd för yrkesmässig användning.

Produkten styrs via appen Nedis SmartLife.

Modifiering av produkten kan medföra konsekvenser för säkerhet, garanti och korrekt funktion.

Specifikationer

Produkt	Smart WiFi-strålkastare	Smart WiFi-strålkastare med sensor
Artikelnummer	WIFIOFC20FBK	WIFIOFS20FBK
Dimensioner (l x b x h)	126 x 142 x 43 mm	176 x 128 x 59 mm

Kraftingång	220 – 240 VDC ; 150 mA	
Färgtemperatur	RGB + 3000 - 6500 K	3000 - 6500 K
Wi-Fi-sändningsprotokoll	802.11bgn	
Wi-Fi frekvensområde	2412 - 2484 GHz	
Max sändareffekt	16 dB	
Antennförstärkning	1,5 dB	
Arbetstemperatur	-20 °C - -40 °C	
IP-klassning	IP65	IP44
Detekteringsvinkel	-	120 grader
Detekteringsområde	-	Upp till 8 meter

Huvuddelar (bild A)

- 1 LED-lampor
- 2 PIR-sensor*
- 3 Strömkabel
- 4 Skruvar till anslutningsboxen
- 5 Bultar till monteringsvinkeln
- 6 Kåpa till anslutningsboxen
- 7 Monteringsvinkel

* endast WIFILOFS20FBK.

Säkerhetsanvisningar

VARNING

- Säkerställ att du har läst och förstått alla instruktioner i detta dokument innan du installerar och använder produkten. Behåll förpackningen och detta dokument som framtida referens.
- Använd produkten endast enligt anvisningarna i detta dokument.
- Använd inte produkten om en del är skadad eller defekt. Byt omedelbart ut en skadad eller defekt produkt.
- Tappa inte produkten och skydda den mot slag.
- Denna produkt får, för att minska risken för elchock, endast servas av en kvalificerad underhållstekniker.
- Koppla bort produkten från kraftkällan och annan utrustning i händelse av problem.
- Koppla bort produkten från kraftkällan före service och utbyte av delar.
- Använd endast den medföljande nätsladden.
- Koppla inte ur produkten genom att dra i kabeln. Håll alltid i kontakten när du drar.
- Små barn bör hållas under uppsikt för att säkerställa att de inte leker med produkten.

- Produkten får endast anslutas till den på produkten angivna nätspänningen.
- Se inte direkt in i ljuset, det kan förorsaka skada på ögonen.
- Vissa trådlösa produkter kan störa implanterade medicinska enheter och annan medicinsk utrustning såsom hjärtstimulatorer, cochlea-implantat och hörapparater. Rådgör med tillverkaren av din medicinska utrustning angående ytterligare information.
- Använd inte produkten på platser där användning av trådlösa enheter är förbjuden till följd av potentiell störning i andra elektroniska enheter, vilket kan förorsaka säkerhetsrisker.

Att installera monteringsvinkeln

- i** Kontrollera att elkabeln inte är ansluten till strömkällan.
1. Ta reda på vilka pluggar och skruvar som är mest lämpliga för det avsedda underlaget.
 - i** Max. diameter för **A 7** är 4,5 mm.
 2. Avlägsna bultarna till monteringsvinkeln **A 5** från produkten.
 3. Avlägsna monteringsvinkeln **A 7** från produkten.
 4. Använd **A 7** för att markera borrhålens platser med en penna.
 5. Borra hål i väggen.
 6. Sätt i pluggar.
 7. Skruva fast **A 7** vid väggen med lämpliga skruvar.
 8. Montera produkten på **A 7** genom att fästa **A 5**.

Byta ut strömkabeln

Du kan byta ut strömkabeln mot en längre eller redan installerad strömkabel.

- i** Kontrollera att elkabeln inte är ansluten till strömkällan.
1. Öppna kåpan till anslutningsboxen **A 6**.
 2. Koppla från spännings-, neutral- och jordledningen.
 3. Anslut den nya spännings-, neutral- och jordledningen.
 4. Stäng **A 6**.
 5. Dra fast **A 4**.

Installera appen Nedis SmartLife

1. Ladda ner appen Nedis Smartlife för Android eller iOS till din telefon via Google Play eller Apple App Store.
2. Öppna appen Nedis Smartlife på din telefon.
3. Skapa ett konto med din E-postadress och tryck på Continue.
- i** Du kommer att få en verifieringskod till din e-postadress.
4. Skriv in den mottagna verifieringskoden.
5. Skapa ett lösenord och tryck på Done.
6. Tryck på Add Home för att skapa ett SmartLife Home.

7. Ställ in din ort, välj det rum du önskar ansluta med och tryck på Done.

Att ansluta till appen

1. Kontrollera att Bluetooth har aktiverats på din smartphone.
2. Öppna appen Nedis Smartlife på din smartphone.
3. Registrera eller logga in på ditt konto.
4. Vidrör + i övre högra hörnet.
5. Sätt nätadaptern i ett eluttag.
6. Välj den typ av enhet du önskar lägga till från listan.
 - i LED-lamporna för **A** 1 blinkar för att indikera att hopkopplingsläget är aktivt.
 - i Om LED-lamporna inte blinkar: Slå på produkten och vänta i 10 sekunder. Stäng sedan av och slå på den igen tre gånger för att öppna hopkopplingsläget manuellt.
7. Följ anvisningarna i appen.

PIR-sensorstyrning (WIFILOS20FBK only)

Styrningssidan öppnas automatiskt när enheten har kopplats till appen.

1. Tryck på Sensor för att öppna menyn för sensorstyrning.
2. Slå på eller stäng av sensorn.
3. Ställ in detektionsradien.
4. Ställ in detektionskänsligheten.
5. Ställ in belysningstid efter detektering.

PIR-sensor standby-belysning (endast WIFILOS20FBK)

1. Aktivera alternativet mjuk belysning i sensorstyrningsmenyn
2. Ställ in ljusstyrkan för standby-belysning.
3. Ställ in tiden för standby-belysning.
- i Produkten övergår till standby-läge när tiden för full belysning har gått ut.

Försäkran om överensstämmelse

Vi, Nedis B.V., försäkrar som tillverkare att produkten WIFILOFC20FBK / WIFILOFS20FBK från vårt varumärke Nedis®, tillverkad i Kina, har testats i enlighet med alla relevanta CE-standarder och föreskrifter och att alla tester genomförts med godkänt resultat. Detta inkluderar, men är inte begränsat till, radioutrustningsdirektivet 2014/53/EU.

Den fullständiga försäkran om överensstämmelse (och säkerhetsdatabladet, om tillämpligt) kan läsas och laddas ned från:

nedis.sv/wifilofc20fbk#support
nedis.sv/wifilofs20fbk#support

För ytterligare information om överensstämmelse, var god kontakta vår kundtjänst:
Webbplats: www.nedis.com
E-post: service@nedis.com
Nedis B.V., de Tweeling 28
5215 MC 's-Hertogenbosch, Nederländerna

FI Pika-aloitusopas

WiFi-älyvalonheitin

WIFILOFC20FBK
WIFILOFS20FBK



Katso tarkemmat tiedot käyttöoppaan laajemmasta verkkoversiosta: ned.is/wifilofc20fbk
ned.is/wifilofs20fbk

Käyttötarkoitus

WiFi-yhteyttä käyttävällä Nedis-valonheittimellä voidaan valaista sisä- ja ulkotiloja.

Tuote on tarkoitettu sekä sisä- että ulkokäyttöön.

Tuotetta ei ole tarkoitettu ammattikäyttöön.

Tuotetta voi ohjata Nedis SmartLife -sovelluksella.

Tuotteen muutokset voivat vaikuttaa turvallisuuteen, takuuseen ja asianmukaiseen toimintaan.

Tekniset tiedot

Tuote	WiFi-älyvalonheitin	WiFi-älyvalonheitin sensorilla
Tuotenumero	WIFILOFC20FBK	WIFILOFS20FBK
Mitat (p x l x k)	126 x 142 x 43 mm	176 x 128 x 59 mm
Ottoteho	220 – 240 VDC ; 150 mA	
Valon väri	RGB + 3000 - 6500 K	3000 - 6500 K
Wi-Fi-tietoliikenneprotokolla	802.11 bgn	
Wi-Fi-taajuusalue	2412–2484 GHz	
Enimmäislähtöteho	16 dB	
Antennivahvistus	1,5 dB	
Käyttölämpötila	-20 °C - -40 °C	
IP-luokitus	IP65	IP44
Tunnistuskulma	-	120 astetta

Tunnistusalue	-	Enintään 8 metriä
---------------	---	-------------------

Tärkeimmät osat (kuva A)

- 1 LED-valojen määrä
- 2 PIR-anturi*
- 3 Sähköjohto
- 4 Kytkenärasian ruuvit
- 5 Kiinnitystelineen pultit
- 6 Kytkenärasian kansi
- 7 Kiinnitysteline

* Vain mallissa WIFLOFS20FBK.

Turvallisuusohjeet

VAROITUS

- Huolehdi siitä, että olet lukenut ja ymmärtänyt tämän asiakirjan sisältämät ohjeet kokonaan ennen kuin asennat tuotteen tai käytät sitä. Säilytä pakkaus ja tämä asiakirja tulevaa tarvetta varten.
- Käytä tuotetta vain tässä asiakirjassa kuvatun mukaisesti.
- Älä käytä tuotetta, jos jokin sen osa on vaurioitunut tai viallinen. Vaihda vahingoittunut tai viallinen tuote välittömästi.
- Varo pudottamasta ja tönäisemästä tuotetta.
- Tämän tuotteen saa huoltaa vain pätevä teknikko sähköiskun vaaran vähentämiseksi.
- Irrota tuote virtalähteestä ja muista laitteista, jos ongelmia ilmenee.
- Irrota tuote virtalähteestä ennen huoltoa ja osien vaihtamista.
- Käytä vain mukana toimitettua virtajohtoa.
- Älä irrota tuotetta pistorasiasta johdosta vetämällä. Tartu aina pistokkeeseen ja vedä.
- Lapsia tulee valvoa, että he eivät pääse leikkimään tuotteella.
- Tuotteen saa kytkeä ainoastaan tuotteessa olevaa merkintää vastaavaan jännitteeseen.
- Älä katso suoraan valoon, se voi aiheuttaa silmävamman.
- Jotkin langattomat tuotteet voivat vaikuttaa implantoitaviin lääkinällisiin laitteisiin ja muihin lääketieteellisiin laitteisiin, kuten sydämentahdistimiin, sisäkorvaistutteisiin ja kuulolaitteisiin. Kysy lisätietoa lääkinällisen laitteesi valmistajalta.
- Älä käytä tuotetta paikoissa, joissa langattomien laitteiden käyttö on kielletty, koska ne voivat aiheuttaa häiriöitä muihin elektronisiin laitteisiin ja vaarantaa turvallisuuden.

Kiinnitystelineen asentaminen

- i** Varmista, että virtajohto on irrotettu pistorasiasta.
- 1. Tarkista, mitkä ruuvit ja seinätulpat soveltuvat asennuspintaan parhaiten.
- i** Kiinnitystelineen **A7** enimmäishalkaisija on 4,5 mm.
- 2. Irrota kiinnitystelineen pultit **A5** tuotteesta.
- 3. Irrota kiinnitysteline **A7** tuotteesta.
- 4. Käytä apuna kiinnitystelinettä **A7** ja merkitse poranreikien paikat lyijykynällä.
- 5. Poraa reiät.
- 6. Aseta paikoilleen seinätulpat.
- 7. Kiinnitä kiinnitysteline **A7** seinään ruuveilla.
- 8. Kiinnitä tuote kiinnitystelineeseen **A7** pulteilla **A5**.

Virtajohdon vaihtaminen

Voit käyttää mukana toimitettua virtajohtoa tai vaihtaa sen pidempään.

- i** Varmista, että virtajohto on irrotettu pistorasiasta.
- 1. Avaa kytkentärasian kansi **A6**.
- 2. Irrota vaihe-, nolla- ja maajohtimet.
- 3. Kytke uudet vaihe-, nolla- ja maajohtimet.
- 4. Sulje kansi **A6**.
- 5. Kiristä kiinnikkeet **A4**.

Nedis SmartLife-sovelluksen asentaminen

- 1. Lataa Nedis SmartLife -sovellus Androidille tai iOS:lle puhelimesi Google Playn tai Apple App Storen kautta.
- 2. Avaa Nedis SmartLife -sovellus puhelimesi.
- 3. Luo tili sähköpostiosoitteellasi ja napauta Jatka.
- i** Saat vahvistuskoodin sähköpostiosoitteeseesi.
- 4. Syötä saamasi vahvistuskoodi.
- 5. Luo salasana ja paina Valmis.
- 6. Paina Lisää koti luodaksesi SmartLife-kodin.
- 7. Määritä sijaintisi, valitse huoneet, jotka haluat liittää, ja paina Valmis.

Sovellukseen yhdistäminen

- 1. Varmista, että Bluetooth on käytössä älypuhelimessasi.
- 2. Avaa Nedis SmartLife -sovellus älypuhelimellasi.
- 3. Rekisteröidy tai kirjaudu sisään tilillesi.
- 4. Napauta + oikeasta yläkulmasta.
- 5. Kytke virtajohto pistorasiaan.
- 6. Valitse luettelosta laitetyyppi, jonka haluat lisätä.
- i** LED-merkkivalot **A1** vilkkuvat sen merkiksi, että laiteparin muodostustila on aktiivinen.

- i** Jos LED-merkkivalot eivät vilku, kytke tuotteen virta päälle ja 10 sekunnin kuluttua sammuta tuote ja kytke sen virta jälleen päälle 3 kertaa siirtyäksesi laiteparin muodostustilaan manuaalisesti.
7. Noudata sovelluksessa annettuja ohjeita.

PIR-anturin hallinta (vain malli WIFILOS20FBK)

Kun laite on yhdistetty sovellukseen, hallintasivu avautuu automaattisesti.

1. Napauta kohtaa Anturi siirtyäksesi anturin hallintavalikkoon.
2. Kytke anturi päälle ja pois.
3. Aseta tunnistusetäisyys.
4. Aseta tunnistusherkkyyys.
5. Aseta valon päälläoloaika tunnistuksen jälkeen.

PIR-anturin valmiustilan valo (vain malli WIFILOS20FBK)

1. Aktivoi Heikko kirkkaus -vaihtoehto anturin hallintavalikossa.
 2. Aseta valmiustilan valon kirkkaus.
 3. Aseta valmiustilan valon päälläoloaika.
- i** Tuote siirtyy valmiustilaan täyden valon päälläoloajan kuluttua.

Vaatimustenmukaisuusvakuutus

Nedis B.V. ilmoittaa valmistajana, että tuote WIFILOFC20FBK / WIFILOFS20FBK tuotemerkistämme Nedis®, valmistettu Kiinassa, on testattu kaikkien asiaankuuluvien CE-standardien ja määräysten mukaisesti ja tuote on läpäissyt kaikki testit. Tämä sisältää RED 2014/53/EU -direktiivin siihen kuitenkaan rajoittumatta.

Täydellinen vaatimustenmukaisuusvakuutus (ja käyttöturvallisuustiedote, mikäli käytettävissä) on saatavilla ja ladattavissa osoitteesta:

nedis.fi/wifilofc20fbk#support

nedis.fi/wifilofs20fbk#support

Lisätietoa vaatimustenmukaisuudesta saat ottamalla yhteyttä asiakaspalveluun:

Internet: www.nedis.com

Sähköposti: service@nedis.com

Nedis B.V., de Tweeling 28

5215 MC 's-Hertogenbosch, Alankomaat

NO Hurtigguide

Smart wifi-flomlys

WIFILOFC20FBK
WIFILOFS20FBK



For mer informasjon, se den fullstendige bruksanvisningen på nett: ned.is/wifilofc20fbk
ned.is/wifilofs20fbk

Tiltenkt bruk

Nedis wifi-basert flomlys brukes til å belyse områder både innendørs og utendørs.

Dette produktet er tiltenkt for både innendørs og utendørs bruk.

Produktet er ikke tiltenkt profesjonell bruk.

Du kan styre produktet med Nedis SmartLife-appen.

Eventuelle modifikasjoner av produktet kan ha konsekvenser for sikkerhet, garanti og funksjon.

Spesifikasjoner

Produkt	Smart wifi-flomlys	Smart wifi-flomlys med sensor
Artikkelnummer	WIFILOFC20FBK	WIFILOFS20FBK
Dimensjoner (L x B x H)	126 x 142 x 43 mm	176 x 128 x 59 mm
Strømninggang	220 – 240 VDC ; 150 mA	
Lysfarge	RGB + 3000 - 6500 K	3000 - 6500 K
Wi-Fi overføringsprotokoll	802.11bgn	
Frekvensområdet for Wi-Fi	2412 – 2484 GHz	
Maksimal overføringseffekt	16 dB	
Antennevinning	1,5 dB	
Driftstemperatur	-20 °C - -40 °C	
IP-klassifisering	IP65	IP44
Deteksjonsvinkel	-	120 grader
Sensormråde	-	Opptil 8 meter

Hoveddeler (bilde A)

- 1 LED-LYS
- 2 PIR-sensor*
- 3 Strømkabel

- 4 Skruer til koblingsboks
- 5 Bolter til monteringsbrakett
- 6 Deksel til koblingsboks
- 7 Monteringsbrakett

* bare WIFILOFS20FBK.

Sikkerhetsinstruksjoner

ADVARSEL

- Sørg for at du har lest og forstått instruksjonene i dette dokumentet før du installerer eller bruker produktet. Ta vare på emballasjen og dette dokumentet for fremtidig referanse.
- Produktet skal kun brukes som beskrevet i dette dokumentet.
- Ikke bruk produktet hvis det er skadet eller defekt. Bytt ut et skadet eller defekt produkt med det samme.
- Ikke mist produktet, og forhindre at det slås borti andre gjenstander.
- Dette produktet skal kun håndteres av en kvalifisert tekniker for vedlikehold for å redusere risikoen for elektrisk støt.
- Hvis det oppstår problemer, skal du koble produktet fra strømkilden og eventuelt annet utstyr.
- Koble produktet fra strømkilden før vedlikehold utføres og når deler skal skiftes ut.
- Bruk kun strømkabelen som fulgte med.
- Ikke koble fra produktet ved å trekke i kabelen. Hold alltid i støpselet når du trekker.
- Barn må være under oppsyn for å sørge for at de ikke leker med produktet.
- Bruk kun strøm med en spenning som er i samsvar med merkingen på produktet.
- Ikke se direkte inn i lyset ettersom dette kan skade øyene.
- Noen trådløse produkter kan forstyrre implanterbart medisinsk utstyr og annet medisinsk utstyr som pacemakere, cochleaimplantater og høreapparater. Ta kontakt med produsenten av det medisinske utstyret for mer informasjon.
- Ikke bruk produktet på steder der bruk av trådløse enheter er forbudt på grunn av potensiell forstyrrelse av andre elektroniske enheter, noe som kan forårsake sikkerhetsfare.

Montering av monteringsbraketten

- i** Sørg for at strømkabelen er koblet fra stikkontakten.
1. Kontroller at pluggen og skruer er egnet for den gjeldende overflaten.
 - i** Den maksimale diameteren på **A 7** er 4,5 mm.
 2. Fjern boltene til monteringsbraketten **A 5** fra produktet.
 3. Fjern monteringsbraketten **A 7** fra produktet.
 4. Bruk **A 7** for å merke av drilleplasseringene med en blyant.
 5. Drill hullene.

6. Sett inn veggpluggen.
7. Fest **A 7** til veggen med skruene.
8. Fest produktet til **A 7** ved å feste **A 5**.

Erstatte strømkabelen

Du kan erstatte strømkabelen med en lengre eller eksisterende strømkabel.

i Sørg for at strømkabelen er koblet fra stikkkontakten.

1. Åpne dekselet til koblingsboksen **A 6**.
2. Koble fra aktiv, nøytral og jordet ledninger.
3. Koble til ny aktiv, nøytral og jordet ledninger.
4. Lukk **A 6**.
5. Stram til **A 4**.

Installasjon av SmartLife-appen

1. Last ned Nedis Smartlife-appen for Android eller iOS på telefonen din via Google Play eller Apple App Store.
 2. Åpne Nedis Smartlife-appen på telefonen din.
 3. Opprett en konto med e-postadressen din og trykk Continue (fortsett).
- i** Du får tilsendt en bekreftelseskode på e-post.
4. Skriv inn bekreftelseskoden du mottok.
 5. Lag et passord og trykk på Ferdig.
 6. Trykk på Legg til hjem for å opprette et SmartLife-hjem.
 7. Angi posisjonen din, velg rommene du vil koble sammen og trykk på Ferdig.

Tilkobling av appen

1. Pass på at Bluetooth er aktivert på smarttelefonen.
 2. Åpne Nedis Smartlife-appen på smarttelefonen din.
 3. Registrer deg eller logg på kontoen din.
 4. Trykk på + øverst i høyre hjørne.
 5. Sett strømpluggen i en stikkontakt.
 6. Velg enhetstypen du vil legge til fra listen.
- i** LED-lysene for **A 1** blinker for å indikere at paringsmodus er aktiv.
- i** Hvis LED-lysene ikke blinker, slå på produktet, og etter 10 sekunder slår du produktet av og på tre ganger for å manuelt gå til paringsmodus.
7. Følg instruksjonene i appen.

PIR-sensorkontroll (bare WIFILOS20FBK)

Etter at enheten er koblet til appen, åpnes kontrollsiden automatisk.

1. Trykk på Sensor for å gå til kontrollmenyen for sensoren.
2. Slå sensoren på eller av.
3. Still inn deteksjonsavstanden.

4. Still inn deteksjonssensitiviteten.
5. Still inn lysvarigheten etter deteksjon.

PIR-sensor Standby-lys (bare WIFILOS20FBK)

1. Aktiver Noe lys-alternativet (Slight bright) i kontrollmenyen til sensoren.
 2. Still inn lysstyrken for Standby-lyset.
 3. Still inn varigheten for Standby-lyset.
- i** Produktet går til Standby-modus etter at innstilt lysvarighet er utløpt.

Konformitetserklæring

Vi, Nedis B.V., erklærer som produsent at produktet WIFILOFC20FBK / WIFILOFS20FBK fra Nedis®-merkevaren vår, som er produsert i Kina, er testet i samsvar med alle relevante CE-standarder og reguleringer, og at alle tester er bestått. Dette inkluderer, men er ikke begrenset til, RED 2014/53/ EU-forordningen.

Den fullstendige samsvarserklæringen (og sikkerhetsdataarket hvis det er aktuelt) kan leses og lastes ned via:

nedis.nb/wifilofc20fbk#support

nedis.nb/wifilofs20fbk#support

For ytterligere informasjon i forbindelse med samsvarserklæringen kan du kontakte kundestøtten:

Nettadresse: www.nedis.com

E-post: service@nedis.com

Nedis B.V., de Tweeling 28

5215 MC 's-Hertogenbosch, Nederland

DA

Vejledning til hurtig start

Smart WiFi projektør

WIFILOFC20FBK
WIFILOFS20FBK



Yderligere oplysninger findes i den udvidede manual online: ned.is/wifilofc20fbk
ned.is/wifilofs20fbk

Tilsluttet brug

Wi-Fi-baseret projektør fra Nedis bruges til at belyse indendørs og udendørs områder.

Dette produkt er beregnet til indendørs og udendørs brug.

Dette produkt er ikke beregnet til professionel brug.

Produktet kan kontrolleres med Nedis SmartLife app.

Enhver modificering af produktet kan have konsekvenser for sikkerhed, garanti og korrekt funktion.

Specifikationer

Produkt	Smart WiFi projektør	Smart WiFi projektør med sensor
Varenummer	WIFILOFC20FBK	WIFILOFS20FBK
Mål (l x b x h)	126 x 142 x 43 mm	176 x 128 x 59 mm
Strøminput	220 – 240 VDC ; 150 mA	
Lysfarve	RGB + 3000 - 6500 K	3000 - 6500 K
WiFi-transmissionsprotokol	802.11 bgn	
Wi-Fi-frekvensinterval	2412 - 2484 GHz	
Maksimal transmissionseffekt	16 dB	
Antenneforstærkning	1,5 dB	
Driftstemperatur	-20 °C - -40 °C	
IP-mærkning	IP65	IP44
Detektionsvinkel	-	120 grader
Detektionsrækkevidde	-	Op til 8 meter

Hoveddele (billede A)

- 1 LED-lamper
- 2 PIR-sensor*
- 3 Strømkabel
- 4 Skruer til samledåse
- 5 Bolte til monteringsbeslag
- 6 Dæksel til samledåse
- 7 Monteringsskinne

*Kun WIFILOFS20FBK.

Sikkerhedsinstruktioner

ADVARSEL

- Sørg for, at du har læst og forstået instruktionerne i dette dokument fuldt ud, før du installerer eller bruger produktet. Gem emballagen og dette dokument, så det sidenhen kan læses.
- Anvend kun produktet som beskrevet i denne vejledning.
- Brug ikke produktet, hvis det er skadet eller defekt. Udskift straks et skadet eller defekt produkt.
- Tab ikke produktet og undgå at støde det.
- Dette produkt må kun vedligeholdes af en kvalificeret tekniker pga. risikoen for elektrisk stød.

- Afbryd produktet fra stikkontakten og andet udstyr, hvis der opstår problemer.
- Afbryd produktet fra strømkilden inden service, og når du udskifter dele.
- Brug kun det medfølgende strømkabel.
- Tag ikke produktet ud af kontakten ved at trække i kablet. Tag altid fat i stikket, og træk det.
- Børn skal holdes under opsyn for at sikre, at de ikke leger med produktet.
- Forsyn kun produktet med den spænding, der svarer til markeringerne på produktet.
- Kig ikke direkte ind i lyset, da dette kan forårsage øjenskade.
- Visse trådløse produkter kan forårsage interferens med implanterbart medicinsk udstyr og andet medicinsk udstyr såsom pacemakere, cochlear-implantater og høreapparater. Kontakt producenten af dit medicinske udstyr for at få yderligere oplysninger.
- Anvend ikke produktet på steder, hvor brug af trådløse enheder er forbudt på grund af potentiel interferens med andre elektroniske enheder, hvilket kan forårsage sikkerhedsrisici.

Installér monteringskinnen

- i** Sørg for, at strømkablet er frakoblet stikkontakten.
1. Kontroller, hvilke stik og skruer der er bedst egnede til den tilsigtede overflade.
 - i** Den maksimale diameter af **A 7** er 4,5 mm.
 2. Fjern bolte fra monteringsbeslag **A 5** på produktet.
 3. Fjern monteringsbeslaget **A 7** fra produktet.
 4. Brug **A 7** til at markere borehullernes placering med en blyant.
 5. Bør hullerne.
 6. Sæt rawlplugs.
 7. Fastgør **A 7** til væggen med skruer.
 8. Fastgør produktet til **A 7** ved at fastgøre **A 5**.

Udskiftning af strømkablet

Du kan udskifte strømkablet med et længere eller eksisterende strømkabel.

- i** Sørg for, at strømkablet er frakoblet stikkontakten.
1. Åbn dækslet på samledåsen **A 6**.
 2. Afbryd strømførende, neutrale ledninger og jordledninger.
 3. Tilslut de nye strømførende, neutrale ledninger og jordledninger.
 4. Luk **A 6**.
 5. Stram **A 4**.

Installation af Nedis SmartLife-appen

1. Download Nedis Smartlife app'en til Android eller iOS på din telefon via Google Play eller Apples App Store.
2. Åbn Nedis SmartLife app'en på din telefon.
3. Opret en konto med din e-mailadresse og tryk på Fortsæt).
- i** Du vil modtage en bekræftelseskode på din e-mailadresse.
4. Indtast den modtagne verifikationskode.
5. Opret en adgangskode og tryk på Udført).
6. Tryk på Tilføj hjem) for at oprette et SmartLife-hjem.
7. Indstil din placering, vælg de rum, du vil forbinde med, og tryk på .

Tilslutning af appen

1. Sørg for, at Bluetooth er aktiveret på din smartphone.
2. Åbn Nedis SmartLife appen på din smartphone.
3. Registrer dig eller log ind på din konto.
4. Tryk på + i det øverste højre hjørne.
5. Sæt stikket i en stikkontakt.
6. Vælg den enhedstype, du vil tilføje, fra listen.
- i** Lysdioderne **A** **1** blinker rødt for at indikere, at parringsfunktionen er aktiv.
- i** Hvis lysdioderne ikke blinker, skal du tænde for produktet og efter 10 sekunder slukke og tænde for produktet 3 gange for manuelt at gå til parringstilstand.
7. Følg instruktionerne i appen.

PIR sensorkontrol (kun WIFILOS20FBK)

Efter tilslutning af enheden til appen åbnes kontrolsiden automatisk.

1. Tryk på Sensor for at åbne sensorstyringsmenuen.
2. Tænd eller sluk for sensoren.
3. Indstil detekteringsafstanden.
4. Indstil detekteringsfølsomheden.
5. Indstil lysvarigheden efter detektering.

PIR-sensorens standby-lys (kun WIFILOS20FBK)

1. Aktiver indstillingen Let lys i sensorstyringsmenuen
2. Indstil lysstyrken for standby-lys.
3. Indstil lysvarigheden for standby-lys.
- i** Produktet skifter til standby-tilstand efter lysvarigheden kommer til ende.

Overensstemmelseserklæring

Vi, Nedis B.V. erklærer som producent, at produktet WIFILOFC20FBK / WIFILOFS20FBK fra vores brand Nedis®, produceret i Kina, er blevet testet i overensstemmelse

med alle relevante CE-standarder og regler, og at alle test er beståede. Dette indebærer også direktiv 2014/53/EU (radioudstyringsdirektivet).

Den komplette overensstemmelseserklæring (og sikkerhedsdatabladet, hvis gældende) kan findes og downloades via:

nedis.da/wiflofc20fbk#support

nedis.da/wiflofs20fbk#support

For yderligere information angående denne overholdelse, kontakt kundeservice:

Web: www.nedis.com

E-mail: service@nedis.com

Nedis B.V., de Tweeling 28

5215 MC 's-Hertogenbosch, the Netherlands



Gyors beüzemelési útmutató

Okos wifis reflektor

WIFILOFC20FBK
WIFILOFS20FBK



További információért lásd a bővített online kézikönyvet: ned.is/wiflofc20fbk
ned.is/wiflofs20fbk

Tervezett felhasználás

A Nedis wifis reflektor beltéri és kültéri világításra használható.

Ez a termék kültéri és beltéri használatra egyaránt megfelel.

A termék nem professzionális használatra készült.

A termék a Nedis SmartLife alkalmazáson keresztül vezérelhető.

A termék bármilyen módosítása befolyásolhatja a biztonságot, a jóállást és a megfelelő működést.

Műszaki adatok

Termék	Okos wifis reflektor	Okos wifis reflektor érzékelővel
Cikkszám	WIFILOFC20FBK	WIFILOFS20FBK
Méreték (h x sz x m)	126 x 142 x 43 mm	176 x 128 x 59 mm
Tápbemenet	220 – 240 VDC ; 150 mA	
Fényszín	RGB + 3000 - 6500 K	3000 - 6500 K
Wi-Fi átviteli protokoll	802.11 bgn	

Wi-Fi frekvenciatartomány	2412–2484 GHz	
Maximális jeladási teljesítmény	16 dB	
Antennaerősítés	1,5 dB	
Üzemi hőmérséklet	-20 °C - -40 °C	
IP besorolás	IP65	IP44
Észlelési szög	-	120 fok
Észlelési tartomány	-	Akár 8 méter

Fő alkatrészek (A kép)

- 1 LED-ek
- 2 PIR érzékelő*
- 3 Tápkábel
- 4 A csatlakozódoboz csavarjai
- 5 A szerelőkeret csavarjai
- 6 A csatlakozódoboz fedele
- 7 Szerelőkeret

* Csak WIFILOFS20FBK.

Biztonsági utasítások

FIGYELMEZTETÉS

- Ügyeljen arra, hogy a termék telepítése vagy használata előtt figyelmesen elolvasta és megértette az ebben a dokumentumban található információkat. Tartsa meg a csomagolást és ezt a dokumentumot későbbi használatra.
- A terméket csak az ebben a dokumentumban leírt módon használja.
- Ne használja a terméket, ha valamelyik része sérült vagy hibás. A sérült vagy meghibásodott terméket azonnal cserélje ki.
- Ne ejtse le a terméket és kerülje az ütődést.
- Ezt a terméket csak szakképzett technikus szervizelheti az áramütés kockázatának csökkentése érdekében.
- Ha probléma merül fel, válassza le a terméket a hálózati csatlakozóaljzatról és más berendezésekről.
- Szerviz előtt és alkatrészek cseréjekor szakítsa meg a termék áramellátását.
- Csak a gyártó által biztosított tápkábelt használja.
- Ne a kábelnél fogva húzza ki a terméket a csatlakozóaljzból. Mindig fogja meg a dugót, és húzza ki.
- A termék nem játékszer – ne hagyja felügyelet nélkül gyermekét a közelében.
- A terméket kizárólag a terméken szereplő jelzésnek megfelelő elektromos feszültséggel lehet táplálni.

- Ne nézzen közvetlenül a fénybe, mivel az szemsérülést okozhat.
- Egyes vezeték nélküli termékek interferenciát okozhatnak a beültethető orvostechnikai eszközökben, például szívritmus-szabályozókban, cochleáris implantátumokban és hallássegítő készülékekben. További információért vegye fel a kapcsolatot az orvosi készüléke gyártójával.
- Ne használja a terméket olyan helyeken, ahol előfordulhat, hogy a vezeték nélküli készülékek használata más elektromos készülékekkel interferenciát idéz elő és emiatt tiltott.

A szerelőkonzol felszerelése

- i** Bizonyosodjon meg arról, hogy a tápkábel nem csatlakozik a csatlakozóaljzathoz.
1. Ellenőrizze, hogy milyen dugók és csavarok a legmegfelelőbbek a kívánt felülethez.
 - i** Az **A 7** maximális átmérője 4,5 mm.
 2. Távolítsa el a szerelőkeret csavarjait **A 5** a termékről.
 3. Távolítsa el a szerelőkeretet **A 7** a termékről.
 4. Az **A 7** használatával jelölje fel ceruzával a furathelyeket.
 5. Fúrja ki a lyukakat.
 6. Dugja be a csatlakozódugókat.
 7. Rögzítse az **A 7** részt a falhoz csavarokkal.
 8. Erősítse a terméket az **A 7** részhez az **A 5** rész meghúzásával.

A tápkábel cseréje

A tápkábelt hosszabb vagy meglévő tápkábelre cserélheti.

- i** Bizonyosodjon meg arról, hogy a tápkábel nem csatlakozik a csatlakozóaljzathoz.
1. Nyissa ki a csatlakozódoboz fedelét **A 6**.
 2. Válassza le a fázis-, a nulla- és a földelővezetékét.
 3. Csatlakoztassa a fázis-, a nulla- és a földelővezetékét.
 4. Csupkja be a **A 6** részt.
 5. Húzza meg az **A 4** részt.

A SmartLife alkalmazás telepítése

1. Töltse le a Nedis Smartlife alkalmazást Android vagy iOS telefonjára a Google Play vagy az Apple App Store áruházból.
2. Nyissa meg a Nedis Smartlife alkalmazást a telefonján.
3. Hozzon létre egy felhasználói fiókot az e-mail címével majd koppintson a Folytatás részre.
- i** Egy ellenőrző kódot kap az e-mail címére.
4. Adja meg a kapott ellenőrző kódot.
5. Hozzon létre egy jelszót, és érintse meg a Kész gombot.
6. Érintse meg a Kezdőlap hozzáadása gombot egy SmartHome kezdőlap létrehozásához.

- Adja meg a tartózkodási helyét, válassza ki a csatlakoztatni kívánt helyiségeket, és érintse meg a Kész gombot.

Az alkalmazás csatlakoztatása

- Ügyeljen arra, hogy a Bluetooth be legyen kapcsolva az okostelefonján.
- Nyissa meg a Nedis Smartlife alkalmazást az okostelefonján.
- Regisztráljon vagy jelentkezzen be a felhasználói fiókjába.
- Érintse meg a + gombot a jobb felső sarokban.
- Dugja be a tápdugót egy hálózati csatlakozóaljzatba.
- A listából válassza ki a hozzáadni kívánt készüléket.
 - i** Az **A1** LED-ek villogása jelzi, hogy a párosítási üzemmód aktív.
 - i** Ha a LED-ek nem villognak, kapcsolja be a terméket, majd 10 másodperc után kapcsolja ki és be a terméket háromszor kézzel a párosítási mód megnyitásához.
- Kövesse az alkalmazásban megjelenő utasításokat.

A PIR érzékelő vezérlése (csak WIFILOS20FBK)

Miután párosította az eszközt az alkalmazással, automatikusan megnyílik a vezérlőoldal.

- Érintse meg a Sensor (Szenzor) lehetőséget a vezérlőmenü megnyitásához.
- Kapcsolja az érzékelőt be vagy ki.
- Állítsa be az érzékelési távolságot.
- Állítsa be az érzékelés érzékenységét.
- Állítsa be az érzékelés utáni világítási időtartamot.

A PIR érzékelő készenléti fénye (csak WIFILOS20FBK)

- Aktiválja a Slight bright (Gyenge fény) opciót az érzékelő vezérlőmenüjében
- Állítsa be a készenléti fény fényerejét.
- Állítsa be a készenléti fény időtartamát.
- i** A termék a teljes fényerő időtartamának lejártával készenléti módra vált.

Megfelelőségi nyilatkozat

A gyártó Nedis B.V. nevében kijelentjük, hogy a Nedis® márkájú, Kínában gyártott WIFILOFC20FBK / WIFILOFS20FBK terméket az összes vonatkozó CE szabvány és előírás szerint bevizsgáltuk, és a termék minden vizsgálaton sikeresen megfelelt. Ez magában foglalja – nem kizárólagos jelleggel – a rádióberendezésekről szóló 2014/53/EU irányelvet.

A teljes megfelelőségi nyilatkozat (és ha van, akkor a biztonsági adatlap) a:

nedis.hu/wifilofc20fbk#support

nedis.hu/wifilofs20fbk#support

A megfelelőséggel kapcsolatos további információkért hívja az ügyfélszolgálatot:

Web: www.nedis.com

E-mail: service@nedis.com

Nedis B.V., de Tweeling 28

5215 MC 's-Hertogenbosch, Hollandia

PL

Przewodnik Szybki start

Inteligentny reflektor Wi-Fi

WIFILOFC20FBK
WIFILOFS20FBK



Więcej informacji znajdziesz w rozszerzonej instrukcji obsługi online: ned.is/wifilofc20fbk
ned.is/wifilofs20fbk

Przeznaczenie

Reflektor Wi-Fi marki Nedis służy do oświetlania pomieszczeń i obszarów na zewnątrz.

Produkt jest przeznaczony do użytku w pomieszczeniach i na zewnątrz.

Produkt nie jest przeznaczony do użytku zawodowego.

Produktem można sterować za pomocą aplikacji Nedis SmartLife.

Wszelkie modyfikacje produktu mogą mieć wpływ na bezpieczeństwo, gwarancję i działanie.

Specyfikacja

Produkt	Inteligentny reflektor Wi-Fi	Inteligentny reflektor WiFi z czujnikiem
Numer katalogowy	WIFILOFC20FBK	WIFILOFS20FBK
Wymiary (dł. x szer. x wys.)	126 x 142 x 43 mm	176 x 128 x 59 mm
Pobór mocy	220 – 240 VDC ; 150 mA	
Kolor światła	RGB + 3000 - 6500 K	3000 - 6500 K
Protokół transmisji Wi-Fi	802.11 bgn	

Zakres częstotliwości Wi-Fi	2412 – 2484 GHz	
Maksymalna moc nadawania	16 dB	
Zysk anteny	1,5 dB	
Temperatura robocza	-20 °C - -40 °C	
Klasa IP	IP65	IP44
Kąt detekcji	-	120 stopni
Zasięg detekcji	-	Do 8 metrów

Główne części (rysunek A)

- 1 Diody LED
- 2 Czujnik PIR*
- 3 Przewód zasilający
- 4 Śruby skrzynki przyłączeniowej
- 5 Śruby wspornika montażowego
- 6 Pokrywa skrzynki przyłączeniowej
- 7 Wspornik montażowy

* Tylko WIFILOFS20FBK.

Instrukcje bezpieczeństwa

OSTRZEŻENIE

- Przed zainstalowaniem lub użyciem produktu należy upewnić się, że instrukcje zawarte w niniejszym dokumencie zostały w pełni przeczytane i zrozumiane. Opakowanie oraz niniejszy dokument należy zachować na przyszłość.
- Produktu należy używać wyłącznie w sposób opisany w niniejszym dokumencie.
- Nie używaj produktu, jeśli jakkolwiek jego część jest zniszczona lub uszkodzona. Natychmiast wymień uszkodzony lub wadliwy produkt.
- Nie upuszczaj produktu i unikaj uderzania go.
- Ten produkt może być serwisowany wyłącznie przez wykwalifikowanego serwisanta, aby zmniejszyć ryzyko porażenia prądem elektrycznym.
- Jeśli wystąpią problemy, odłącz produkt od źródła zasilania i innych urządzeń.
- Przed przystąpieniem do serwisowania i wymiany części odłączyć produkt od źródła zasilania.
- Używaj wyłącznie zasilacza znajdującego się w zestawie.
- Nie odłączaj produktu, ciągnąc za kabel. Zawsze należy chwycić wtyczkę i pociągnąć ją.
- Produkt nie jest zabawką – należy chronić go przed dostępem dzieci.
- Zasilaj produkt tylko napięciem odpowiadającym oznaczeniom na produkcie.

- Nie patrz bezpośrednio w światło – może to spowodować uszkodzenie oczu.
- Niektóre produkty bezprzewodowe mogą zakłócać działanie wszczepianych urządzeń medycznych oraz innego sprzętu medycznego, takiego jak rozruszniki serca, implanty ślimakowe i aparaty słuchowe. Aby uzyskać więcej informacji, skonsultuj się z producentem urządzenia medycznego.
- Nie używaj produktu w miejscach, w których korzystanie z urządzeń bezprzewodowych jest zabronione ze względu na potencjalne zakłócenia innych urządzeń elektronicznych, które mogłyby spowodować zagrożenie dla bezpieczeństwa.

Montaż uchwytu montażowego

- i** Upewnij się, że kabel zasilający jest odłączony od źródła zasilania.
1. Sprawdź, jakie kołki i śruby najlepiej pasują do danej powierzchni.
 - i** Maksymalna średnica **A 7** to 4,5 mm.
 2. Wykręć śruby wspornika montażowego **A 5** z produktu.
 3. Wyjmij wspornik montażowy **A 7** z produktu.
 4. Użyj **A 7** do oznaczenia miejsc wiercenia ołówkiem.
 5. Wywierć otwory.
 6. Włóż kołki rozporowe.
 7. Przymocuj **A 7** do ściany za pomocą śrub.
 8. Przymocuj produkt do **A 7** mocując **A 5**.

Wymiana kabla zasilającego

Kabel zasilający można wymienić na dłuższy lub taki sam.

- i** Upewnij się, że kabel zasilający jest odłączony od źródła zasilania.
1. Otwórz pokrywę skrzynki przyłączeniowej **A 6**.
 2. Odłącz przewody pod napięciem, neutralny i uziemiający.
 3. Podłącz przewody pod napięciem, neutralny i uziemiający.
 4. Zamknij **A 6**.
 5. Dokręć **A 4**.

Instalacja aplikacji Nedis SmartLife

1. Pobierz aplikację Nedis SmartLife na system Android lub iOS za pośrednictwem sklepu Google Play lub Apple App Store.
2. Otwórz aplikację Nedis SmartLife w telefonie.
3. Utwórz konto z użyciem swojego adresu e-mail i dotknij Kontynuuj.
- i** Na adres e-mail Otrzymasz kod weryfikacyjny.
4. Wprowadź otrzymany kod weryfikacyjny.
5. Utwórz hasło i dotknij Gotowe.
6. Dotknij Dodaj dom, aby utworzyć dom SmartLife.

7. Ustaw lokalizację, wybierz pokoje, które chcesz podłączyć, i dotknij Gotowe.

Łączenie z aplikacją

1. Upewnij się, że w smartfonie włączona jest łączność Bluetooth.
2. Otwórz aplikację Nedis Smartlife w smartfonie.
3. Zarejestruj się lub zaloguj na swoje konto.
4. Dotknij ikony + w prawym górnym rogu.
5. Włóż wtyczkę zasilacza do gniazdka.
6. Wybierz typ urządzenia, które chcesz dodać z listy.
 - i Diody LED A 1 migają, wskazując, że tryb parowania jest aktywny.
 - i Jeśli diody LED nie migają, włącz produkt, a po 10 sekundach wyłącz go i włącz 3 razy, aby ręcznie otworzyć tryb parowania.
7. Postępuj zgodnie z instrukcjami podanymi w aplikacji.

Sterowanie czujnikiem PIR (tylko WIFILOS20FBK)

Po połączeniu urządzenia z aplikacją automatycznie otworzy się strona sterowania.

1. Dotknij „Czujnik”, aby otworzyć menu sterowania czujnikiem.
2. Włącz lub wyłącz czujnik.
3. Ustaw odległość wykrywania.
4. Ustaw czułość wykrywania.
5. Ustaw czas świecenia po wykryciu.

Kontrolka czuwania czujnika PIR (tylko WIFILOS20FBK)

1. Aktywuj opcję „Słabe jasne” w menu sterowania czujnikiem.
2. Ustaw jasność światła w trybie czuwania.
3. Ustaw czas świecenia w trybie czuwania.
- i Po zakończeniu okresu świecenia produkt przechodzi w tryb czuwania.

Deklaracja zgodności

Niniejszym firma Nedis B.V. deklaruje jako producent, że produkt WIFILOFC20FBK / WIFILOFS20FBK naszej marki Nedis®, produkowany w Chinach, został przetestowany zgodnie ze wszystkimi odpowiednimi normami i przepisami WE oraz że we wszystkich testach uzyskał on pozytywny rezultat. Obejmuje to, ale nie ogranicza się do rozporządzenia RED 2014/53/UE.

Pełną deklarację zgodności (oraz kartę danych bezpieczeństwa, jeśli dotyczy) można znaleźć i pobrać tutaj:

nedis.pl/wifilofc20fbk#support
nedis.pl/wifilofs20fbk#support

Aby uzyskać dodatkowe informacje dotyczące zgodności,
skontaktuj się z obsługą klienta:
Strona www: www.nedis.com
E-mail: service@nedis.com
Nedis B.V., de Tweeling 28
5215 MC 's-Hertogenbosch, Holandia.

EL Οδηγός γρήγορης εκκίνησης

Έξυπνος Προβολέας WiFi

WIFILOFC20FBK
WIFILOFS20FBK



Για περισσότερες πληροφορίες δείτε το
εκτενές online εγχειρίδιο: ned.is/wifilofc20fbk
ned.is/wifilofs20fbk

Προοριζόμενη χρήση

Ο προβολέας με Wi-Fi της Nedis χρησιμοποιείται για να φωτίζει
εσωτερικούς και εξωτερικούς χώρους.

Το προϊόν προορίζεται για εσωτερική και εξωτερική χρήση.

Το προϊόν δεν πρέπει χρησιμοποιείται για επαγγελματική
χρήση.

Το προϊόν ελέγχεται μέσω της εφαρμογής Nedis SmartLife.

Οποιαδήποτε τροποποίηση του προϊόντος μπορεί να έχει
επιπτώσεις στην ασφάλεια, την εγγύηση και τη σωστή
λειτουργία.

Χαρακτηριστικά

Προϊόν	Έξυπνος Προβολέας WiFi	Έξυπνος Προβολέας WiFi με αισθητήρα
Αριθμός είδους	WIFILOFC20FBK	WIFILOFS20FBK
Διαστάσεις (μ x π x υ)	126 x 142 x 43 mm	176 x 128 x 59 mm
Ισχύς εισόδου	220 – 240 VDC ; 150 mA	
Χρώμα φωτισμού	RGB + 3000 - 6500 K	3000 - 6500 K
Πρωτόκολλο μετάδοσης Wi-Fi	802.11 bgn	
Εμβέλεια συχνότητα Wi-Fi	2412 - 2484 GHz	

Μέγιστη ισχύς μετάδοσης	16 dB	
Κεραία με απολαβή	1,5 dB	
Θερμοκρασία λειτουργίας	-20 °C - -40 °C	
Αξιολόγηση IP	IP65	IP44
Γωνία ανίχνευσης	-	120 μοίρες
Εύρος ανίχνευσης	-	Έως 8 μέτρα

Κύρια μέρη (εικόνα A)

- 1 LEDS
- 2 Αισθητήρας PIR*
- 3 Καλώδιο ρεύματος
- 4 Βίδες κουτιού διακλάδωσης
- 5 Μπουλόνια του βραχίονα ανάρτησης
- 6 Κάλυμμα κουτιού διακλάδωσης
- 7 Βραχίονας ανάρτησης

* WIFILOFS20FBK μόνο.

Οδηγίες ασφάλειας

ΠΡΟΕΙΔΟΠΟΙΗΣΗ

- Βεβαιωθείτε ότι έχετε διαβάσει και κατανοήσει αυτές τις οδηγίες πριν εγκαταστήσετε ή χρησιμοποιήσετε το προϊόν. Κρατήστε τη συσκευασία και το κείμενο για μελλοντική αναφορά.
- Χρησιμοποιείτε το προϊόν μόνο σύμφωνα με αυτό το έγγραφο.
- Μην χρησιμοποιείτε το προϊόν εάν οποιοδήποτε τμήμα του έχει ζημιά ή ελάττωμα. Αντικαταστήστε αμέσως ένα χαλασμένο ή ελαττωματικό προϊόν.
- Μην ρίχνετε κάτω το προϊόν και αποφύγετε τα τραντάγματα.
- Για να μειώσετε τον κίνδυνο ηλεκτροπληξίας, η συντήρηση του προϊόντος πρέπει να πραγματοποιείται μόνο από εξουσιοδοτημένο τεχνικό συντήρησης.
- Αποσυνδέστε το προϊόν από το ρεύμα όπως και άλλες συσκευές αν προκύψει κάποιο πρόβλημα.
- Αποσυνδέστε το προϊόν από το ρεύμα πριν από το σέρβις και κατά την αντικατάσταση εξαρτημάτων.
- Χρησιμοποιείτε μόνο το παρεχόμενο καλώδιο ρεύματος.
- Μην αποσυνδέετε το προϊόν τραβώντας από το καλώδιο. Να κρατάτε πάντα γερά την πρίζα και να τραβάτε.
- Τα παιδιά θα πρέπει να επιβλέπονται ώστε να μην παίζουν με το προϊόν.
- Η παροχή ρεύματος στο προϊόν πρέπει να συμφωνεί με την τάση η οποία αναγράφεται πάνω στο προϊόν.

- Μην κοιτάτε απευθείας το φως, μπορεί να προκαλέσει βλάβη στην όραση.
- Κάποιες ασύρματες συσκευές μπορεί να παρεμβάλουν σε ιατρικά εμφυτεύματα και άλλον ιατρικό εξοπλισμό όπως βηματοδότες, κοχλιακά εμφυτεύματα και ακουστικά βαρηκοΐας. Για περισσότερες πληροφορίες συμβουλευτείτε τον κατασκευαστή του ιατρικού εξοπλισμού σας.
- Μην χρησιμοποιείτε το προϊόν σε χώρους όπου η χρήση των ασύρματων συσκευών απαγορεύεται λόγω δυνητικών παρεμβολών με άλλες ηλεκτρονικές συσκευές, το οποίο μπορεί να προκαλέσει κίνδυνους ασφάλειας.

Εγκατάσταση του βραχίονα τοποθέτησης

- i** Βεβαιωθείτε ότι το καλώδιο ρεύματος είναι αποσυνδεδεμένο από τη πρίζα.
1. Ελέγξτε ποια βύσματα και βίδες ταιριάζουν καλύτερα για την προοριζόμενη επιφάνεια.
 - i** Η μέγιστη διάμετρος του **A 7** είναι 4,5 χιλ.
 2. Απομακρύνετε τα μπουλόνια του βραχίονα ανάρτησης **A 5** από το προϊόν.
 3. Απομακρύνετε το βραχίονα ανάρτησης **A 7** από το προϊόν.
 4. Χρησιμοποιήστε **A 7** για να σημειώσετε τις τρύπες που θα πραγματοποιήσετε με ένα μολύβι.
 5. Ανοίξτε τις τρύπες.
 6. Τοποθετήστε τα ούπα.
 7. Στερεώστε **A 7** στο τοίχο με βίδες.
 8. Προσαρμόστε το προϊόν στο **A 7** σφίγγοντας **A 5**.

Αντικατάσταση του καλωδίου ρεύματος

Μπορείτε να αντικαταστήσετε το καλώδιο ρεύματος με μακρύτερο ή με υπάρχον καλώδιο ρεύματος.

- i** Βεβαιωθείτε ότι το καλώδιο ρεύματος είναι αποσυνδεδεμένο από τη πρίζα.
1. Ανοίξτε το κάλυμμα από το κουτί διακλάδωσης **A 6**.
 2. Αποσυνδέστε τα καλώδια φάσης, ουδέτερο και γείωσης.
 3. Συνδέστε τα νέα καλώδια φάσης, ουδέτερο και γείωσης.
 4. Κλείστε το **A 6**.
 5. Σφίξτε το **A 4**.

Εγκαταστήστε την εφαρμογή Nedis SmartLife

1. Κάντε λήψη της εφαρμογής Nedis SmartLife για Android ή iOS στο τηλέφωνό σας από το Google Play ή το Apple App Store.
2. Ανοίξτε την εφαρμογή Nedis SmartLife στο κινητό σας.
3. Δημιουργήστε έναν λογαριασμό με την διεύθυνση e-mail σας και πατήστε το Συνέχεια.

- i** Θα λάβετε έναν κωδικό επαλήθευσης στη διεύθυνση ηλεκτρονικού ταχυδρομείου.
- Εισάγετε τον κωδικό επιβεβαίωσης που λάβατε.
- Δημιουργήστε έναν κωδικό πρόσβασης και πατήστε Ολοκλήρωση.
- Πατήστε Προσθήκη Home για να δημιουργήσετε ένα SmartLife Home.
- Ρυθμίστε την τοποθεσία σας, επιλέξτε τα δωμάτια που θέλετε να συνδέσετε και πατήστε Ολοκλήρωση.

Σύνδεση στην εφαρμογή

- Βεβαιωθείτε ότι το Bluetooth είναι ενεργοποιημένο στο smartphone σας.
- Ανοίξτε την εφαρμογή Nedis SmartLife στο smartphone σας.
- Εγγραφείτε ή συνδεθείτε στον λογαριασμό σας.
- Πατήστε το + στην πάνω δεξιά γωνία.
- Συνδέστε το καλώδιο ρεύματος σε μία πρίζα.
- Επιλέξτε τον τύπο της συσκευής που θέλετε να προσθέσετε από τη λίστα.
 - i** Οι λυχνίες LED **A 1** αναβοσβήνουν για να υποδείξουν ότι έχει ενεργοποιηθεί η λειτουργία σύζευξης.
 - i** Εάν οι λυχνίες LED δεν αναβοσβήνουν, ενεργοποιήστε το προϊόν και μετά από 10 δευτερόλεπτα, απενεργοποιήστε και ενεργοποιήστε το προϊόν διαδοχικά 3 φορές για να εισέλθετε χειροκίνητα στη λειτουργία σύζευξης.
- Ακολουθήστε τις οδηγίες στην εφαρμογή.

Έλεγχος αισθητήρα PIR (WIFILOS20FBK μόνο)

Αφού συνδέσετε τη συσκευή με την εφαρμογή, ανοίγει αυτόματα η σελίδα ελέγχου.

- Πατήστε στον Αισθητήρα για να μπειτε στο μενού ελέγχου του αισθητήρα.
- Ενεργοποιήστε ή απενεργοποιήστε τον αισθητήρα.
- Ρυθμίστε την απόσταση ανίχνευσης.
- Ρυθμίστε την ευαισθησία ανίχνευσης.
- Ρυθμίστε τη διάρκεια του φωτισμού μετά την ανίχνευση.

PIR αισθητήρας της λυχνίας αναμονής (WIFILOS20FBK μόνο)

- Ενεργοποιήστε την επιλογή Ελάχιστη φωτεινότητα στο μενού ελέγχου του αισθητήρα
- Ρυθμίστε τη φωτεινότητα της κατάστασης αναμονής.
- Ρυθμίστε τη διάρκεια του φωτισμού της κατάστασης αναμονής.

i Το προϊόν μπαίνει σε κατάσταση αναμονής μετά τη διάρκεια πλήρους φωτισμού.

Δήλωση συμμόρφωσης

Εμείς, η Nedis B.V. δηλώνουμε ως κατασκευαστής ότι το προϊόν WIFILOFC20FBK / WIFILOFS20FBK από τη μάρκα μας Nedis®, το οποίο κατασκευάζεται στην Κίνα, έχει ελεγχθεί σύμφωνα με όλα τα σχετικά πρότυπα και κανονισμούς της ΕΚ και ότι όλοι οι έλεγχοι έχει ολοκληρωθεί με επιτυχία. Η δήλωση συμμόρφωσης περιλαμβάνει αλλά δεν περιορίζεται στον κανονισμό RED 2014/53/EU.

Το πλήρες κείμενο της δήλωσης συμμόρφωσης (και το δελτίο ασφάλεια όπου ισχύει) υπάρχει και είναι διαθέσιμο προς λήψη στο:

nedis.gr/wifilofc20fbk#support

nedis.gr/wifilofs20fbk#support

Για περισσότερες πληροφορίες σχετικά με τη δήλωση συμμόρφωσης, επικοινωνήστε με την υπηρεσία εξυπηρέτησης πελατών:

Web: www.nedis.com

E-mail: service@nedis.com

Nedis B.V., de Tweeling 28

5215 MC 's-Hertogenbosch, the Netherlands

SK

Rýchly návod

Inteligentný svetlomet s funkciou WiFi

WIFILOFC20FBK
WIFILOFS20FBK



Viac informácií nájdete v rozšírenom návode online: ned.is/wifilofc20fbk ned.is/wifilofs20fbk

Určené použitie

Svetlomet Nedis vybavený funkciou Wi-Fi sa používa na osvetlenie vnútorných a vonkajších priestorov.

Tento výrobok je určený na použitie vo vnútornom a vonkajšom prostredí.

Výrobok nie je určený na profesionálne použitie.

Tento výrobok je možné ovládať pomocou aplikácie Nedis SmartLife.

Každá zmena výrobku môže mať následky na bezpečnosť, záruku a správne fungovanie.

Technické údaje

Produkt	Inteligentný svetlomet s funkciou WiFi	Inteligentný svetlomet s funkciou WiFi a so snímačom
Číslo výrobku	WIFILOFC20FBK	WIFILOFS20FBK
Rozmery (D x Š x V)	126 x 142 x 43 mm	176 x 128 x 59 mm
Vstup napájania	220 – 240 VDC ; 150 mA	
Farba svetla	RGB + 3000 - 6500 K	3000 - 6500 K
Prenosový protokol Wi-Fi	802.11 bgn	
Rozsah frekvencie Wi-Fi	2412 - 2484 GHz	
Maximálny prenosový výkon	16 dB	
Zisk antény	1,5 dB	
Prevádzková teplota	-20 °C - -40 °C	
IP krytie	IP65	IP44
Uhol detekcie	-	120 stupňov
Rozsah detekcie	-	Až 8 metrov

Hlavné časti (obrázok A)

- 1 LED diódy
- 2 Snímač PIR*
- 3 Napájací kábel
- 4 Skrutky spojovacej skrinky
- 5 Skrutky montážneho držiaka
- 6 Kryt spojovacej skrinky
- 7 Montážny držiak

* Len WIFILOFS20FBK.

Bezpečnostné pokyny

VAROVANIE

- Pred inštaláciou alebo použitím výrobku si nezabudnite prečítať a pochopiť všetky pokyny v tomto dokumente. Uchovajte obal a tento dokument pre potreby v budúcnosti.
- Výrobok používajte len podľa opisu v tomto dokumente.
- Výrobok nepoužívajte, ak je jeho časť poškodená alebo chybná. Poškodený alebo chybný výrobok okamžite vymeňte.
- Dávajte pozor, aby vám výrobok nepadol a zabráňte nárazom.
- Servis tohto výrobku môže vykonávať len kvalifikovaný technik, aby sa znížilo nebezpečenstvo poranenia elektrickým prúdom.

- Ak sa vyskytnú problémy, výrobok odpojte od zdroja napájania a iného zariadenia.
- Pred servisom a pri výmene dielcov odpojte výrobok od zdroja napájania.
- Používajte len dodaný napájací kábel.
- Výrobok neodpájajte zo zásuvky ťahaním kábla. Vždy chyťte zástrčku a vytiahnite ju.
- Deti musia byť pod dozorom, aby sa zabezpečilo, že sa s výrobkom nehrajú.
- Výrobok napájajte len napätím zodpovedajúcim označeniam na výrobku.
- Nepozerajte sa priamo do svetla, mohlo by to spôsobiť poškodenie zraku.
- Niektoré bezdrôtové výrobky môžu zasahovať do činnosti implantovaných zdravotníckych zariadení a iných zdravotníckych pomôcok, ako sú kardiostimulátory, kochleárne implantáty a načúvacie pomôcky. Ďalšie informácie získate od výrobcu zdravotníckeho zariadenia.
- Výrobok nepoužívajte na miestach, kde je používanie bezdrôtových zariadení zakázané kvôli potenciálnemu zasahovaniu do činnosti iných elektronických zariadení, čo by mohlo predstavovať bezpečnostné riziko.

Inštalácia montážneho držiaka

- i** Uistite sa, že je napájací kábel odpojený od napájacej elektrickej zásuvky.
1. Skontrolujte, ktoré príchytky a skrutky sa najlepšie hodia pre určený povrch.
 - i** Maximálny priemer **A 7** je 4,5 mm.
 2. Odstráňte skrutky montážneho držiaka **A 5** z výrobku.
 3. Odstráňte montážny držiak **A 7** z výrobku.
 4. S použitím **A 7** ceruzou označte miesta vŕtania.
 5. Vyvŕtajte otvory.
 6. Vložte príchytky.
 7. Upevnite **A 7** k stene pomocou skrutiek.
 8. Pripojte výrobok k **A 7** upevnením **A 5**.

Výmena napájacieho kábla

Napájací kábel môžete vymaniť za dlhší alebo existujúci napájací kábel.

- i** Uistite sa, že je napájací kábel odpojený od napájacej elektrickej zásuvky.
1. Otvorte kryt spojovacej skrinky **A 6**.
 2. Odpojte živý, neutrálny a uzemňovací vodič.
 3. Pripojte nový živý, neutrálny a uzemňovací vodič.
 4. Zatvorte **A 6**.
 5. Pritiahnite **A 4**.

Inštalácia aplikácie Nedis SmartLife

1. Stiahnite si do svojho telefónu aplikáciu Nedis Smartlife pre systém Android alebo iOS prostredníctvom Google Play alebo Apple App Store.
2. Otvorte aplikáciu Nedis Smartlife vo svojom telefóne.
3. Vytvorte si účet so svojou e-mailovou adresou a klepnite Continue (Pokračovať).
- i** Dostanete overovací kód na svoju e-mailovú adresu.
4. Zadajte prijatý overovací kód.
5. Vytvorte heslo a klepnite na Hotovo.
6. Klepnutím na Pridať domovskú stránku vytvorte domovskú stránku SmartLife.
7. Nastavte svoju lokalitu, vyberte miestnosti, ku ktorým sa chcete pripojiť, a klepnite na Hotovo.

Pripojenie aplikácie

1. Uistite sa, že je funkcia Bluetooth aktivovaná vo vašom smartfóne.
2. Otvorte aplikáciu Nedis Smartlife vo svojom smartfóne.
3. Zaregistrujte sa alebo sa prihláste do vášho účtu.
4. Klepnite na + v pravom hornom rohu.
5. Pripojte napájaciu zástrčku k napájacej elektrickej zásuvke.
6. Zvoľte typ zariadenia, ktorý chcete pridať, zo zoznamu.
- i** LED indikátory **A** **1** blikajú, čo znamená, že režim párovania je aktívny.
- i** Ak LED indikátory neblíkajú, zapnite výrobok a po 10 sekundách 3-krát vypnite a zapnite výrobok na manuálny prechod do režimu párovania.
7. Postupujte podľa pokynov v aplikácii.

Ovládanie snímača PIR (Ien WIFILOS20FBK)

Po pripojení zariadenia pomocou aplikácie sa automaticky otvorí stránka ovládania.

1. Klepnutím na snímač prejdete do ponuky ovládania snímača.
2. Zapnutie alebo vypnutie snímača.
3. Nastavenie vzdialenosti detekcie.
4. Nastavenie citlivosti detekcie.
5. Nastavenie trvania osvetlenia po detekcii.

Svetlo pohotovostného režimu snímača PIR (Ien WIFILOS20FBK)

1. Aktivácia možnosti Slight bright (Jemne svetlý) v ponuke ovládania snímača
2. Nastavenie jasu svetla pohotovostného režimu.
3. Nastavenie trvania svetla pohotovostného režimu.

i Výrobek prejde do pohotovostného režimu po uplynutí úplného osvetlenia.

Vyhlásenie o zhode

Spoločnosť Nedis B.V. ako výrobca vyhlasuje, že výrobok WIFIOFC20FBK / WIFIOFS20FBK našej značky Nedis[®], vyrobený v Číne, bol preskúšaný podľa všetkých príslušných noriem a smerníc CE a že všetky skúšky boli ukončené úspešne. Medzi ne okrem iného patrí smernica RED 2014/53/EÚ.

Úplné znenie Vyhlásenia o zhode (a prípadnú kartu bezpečnostných údajov) môžete nájsť a stiahnuť na:
nedis.sk/wifiofc20fbk#support
nedis.sk/wifiofs20fbk#support

Ak potrebujete ďalšie informácie o zhode, obráťte sa na zákaznícky servis:

Web: www.nedis.com

E-mail: service@nedis.com

Nedis B.V., de Tweeling 28

5215 MC 's-Hertogenbosch, Holandsko

CS

Rychlý návod

Chytrý reflektor s Wi-Fi

WIFIOFC20FBK
WIFIOFS20FBK



Více informací najdete v rozšířené příručce online:
ned.is/wifiofc20fbk ned.is/wifiofs20fbk

Zamýšlené použitie

Chytrý reflektor s Wi-Fi značky Nedis slouží k osvětlování vnitřních a vnějších prostor.

Tento výrobek je určen k použití ve vnitřních i vnějších prostorách.

Výrobek není určen k profesionálnímu použití.

Výrobek lze ovládat prostřednictvím aplikace Nedis SmartLife.

Jakékoli úpravy výrobku mohou ovlivnit jeho bezpečnost, záruku a správné fungování.

Technické údaje

Produkt	Chytrý reflektor s Wi-Fi	Chytrý reflektor s Wi-Fi se snímačem
Číslo položky	WIFIOFC20FBK	WIFIOFS20FBK
Rozměry (D × Š × V)	126 × 142 × 43 mm	176 × 128 × 59 mm

Napájecí vstup	220 – 240 VDC ; 150 mA	
Barva světla	RGB + 3000 - 6500 K	3000 - 6500 K
Přenosový protokol Wi-Fi	802.11 bgn	
Frekvenční rozsah Wi-Fi	2412 - 2484 GHz	
Maximální vysílací výkon	16 dB	
Příjem antény	1,5 dB	
Provozní teplota	-20 °C - -40 °C	
Stupeň ochrany	IP65	IP44
Úhel detekce	-	120 stupňů
Dosah detekce	-	až 8 metrů

Hlavní části (obrázek A)

- 1 LED
- 2 PIR snímač*
- 3 Napájecí kabel
- 4 Šrouby svorkové skříně
- 5 Šrouby montážní konzoly
- 6 Kryt svorkové skříně
- 7 Montážní konzola

* Pouze WIFILOFS20FBK.

Bezpečnostní pokyny

VAROVÁNÍ

- Před instalací či používáním výrobku si nejprve kompletně přečtete pokyny obsažené v tomto dokumentu a ujistěte se, že jim rozumíte. Tento dokument a balení uschovejte pro případné budoucí použití.
- Výrobek používejte pouze tak, jak je popsáno v tomto dokumentu.
- Výrobek nepoužívejte, pokud je jakákoli část poškozená nebo vadná. Poškozený nebo vadný výrobek okamžitě vyměňte.
- Zabraňte pádu výrobku a chraňte jej před nárazy.
- Servisní zásahy na tomto výrobku smí provádět pouze kvalifikovaný technik údržby, sníží se tak riziko úrazu elektrickým proudem.
- Dojde-li k jakémukoli problému, odpojte výrobek ze sítě a od jiných zařízení.
- Před údržbou a výměnou součástí vždy odpojte výrobek od napájecího zdroje.
- Používejte vždy pouze přiložený napájecí kabel.
- Výrobek neodpojujte taháním za kabel. Vždy uchopte a vytáhněte zástrčku.

- Dohlížejte na děti, aby si s výrobkem nehrály.
- Výrobek lze napájet pouze napětím, které odpovídá údajům uvedeným na označení výrobku.
- Nedívejte se přímo do světla, mohlo by dojít k poškození zraku.
- Některé bezdrátové výrobky mohou způsobovat rušení implantabilních zdravotnických zařízení a dalšího zdravotnického vybavení, jako jsou například kardiostimulátory, kochleární implantáty a naslouchátka. Více informací získáte od výrobce svého zdravotnického zařízení.
- Nepoužívejte výrobek v místech, kde je použití bezdrátových zařízení zakázáno kvůli potenciálnímu rušení ostatních elektronických zařízení, což by mohlo vést ke vzniku bezpečnostního rizika.

Instalace montážní konzoly

- i** Ujistěte se, že je napájecí kabel odpojen ze stěnové zásuvky.
1. Zjistěte, které hmoždinky a šrouby se nejlépe vhodí pro daný povrch.
 - i** Maximální průměr **A 7** je 4,5 mm.
 2. Odstraňte z výrobku šrouby montážní konzoly **A 5**.
 3. Odstraňte z výrobku montážní konzolu **A 7**.
 4. S použitím **A 7** si označte tužkou místa, kam budete vrtat otvory.
 5. Vyvrtejte otvory.
 6. Vložte hmoždinky.
 7. Přišroubujte **A 7** ke stěně.
 8. Připevněte výrobek **A 7** dotažením **A 5**.

Výměna napájecího kabelu

Napájecí kabel lze vyměnit za delší či stávající kabel.

- i** Ujistěte se, že je napájecí kabel odpojen ze stěnové zásuvky.
1. Otevřete kryt svorkové skříně **A 6**.
 2. Odpojte živý, neutrální i zemnicí vodič.
 3. Připojte nový živý, neutrální a zemnicí vodič.
 4. Zavřete **A 6**.
 5. Dotáhněte **A 4**.

Instalace aplikace Nedis SmartLife

1. Stáhněte si do telefonu aplikaci Nedis SmartLife pro Android nebo iOS z obchodu Google Play nebo Apple App Store.
2. Otevřete ve svém telefonu aplikaci Nedis SmartLife.
3. Vytvořte si účet pomocí e-mailové adresy a klepněte na Pokračovat.

- i** Na svou e-mailovou adresu obdržíte potvrzovací kód.
- 4. Zadejte přijatý ověřovací kód.
- 5. Vytvořte heslo a klepněte na Hotovo.
- 6. Klepnutím na Přidat domov vytvořte domov SmartLife Home.
- 7. Nastavte místo, vyberte místnosti, které chcete připojit, a klepněte na Hotovo.

Připojení k aplikaci

1. Ujistěte se, že máte v telefonu povolenou funkci Bluetooth.
2. Otevřete ve svém telefonu aplikace Nedis SmartLife.
3. Zaregistrujte se nebo se přihlaste ke svému účtu.
4. Klepněte na + v pravém horním rohu.
5. Zapojte zástrčku kabelu do stěnové zásuvky.
6. Vyberte ze seznamu typ zařízení, které chcete přidat.
 - i** LED **A** **1** blikají, což značí, že je aktivní režim párování.
 - i** Pokud LED neblíkají, výrobek zapněte a po 10 sekundách jej vypněte a znovu zapněte 3krát po sobě, čímž manuálně spustíte režim párování.
7. Řiďte se pokyny uvedenými v aplikaci.

Ovládání PIR snímače (pouze WIFILOS20FBK)

Po propojení zařízení s aplikací se automaticky otevře stránka ovládání.

1. Klepnutím na snímač otevřete nabídku ovládání snímače.
2. Snímač zapněte nebo vypněte.
3. Nastavte detekční vzdálenost.
4. Nastavte detekční citlivost.
5. Nastavte dobu rozsvícení po detekci.

Pohotovostní světlo PIR snímače (pouze WIFILOS20FBK)

1. Aktivujte možnost jasu pohotovostního světla v nabídce ovládání snímače.
2. Nastavte jas pohotovostního světla.
3. Nastavte trvání rozsvícení pohotovostního světla.
- i** Výrobek se po skončení doby plného svícení přepne do pohotovostního režimu.

Prohlášení o shodě

Společnost Nedis B.V. coby výrobce prohlašuje, že výrobek WIFILFC20FBK / WIFILFS20FBK značky Nedis®, vyrobený v Číně, byl přezkoušen v souladu se všemi relevantními normami a nařízeními EK a že všemi zkouškami úspěšně prošel. Patří sem mimo jiné také nařízení RED 2014/53/EU.

Kompletní prohlášení o shodě (a případně bezpečnostní list)
můžete najít a stáhnout na adrese:
nedis.cs/wifilofc20fbk#support
nedis.cs/wifilofs20fbk#support

Další informace týkající se shody s předpisy získáte u oddělení
služeb zákazníkům:

Web: www.nedis.com

E-mail: service@nedis.com

Nedis B.V., de Tweeling 28

5215 MC 's-Hertogenbosch, Nizozemsko

RO Ghid rapid de inițiere

Proiector Wi-Fi smart

WIFILOFC20FBK
WIFILOFS20FBK



Pentru informații suplimentare, consultați manualul
extins, disponibil online: ned.is/wifilofc20fbk
ned.is/wifilofs20fbk

Utilizare preconizată

Proiectorul Nedis pentru iluminat, bazat pe Wi-Fi, este folosit
pentru iluminatul zonelor interioare și exterioare.

Acest produs este destinat pentru utilizare în interior și în
exterior.

Produsul nu este destinat utilizării profesionale.

Produsul poate fi controlat cu ajutorul aplicației Nedis
SmartLife.

Orice modificare a produsului poate avea consecințe pentru
siguranța, garanția și funcționarea corectă a produsului.

Specificații

Produs	Proiector Wi-Fi smart	Proiector Wi-Fi smart cu senzor
Numărul articolului	WIFILOFC20FBK	WIFILOFS20FBK
Dimensiuni (L x l x h)	126 x 142 x 43 mm	176 x 128 x 59 mm
Intrare alimentare electrică	220 – 240 VDC ; 150 mA	
Culoarea luminii	RGB + 3000 - 6500 K	3000 - 6500 K
Protocol de transmisie Wi-Fi	802.11 bgn	
Interval de frecvențe Wi-Fi	2412 - 2484 GHz	

Putere maximă de transmitere	16 dB	
Câștig antenă	1,5 dB	
Temperatură de funcționare	-20 °C - -40 °C	
Clasificare IP	IP65	IP44
Unghi de detectare	-	120 grade
Interval de detectare	-	Până la 8 metri

Piese principale (imagine A)

- 1 LED-uri
- 2 Senzor PIR*
- 3 Cablu electric
- 4 Șuruburile cutiei de conexiuni
- 5 Șuruburile suportului de montare
- 6 Capacul cutiei de conexiuni
- 7 Suport de montare

* Exclusiv WIFILOFS20FBK.

Instrucțiuni de siguranță

AVERTISMENT

- Asigurați-vă că ați citit complet și că ați înțeles instrucțiunile din acest document înainte de a instala sau utiliza produsul. Păstrați ambalajul și acest document pentru a le consulta ulterior.
- Folosiți produsul exclusiv conform descrierii din acest document.
- Nu folosiți produsul dacă o piesă este deteriorată sau defectă. Înlocuiți imediat produsul deteriorat sau defect.
- Nu lăsați produsul să cadă și evitați ciocnirile elastice.
- Service-ul asupra acestui produs poate fi realizat doar de către un tehnician calificat pentru întreținere, pentru a reduce riscul de electrocutare.
- Deconectați produsul de la sursa electrică și de la alte echipamente în cazul în care apar probleme.
- Deconectați produsul de la sursa electrică înainte de service și când înlocuiți piese.
- Folosiți numai cablul de alimentare furnizat.
- Nu trageți de cablu pentru a deconecta produsul de la priză. Apucați întotdeauna ștecherul și trageți de acesta.
- Copiii trebuie supravegheați pentru a vă asigura că nu se joacă cu produsul.
- Produsul trebuie alimentat exclusiv cu tensiunea corespunzătoare marcajului de pe produs.
- Nu priviți direct în lumină, aceasta ar putea produce vătămarea ochilor.

- Unele produse wireless pot interfera cu dispozitivele medicale implantabile și alte echipamente medicale, de exemplu, pacemakere, implanturi cohleare și dispozitive auditive. Pentru informații suplimentare, adresați-vă producătorului echipamentului medical.
- Nu folosiți produsul în locuri în care este interzisă folosirea dispozitivelor wireless din cauza posibilei interferențe cu alte dispozitive electronice, care poate produce pericole pentru siguranță.

Instalarea suportului de montare

- i** Asigurați-vă că este deconectat de la priză cablul electric.
1. Verificați ce fișe și șuruburi se potrivesc cel mai bine pentru suprafața respectivă.
 - i** Diametrul maxim al **A7** este 4,5 mm. mm.
 2. Scoateți șuruburile suportului de montare **A5** de la produs.
 3. Scoateți suportul de montare **A7** de la produs.
 4. Folosiți **A7** pentru a marca locurile de găurire, cu ajutorul unui creion.
 5. Realizați orificiile.
 6. Introduceți diblurile.
 7. Fixați **A7** la perete cu șuruburi.
 8. Fixați produsul la **A7** strângând **A5**.

Înlocuirea cablului electric

Puteți înlocui cablul electric cu un cablu electric mai lung sau existent.

- i** Asigurați-vă că este deconectat de la priză cablul electric.
1. Deschideți capacul cutiei de conexiuni **A6**.
 2. Deconectați conductorii sub tensiune, neutru și împământare.
 3. Deconectați noii conductorii sub tensiune, neutru și împământare.
 4. Închideți **A6**.
 5. Strângeți **A4**.

Instalarea aplicației Nedis SmartLife

1. Descărcați pe telefon aplicația Nedis SmartLife pentru Android sau iOS de la Google Play sau Apple App Store.
2. Deschideți aplicația Nedis SmartLife pe telefon.
3. Creați un cont cu adresa dvs. de e-mail sau numărul de telefon și atingeți Continuare.
- i** Veți primi un cod de verificare la adresa de e-mail.
4. Introduceți codul de verificare pe care l-ați primit.
5. Creați o parolă și atingeți Realizat.
6. Atingeți Adăugare domiciliu pentru a crea un domiciliu SmartLife.

7. Introduceți locația, alegeți camerele la care doriți să vă conectați și atingeți Realizat.

Conectarea aplicației

1. Verificați dacă funcția Bluetooth a smartphone-ului este activată.
2. Deschideți aplicația Nedis SmartLife de pe smartphone.
3. Înregistrați-vă sau conectați-vă la contul dvs.
4. Atingeți + în colțul din dreapta sus.
5. Introduceți ștecherul într-o priză electrică.
6. Selectați tipul dispozitivului pe care doriți să îl adăugați din listă.
 - i** LED-urile **A1** clipesc pentru a arăta că este activ modul asociere.
 - i** Dacă LED-urile nu clipesc, porniți produsul și, după 10 secunde, opriți produsul și porniți-l de 3 ori pentru a accesa manual modul asociere.
7. Respectați instrucțiunile din aplicație.

Control senzor PIR (numai WIFILOS20FBK)

După conectarea dispozitivului cu aplicația, se deschide automat pagina de control.

1. Atingeți Senzor pentru accesarea meniului de control al senzorului.
2. Porniți sau opriți senzorul.
3. Setați distanța de detectare.
4. Setați sensibilitatea de detectare.
5. Setați durata iluminatului după detectare.

Lumină de așteptare senzor PIR (numai WIFILOS20FBK)

1. Activați opțiunea Iluminat redus din meniul de control al senzorului
2. Setați luminozitatea lămpii de așteptare.
3. Setați timpul de funcționare a lămpii de așteptare.
- i** Produsul intră în modul așteptare după timpul total de iluminat.

Declarație de conformitate

Noi, Nedis B.V., declarăm, în calitate de producător, că produsul WIFILOFC20FBK / WIFILOFS20FBK de la marca noastră Nedis®, fabricat în China, a fost testat în conformitate cu toate standardele CE și reglementările relevante și că toate testele au fost trecute cu succes. Aceasta include, dar nu se limitează la directiva RED 2014/53/UE.

Declarația de conformitate completă (și fișa tehnică de securitate, dacă este cazul) pot fi găsite și descărcate prin intermediul:

nedis.ro/wifilofc20fbk#support

nedis.ro/wifilofs20fbk#support

Pentru informații suplimentare privind respectarea conformității, contactați serviciul clienți:

Site web: www.nedis.com

E-mail: service@nedis.com

Nedis B.V., de Tweeling 28

5215 MC 's-Hertogenbosch, Olanda

