

3,5X7,5 CARAVANTALLI

101639455 6438014127705

Huomio: Kokoamiseen tarvitet työkalut, tikkaat ja suojalasit.

HYVÄ ASIAKAS,

Suosittellemme, että kokoatte teltan vähintään neljän hengen voimin.

Käytä suojakäsineitä kootessasi teltan metallirunkoa.

Metalliosat on käsitelty öljyä muistuttavalla ruosteenestoaineella.



Ruosteenestoaine ei ole vaarallista, mutta kätesi voivat likaantua.



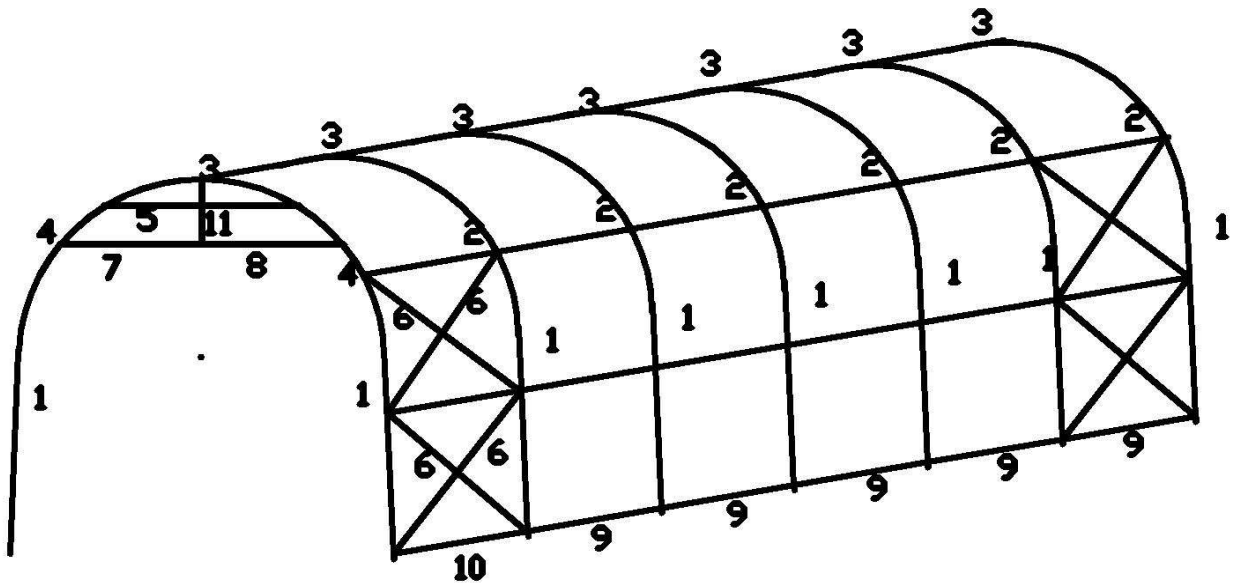
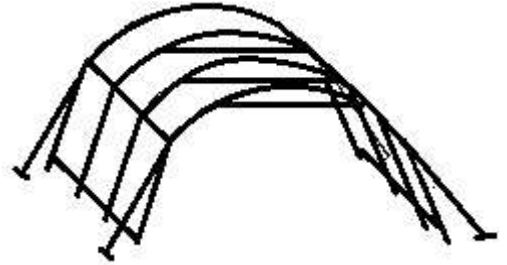



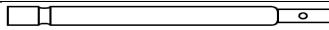



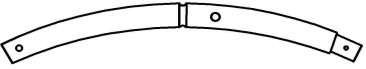
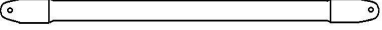
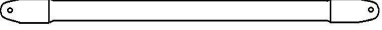

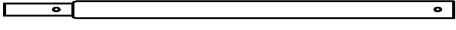
Suosittellemme, että pyyhkit metalliosat lämpimällä vedellä ja tiskinpesuaineella ennen kokoamista.

Jos kätesi likaantuvat, pese ne vedellä ja saippualla.



OSALUETTELO

| | | | |
|----|------------|--|----|
| 1. | Jalka |  | 14 |
| 2. | Kulmakaari |  | 12 |
| 3. | Keskikaari |  | 7 |

| | | | |
|-----|-------------------------|--|----|
| 4. | Päädyn kulmakaari |  | 2 |
| 5. | Ylempi poikkitanko uros |  | 7 |
| 6. | Viistotanko |  | 16 |
| 7. | Ovikiskon tanko uros |  | 1 |
| 8. | Ovikiskon tanko naaras |  | 1 |
| 9. | Liitostanko |  | 35 |
| 10. | Etuosan liitostanko |  | 7 |
| 11. | Ovikiskon vahviketanko |  | 1 |
| 12. | Tappi (10 x 305 mm) |  | 8 |
| 13. | Kierretappi |  | 4 |
| 14. | Lattiakiinnike |  | 4 |
| 15. | Joustonarupallo |  | 66 |
| 16. | Ruuvi |  | 10 |
| 17. | S-koukku |  | 16 |
| 18. | Köydet |  | 2 |
| 19. | Peite | | 1 |
| 20. | Päätöseinä | | |

KOKOAMISOHJEET

1. Keskikaarien kokoaminen

- Kiinnitä kaari (3) kulmakaareen (2) vasemmalle puolelle.
 - Kiinnitä toinen kulmakaari (2) oikealle puolelle.
 - Aseta ruuvi kootun kaaren reikien läpi oikealta puolelta ja aseta tanko (5) ruuvin yli ja kiinnitä siipimutteri.
 - Toista yllä olevat vaiheet toisella puolella.
- 2.** Toista vaihe 1 muiden keskikaarien osalta.

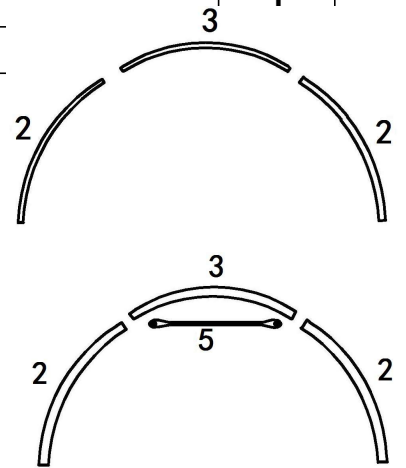

3. Ovipäätyjen kokoaminen (siipimutterit teltan sisäpuolelle)

- Kiinnitä kaari (3) päätykaareen (4) vasemmalle puolelle.
- Aseta ruuvi kootun kaaren reikien läpi oikealta puolelta ja aseta tanko (5) ruuvin yli ja kiinnitä siipimutteri.
- Liu'uta kiskokoukut tankojen (7 ja 8) yli ja kiinnitä toinen pää kaareen (4) ruuveilla ja siipimuttereilla. Kiinnitä oven vahviketanko (11) tankoihin 7 ja 8.**
- Kiinnitä toinen päätykaari (4) oikealle puolelle.
- Kiinnitä kootut kaaret teltan etupäähän. Teltan ovi tulee tälle puolelle.

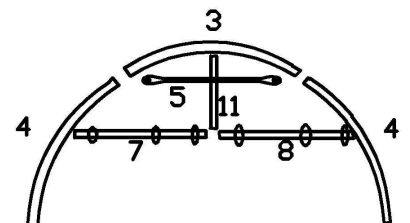

4. Jalkojen kokoaminen

- Aseta pystytangot (1) kaariin yksitellen. Kiinnitä ruuveilla.
- Kiinnitä liitostanko 9 liitostankoon 10 ruuveilla ja viistotanko (6) ruuveilla ja siipimuttereilla.
Katso kannen kuva. Huomaa: tanko 10 kiinnitetään ensimmäiseen tai viimeiseen kaareen.
- Toista vaiheet a ja b muiden jalkatankojen osalta.

f) Tärkeää: varmista, että teltan rungon alaosa on neliön muotoinen.

5. Peitteen asentaminen (siteet asennetaan sisäpuolelle)

- Aseta peite kuvan mukaisesti rungon eteen.
- Levitä peite ja nosta se rungon päälle.
- Vedä peite rungon yli niin, että katto on tasainen rungon kummastakin päästä.
- Vedä köysi läpivientien ja liitostangon 9 ja 10 ympärille kiristääkseen peitteen runkoon. Varmista, että peitteen vasen ja oikea puoli ovat tasassa.
- Kiristä peitteen kummassakin päässä olevat köydet niin, että runko peittyy tasaisesti. Kiinnitä köysi kierretappeihin. Katso kuva.

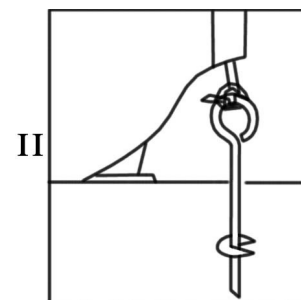
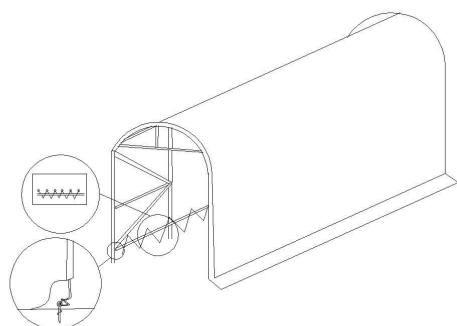
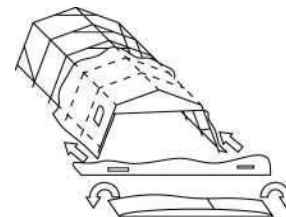

6. Oven kokoaminen

- Teltoa voidaan koota niin, ettei siinä ole ovea tai niin, että siinä on keskeltä sulkeutuva ovi.
- Kiinnitä ensin ovi runkoon lähelle keskiosaa joustonarupalloilla. Kiinnitä myös tarranauha tankoon. Kiinnitä sitten vasen ja oikea osa ovesta runkotankoihin joustonarupalloilla. Kiinnitä koukut tankoihin 7 ja 8. Sulje ovi kummaltakin puolelta joustonarulla ja S-koukulla. Katso kuva.

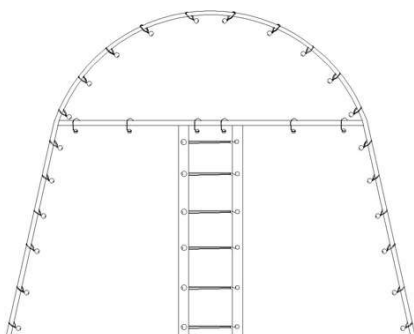

- Kiinnitä toinen ovi joustonarupalloilla runkoon. Aseta joustonarupallo jokaiseen läpivientiin.

7. Teltan ankkurointi

- Aseta autoteltilta haluamallesi paikalle ja sulje ovet. Ankkuroi kiinnikkeillä ja tapeilla ensimmäisen sivun kuvan mukaisesti.
- Kiinnitä tarvittaessa läppä rakennukseesi.



Huom!

- Tallin katto on pidettävä aina puhtaana. Varmista että satanut lumi ei jää tallin katolle.
- Tallin peite tulee olla kireällä. Peitteessä ei saa esiintyä ”pusseja” etenkin tallin yläosissa.

- Tallin katto pysyy paremmin puhtaana peitteen ollessa kireällä.
- Varmistettava että tallin runko on kauttaaltaan suorassa. Jos talli on perustettu maata vasten, on riski että tallin runko ei ole suorassa ja se heikentää rungon kestävyyttä.
- Tallin kattoa ei saa missään tapauksessa tyhjentää lumesta sisäpuolelta peitettä työntämällä. Se voi olla hengenvaarallista.
- Tyhjennys aina ulkokautta apuvälineellä, joka ei vahingoita peitettä.
- Takuu ei kata lumikuorman takia romahtanutta tallia.