

SÄHKÖSAVUSTIN

1250 W - 2-kerroksinen

Tuotenumero 5985

easycooking



VAROITUS

Lue ohjeet huolellisesti läpi ennen käyttöönottoa.
Ohjeet vähentävät loukkaantumiseriskiä.

Tätä laitetta voivat käyttää vähintään 8-vuotiaat lapset ja sellaiset henkilöt, joiden fyysiset, aistinvaraiset tai henkiset ominaisuudet ovat alentuneet tai joilla ei ole kokemusta ja tietoa, jos heitä valvotaan tai heitä on opastettu käyttämään laitetta turvallisesti ja jos he ymmärtävät laitteen käyttöön liittyvät vaarat.

Lapset eivät saa leikkiä laitteella.

Lapset eivät saa kytkeä laitetta pistorasiaan, puhdistaa laitetta eivätkä he saa tehdä laitteen hoitotoimenpiteitä ilman valvontaa.



Alle 3-vuotiaat lapset on pidettävä poissa ellei heitä jatkuvasti valvota.





HUOM – Laitteen eräät osat voivat tulla erittäin kuumiksi ja voivat aiheuttaa palovammoja. Erityistä huomiota on kiinnitettävä kun lapset ja herkäät ihmiset ovat läsnä.

Laitetta tulee syöttää vikavirtasuojan kautta jonka vikavirta-arvo ei ylitä 30mA

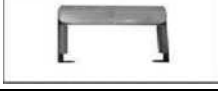
Poista kaikki suojakalvot metalliosista ennen käyttöä

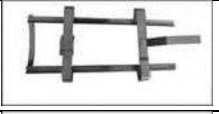
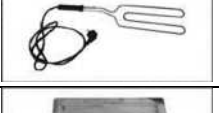
OSALUETTELO

Viite	Kuvaus	Kuva	Kpl
A	Runko		1
B	Jalat		4
C	Kansi		1
D	Kahva		2

Viite	Kuvaus	Kuva	Kpl
E	Vastusyksikön kiinnike		1
F	Vastusyksikkö		1
G	Purualusta		1
H	Alustalevy		1
I	Savustusritilä		1

Mukana olevat asennusosat

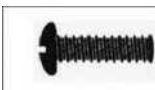
Viite	Kuvaus	Kuva	Kpl
J	Pultti 4,5 x 9,5 mm		12

Viite	Kuvaus	Kuva	Kpl
K	Mutteri 4,5mm		13

L	Grilliritilän ja alustan otin		1
---	-------------------------------	---	---

Tarvittavat työkalut (ei sisälly pakkaukseen)

Ruuvimeisseli

Ennen ensimmäistä käyttöä

- VAROITUS: Lue kaikki ohjeet ja noudata niitä välttääksesi loukkaantumiset.**
- Hävitä kaikki muovipakkaukset huolellisesti ja pidä poissa lasten ulottuvilta.
- Tarkista kaikki osat ja varmista, että sinulla on kaikki yläpuolella mainitut osat. Jos osia puuttuu, ota yhteyttä paikalliseen jälleenmyyjään.
- Varaa riittävästi tilaa ja oikeat työvälineet kokoamista varten.

VAROITUS: Grillin osissa saattaa olla teräviä reunoja. Käsittele kaikkia osia varovasti loukkaantumisen välttämiseksi.

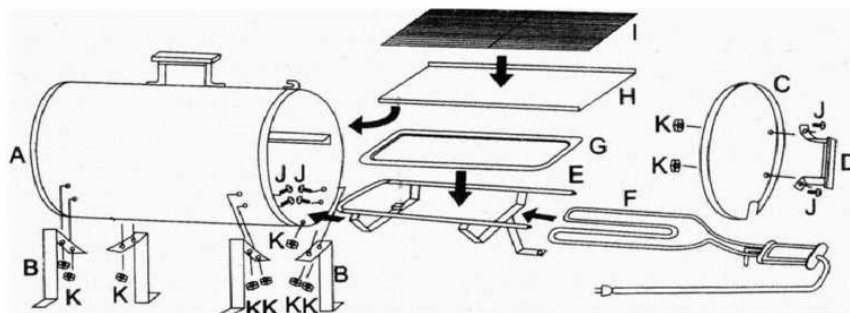

Irroitakaa kaikki suojakalvot laitteesta ja sen lisäosista ennen käyttöä!

Kokoaminen

1. Kiinnitä kahva (D) runkoon (A) käyttämällä 2kpl 4,5 x 9,5 mm pulttia (J) ja 2kpl 4,5mm mutteria (K).

Kiinnitä neljä jalkaa (B) runkoon (A) käyttämällä kuhunkin jalkaan 2kpl 4,5 x 9,5mm pulttia (J) ja 2kpl 4,5 mm mutteria (K). Katso kuva 1.

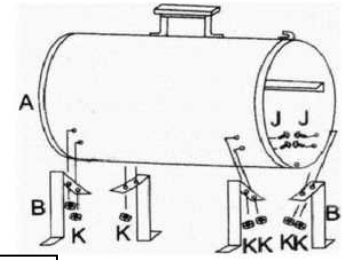

KUVA 1

2. Kiinnitä kahva (D) kanteen (C) käyttämällä 2kpl 4,5 x 9,5mm pulttia (J) ja 2kpl 4,5 mm mutteria (K). Katso kuva 2.

3. Aseta vastusyksikkö (F) vastusyksikön kelkkaan (E) liu'uttamalla ja aseta vastusyksikön haka vastusyksikön kelkassa olevaan reikään. Katso kuva 3.

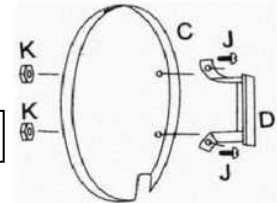

KUVA 2

4. Aseta vastusyksikkö ja vastusyksikön teline kokoamisen jälkeen savustimen runkoon (A) ja aseta vastusyksikön haka savustimen rungossa olevaan reikään (K) ja lukitse se mutterilla ulkopuolelta. Katso kuva 4.

5. Aseta purualusta (G) vastusyksikön kiinnikkeiden (E) päälle.

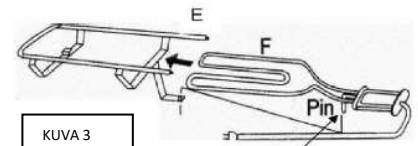

KUVA 3

6. Aseta savustusritilä (I) ja rasvapelti (H) alempien kiskojen päälle, rungon (A) sisällä. Sen jälkeen aseta toinen savustusritilä ylempien kiskojen päälle. Katso kuva 5.

HUOM! Kun poistat ritilät tai rasvapellin savustimesta, käytä aina otinta apuna.

Osat saattavat olla hyvin kuumia.

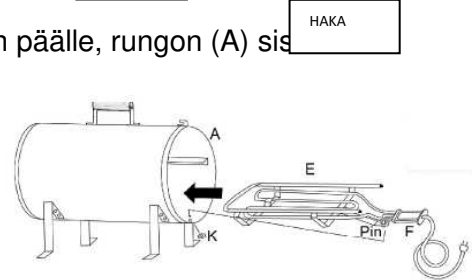

KUVA 4

7. Kiinnitä savustimen kansi (C) savustimen runkoon.

a) Aseta ensin kannen alareunassa oleva kolo vastusyksikön runkoon.

b) Aseta sitten kannen yläreunassa oleva reikä savustimen rungossa olevaan hakaan. Katso kuva 6.

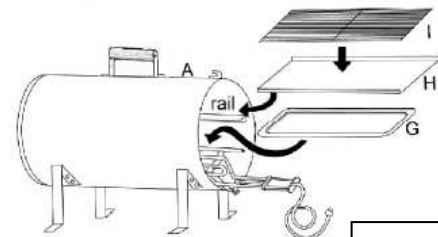

KUVA 5

Savustin on nyt käyttövalmis.

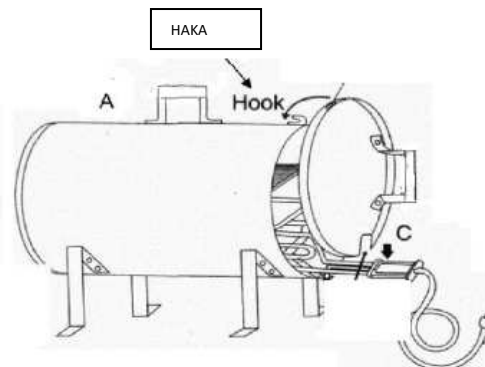

KUVA 6

TÄRKEITÄ TURVALLISUUSOHJEITA:

Ennen laitteen käyttöönottoa, lue käyttöohjeet huolellisesti. Säilytä ohjeet myöhempää käyttöä varten.

Laitteen osat voivat olla teräviä, käytä suojahansikkaita.

Laitteen pinta on käytettäessä kuuma. ÄLÄ koske!

VAIN ulkokäyttöön!

Älä anna lasten leikkiä lähellä laitetta, saati käyttää sitä.

TURVALLISUUSOHJEITA:

Kytke laite vain maadoitettuun pistorasiaan. Pistorasia tulee olla suojattu 30 mA vikavirtasuojalla.

Älä käytä laitetta, jos jokin sen osista on vioittunut.

Ennen kuin siirrät laitetta, varmista että pistoke on irrotettu pistorasiasta.

Älä käytä laitetta sateella (lumi/vesi). Pidä laite aina kuivana.

Sijoita savustin vähintään kolmen metrin päähän vedestä (järvestä, uima-altaasta, vesipisteestä jne.). Älä altista laitetta vesiroiskeille.

Pidä pistoke kuivana ja poissa maasta. Älä sijoita johtoa veteen tai muuhun nesteeseen.

Älä anna laitteen suotta kastua.

Älä anna johdon koskettaa laitetta, laitteen ollessa kuuma.

Irrota pistoke pistorasiasta puhdistaaksesi laitetta. Älä käytä vettä tai nestemäistä pesuainetta puhdistaaksesi laitetta. Älä upota laitetta nesteeseen.

Irrota pistoke pistorasiasta, kun et käytä laitetta.

Säilytä laitetta sisätiloissa, poissa lasten ulottuvilta.

ÄLÄ KÄYTÄ SAVUSTIMESSA PUUHIILTÄ!

Savustinta ei ole suunniteltu palavien aineiden polttamiseen. Tämä aiheuttaisi vaaratilanteen ja savustimen vaurioitumisen.

Kun laite sammutetaan, irrota pistoke pistorasiasta.

ENNEN ENSIMMÄISTÄ KÄYTTÖÄ:

Poista kaikki suoja muovit tuotteen kaikista osista ennen kokoamista ja käyttöä.

Poista mahdolliset suojarasvat vastuksista laittamalla savustin täydelle teholle yhdeksi tunniksi.

SAVUSTIMEN SIJAINTI:

Sijoita laite niin, että johto yltää kunnolla pistorasiaan – johto EI saa jäädä ilmaan roikkumaan.

Aseta savustin tukevasti kovalle ja tasaiselle kuumuutta kestäväälle pinnalle. Jos pinta ei ole lämpöä kestävä (kuten puu- tai nurmipinta), päällystä alue lämmönkestävällä suojalla. Älä sijoita savustinta muoviselle tai puiselle alustalle, tai muun helposti syttyvän materiaalin päälle.

Pidä savustimen ympäristö siistinä, vältä palavia materiaaleja.

Aseta savustin vähintään 1 metrin päähän kaikista esteistä. Säilytä ainakin 3 metrin turvaetäisyys paloherkkiin materiaaleihin.

ÄLÄ KOSKAAN käytä savustinta suljetussa tilassa!

Älä käytä laitetta autotallissa, autokatoksessa, terassilla tai missään tilassa, jossa tuli voisi levitä.

SIJOITA SAVUSTIN ULOS TUULENSUOJAAN JA POIS OVIEEN JA IKKUNOIDEN LÄHEISYYDESTÄ, ETTEI SAVU LEVIÄ SISÄTILOIHIN.

KÄYTTÖ

Aseta ruoat savustimeen ja lisää savustushake alustalle. Sulje kansi ja laita pistotulppa pistorasiaan.

Lämpeneminen: Älä koskaan päästä kastiketta, vettä tai muuta nestettä suoraan lämmityselementteihin.

Varoitus: Älä siirrä savustinta sen ollessa käynnissä. Savustin kuumenee hyvin kuumaksi.

Savustimen käyttövinkit

Kaiken minkä voi grillata voi myös savustaa, kokeile myös vihanneksia.

Savustinta voi myös käyttää ruuan savulla maustamiseen.

Paloturvallisuuden vuoksi muistathan aina ottaa huomioon että laite kuumenee todella kuumaksi käytössä.

Tämän vuoksi muista aina tarkistaa että sähköjohto ei osu laitteen kylkeen sen ollessa kuuma.

Peltikytkin tulee hyvin kuumaksi laitteen ollessa käytössä, joten muista olla hyvin varovainen.

Pakkaukseen kuuluu: Savustin, ritilä, rasvapelti ja vastusyksikkö.

Muistathan ostaa savustushakkeen erikseen. Leppälastu sopii useimpaa savustukseen.

Savustimen käyttö on hyvin yksinkertaista: Aseta savustin tasaiselle palamattomalle alustalle. Anna lämmetä, lisää savustushake alustalle ja savusta. Aloita kuitenkin maltillisesti purujen kanssa, liika purumäärä voi antaa ruualle kitkerän maun. Sokerinpalat ja katajanoksat sopivat lisämausteeksi savustukseen. Käytä savustukseen ainoastaan puhtaita ja kuivia puulastuja.

Esimerkkejä kypsennysajoista kilon (1kg) määrälle:

Äyriäiset, ravut: n 25-30min

Kala: n. 25-35min

Kana: n. 50-55min

Sianliha, naudanliha, lammas: n. 40-45min

Kasvikset: n. 20min

Perunat: n. 40 min

Maissi: n 60min

Kokeilemalla löytyy sopiva aika savustukselle. Seuraa kypsymistä ja käytä apuna paistomittaria.

Internet on myös pullollaan savustusvinkkejä.

PUHDISTUS

Ennen kuin puhdistat laitteen, varmista että pistoke on pois pistorasiasta.

Varoitus: Älä koskaan puhdistat savustinta ennen kuin se on kokonaan jäähtynyt.

Irrota kaikki osat savustimen sisältä.

Irrota lämmityselementti ja sen kiinnike.

Varoitus: vastukset ovat hyvin kuumat, anna jäähtyä hyvin ennen irrotusta.

Huomioi: Älä upota vastuksia veteen tai pesuliuokseen.

Puhdistat ritilä, rasvapelti ja haketarjotin astianpesuaineella. Huuhtelet osat vedellä ja kuivaa hyvin.

Pyyhi savustin astianpesuaineeseen kostutetulla liinalla. Huuhtelet hyvin vedellä.

JOS SAVUSTIN SYTTY TULEEN:

Katkaise laitteen sähkönsyöttö välittömästi, esim. irrottamalla pistoke pistorasiasta. Pidä laitteen kansi suljettuna ja tukahduta palo sammutuspeitteellä.

ÄLÄ KÄYTÄ VETTÄ SAMMUTTAAKSESI PALOA!

ENNEN LAITTEESEEN KOSKEMISTA JA LAITTEEN PUHDISTUSTA SISÄ- JA ULKOPUOLELTA, ODOTA, ETTÄ LAITE ON TÄYSIN JÄÄHTYNYT.

NOUDATA SEURAAVIA TURVAOHJEITA SAVUSTINTA KÄYTTÄESSÄSI:

Älä koske kuumiin pintoihin. Käsittele laitetta käsikahvasta ja käytä lämpöeristettyjä kintaita. Ole varovainen etenkin kantta avatessasi, myös savustettavien ruokien rasva voi polttaa! Tarkka valvonta on välttämätöntä, kun laitetta käytetään lähellä lapsia. Älä anna lasten käyttää laitetta.

Irrota pistoke pistorasiasta, kun et käytä laitetta ja ennen laitteen puhdistusta. Anna laitteen jäähtyä ennen puhdistusta ja ennen kuin otat pois tai lisäät osia.

Älä käytä laitetta, jos pistoke tai johto on vioittunut tai jos laite ei ole toiminut moitteettomasti tai on muutoin vaurioitunut.

Tätä laitetta ei ole suunniteltu käytettäväksi lisälaitteiden kanssa, niiden käyttö voi aiheuttaa vaaran.

Älä jätä johtoa roikkumaan. Tämä aiheuttaa kompastumisvaaran. Älä anna johdon koskettaa kuumia pintoja.

Älä sijoita laitetta kaasu- tai sähkölämmittimen läheisyyteen.

Älä siirrä laitetta sen ollessa kuuma. Kuuminen ja nesteiden/rasvojen roiskuminen voi aiheuttaa palovamman.

Älä käytä laitetta muuhun kuin sen omaan käyttötarkoitukseen.

Huolehdi, että kädensijat ja laitteen tuet on asennettu oikein.

Puhdista savustin käyttämällä kosteaa kangaspyyhettä. Älä suihkuta vettä tai muuta nestettä laitteeseen. Lämmityselementin puhdistus ei ole tarpeellista.

Varmista, että lämmityselementti on kuiva ennen kuin liität pistokkeen pistorasiaan.

ÄLÄ YRITÄ KORJATA MITÄÄN LAITTEEN SÄHKÖISIÄ OSIA, LAITTEEN VOI HUOLTAA VAIN AMMATTILAINEN!

Älä käytä laitetta ajastimien tai kauko-ohjattavien pistorasioiden kanssa.

LAITTEEN HÄVITYS KIERRÄTTÄMÄLLÄ:

Älä hävitä laitetta sen elinkaaren päätyttyä kotitalousjätteiden mukana. Vie laite sähkö- ja elektroniikkalaitteiden keräyspisteeseen kierrätettäväksi.

Tuotteen materiaalit ovat kierrätettäviä. Kierrättämällä materiaaleja tai käyttämällä vanhoja laitteita muutoin uudestaan, suojelet merkittävästi ympäristöä.

Lisätietoja keräyspisteistä saat kunnalta.

Tuotteen takuu on voimassa 1 vuoden ostopäivästä.

Takuu ei ole voimassa, jos tuotetta käytetään muihin tarkoituksiin kuin sen alkuperäiseen tarkoitukseen, tai jos tuotetta käytetään kaupalliseen / ammatilliseen tai vuokraus käyttöön. Takuu ei kata luonnonolosuhteista aiheutuvia vahinkoja, eikä vaurioita jotka johtuvat virheellisestä säilytyksestä.

Easy Cooking ELRÖK 1 250 W - 2 våningar

Produktnummer 5985

VARNING

Läs bruksanvisningen noggrant före instruktionerna.
Om du följer anvisningarna, minskar du risken för skador.

Den här produkten får inte användas av barn under 8 år eller av personer med nedsatt fysisk, sensorisk eller psykisk funktionsförmåga eller som inte har den erfarenhet eller kunskap som krävs, förutsatt att de inte övervakas eller har fått anvisningar om säker användning och de förstår de risker som förknippas med produktens användning.

Barn får inte leka med enheten.





Barnen ska inte ansluta apparaten till vägguttag, reglera eller rengöra apparaten eller göra underhållning gjordas av användare. Barnen, som är yngre än 3 år, ska hållas borta om dom inte kontinuerligt övervakas.



OBS - Vissa ytor kan bli extremt heta och orsaka brännskador. Se särskilt till barnen och ömtåliga människor när dom är närvarande.

Apparaten ska anslutas genom en jordfelsbrytare (RCD) med en märkrestström av 30 mA

Ta bort alla skyddsfilmerna från produkten och dess accessoarer före användning

RESERVDLSLISTA

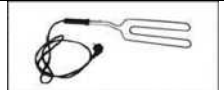
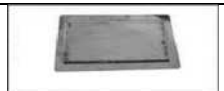
Refere	Beskrivning	Bild	antal
A	Ram		1
B	Fot		4
C	Pärm		1
D	Handtag		2

Refere	Beskrivning	Bild	antal
E	Resistorenhetens stöd		1
F	Resistorenhet		1
G	Spånplåt		1
H	Dropplåt		1
I	Rökgaller		1

Medföljande installationsdelar

Refere	Beskrivning	Bild	antal
J	bult 4,5 x 9,5 mm		12

Refere	Beskrivning	Bild	antal
K	Mutter 4,5mm		13

L	Gallrets och underlagsplåtens handtag		1
---	---------------------------------------	--	---

Nödvändiga verktyg (ingår ej i leveransen)

Skruvmejsel

Före första användningen

1. **ARNING! Läs samtliga anvisningar och följ dem för att undvika att bli skadad.**
2. Avyttra samtliga plastförpackningar noggrant och håll dem utom räckhåll för barn.
3. Kontrollera samtliga delar och säkerställ att du har alla delar som nämns ovan. Om det saknas delar ska du kontakta din lokala återförsäljare.
4. Se till att du har tillräckligt med utrymme och de rätta verktygen för att montera röken.

ARNING! Grillens delar kan ha vassa kanter. Hantera samtliga delar varsamt för att undvika att bli skadad.

Ta bort alla skyddsfilmerna från produkten och dess accessoarer före användning!

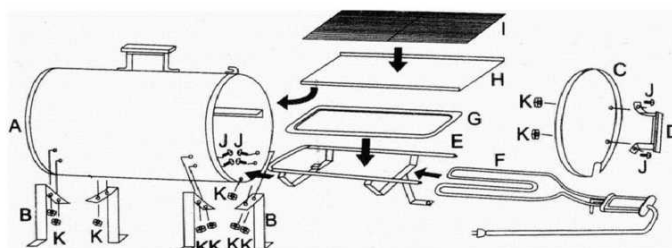

Montering

1. Fäst de fyra benen (B) i ramen (A) med 2 st. 4,5 x 9,5 mm bultar (J) och 2 st. 4,5 mm muttrar (K) per ben (se bild 2).
2. Fäst handtaget (D) i locket (C) med 2 st. 4,5 x 9,5 mm bultar (J) och 2 st. 4,5 mm muttrar (K) (se bild 1).
3. Placera resistorenheten (F) i resistorenhetens stöd (E) genom att skjuta in den och placera Resistorenhetens hake i hålet i stödet. (Se bild 3).
4. Placera resistorenheten och dess ställning efter monteringen i rökens ram (A) och placera resistorenhetens hake i hålet som finns i rökens ram (K) och lås den på plats utifrån med en mutter.
5. Placera spånplåten (G) i resistorenhetens stöd (E).

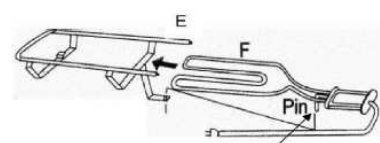
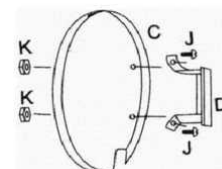
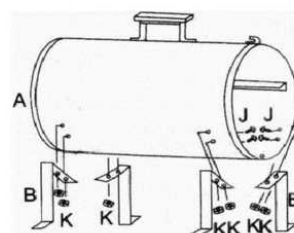

6. Placera rökgallret (I) på underlagsplåten (H) och placera dem på de nedre skenorna i rökugnen (A). Placera därefter rökgallret på de övre skenorna. Se bild 5

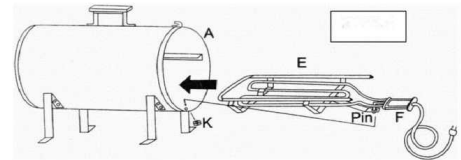

7. Fäst rökens lock (C) i rökens ram.
 a. Placera först hålet i lockets nedre del mot resistorenhetens ram.
 b. Placera därefter hålet i den övre delen av locket i haken som finns på rökens ram.

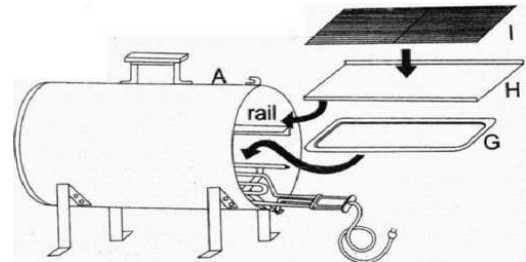
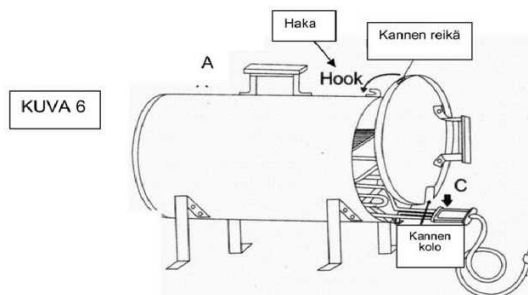

VIKTIGA SÄKERHETSANVISNINGAR:

Läs bruksanvisningen noggrant innan du tar enheten i bruk. Spara anvisningarna för framtida bruk. Enhetens delar kan vara vassa, använd skyddshandskar. Vid användning är enhetens ytor heta. Vidrör dem INTE! ENDAST för utomhusbruk! Låt inte barn leka i närheten av enheten och inte heller använda den.

SÄKERHETSANVISNINGAR:

Koppla enheten endast till ett jordat uttag. Uttaget måste skyddas av en 30 mA jordfelsbrytare. Om någon del av enheten har skadats, ska du inte använda enheten. Innan du flyttar enheten, säkerställ att du har dragit ut kontakten från uttaget. Använd inte enheten vid nederbörd (snö/vatten). Se alltid till att enheten är torr. Placera röken på minst tre meters avstånd från vatten (sjö, pool, vattenkran etc.). Skydda enheten från vattenstänk. Håll uttaget torrt och låt det inte ligga på marken. Låt inte sladden ligga i vatten eller någon annan vätska. Skydda enheten från väta. Låt inte sladden vidröra enheten då enheten är varm. Dra ut kontakten från uttaget när du rengör enheten. Använd inte vatten eller rengöringsmedel i vätskeform för att rengöra enheten. Doppa inte enheten i vätska. Dra ut kontakten från uttaget när du inte använder enheten. Förvara enheten inomhus och utom räckhåll för barn. ANVÄND INTE TRÄKOL I RÖKEN! Röken har inte utformats för förbränning av brännbara material. Detta skulle orsaka en riskfylld situation och att röken skadas. När du stänger av enheten ska du dra ut kontakten ur uttaget.

FÖRE FÖRSTA ANVÄNDNING:

Avlägsna eventuella skyddsfetter från resistorerna genom att sätta röken på maximal effekt i en

timme.

Ta bort alla skyddsfilmerna från produkten och dess accessoarer före användning

RÖKENS PLACERING:

Placera enheten så att sladden når uttaget med råge. Sladden får INTE hänga i luften.

Placera röken stadigt på ett hårt, jämnt och värmebeständigt underlag. Om ytan inte är

värmebeständig (såsom trä- eller gräsytor), ska du täcka området med ett värmebeständigt skydd.

Placera inte röken på ett underlag av plast eller trä, eller på något annat lättantändligt material.

Håll området kring röken rent och undvik att ha lättantändligt material i dess närhet.

Placera röken på minst en meters avstånd från samtliga hinder. Håll ett säkerhetsavstånd om minst tre meter från lättantändligt material.

Använd ALDRIG röken i slutna utrymmen!

Använd inte röken i garaget, under carporten, på verandan eller något annat utrymme där elden kan sprida sig.

PLACERA RÖKEN UTOMHUS BAKOM VINDSKYDD OCH BORTA FRÅN ÖRRAR OCH FÖNSTER, SÅ ATT RÖKEN INTE SPRIDS INOMHUS.

ANVÄNDNING

Placera maten i rökugnen och tillsätt rökflis på underlaget. Stäng locket och sätt stickproppen i eluttaget.

Uppvärmning: Låt aldrig marinad, vatten eller någon annan vätska komma i direkt kontakt med värmeelementen.

Varning: Flytta inte rökugnen under användning. Rökugnen blir mycket het.

RENGÖRING

Kontrollera att stickproppen har lösgjorts från eluttaget innan du rengör rökugnen.

Varning: Rengör aldrig rökugnen förrän den har svalnat helt.

Lösgör alla delar inifrån rökugnen.

Lösgör värmeelementet och dess fäste.

Varning: motstånden är mycket heta, låt dem svalna helt innan du lösgör dem.

Observera! Sänk inte ner motstånden i vatten eller tvättlösning.

Rengör gallret, fettbrickan och flisbrickan med diskmedel. Skölj delarna med vatten och torka dem väl.

Torka av rökugnen med en trasa som har fuktats med diskmedel. Skölj väl med vatten.

OM RÖKEN BÖRJAR BRINNA:

Bryt omedelbart all strömmatning till enheten, till exempel genom att dra ut kontakten ur uttaget.

Håll enhetens dörr stängd och kväv branden med en brandfilt.

ANVÄND ALDRIG VATTEN FÖR ATT SLÄCKA BRANDEN!

VÄNTA TILLS ENHETEN HAR SVALNAT HELT INNAN DU VIDRÖR ELLER RENGÖR DEN IN- ELLER UTVÄNDIGT.

FÖLJ DESSA SÄKERHETSANVISNINGAR NÄR DU ANVÄNDER RÖKEN:

Vidrör inte heta ytor. Hantera enheten genom att ta tag i handtaget och använd värmeisolerade handskar. Var försiktig särskilt då du öppnar locket, du kan även bränna dig på fett från maten som röks!

Enheten måste övervakas noggrant då den används i närheten av barn. Låt inte barn använda enheten.

Dra ut kontakten från uttaget när du inte använder enheten och innan du rengör den. Låt enheten svalna innan du påbörjar rengöringen eller tar bort eller lägger till delar.

Använd inte enheten om uttaget eller sladden har skadats eller om enheten inte har fungerat felfritt, eller om den har skadats på annat sätt.

Den här enheten har inte utformats för att användas med extrautrustning och användning av sådan kan ge upphov till fara.

Låt inte sladden hänga i luften. Detta utgör en risk för att du eller någon annan snubblar. Låt inte sladden vidröra heta ytor.

Placera inte enheten i närheten av gas- eller elvärmare.

Förflytta inte enheten när den är varm. Värmen och stänk av vätskor/fetter kan orsaka brännskador.

Använd inte enheten för något annat ändamål än dess avsedda ändamål.

Se till att handtag och veckets stöd har monterats korrekt.

Rengör röken medelst ett fuktigt tygstycke. Spraya inte vatten eller någon annan vätska i enheten.

Du behöver inte rengöra värmeelementet.

Se till att värmeelementet är torrt innan du ansluter kontakten i uttaget.

FÖRSÖK INTE REPARERA NÅGON SOM HELST AV ENHETENS ELEKTRISKA DELAR, ENHETEN FÅR ENDAST SERVAS AV EN FACKMAN!

Använd inte enheten med timer eller fjärrstyrda uttag.

AVYTTRING AV ENHETEN VIA ÅTERVINNINGEN:

När enhetens livscykel är slut ska du inte avyttra den tillsammans med hushållsavfallet. Lämna enheten för återvinning till en samlingsstation för el- och elektronikenheter.

Materialen i produkten är återvinningsbara. Genom att återvinna material och återanvända gamla enheter till annat medverkar du märkbart till att skydda miljön.

Mer information om samlingsstationer får du från din kommun.

GARANTI

Produktgarantin gäller i ett år från inköpsdatum.

Garantin gäller inte om produkten används för andra ändamål än det ursprungliga ändamål, eller om produkten används för kommersiell/professionell eller hyra bruk.

Garantin gäller inte med skador som orsakats av naturförhållanden, inga skador på grund av felaktig förvaring.

Blue Import BIM Oy
Hampuntie 12-14, 36220 Kangasala, Finland

Easy Cooking ELEKTRILINE SUITSUAHI

1250 W - kahekordne

Toode 5985

Tutvu põhjalikult juhendiga enne seadme kokkupanekut ja kasutamist vältimaks vigastusi.

Käesolevat seadet võivad kasutada vähemalt 8-aastased lapsed ja sellised piiratud füüsiliste, sensorsete või vaimsete võimetega seadme kasutamise kogemusega isikud juhul, kui nende üle teostatakse järelvalvet või kui turvalisuse eest vastutav isik on neid eelnevalt seadme kasutamise osas juhendanud ja kui nad saavad aru seadme kasutamisega seotud riskidest.

Lapsed ei tohi elektriseadmega mängida. Lapsed ei saa puhastada ega hooldada seadet ilma järelvalveta.









Alla 3-aastased lapsed tohivad olla seadme vahetus läheduses ainult siis, kui nende üle teostatakse järelvalvet.

HOIATUS - Mõned seadme osad kuumenevad selle töötamise ajal eriti palju ning võivad põhjustada põletushaavu. Erilist tähelepanu tuleb pöörata, kui seadme vahetus läheduses on lapsed ning tundlikud isikud.

Seade tuleb ühenda läbi jääkvoolukaitsme (RCD), mille nominaalne jääkvoolutugevus ei ületa 30 mA

Enne seadme kasutamist eemalda seadmelt ja selle osadelt kaitsekile!

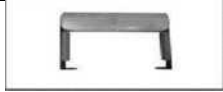
OSADE NIMEKIRI

Nr	Kirjeldus	Pilt	Osade arv	Nr	Kirjeldus	Pilt	Osade arv
A	Suitsuahju korpus		1	E	Küttekeha raam		1
B	Jalad		4	F	Küttekeha		1
C	Kaas		1	G	Puruplaat		1
D	Sang		2	H	Rasvplaat		1
				I	Rest		1

Komplektis olevad paigaldusosad

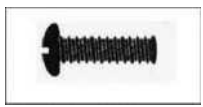
Nr	Kirjeldus	Pilt	Osade arv
J	Polt 4,5 x 9,5 mm		12

Nr	Kirjeldus	Pilt	Osade arv
K	Mutter 4,5mm		13

L	Grillitangid resti eemaldamiseks		1
---	----------------------------------	---	---

Komplekteerimiseks vajalikud tööriistad (ei ole komplektis).

Kruvikeeraja.

Enne kasutuselevõttu

- Hoiatus: tutvu põhjalikult kasutusjuhendiga ja järgi seda, et vältida vigastusi.**
 - Hävita kõik plastikpakendid nõuetekohaselt ning hoia neid laste eest.
 - Enne toote kasutuselevõttu veendu, et pakendis on kõik ülalpool tabelis toodud osad. Puuduvate osade korral võta ühendust edasimüüjaga.
 - Varu toote komplekteerimise jaoks piisavalt vaba ruumi ja aega.
- HOIATUS: suitsuahju servad on teravad. Käsitle selle detaile vigastuste vältimiseks ettevaatlikult.

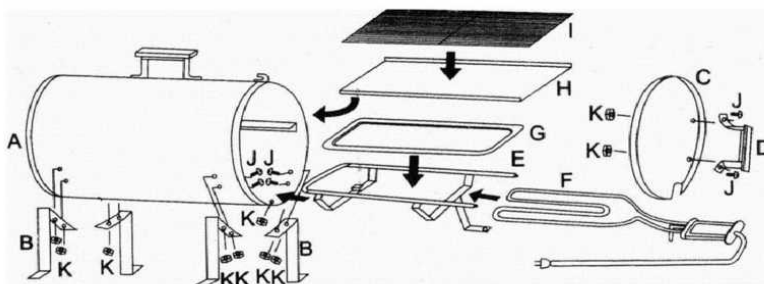

Enne seadme kasutamist eemalda seadmelt ja selle osadelt kaitsekile!

Komplekteerimine

- Kinnita sang (D) suitsuahju korpuse (A) külge kahe 4,5 x 9,5 mm poldi (J) ja kahe 4,5mm mutriga (K). Kinnita kõik jalad (4 tk) (B) suitsuahju korpuse (A) külge, igaüks kahe 4,5 x 9,5mm poldi (J) ja kahe 4,5 mm mutriga (K). Vaata joonist 1.
- Kinnita sang (D) kaane (C) külge kahe 4,5 x 9,5 mm poldi (J) ja kahe 4,5 mm mutriga (K). Vaata joonist 2.
- Libista küttekeha (F) küttekeha raamile (E) ning lükka küttekeha küljes olev konks küttekeha raami küljes olevasse avasse. Vaata joonist 3. Nüüd on küttekeha komplekteeritud.

Joonis 1

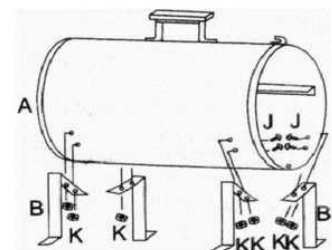

Joonis 2

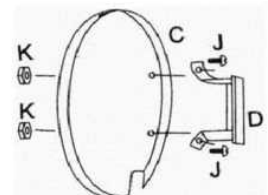

4. Paigalda küttekeha koos raamiga suitsuahju korpusesse (A) ning aseta küttekeha küljes olev konks suitsuahju korpuse küljes olevasse avasse ning fikseeri väljastpoolt mutriga. Vaata joonist 4.

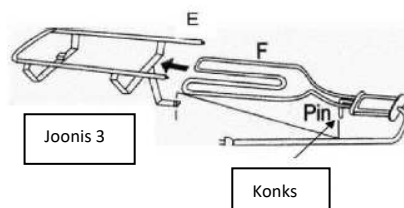

5. Paigalda puruplaat (G) küttekeha peale (E).

6. Paigalda suitsuahju rest (I) rasvaplaadile (H) ning lükka need suitsuahju korpusesse (A) alumisele hoidikule. Paigalda teine rest ülemisele hoidikule. Vaata joonist 5.

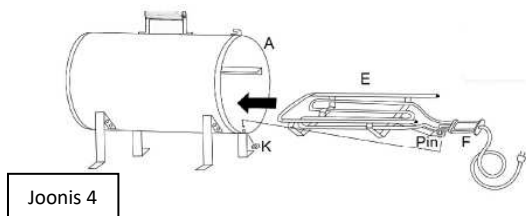

7. Kinnita suitsuahju kaas (C) suitsuahju korpuse külge.

- Kõigepeal kinnita kaane allosas olev ava küttekeha külge.
- Seejärel kinnita kaane ülemises osas olev ava suitsuahju korpuses oleva konksu külge. Vaata joonist 6.

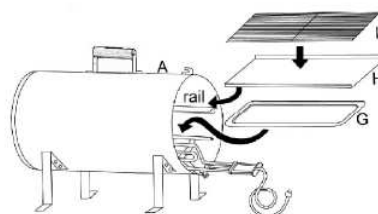

Joonis 5

Suitsuahi on nüüd kasutamiseks valmis.

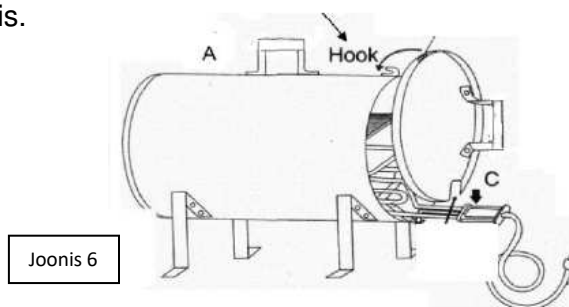

Joonis 6

TÄHTSAD OHUTUSJUHENDID

Enne seadme kasutuselevõttu tutvu põhjalikult kasutusjuhenditega ning hoi a need hilisema tarbe jaoks alles.

Kasuta kindaid, sest suitsuahju detailid võivad olla teravad.

Suitsuahju korpus muutub kasutamise ajal kuumaks. ÄRA puuduta seda!

Suitsuahju võib kasutada AINULT väljas!

Ära lase lastel mängida ahju lähedal ega kasutada seda.

OHUTUSJUHI SED

Ühenda suitsuahi ainult maandatud pistikupesaga.

Ära kasuta ahju, kui mõni selle osa on kulunud või kahjustunud.

Enne ahju teisel damist veendu, et pistik on eemaldatud pistikupesast.

Ära kasuta ahju vihma või lume käes. Hoi a see kuivana.

Paiguta suitsuahi vähemalt 3 meetri kaugusele veepunktist (bassein, järv, veekraan jne.). Kaitse ahju veepritsmete eest.

Hoi a pistik kuivana ning ära pane seda maapinnale. Hoi a juhe veest ning teistest vedelikest eemal.

Ära lase ahjul mingil moel märjaks saada.

Veendu, et ahju kasutamise ajal selle juhe ei puudutaks kuuma korpust.

Eemalda ahi puhastamise ajaks vooluvõrgust. Puhastamisel ära kasuta vett või muid vedelikke.

Ära pane ahju vette.

Kui sa ei kasuta ahju, eemalda see vooluvõrgust.

Hoiusta ahju siseroomides ning hoiu seda lastele kättesaadamatus kohas.

ÄRA KASUTA PUUSÜSI.

Ahi ei ole ettenähtud põlevate ainete põletamiseks. See põhjustab ohtliku olukorra ning suitsuahju kahjustuse.

Kui seadet ei kasutata, tuleb see vooluvõrgust eemalda.

ENNE ESMAST KASUTAMIST

Enne seadme kasutamist eemalda seadmelt ja selle osadelt kaitsekile!

Enne kasutuselevõttu tuleb seade sisse töötada, mille käigus põlevad selle pinnal olevad tööstuslikud õlid. Lase seadmelt töötada täisvõimsusel umbes ühe tunni.

SUITSUAHJU PAIGUTUS

Suitsuahi tuleb paigutada nii, et juhe ulatub korralikult pistikupesani. See EI TOHI jääda rippuma. Aseta ahi stabiilsele ja tasasele kuumakindlale pinnale. Kui pind ei ole kuumakindel (muru või puit), kata see kuumakindla kattega. Ära paiguta suitsuahju puit- või plastipinnale või mõne muu kergesti süttiva materjali lähedale.

Hoiu ahi eemal kergestisüttivatest materjalidest ning ahju ümbrus puhas.

Jäta ahju ümber 1m vaba ruumi ning hoiu kergestisüttivad materjalid vähemalt 3 meetri kaugusel.

MITTE KUNAGI ära kasuta suitsuahju kinnistes ruumides!

Ära kasuta ahju garaažis, terrassil või mõnes muus sellises kohas, kus tuli võib kiiresti levida.

PAIGUTA AHI TUULEKINDLASSE KOHTA NING EEMALE HOONETE USTEST JA AKENDEST VÄLTIMAKS SUITSU SISSEPÄÄSU RUUMIDESSE.

KASUTAMINE

Aseta suitsutatav toit ahju sisse ja pane puruplaadile laastud. Sulge kaas ja ühenda ahi vooluvõrguga.

Soojenemine: mitte kunagi ära lase kastmetel, veel või muudel vedelikel valguda küttekehale.

Hoiatus: ära teisalda töötavat ahju. Suitsuahi läheb väga kuumaks.

PUHASTAMINE

Enne seadme hooldamist eemalda pistik vooluvõrgust.

Ahi peab olema hoolduse/puhastuse ajaks täielikult maha jahtunud.

Eemalda ahju seest kõik detailid.

Eemalda küttekeha koos kinnitustega.

- Hoiatus: küttekeha on äärmiselt kuum! Lase sellel korralikult jahtuda enne detailide eemaldamist.

Tähelepanu: ära uputa küttekeha vette või pesulahusesse.

Puhasta rest, rasva- ning puruplaadid nõudepesuainega ja loputa veega. Kuivata korralikult. Need osad võid pesta ka nõudepesumasinas.

Pühi ahju korpus niiske nõudepesuainelahusesse kastetud lapiga. Loputa veega ja kuivata korralikult.

KUI SUITSUAHI SÜTTIB TULLE

Katkesta vool. Selleks eemalda ahi vooluvõrgust. Sulge ahju uks ning kasuta tule kustutamiseks tulekustutustekki.

MITTE KUNAGI ÄRA KASUTA VETT!

OOTA ENNE SEADME PUUDUTAMIST VÕI SELLE PUHASTAMIST SEEST JA VÄLJASTPOOLT, ET AHI ON TÄIELIKULT JAHTUNUD.

SUITSUAHJU KASUTAMISEL JÄRGI ALLTOODUD OHUTUSNÕUDEID

Ära puuduta kuumi pindu. Tõsta ja liiguta ahju ainult sangadest kinni hoides ning kasuta soojusisolatsiooniga kindaid. Ole ettevaatlik kaane avamisel. Ka suitsutavate toiduainete rasv võib põhjustada põletuskahjustusi!

Ära lase lastel kasutada suitsuahju. Ahju töötamise ajal hoiu lapsed seadmest kaugemal.

Enne ahju puhastamist või kui seda enam ei kasutata eemalda see vooluvõrgust. Enne teostatavaid hooldustoiminguid ja monteerimist lase ahjul jahtuda.

Ära kasuta seadet, kui selle pistik või toitejuhe on kahjustunud, kui ahi ei tööta korralikult või on mingil muul moel kahjustunud.

Käesolev seade ei ole mõeldud kasutamiseks koos lisatarvikutega. Nende kasutamine võib põhjustada ohu.

Ära jäta juhet rippuma. See võib põhjustada komistusohu. Veendu, et ahju kasutamise ajal selle juhe ei puudutaks kuuma korpust.

Ära paiguta ahju gaasi- või elektriga töötavate seadmete vahetusse lähedusse.

Ära teisalda kuuma ahju. Kuumus ning vedelike/rasvade pritsmed võivad põhjustada põletushaava.

Kasuta ahju ainult selleks ettenähtud otstarbel.

Veendu, et ahju käepidemed ja toed on paigaldatud õigesti.

Puhasta ahju niiske riidest lapiga. Ära pritsi suitsuahju sisse vett ega muid vedelikke. Küttekeha puhastamine ei ole vajalik.

Veendu enne ahju ühendamist vooluvõrguga, et küttekeha on kuiv.

ÄRA PROOVI PARANDADA ÜHTEGI AHJU ELEKTRIGA SEOTUD OSA. SEDA VÕIB TEHA AINULT KVALIFITSEERITUD SPETSIALIST.

Ära kasuta ahju koos taimeriga või kaugjuhitava pistikupesaga.

SUITSUAHJU UTILISEERIMINE

Ära hävita kasutusea lõppu jõudnud suitsuahju olmeprügiga, vaid vii nõuetekohasesse elektroonikajäätmete kogumispunkti.

Toote materjal on taaskasutatav. Kaitsed märkimisväärselt keskkonda, kui viid vana seadme taaskasutusse.

Täiendavat informatsiooni taaskasutuse kohta saad kohalikust omavalitsusest.

Garantii kehtib ühe (1) aasta alates ostupäevast.

Garantii ei kehti, kui toodet kasutatakse muul kui selle algsel eesmärgil või kui seda kasutatakse ärilisel/ professionaalsel või rentimise eesmärgil.

Garantii ei kehti loodusnähtuste ning vale hoiustamise poolt põhjustatud kahjustuste korral.