

# CONTACT GRILL

## CG 5040



FOR A GOOD REASON

**GRUNDIG**

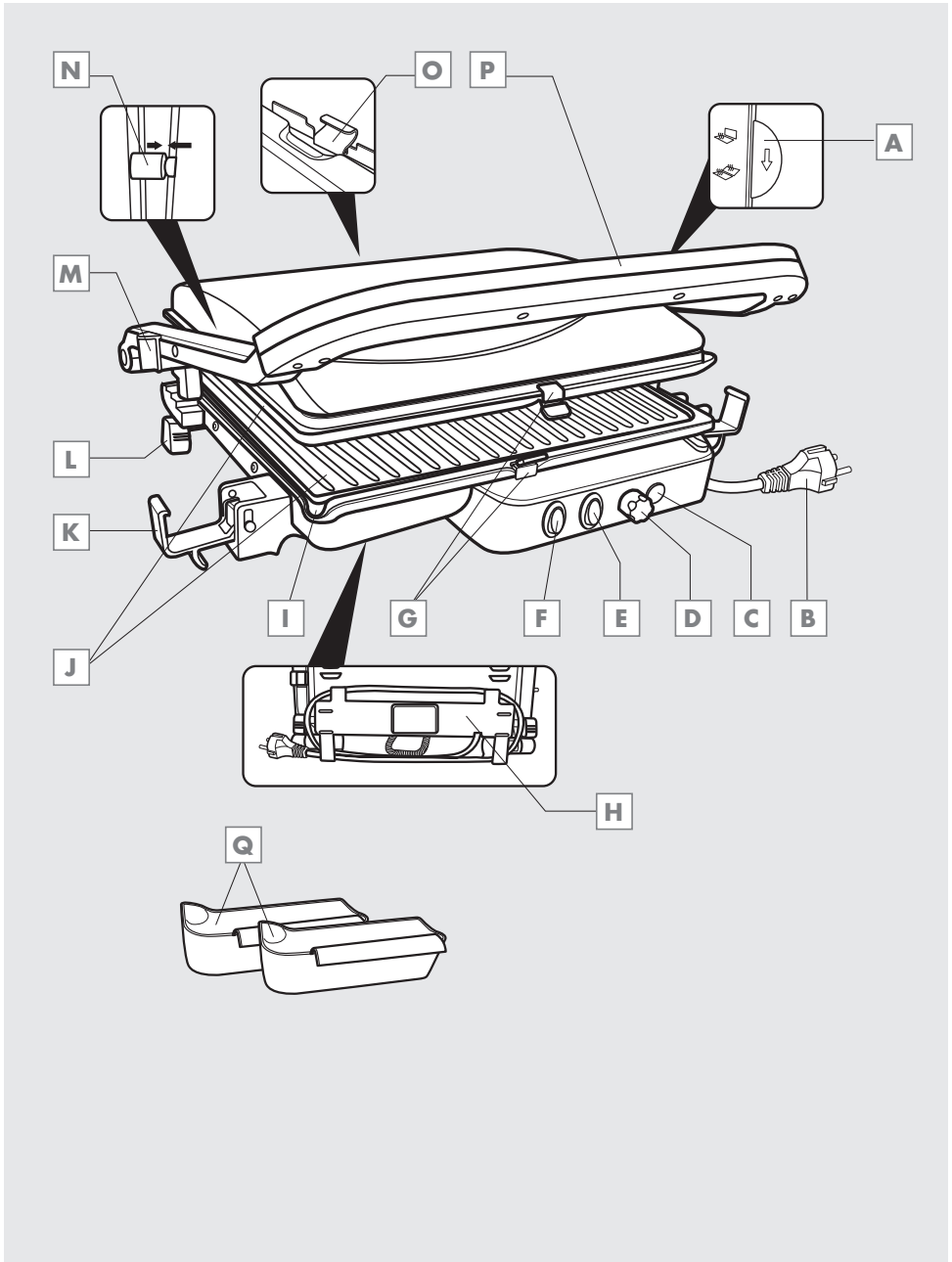

---

**DANSK 05-11**

**SUOMI 12-18**

**NORSK 19-25**

**SVENSKA 26-32**

**ITALIANO 33-39**

**PORTUGUÊS 40-46**

**NEDERLANDS 47-53**

**MAGYAR 54-60**

**ČESKY 61-67**

**SLOVENŠČINA 68-74**

**LIETUVIŲ K 75-81**

**ΕΛΛΗΝΙΚΑ 82-88**

**БЪЛГАРСКИ 89-95**

**РУССКИЙ 96-105**

# TURVALLISUUSOHJEET

---

Lue käyttöohje huolellisesti läpi ennen laitteen käyttöä! Noudata turvallisuusohjeita, jotta vältät väärinkäytöstä johtuvan laitteen vaurioitumisen! Säilytä käyttöohje myöhempiä tarvetta varten. Jos annat laitteen uudelle omistajalle anna myös käyttöohje laitteen mukana.

- Laite on tarkoitettu vain yksityiseen käyttöön.
- Laite on tarkoitettu vain ruoanvalmistukseen.
- Älä käytä laitetta mihinkään muuhun tarkoitukseen kuin kahvinkeittoon.
- Älä käytä laitetta ulkona tai kylpyhuoneessa.
- Tarkasta, että verkkovirran jännite vastaa laitteen tuotekilvessä annettuja tietoja. Laite on jännitteetön vasta kun pistoke on vedetty pistorasiasta.
- Laite tulisi liittää 30 mA:n vikavirtasuojakytkimeen, joka lisää käyttöturvallisuutta. Kysy neuvoa sähköasentajalta.
- Älä upota laitetta, johtoa tai pistoketta veteen tai muuhun nesteeseen. Älä pese paahdinta juoksevan veden alla tai astianpesuvedessä.
- Irrota pistoke pistorasiasta laitteen käytön jälkeen, ennen kuin poistut huoneesta tai jos laitteessa ilmenee jotakin vikaa. Älä irrota pistoketta vetämällä sitä johdosta.
- Älä kiedo johtoa laitteen ympärille.
- Älä vaurioita johtoa puristamalla, taivuttamalla tai hankaamalla sitä teräviin kulmiin. Älä pidä johtoa kuumien pintojen tai avotulen läheisyydessä.
- Älä käytä jatkojohtoa laitteen kanssa.
- Älä käytä laitetta, jos johto tai itse laite ovat vioittuneet.
- GRUNDIG täyttää vaadittavat turvallisuusstandardit, mutta jos laite tai johto kuitenkin vioittuvat tulee ne korjata tai jälleenmyyjän, asiakaspalvelun tai muun valtuutetun henkilön tulee vaihtaa laite uuteen, jotta vältetään vaaratilanteet. Viat ja epäpätevän henkilön suorittamat korjaukset saattavat aiheuttaa vaaratilanteen laitteen käyttäjälle.
- Älä pura laitetta osiin missään tapauksessa. Takuu raukeaa, jos laitetta on väärinkäytetty.
- Pidä laite aina lasten ulottumattomissa.
- Seuraavien henkilöiden, lapset mukaanlukien, ei tulisi käyttää laitetta: fyysisesti, aisteiltaan tai henkisesti rajoittuneet henkilöt sekä henkilöt, joilla ei ole kokemusta tai tietoa laitteen käytöstä. Tämä ei koske viimeksi mainittuja henkilöitä, jos heitä on opastettu laitteen käytössä tai jos he käyttävät laitetta vastuullisen henkilön valvonnassa. Lapsia tulisi aina valvoa, jotta he eivät leiki laitteella.
- Älä jätä laitetta ilman valvontaa niin kauan kuin se on käytössä. Erityistä varovaisuutta vaaditaan, kun laitetta käytetään lasten sekä fyysisesti, aisteiltaan tai henkisesti rajoittuneiden henkilöiden läheisyydessä.
- Ennen laitteen ensimmäistä käyttöä puhdista kaikki osat huolellisesti. Katso yksityiskohtaiset ohjeet kohdasta ”Puhdistus ja hoito”.
- Varmista aina ensin, että laite on jäähtynyt kunnolla ennen kuin puhdistat sen.
- Kuivaa laite ja kaikki sen osat ennen kuin asennat osat laitteeseen ja kytket sen sähköverkkoon.
- Älä käytä laitetta tai aseta sitä kuumille pinoille tai niiden läheisyyteen kuten kaasuja ja sähköliedelle tai kuumaan uuniin.

# TURVALLISUUSOHJEET

---

- Älä käytä laitetta helposti syttyvien tai tulenarkojen paikkojen, materiaalien tai huonekalujen läheisyydessä. Pidä huolta siitä, että laitetta ei peitetä eikä se joudu kosketuksiin helposti syttyvien materiaalien esim. verhojen, kankaiden, seinien jne. kanssa. Varmista, että laite on tarpeeksi etäällä helposti syttyvistä materiaaleista ja huonekaluista.
- Älä laita paperia, pahvia tai muovia laitteeseen tai laitteen alle.
- Käytä laitetta vain toimitettujen osien kanssa.
- Älä koske laitteeseen kosteilla tai märillä käsillä.
- Aseta laite aina tukevalle, tasaiselle, puhtaalle, kuivalle ja liukumattomalle tasolle.
- Varmista, että johto ei vahingossa irtoa pistorasiasta tai että kukaan ei kompastu johtoon kun laite on käytössä.
- Aseta laite sellaiseen paikkaan, että pistoke on helposti saatavilla.
- Käytön aikana laitteen osat saattavat kuumentua. Varo koskemasta kuumia pintoja.
- Älä laita mitään vieraita esineitä laitteeseen.
- Laitetta ei saa käyttää ulkoisen ajastimen tai erillisen kauko-ohjatun järjestelmän kanssa.
- Kun paahdat ensimmäistä kertaa paahtimesta saattaa nousta savua, mikä johtuu epäpuhtauksista, jotka ovat jääneet sisään valmistusvaiheessa. Laite ei ole kuitenkaan viallinen. Kun kytket laitteen ensimmäistä kertaa päälle käytä sitä normaalisti mutta ilman ruoka-aineita. Huolehdi riittävästä tuuletuksesta.
- Jos leivänpaahdin syttyy palamaan irrota ensin pistoke pistorasiasta ennen kuin käytät asianmukaisia sammuusvälineitä.
- Vältä tulipalon mahdollisuus puhdistamalla grillilevy säännöllisesti. Huolehdi kunnollisesta tuuletuksesta käytön aikana.
- Jos laitteesta nousee savua käytön aikana, keskeytä käyttö välittömästi ja irrota pistoke pistorasiasta ennen kuin otat grillattavan ulos laitteesta. Varo, ruoka saattaa olla erittäin kuumaa.
- Älä kaada vettä laitteeseen varsinkaan silloin kun pistoke on vielä pistorasiassa.
- Laite voidaan kytkeä päälle vain, jos pistoke on kytketty pistorasiaan.
- Älä käytä mitään muita esineitä paahtimessa. Metalliesineet saattavat aiheuttaa oikosulun tai sähköiskun. Älä vaurioita lämpöelementtejä tai mekaanisia osia.
- Älä käytä laitetta lämmittimenä.

Hyvä asiakas,



Onnittelemme sinua uuden GRUNDIG kontaktigrillin CG 5040 hankinnasta.

Lue käyttöohjeet huolellisesti läpi, jotta voit nauttia pitkään hankkimastasi GRUNDIG

laatuotteesta.

Tällä tuotteella on kolmen vuoden takuu aika.

Älä pura laitetta osiin missään tapauksessa. Takuu raukeaa, jos laitetta on väärinkäytetty.

## Keittiövaa'an osat

### Vatkaimen osat

Katso kuvaa sivulla 3.

- A** Avaussarana
- B** Johto
- C** Termostaatin merkkivalo
- D** Termostaatti
- E** Virtakytin (I/O) (valo palaa O-tilassa)
- F** Ylä-/alalevyn painike (● ●●)
- G** Levyn avauspainike
- H** Johdon säilytyspaikka
- I** Rasva-astian aukko
- J** Grillilevy
- K** Kiinnike
- L** Kaltevuuden säätömekanismi
- M** Korkeuden säätömekanismi
- N** Lukitusmekanismi
- O** Levyn salpa
- P** Kahva

### Lisävaruste

- Q** Rasva-astia

# KÄYTTÖ

## Ennen ensimmäistä käyttöä

- 1** Poista kaikki pakkausmateriaalit ja tarrat sekä hävitä ne voimassa olevien lajittelumääräysten mukaisesti.
- 2** Ennen ensimmäistä käyttöä puhdista osat, jotka ovat kosketuksissa ruoka-aineiden kanssa (katso kohdasta "Puhdistus ja hoito").
- 3** Varmista, että laite on asetettu tukevasti tasaiselle, puhtaalle, kuivalle ja liukumattomalle tasolle.

### Varoitus

- Kun paahdat ensimmäistä kertaa paahtimesta saattaa nousta savua, mikä johtuu epäpuhtauksista, jotka ovat jääneet sisään valmistusvaiheessa. Se ei kuitenkaan tarkoita sitä, että laite on viallinen. Savunuodostus loppuu lyhyen ajan kuluessa. Kun kytket laitteen ensimmäistä kertaa päälle käytä sitä normaalisti mutta ilman ruoka-aineita. Huolehdi riittävästä tuuletuksesta.

## Grillausasennot

### Suljettu grillausasento

Suljettu asento sopii kun grillattava tarvitsee korkean lämpötilan. Grillin ylä- ja alalevy ovat kosketuksissa grillattavaan ruokaan. Jos grillin ylälevy ei kosketa grillattavaa ruokaa ylälevyn korkeutta voidaan säätää tarvittaessa. Tämä grillausasento sopii kerrosvoileipiin, paahroleivän, pizzan, paniinin, hampurilaisen, pihvien ja muiden ruokien valmistukseen, jotka tarvitsevat kuumaa kypsymislämpötilaa.

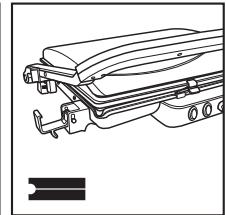
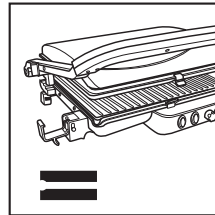

# KÄYTTÖ

Grillin ylälevyn korkeutta voidaan säätää seuraavasti:

- 1 Vapauta molemmilla puolilla olevat kiinnikkeet **K** ja avaa grilli puoliksi auki.
- 2 Työnnä korkeuden säätömekanismin **M** kahvaa vasemmalle tai oikealle ja säädä sopiva korkeus.

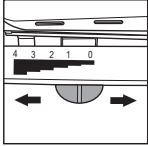

0 osoittaa alinta asentoa.  
Levyt koskettavat toisiaan.  
4 osoittaa ylintä asentoa.

## Avattu grillausasento

Tässä asennossa grilli voidaan taittaa kokonaan auki ja grillata voidaan molemmilla levyillä. Tämä asento sopii nakkien, pihvien, kalan, vihannesten ja hedelmien grillaukseen.

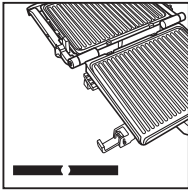

- 1 Vapauta molemmilla puolilla olevat kiinnikkeet **K**.
- 2 Vedä kahvaa **P** noin 3/4 ylöspäin ja pidä sitä tässä asennossa. Varmista, että lukitusmekanismi **N** on lukitusasennossa.

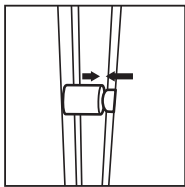

- 3 Työnnä avaussaranaa **A** nuolen suuntaan ja laske grillin ylälevy alaspäin.
- 4 Käännä kaltevuuden säätömekanismia **L** avattu grillausasento -kohtaan, jotta rasva ja lihaneste valuvat helpommin rasva-astiaan. Käännä kaltevuuden säätömekanismi jälleen alkuperäiseen asentoon kun vaihdat suljettuun asentoon.

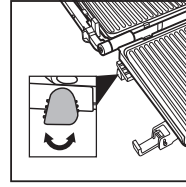

## Ennen käyttöönottoa

- 1 Keri johto **B** täysin auki grillin pohjassa olevasta johdon säilytyspaikasta **H** ja aseta se ulos.
- 2 Avaa molemmilla puolilla olevat kiinnikkeet **K** vetämällä ne ylöspäin ja taittamalla ne alas.
- 3 Avaa grilli pitämällä kahvasta **P** kiinni.
- 4 Valitse sopiva grillausasento (Katso kohta "Grillausasennot").
- 5 Riippuen grillausasennosta aseta yksi tai molemmat rasva-astiat **Q**, rasva-astian aukkoon **I**.

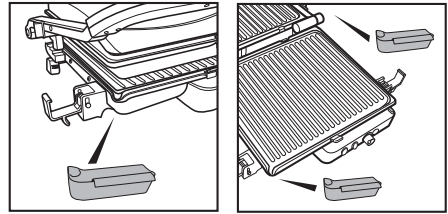

- 6 Kytke pistoke **B** pistorasiaan.

## Huomio

- Kun kytket laitteen verkkovirtaan virtakytkimen I/O **E** tulee olla 0-asennossa.
- Levitä muutama tippa kasviöljyä sudilla tai talouspaperilla grillevyille, jotta grillattava ei tartu grillilevyihin **J** kiinni. Varo, grillilevyt saattavat tulla erittäin kuumiksi.



## Grillaaminen

### Huomio

- Ennen kuin asetat ruoka-aineen grilliin, anna grillin kuumeta muutaman minuutin.
- Aseta ruoka-aine keskelle grillilevyä, jotta grillaustulos on optimaalinen.
- Grillausaika riippuu ruoka-aineesta, sen paksuudesta ja omasta maustasi.

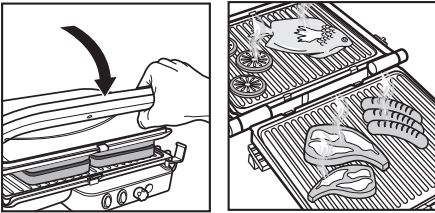
- 1 Aseta ruoka-aine keskelle grillin alalevyä. Avaa ja sulje grilli kahvasta **P** (suljettu grillausasento) tai levitä ruoka-aine molemmille grillilevyille (avattu grillausasento).



- 2 Paina ylä-/alalevyn painiketta **F** (••••). Painikkeen asetukset voidaan säätää seuraavasti:
  -  Ylä- ja alalämpötila ••••, molemmat levyt kuumenevat.
  -  Alalämpötila •, vain alalevy kuumenee.
- 3 Paina virtakytkintä I/O **E** asentoon I.
  - Virtakytkimeen I/O **E** syttyy valo ja grilli alkaa kuumeta.
- 4 Säädä grillauslämpötila termostaatista **D**.

### Huomio

- Käännä termostaattia **D** vasemmalle alhaisinta lämpötilaa kohti tai oikealle korkeinta lämpötilaa kohti.
  - Termostaatin merkkivalo **C** palaa kun säädetty lämpötila on saavutettu. Muissa tapauksissa termostaatin merkkivalo sammuu.
- 5 Kytke virtakytkin I/O **E** asentoon 0 kun haluat lopettaa grillauksen ja irrota pistoke **B** pistorasiasta.
  - 6 Ota ruoka-aine pois grillistä.

### Varoitus

- Ota ruoka-aine varovasti grillistä, sillä grillin metalliosat ja ruoka-aine saattavat olla erittäin kuumia.
- Käytä pussia tai muovisia lastoja, kun käännät ruoka-ainetta tai otat sen pois grillistä. Metalliesineet saattavat aiheuttaa oikosulun tai sähköiskun. Älä vaurioita lämpöelementtejä tai mekaanisia osia.

- 7 Anna grillin jäähtyä kunnolla.

- 8 Puhdista grilli jokaisen käytön jälkeen, näin estät bakteerien lisääntymisen ja pidät grillin hyvässä kunnossa. (Katso kohta "Puhdistus ja hoito").

### Vihjeitä

- Nakit saattavat puhjeta grillauksen aikana, joka voi johtaa palovammoihin ja sotkea grillauspinnan. Pistele nakkeja haarukalla tai tee niihin viiltoja ennen kuin asetat ne grilliin.
- Tuore liha soveltuu paremmin grillattavaksi kuin pakastettu tai sulatettu liha.
- Tärkeää on, että grillattava liha ei ole liian paksu.

## Grillilevyjen irrottaminen ja asentaminen

### Varoitus

- Ennen kuin kosket grillilevyihin **J**, varmista, että grilli on kunnolla jäähtynyt. Älä koske kuumiin grillilevyihin.
- 1 Kytke grilli pois päältä, irrota pistoke pistorasiasta ja anna grillin jäähtyä kunnolla.
- 2 Poista ensin rasva, kasviöljy ja lihaneste talouspaperilla.
- 3 Paina levyn avauspainiketta **G** alas ja pidä levyä ylhäällä. Toista sama ylä- ja alalevyjen kanssa. Älä koske levyjen alla oleviin lämpökierukoihin, kun olet irrottanut levyt paikoiltaan.
- 4 Kun asennat levyt paikoilleen, aseta ne takaapäin levyjen salpoihin **Q**. Varmista, että levyt lukittuvat paikoilleen.

## Puhdistus ja hoito

### Varoitus

- Vatkainta ei saa puhdistaa bensiinillä, liuotinaineilla tai hankaavilla pesuaineilla, metalliesineillä tai kovilla harjoilla.
- Grillilevyt ovat pinnoitetut. Älä vaurioita levyjä metallilastoilla. Käytä puisia tai muovisia lastoja ja pehmeitä liinoja ainoastaan.
- Älä upota laitetta tai johtoa veteen tai muuhun nesteeseen.

- 1 Kytke vatkain pois päältä ja irrota pistoke pistorasiasta.
- 2 Anna vatkaimen jäähtyä kunnolla.
- 3 Puhdista grillin ulkopinta kostealla ja pehmeällä liinalla sekä miedolla pesuaineella. Kuivaa grillin ulkopinta hyvin.
- 4 Grillilevyt **J** ja rasva-astia **Q** voidaan puhdistaa vedellä ja pesuaineella.

### Huomio

- Puhdista grillilevyt pesusienellä tai pehmeällä liinalla, jotta tarttumaton pinnoite ei vaurioidu.
- Ruokatahrat voit poistaa upottamalla grillilevyt pesuaineveteen noin 5 minuutiksi.
- Älä pese grillilevyjä ja rasva-astia astianpesukoneessa.
- Ennen kuin käytät grilliä puhdistuksen tai säilytyksen jälkeen, kuivaa kaikki osat huolellisesti pehmeällä liinalla.

## Säilytys

Jos et käytä vatkainta pitkään aikaan säilytä sitä huolellisesti.

Varmista, että vatkain on kytketty pois päältä ja että se on täysin kuiva.

Säilytä vatkainta viileässä ja kuivassa paikassa.

Varmista, että laite pidetään lasten ulottumattomissa.

- 1 Grillin pohjassa on johdon säilytyspaikka **H**. Kääri johto pohjassa olevien koukkujen ympärille.

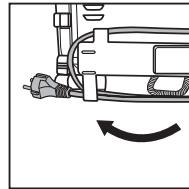

- 2 Sulje grilli ja kiinnikkeet **K** vetämällä ne ylöspäin ja ripustamalla ne kahvaan. Säilytä grilli pystyasennossa sulkemalla kiinnikkeet. Grilli voidaan asettaa jaloilleen pystyasentoon.

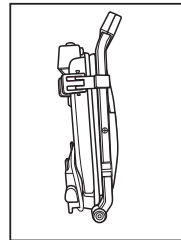

# YLEISTÄ TIETOA

---

## Ympäristöasiaa

Tämä tuote on valmistettu korkealaatuisista osista ja materiaaleista, jotka voidaan käyttää uudelleen ja kierrättää.



Älä hävitä tuotetta talousjätteen mukana. Vie se sähkölaitteille ja elektronisille laitteille tarkoitettuun kierrätyspisteeseen. Se on merkitty symbolilla tuotteeseen, käyttöohjeeseen ja pakkaukseen.

Tiedustele itseäsi lähimmistä kierrätyspisteistä paikkakuntasi viranomaisilta.

Autta suojelemaan ympäristöä kierrättämällä käytettyjä tuotteita.

## Tekniset tiedot



Tämä tuote täyttää EU-direktiiveille 2004/108/EY, 2006/95/EY ja 2009/125/EY asettamat vaatimukset.

**Jännite:** 220 V - 240 V~, 50 Hz

**Teho:** 1680 - 2000 W

Oikeudet teknisiin ja ulkonäköön liittyviin muutoksiin pidätetään.

Grundig Intermedia GmbH  
Beuthener Strasse 41  
90471 Nürnberg

[www.grundig.com](http://www.grundig.com)  
72011 907 4600 12/52

AUS GUTEM GRUND

**GRUNDIG**