

Sähköinen patiolämmitin Ripustettava



tuote 5524
Käyttöohjeet



Lue ohjeet huolellisesti läpi ennen käyttöönottoa
Ohjeet vähentävät loukkaantumisriskiä

Tätä laitetta voivat käyttää vähintään 8-vuotiaat lapset ja sellaiset henkilöt, joiden fyysiset, aistinvaraiset tai henkiset ominaisuudet ovat alentuneet tai joilla ei ole kokemusta ja tietoa, jos heitä valvotaan tai heitä on opastettu käyttämään laitetta turvallisesti ja jos he ymmärtävät laitteen käyttöön liittyvät vaarat.

Lapset eivät saa leikkiä laitteella.

Lapset eivät saa eivätkä saa kytkeä laitetta pistorasiaan, puhdistaa laitetta eivätkä he saa tehdä laitteen hoitotoimenpiteitä ilman valvontaa.

Alle 3-vuotiaat lapset on pidettävä poissa ellei heitä jatkuvasti valvota.

VAROITUS – Laitteen eräät osat voivat tulla erittäin kuumiksi ja voivat aiheuttaa palovammoja. Erityistä huomiota on kiinnitettävä kun lapset ja herkäät ihmiset ovat läsnä

TÄRKEÄT OHJEET

Tässä käyttöoppaassa on tärkeää tietoa uuden tuotteesi hoitamisesta ja kunnossapidosta. Lue ohjeet huolellisesti ja tutustu uuden lämmittimesi kaikkiin toimintaa koskeviin tietoihin.

Tulipalojen, sähköiskujen ja loukkaantumisten ehkäisemiseksi on sähkölaitteen käytössä noudatettava seuraavia perusturvallisuustoimenpiteitä:

Pura lämmitin pakkauksesta ja varmista että kaikki osat ovat mukana.

Poista huolellisesti kaikki pakkaus- ja suojamuovit tuotteesta.

Asenna laite ohjeiden mukaisesti.

Älä liitä lämmitintä sähköverkkoon ennen kuin se on kokonaan koottu.

Älä liitä lämmitintä sähköverkkoon, jos virtajohto on vahingoittunut.

Jos tuotteesta ilmenee kysymyksiä, ota yhteyttä jälleenmyyjään.

- Lämmitintä ei saa sijoittaa suoraan pistorasian alle.
- Kytke laite vain maadoitettuun pistorasiaan. Pistorasia tulee olla suojattu 30 mA vikavirtasuojalla.
- Älä käytä tätä lämmitintä ohjelmoijan, ajastimen tai muun laitteen kanssa, joka kytkee lämmittimen
- HUOMIO! Sähköiskun vaara. Lämmitintä EI SAA avata tai yrittää korjata itse.
- Patiolämmitintä ei saa kuitenkaan asentaa ulkotilaan, jossa se voi joutua sateelle ja lumelle alttiiksi. Lämmitin voidaan asentaa esimerkiksi katettuun ulkotilaan, terassille tai parvekkeelle.
- Laite on sijoitettava vähintään 180 cm päähän lattiasta ja vähintään 30-50 cm päähän katosta. Etäisyys seinäpinnasta tulee olla vähintään 25-30 cm.
- Älä asenna lämmitintä vuoteen, sohvan tai muun vastaavan kalusteen yläpuolelle.
- Herkästi syttyvät esineet ja materiaalit, esimerkiksi kalusteet tai puun oksat sekä tyynyt, vuodevaatteet, paperi, vaatteet ja verhot tulee pitää vähintään 1 metrin päässä lämmittimen etuosasta ja kaukana laitteen sivuilta, yläosasta ja takaosasta.
- ÄLÄ käytä lämmitintä ilman jatkuvaa valvontaa. Lämmittimessä ei ole erillistä termostaattia.
- Lämmitintä EI SAA käyttää aika- / kello-ohjattuna.
- Tätä lämmitintä ei ole tarkoitettu käytettäväksi kylpyhuoneissa, pyykkitiloissa tai vastaavanlaisissa sisätiloissa.
- ÄLÄ KOSKAAN sijoita lämmitintä paikkaan, jossa se voi pudota kylpyammeeseen tai muuhun vesisäiliöön. Sähkövaarojen välttämiseksi laitetta EI SAA upottaa veteen tai muuhun nesteeseen.
- ÄLÄ aseta pyyhkeitä tai muita tavaroita lämmittimen päälle.
- ÄLÄ käytä lämmitintä, jos virtajohto on vaurioitunut, toimintahäiriön jälkeen tai jos lämmitin on pudonnut tai vaurioitunut millään tavalla. Toimita lämmitin valtuutettuun huoltoliikkeeseen tarkastusta, säätöä tai korjausta varten.
- Jos laitteen johto vahingoittuu, sen saa vaihtaa ainoastaan valtuutettu sähköalan ammattilainen.
- Lämmitin saattaa kuumentua käytön aikana. ÄLÄ altista paljasta ihoa kuumille pinnoille palovammojen välttämiseksi. ÄLÄ koske kuumaan lämmittimeen ilman asianmukaisia suoja.
- Lapsia on valvottava, etteivät he leiki laitteella.
- ÄLÄ kosketa lämmitintä tai pistoketta, kun kätesi on märkä.
- Lämmittimen johtoa EI SAA peittää matoilla, seinävaatteilla tai vastaavilla peitteillä. Sijoita virtajohto siten, ettei se aiheuta kompastumisvaaraa.
- ÄLÄ työnnä tai päästä vieraita esineitä mihinkään lämmittimen ilmanvaihtoaukkoon tai muuhun aukkoon, muutoin seurauksena voi olla sähköisku, tulipalo tai laitteen vaurioituminen.
- Tulipalovaaran ehkäisemiseksi lämmittimen ilmanottoaukkoja EI SAA tukkia.
- Lämmitin sisältää kuumia ja kipinöiviä osia. ÄLÄ käytä laitetta tiloissa, joissa käytetään tai säilytetään bensiiniä, maalia tai muita räjähtäviä ja/tai syttyviä nesteitä. Pidä laite kaukana kuumista pinnoista ja avoliekeistä.
- Vältä jatkojohdon käyttöä, sillä jatkojohto voi kuumentua ja aiheuttaa tulipalovaaran. Jos jatkojohtoa on kuitenkin käytettävä, varmista, että se on hyväksytty maadoitettu jatkojohto. ÄLÄ KÄYTÄ

maadoittamatonta jatkojohtoa.

- Voit kytkeä lämmittimen irti vetämällä narukytken OFF-asentoon ja irrottamalla pistokkeen pistorasiasta. Irrota pistoke vetämällä pistokkeesta, ÄLÄ vedä johdosta.
- Irrota pistoke pistorasiasta aina ennen laitteen siirtämistä tai puhdistamista ja aina, kun lämmitintä ei käytetä.
- Käytä laitetta ainoastaan käyttötarkoitukseensa kotitaloudessa, kuten kuvattu tässä oppaassa. Valmistajan suosituksista poikkeava käyttö voi johtaa tulipaloon, sähköiskuun tai henkilövahinkoihin. Ei-suositeltujen tai valtuuttamattomien jälleenmyyjien myymien kiinnikkeiden käyttö voi aiheuttaa vaaroja.
- Käytä aina kuivalla, tasaisella pinnalla. Käytä vain kattoon ripustettuna.

ÄLÄ yritä korjata tai säätää mitään tämän laitteen sähköisiä tai mekaanisia toimintoja. Tämä mitätöi takuun. Laitteen sisällä ei ole käyttäjän huollettavia osia. Huollon saa suorittaa vain pätevä sähköalan ammattilainen.

VAROITUS Tätä lämmitintä ei ole varustettu termostaatilla, joka säätelisi huonelämpötilaa. Älä käytä tätä lämmitintä pienissä huoneissa, joissa on henkilöitä, jotka eivät itse pääse pois huoneesta, ellei huoneessa ole jatkuvaa valvontaa.

Säilytä ohjeet tulevaa tarvetta varten.

TEKNISET TIEDOT

Nimellisjännite	230 V, 50 Hz
Virrankulutus	600/1500 W
Laitteen mitat	42.5 cm (L) x 42.5 cm (S) x 25 cm (K)
Laitteen paino	1,6 kg

LAITTEEN KUVA

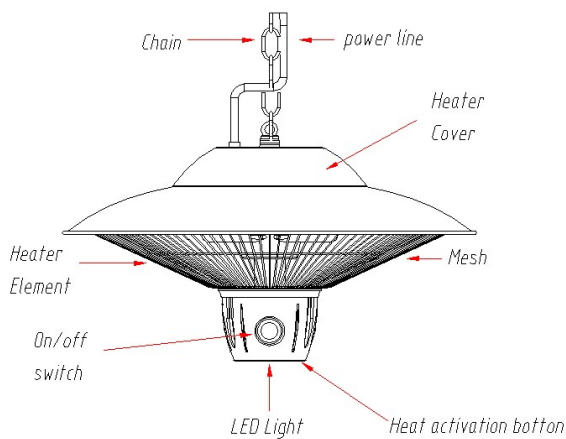

- Ketju ruostumatonta terästä, pituus 0.5m
- Virtajohto VDE, pituus 1.8m
- Suojus alumiinia
- Lämmityselementti pyöreä halogeeni putki
- Verkko alumiinia
- On /Off kytkin
- LED valo
- Lämmityksen aktivointi-painike

Lämmitintä tulee käyttää vain kuivissa käyttöympäristöissä, joissa se ei joudu sateelle tai muulle vedelle alttiiksi.

ASENNUS- JA KÄYTTÖOHJEET

1. Lämmitin on asennettava pätevän sähköasentajan toimesta.
2. Sijoita lämmitin paikkaan, jossa katon pinta on tukeva ja tasainen.
3. Katossa olevan ripustuskoukun tulee kestää patiolämmittimen paino vähintään kolminkertaisena.
4. Ripusta koukku A kattokoukusta ja säädä patiolämmittimen korkeutta pujottamalla koukkuun jokin ketjun renkaista.
5. Patiolämmittimen pohjan ja lattian välisen etäisyyden tulee olla yli 1,8 m.
6. Minimi etäisyys katosta 30-50 cm ja sivuseinästä 25-30 cm.
7. Kytke patiolämmitin vain maadoitettuun 230V 50 Hz:n pistorasiaan.
8. Käytä lämmitintä vain pystyasennossa.

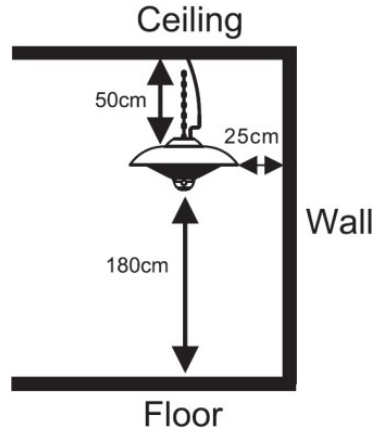

KÄYTTÖOHJE

Kytke terassilämmitin maadoitettuun 230V 50 Hz: n pistorasiaan

Käytä lämmitintä vain, kun se on pystyasennossa.

Sähköinen terassilämmitin on varustettu kolmella lämpötila-asetuksella
Lämmittimen ON / OFF-kytkintä käytetään ohjaamaan lämmittimen tehoa.



Paina lämmittimen virtapainiketta, kun pistoke oli kytketty.

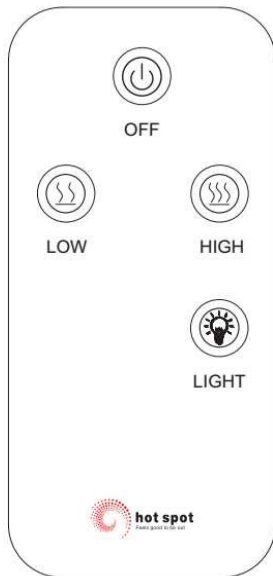

a) Kaukosäätimen toiminnot

Jos haluat käyttää LED-valoa, paina kaukosäätimen LIGHT-painiketta.

Paina LOW-painiketta 600W: n ajan.

Paina HIGH-painiketta 900W.

Sulje kaikki painikkeet painamalla OFF-painiketta

Huomautus Päävirtakytkimen on oltava päällä, jotta kaukosäädintä voidaan käyttää.

Jos kadotat kaukosäätimen, kosketa virtapainiketta käyttäaksesi lämmitintä.

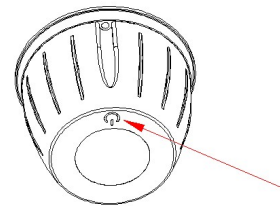

- Aktivoi lämmitin painamalla ON / OFF-kytkintä.
- Kosketa painiketta kerran, kun haluat käyttää lämmitintä 600 W: n virralla.
- Kosketa painiketta kahdesti, kun haluat käyttää lämmitintä 900W: n virralla.
- Kosketa painiketta kolme kertaa, kun haluat käyttää lämmitintä 1500 W: n virralla.
- Kosketa painiketta neljä kertaa aktivoitaksesi LED-valon ympäristön valaistuksen ja käyttämään

lämmittintä 1500 W: n virralla.

- Kosketa painiketta viisi kertaa aktivoiaksesi LED-valon ympäristön valaistuksen ilman lämpöä.
- Kosketa painiketta kuusi kertaa sammuttaaksesi valon ja lämmön.

PUHDISTUS

Kytke laite irti ja anna sen jäähtyä kunnolla.

Lämmittimen ulompi pinta voidaan puhdistaa pehmeällä, kostealla liinalla. Tarvittaessa voit käyttää mietoa puhdistusainetta. Kuivaa laite pehmeällä liinalla puhdistamisen jälkeen.

ÄLÄ käytä lämmittimen puhdistamiseen alkoholia, bensiiniä, hankaavia jauheita, kalusteiden kiillotusaineita tai karkeita harjoja. Ne voivat vahingoittaa lämmittimen pintaa.

Vaikka tämä lämmitin on hyväksytty ulkokäyttöön, sitä EI SAA upottaa veteen turvallisuussyistä.

Odot, kunnes laite on täysin kuiva ennen käyttöä.

SÄILYTYS

Jos lämmitintä ei käytetä pitkään aikaan, säilytä sitä viileässä, kuivassa paikassa. Pakkaa laite uudelleen alkuperäiseen pakkaukseensa pölyn ja lian kertymisen välttämiseksi.

VIANMÄÄRITYS

Jos lämmitin ei toimi, tarkista seuraavat seikat ennen kuin viet sen korjattavaksi tai huollettavaksi:

Tarkista, onko virtajohto kytketty pistorasiaan, ja jollei, kytke johto.

Tarkista, onko pistorasiaa suojaava sulake, johdonsuoja-automaatti tai vikavirtasuojalaennut.

Varmista, että virtakytkimet on kytketty päälle. Jos näin ei ole, kytke päälle.

Laitteiden ja paristojen hävittäminen



Eurooppalaisen direktiivin 2002/96/EY täytäntöönpanon jälkeen kansallisessa oikeusjärjestelmässä sovelletaan seuraavaa:

Sähkö- ja elektroniikkalaitteita ei saa hävittää kotitalousjätteen seassa. Laki velvoittaa kuluttajia palauttamaan sähkö- ja elektroniikkalaitteet niiden käyttöiän lopussa tähän tarkoitukseen järjestettyihin julkisiin keräyspisteisiin tai myyntipisteeseen. Yksityiskohdat on määritetty kunkin maan kansallisessa laissa. Tämä tuotteeseen, käyttöoppaaseen tai pakkaukseen merkitty symboli tarkoittaa, että tuotteeseen sovelletaan näitä säännöksiä. Kierrättämällä, materiaaleja uusiokäyttämällä tai muilla vanhojen laitteiden hyödyntämismenetelmillä autat edistämään ympäristönsuojelua.

TAKUU

Tuotteen takuu on voimassa 1 vuoden ostopäivästä.

Takuu ei ole voimassa, jos tuotetta käytetään muihin tarkoituksiin kuin sen alkuperäiseen tarkoitukseen tai jos tuotetta käytetään kaupalliseen / ammatilliseen tai vuokrauskäyttöön.

Takuu ei kata luonnonolosuhteista aiheutuvia vahinkoja eikä vaurioita, jotka johtuvat virheellisestä säilytyksestä.

Takuuasioissa ota yhteys jälleenmyyjään.

Blue Import BIM Oy Hampuntie 12-14, 36220 Kangasala, Finland

Thermal Plus Elektrisk terrassvärmare, Upphängningsbar

produkt 5524
Bruksanvisning

Läs anvisningarna noggrant innan du tar produkten i bruk.
Anvisningarna minskar risken för skador.

Den här enheten får användas av barn som är minst 8 år och sådana personer vars fysiska, sensoriska eller intellektuella egenskaper är försämrade eller som inte har tillräcklig erfarenhet eller kunskap endast om de övervakas eller om de har handletts i säker drift av enheten samt om de förstår riskerna förknippade med användandet av enheten.

Barn får inte leka med enheten.

Barn får inte koppla enheten till uttag, rengöra enheten och inte heller utföra underhållsåtgärder på enheten utan övervakning.

Barn under 3 år måste hållas på avstånd, såvida de inte övervakas konstant.

VARNING! En del av enhetens delar kan bli extremt varma och orsaka brännskador. Var särskilt uppmärksam när barn och känsliga personer befinner sig närheten.

VIKTIGA ANVISNINGAR

I den här användarhandboken finns viktig information om produktens skötsel och underhåll. Läs anvisningarna noggrant och bekanta dig med all information beträffande funktionen för din nya värmare.

För att förhindra bränder, elstötar och skador måste man i användningen av den elektriska enheten följa följande grundläggande säkerhetsåtgärder

Packa upp värmaren från förpackningen och säkerställ att alla delar finns med.

Avlägsna noggrant all förpacknings- och skyddsplast från produkten.

Montera enheten i enlighet med anvisningarna.

Koppla inte värmaren till elnätet innan den är färdigmonterad.

Koppla inte värmaren till elnätet om strömkabeln har skadats.

Om det uppstår frågor om produkten, kan du kontakta återförsäljaren.

- Värmaren får inte placeras omedelbart under ett vägguttag.
- Koppla enheten endast till ett jordat uttag. Uttaget måste skyddas av en 30 mA jordfelsbrytare.
- Använd inte denna värmare med en programmerbar timer eller annan enhet som slår till värmaren
- OBSERVERA! Fara för elstöt. Värmaren FÅR INTE öppnas och du får heller inte försöka reparera den själv.
- Terrassvärmaren får ändå inte monteras i ett utomhusutrymme där den kan utsättas för regn eller snö. Värmaren kan till exempel monteras i ett takförsatt utomhusutrymme, på en terrass eller balkong.
- Enheten måste placeras på minst 180 cm avstånd från golvet och på minst 30–50 cm avstånd från taket. Avståndet till väggytan bör vara minst 25–30 cm.
- Montera inte värmaren ovanför en säng, soffa eller annan motsvarande möbel.

- Lättantändliga föremål och material, till exempel möbler eller trädgrenar samt kuddar, sängkläder, papper, kläder och gardiner ska hållas på minst 1 meters avstånd från värmarens framdel och långt ifrån enhetens sidor, ovandel och bakre del.
- Använd **INTE** värmaren utan kontinuerlig övervakning. Värmaren har inte någon separat termostat.
- Värmaren **FÅR INTE** användas med timer.
- Den här värmaren är inte avsedd för användning i badrum, tvättrum eller liknande inomhusutrymmen.
- Placera **ALDRIG** värmaren på en plats där den kan ramla ned i badkaret eller någon annan vattenbehållare. För att undvika elfaror får enheten **INTE** sänkas ned i vatten eller någon annan vätska.
- Placera **INTE** handdukar eller andra föremål på värmaren.
- Använd **INTE** värmaren om strömkabeln har skadats, efter en funktionsstörning eller om värmaren har fallit ned eller skadats på något sätt. Lämna inte värmaren till en auktoriserad servicebutik för inspektion, inställning och reparation.
- Om enhetens sladd skadas får den endast bytas av en auktoriserad specialist inom elbranschen.
- Värmaren kan hettas upp under användningen. Utsätt **INTE** bar hud för heta ytor, detta för att undvika brännskador. Rör **INTE** vid den heta värmaren utan erforderliga skydd.
- Barn måste övervakas så att de inte leker med enheten.
- Vidrör **INTE** värmaren eller uttaget när du har våta händer.
- Värmarens sladd **FÅR INTE** täckas över med en matta, väggbeklädnader eller motsvarande täckningar. Placera strömkabeln så att den inte orsakar fara för att någon snubblar över den.
- Tryck **INTE** in och släpp **INTE** in främmande föremål i någon av värmarens ventilationsöppningar, då det kan leda till elstötar, brand och att enheten skadas.
- För att förhindra bränder får värmarens lufthål **INTE** täppas igen.
- Värmaren innehåller heta och gnistbildande delar. Använd **INTE** enheten i utrymmen där det samtidigt används bensen, målarfärg eller andra explosiva och/eller brandfarliga vätskor. Håll enheten på avstånd från heta ytor och öppen eld.
- Undvik användning av förlängningssladd, eftersom en förlängningssladd kan hettas upp och orsaka en brandrisk. Om förlängningssladd ändå måste användas, se till att det är en godkänd och jordad förlängningssladd. **ANVÄND INTE** en ojordad förlängningssladd.
- Du kan koppla från värmen genom att dra repbrytaren till **OFF-läget** och genom att dra ut kontakten från vägguttaget. Dra ut kontakten genom att dra i kontakte, dra **INTE** i sladden.
- Dra alltid ut kontakten ur vägguttaget först innan du flyttar eller rengör enheten och alltid när värmaren inte används.
- Använd endast enheten i enlighet med dess användningsändamål för hemmabruk, såsom beskrivs i den här handboken. Användning som avviker från tillverkarens rekommendationer kan orsaka en brand, elstötar eller personskador. Användning av fästen som säljs av icke-rekommenderade eller icke-auktoriserade återförsäljare kan orsaka skador.
- Använd alltid enheten på en torr, jämn yta. Använd alltid endast som takhängd.

Försök **INTE** reparera eller justera några som helst av enhetens elektriska eller mekaniska funktioner. Detta ogiltigförklarar garantin. Inuti enheten finns det inga delar som användaren kan serva. Servicen får endast utföras av en professionell inom elbranschen.

WARNING! Denna värmare har inte utrustats med en enhet som skulle justera rumstemperaturen. Använd inte den här värmaren i små rum där det finns personer som själva inte kan ta sig ut ur rummet, såvida rummet inte är under konstant övervakning.

Spara anvisningarna för framtida bruk.

TEKNISKA DATA

Nominell spänning	230 V, 50 Hz
Strömförbrukning	600/1 500 W
Enhetens mått	42,5 cm (L) x 42,5 cm (S) x 25 cm (K)
Enhetens vikt	1,6 kg

BILD PÅ ENHETEN

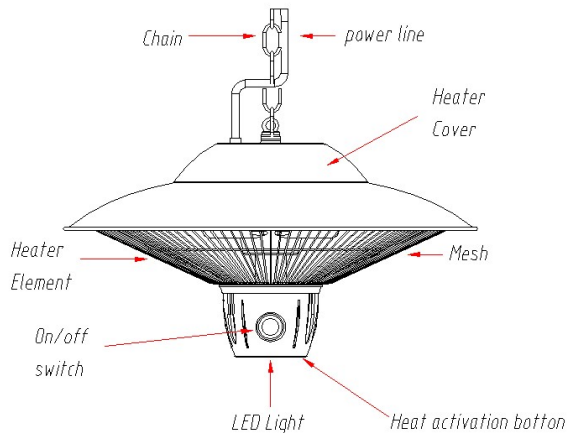

Kedja rostfritt stål, längd 0,5 m
Strömkabel VDE, längd 1,8 m
Skydd aluminium
Värmeelement runt halogenrör
Nät aluminium
Till-/Från-strömbrytare
LED-lampa
Värmeaktiveringsknapp

Värmaren ska endast användas i torra användningsmiljöer, där man inte utsätts för varken regn eller annat vatten.

MONTERINGS- OCH BRUKSANVISNING

1. Värmaren måste installeras av en kvalificerad elektriker.
2. Placera värmaren på en plats där takets yta är stabil och stadig.
3. Hängkroken i taket ska hålla för terrassvärmarens vikt gånger minst tre.
4. Häng upp krok A i takkroken och justera terrassvärmarens höjd genom att lirka någon av kedjelänkarna på kroken.
5. Avståndet mellan terrassvärmarens botten och golvet och ska vara minst 1,8 meter.
6. Minsta säkerhetsavståndet från taket är 30–50 cm och från sidoväggen 25–30 cm.
7. Koppla terrassvärmaren endast till ett jordat 230 V/50 Hz vägguttag.
8. Använd värmaren endast i upprätt läge.

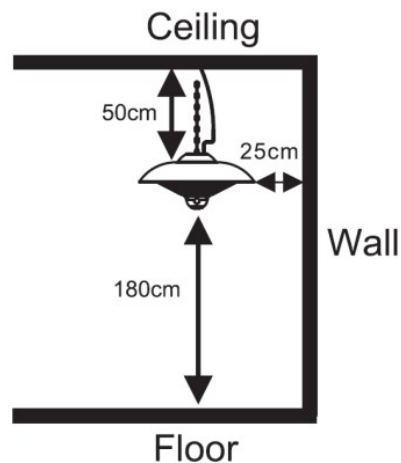

HANDHAVANDEANVISNINGAR

Anslut terrassvärmaren till ett jordat eluttag med spänningen 220–240 V, 50 Hz.

Använd värmaren endast när den är i upprätt läge.

Vår elektriska terrassvärmare är försedd med tre värmeinställningar.

Till-/Från-strömbrytaren på värmaren används för att kontrollera värmarens effekt.

Tryck på Till-/Från-strömbrytaren på värmaren när stickkontakten sitter i eluttaget.

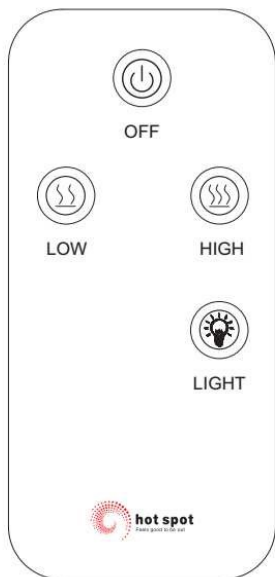

b) Fjärrkontrollens handhavande

För att tända LED-lampan, tryck på knappen Light på fjärrkontrollen.

Tryck på knappen LOW för 600 W.

Tryck på knappen HIGH för 900 W.

Tryck på OFF för att stänga av allt.

Observera Nätströmbrytaren måste vara aktiverad för att använda fjärrkontrollen.

c) Tryckströmbrytarens användning

Om du förlorar din fjärrkontroll, var god vidrör aktiveringsknappen för att använda din värmare.

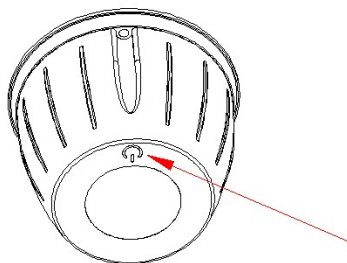

- Tryck på TILL-/FRÅN-strömbrytaren för att aktivera värmaren.
- Vidrör knappen en gång för att använda värmaren med 600 W effekt.
- Vidrör knappen två gånger för att använda värmaren med 900 W effekt.
- Vidrör knappen tre gånger för att använda värmaren med 1 500 W effekt.
- Vidrör knappen fyra gånger för att aktivera LED-lampan för allmän belysning och använda värmaren med 1 500 W effekt.
- Vidrör knappen fem gånger för att aktivera LED-lampan utan värme.
- Vidrör knappen sex gånger för att släcka lampan och stänga av värmen.

RENGÖRING

Koppla från enheten och låt den svalna ordentligt.

Värmarens yttre yta kan rengöras med en mjuk, fuktig trasa. Vid behov kan du använda ett mildt rengöringsmedel. Torka enheten med en mjuk trasa efter rengöringen.

Använd INTE alkohol, bensin, slipande pulver, möbelpolishmedel eller grova borstar till rengöringen av värmaren. Dessa kan skada ytan på värmaren.

Även om den här värmaren har godkänts för utomhusbruk, får den av säkerhetsskäl INTE sänkas ned i vatten.

Vänta tills enheten är helt torr inanna du tar den i bruk.

FÖRVARING

Om värmaren inte används under en längre period ska du förvara den på en sval, torr plats. Packa ned enheten på nytt i originalförpackningen, detta för att undvika ansamling av damm och smuts.

FELSÖKNING

Om värmaren inte fungerar ska du kontrollera följande saker innan du lämnar in den för reparation eller service:

Kontrollera om strömkabeln är ansluten till vägguttaget och anslut den om den inte är det.

Kontrollera om det finns en säkring som skyddar vägguttaget, sladdskyddsautomatik eller jordfelsbrytare som utlösts.

Säkerställ att strömbrytaren är påslagen. Om den inte är det, slå på den.

Bortskaffning av apparater och batterier



Efter införandet av det europeiska direktivet 2002/96/EU i det nationella juridiska systemet gäller följande:

Elektriska och elektroniska apparater får inte kastas bland hushållssopor. Konsumenterna är enligt lag skyldiga att inlämna elektriska och elektroniska apparater på för detta ändamål upprättade allmänna insamlingsplatser vid slutet av apparaternas livslängd. Detaljer om detta stipuleras i respektive lands nationella lagar. Denna symbol på produkten, i bruksanvisningen eller på emballaget anger att produkten är underställd dessa bestämmelser. Genom återvinning, återanvändning av material eller annan form av användning av gamla apparater bidrar du till skyddet av vår miljö.

GARANTI

Produktgarantin gäller i ett år från inköpsdatum.

Garantin gäller inte om produkten används för andra ändamål än det ursprungliga ändamål, eller om produkten används för kommersiell/professionell eller hyra bruk.

Garantin gäller inte med skador som orsakats av naturförhållanden, inga skador på grund av felaktig förvaring.

För garanti, kontakta din återförsäljare.

Blue Import BIM Oy Hampuntie 12-14, 36220 Kangasala, Finland

Thermal Plus Electric Patio Heater, Ceiling Type

Item 5524

1500W 230V 50Hz

Operating Instruction

Read these instructions carefully before use
The instructions will reduce the risk of injury
Any use other than that specified in this manual is prohibited.

Children over 8 and persons with physical, sensory or mental disabilities, or inexperienced persons, may only use the device under supervision, or if they are properly trained to use the product safely and they understand hazards related to the use of the device.

Do not let children play with the device.
Do not let children connect the device into an outlet or clean or otherwise interact with the device without supervision.
Keep children under 3 away from the device unless they are continuously supervised.

CAUTION -- Certain parts of the device may become very hot and cause burns. Be particularly careful when children or people with disabilities are in the vicinity of the device.

IMPORTANT INSTRUCTIONS

This manual contains important information on the care and maintenance of your new product. Read the instructions carefully and read all the information about the operation of your new heater.

To prevent fire, electric shock, and injury, the following basic safety precautions should be followed when using electrical equipment:

Unpack the heater making sure that all the items are present and that there are no components left in the box and that the heater head is free from any packing material.

Using the detailed drawing follow the steps to assemble your heater.

Do not connect the heater to the electrical supply until all the assembly is complete.

Do not connect the heater to the electrical supply if any of the components or the power cord is damaged in any way. If in doubt contact your supplier.

WARNING: This heater is not equipped with a device to control the room temperature. Do not use this heater in small rooms when they are occupied by persons not capable of leaving the room on their own, unless constant supervision is provided.

- The heater must not be located immediately below a socket-outlet.
- Do not use this heater with a programmer, timer or any other device that switches the heater on automatically, since a fire risk exists if the heater is covered or positioned incorrectly.
- Do not use this heater in the immediate surroundings of a bath, a shower or a swimming pool.
- Mount the heater outside or in a large open area and well away from any obstructions such as branches or where the heater is near any objects that can be affected by heat, such as furniture, curtains or other inflammable objects (minimum distance 1 meter).
- Do not place towels or other objects on the heater.

- The unit must be placed with the clearance of 180cm to the floor and 30cm to the ceiling.
- Do not cover the unit with anything during operation or a short time after it's shut down.
- Do not wrap the power supply cord on the unit.
- Do not use this unit in place where causticity or volatile air exists, i.e. dust, steam, gas, etc.
- Do not use this unit as a cloth drier or towel drier.
- Do not use this unit as a sauna heater.
- Do not use this unit as a room heater or heat storing.
- Do not use this unit in place of animal propagating and raising.
- Do not use this unit in heating system of hot air centre.
- Do not immerse this unit into water for cleaning.
- The unit is at high temperature during operation. It keeps hot for a period after shut down. Potential danger would occur when touching it during this period.
- The unit must be handled with care, and avoid of vibration or hitting.
- The unit must be securely grounded during operation.
- When damaged, the unit must be repaired by professional repairing team.
- If the supply cord is damaged, it must be replaced by the manufacturer, its service agent or similarly qualified persons in order to avoid a hazard.
- When assembling, keep clear from any board or flammable material.
- The head of the unit is at high temperature during operation. Unplug the unit and wait till it's cool before cleaning.
- The unit should be plugged in a socket, which is easily visible and reachable.
- Do not touch the control panel or plug with a wet hand.
- Do not insert or allow foreign objects to enter any ventilation or exhaust opening as this may cause an electric shock or fire or damage the heater.
- To prevent a possible fire, do not block the air intakes or exhaust in any manner.
- Avoid the use of an extension cord because the extension cord may overheat and cause a risk of fire.
- To disconnect heater, turn controls to OFF, then remove plug from outlet. Pull firmly on plug, DO NOT unplug by pulling on the cord.
- Always unplug the unit before moving or cleaning, or whenever the heater is not in use.
- Use only for intended household use as described in this manual. Any other use not recommended by the manufacturer may cause fire, electric shock, or injury to persons. The use of attachments not recommended or sold by unauthorized dealers may cause hazards.
- Always use on a dry, level surface. Use on ceiling only.

DO NOT attempt to repair or adjust any electrical or mechanical functions of this device. This will void the warranty. There are no user serviceable parts inside. Service should only be performed by a qualified electrician.

WARNING This heater is not equipped with a device that controls the room temperature. Do not use this heater in small rooms with people who cannot get out of the room themselves unless there is constant supervision in the room.

Save the instructions for future reference.

SPECIFICATIONS

Voltage Rating	230V, 50Hz
Power Consumption	600/1500W
Unit Size	42cm (W)×42cm(D)×25cm(H)
Unit Weight	1.6kg

PRODUCT DIAGRAM

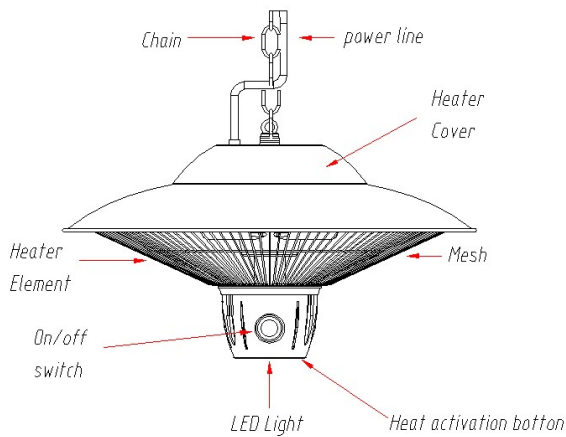

Stainless steel chain, length 0.5m
 Power cord VDE, length 1.8m
 Cover made of aluminum
 Heating element round halogen tube
 Mesh of aluminum
 On / Off switch
 led light
 Heat Activation button

The heater should only be used in dry operating environments where it will not be exposed to rain or other water.

INSTALATION INSTRUCTIONS

- Heater must be installed by a qualified electrician.
- Place the heater on a firm, level ceiling surface;
- The Hook on the ceiling hanging the Patio Heater must be able to undertake a weight 3 or 4 times that of the Patio Heater itself.
- Place the Hook A around the Ceiling Hook and clip on any Ring of the Chain to adjust the height of the Patio Heater to the Floor.
- The distance between the bottom of the Patio Heater to the Floor must be over 1.8m
- 6. Minimum distance from the ceiling 30-50 cm and the side wall 25-30 cm.
- Plug the Patio Heater into a grounded 230V 50Hz power outlet.
- Only operate the heater when it is in the upright position.

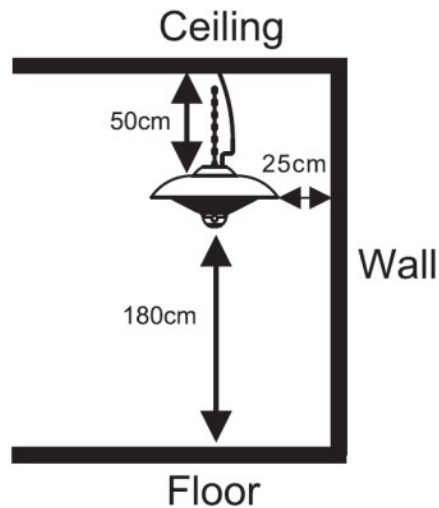

OPERATING INSTRUCTION

Plug the Patio Heater into a grounded 220-240v 50Hz power outlet

Only operate the heater when it is in the upright position.

Our Electric Patio Heater is equipped with three heat settings

The ON/OFF switch on the heater is used to control the power of the heater.

Press the on/off switch on the heater when the plug had been connected.

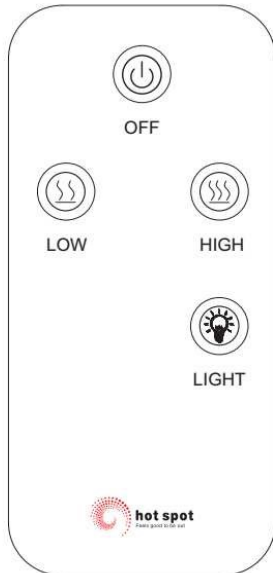
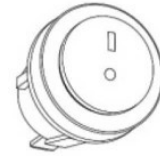

d) Remote control operations

To operate the LED light, press the LIGHT button of the remote control.

Press on the LOW button for 600W.

Press on the HIGH button for 900W.

Press OFF button for close all

Note The main power switch must be turned on to use the remote control.

e) Activating Press Switch Operations

If you lose your remote control, please touch the Activation Button to operate your heater.

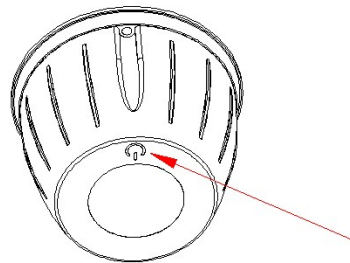

- Press the ON/OFF switch to activate the heater.
- Touch the button once to operate the heater on 600W power.
- Touch the button twice to operate the heater on 900W power.
- Touch the button three times to operate the heater on 1500W power.
- Touch the button four times to activate the LED light ambient lighting and to operate the heater on 1500W power.
- Touch the button five times to activate the LED light ambient lighting without heat.
- Touch the button six times to shut off the light and heat.

CARE AND MAINTENANCE

When disconnected from the electrical supply, clean the outside of the patio heater with a damp cloth.

Never use corrosive or solvent cleaners or immerse in water.

Any maintenance or repairs including replacing the halogen tube should only be carried out by a qualified electrician or by a recommended service center.

STORAGE

If the heater will not be used for a long period of time, store it in a cool, dry location when not in use. To prevent dust and dirt build-up, use the original packaging to repack the unit.

TROUBLE SHOOTING

If the heater will not operate, please check the following before seeking repair of service:

Check if the power cord is plugged into an electrical outlet, if not plug in.

Check if electricity to the main fuse is working.

Make certain the power switches are turned on. If not, choose a setting.

RECYCLE



After the implementation of the European Directive 2002/96/EU in the national legal system, the following applies:

Electrical and electronic devices may not be disposed of with domestic waste. Consumers are obliged by law to return electrical and electronic devices at the end of their service lives to the public collecting points set up for this purpose or point of sale. Details to this are defined by the national law of the respective country. This symbol on the product, the instruction manual or the package indicates that a product is subject to these regulations. By recycling, reusing the materials or other forms of utilising old devices, you are making an important contribution to protecting our environment

WARRANTY

The warranty for this product is 1 year from the date of purchase.

The warranty is void if the product is used for purposes other than its original purpose, or if the product is used for commercial / professional or rental use.

The warranty does not cover damage resulting from natural conditions or damage resulting from improper storage.

For warranty issues, contact your dealer.

Blue Import BIM Oy Hampuntie 12-14, 36220 Kangasala, Finland

Thermal Plus Elektriline terrassisoojendi

Riputatav

tootenumber 5524

Kasutusjuhend

Enne terrassisoojendi kasutuselevõttu loe kasutusjuhend põhjalikult läbi, et vältida vigastuste ohtu.

Käesolevat seadet võivad kasutada vähemalt 8-aastased lapsed ja sellised piiratud füüsiliste, sensoorsete või vaimsete võimetega seadme kasutamise kogemuseta isikud juhul, kui nende üle teostatakse järelevalvet või kui turvalisuse eest vastutav isik on neid eelnevalt seadme kasutamise osas juhendanud ja kui nad saavad aru seadme kasutamisega seotud riskidest.

Lapsed ei tohi seadmega mängida.

Lapsed ei saa ühendada seadet vooluvõrguga ning puhastada ja hooldada seda ilma järelevalveta.

Alla 3-aastased lapsed tuleb seadmest eemale hoida, kui nende üle ei teostata järelevalvet.

HOIATUS – Mõned seadme osad võivad muutuda eriti kuumaks ning põhjustada põletushaavu. Eriti suurt tähelepanu tuleb seadme töötamise ajal pöörata laste ning nõrga tervisega inimestele nende juuresolekul.

Käesolev kasutusjuhend sisaldab olulist teavet terrassisoojendi hoolduse ning korrashoiu kohta. Enne selle kasutamist tutvuge põhjalikult selle kõigi funktsioonide ning teabega.

TÄHTSAD JUHENDID

Elektriseadmete kasutamisel järgi alati all toodud ettevaatusabinõusid, et vähendada tulekahju, elektrilöögi ja kehavigastuste ohtu.

Võta seade pakendist välja ning veendu, et kõik osad on olemas. Eemalda seadmelt ning selle osadelt pakendimaterjal ning kaitsekile.

Paigalda seade kasutusjuhendis toodud juhiste kohaselt.

Ära ühenda seadet vooluvõrku, kui see ei ole veel täielikult komplekteeritud.

Ära ühenda kahjustunud juhtmega seadet vooluvõrku.

Küsimuste korral võta ühendust seadme edasimüüjaga.

Soojendit ei tohi paigaldada otse seinapistiku alla.

- Ühenda suitsuahi ainult maandatud pistikupesaga. Pistikupesa peab olema kaitstud 30 mA kaitselüliti.
- Ärge kasutage seda soojendit koos programmeeritava kontrolleri, taimeriga, vm seadmega, mis lülitab seadme automaatselt sisse. See on ohtlik, kui seade on kaetud või valesti paigaldatud.
- **TÄHELEPANU!** Elektrilöögi oht. Soojendit ei TOHI ise avada ega üritada remontida.
- Kuid siiski seda seadet ei tohi paigaldada välja, kus ta võib kokku puutuda vihma või muude sademetega. Selle võib paigaldada näiteks kaetud terrassile, rõdule vms. kaetud ruumi.
- Seade peab olema paigaldatud 180 cm kõrgusele põrandast, vähemalt 30-50 cm kaugusele laest ning 25-30cm kõrgusele põrandast.
- Ära riputa seadet voodi, diivani vms. mööblieseme kohale.
- Seadme vahetus läheduses ei tohi olla takistusi ega kergestisüttivaid materjale (nagu näiteks puuksad, mööbel, voodipesu, paber, riided, kardinaid või muud kergestisüttivad esemed). Seadme ees peab olema vähemalt 1m vaba ruumi ning ka selle külgede ja tagumise osa vahetus läheduses

ega üleval ja allpool ei tohi hoida mingeid esemeid.

- ÄRA jäta kunagi töötavat seadet ilma järelvalveta. See seade ei ole varustatud termostaadiga.
- Terrassi kütteseadet EI TOHI kasutada koos taimeri või muu elektroonilise seadmega.
- See seade ei ole mõeldud kasutamiseks niisketes ruumides nagu näiteks pesutoas, pesuruumides vms. kohas.
- MITTE KUNAGI ÄRA paigalda terrassisoojendit sellisesse kohta, kust see võib kukkuda vanni või mõnesse muusse veeanumasse. Elektrilöögi vältimiseks seadet EI TOHI uputada vette ega muu vedeliku sisse.
- ÄRA kata soojendit mingil moel rätikute vms. esemetega.
- ÄRA kasuta kahjustunud voolujuhtmega või defektset seadet ega ka siis, kui see on kukkunud maha või kahjustunud mis tahes muul moel. Lase seade üle kontrollida (sh. reguleerimine, kontrollimine, remonditööd) volitatud hoolduskeskuses.
- Kahjustunud juhtme tohib välja vahetada ainult volitatud kvalifitseeritud elektrik.
- Seade kuumeneb kasutamise ajal. Põletushaavade vältimiseks ÄRA mine kuumale seadme vastu ega puuduta seda paljaste kätega. Vajaduse korral kasuta seadme kuumade pindade kokkupuutumise vältimiseks sobivaid kaitsevahendeid.
- Lapsi tuleb jälgida, et nad ei mängiks seadmega.
- ÄRA kunagi puuduta terrassisoojendit või selle pistikut märgade kätega.
- ÄRA tõmba voolujuhet vaiba alt. Seda EI TOHI KATTA vaiba vms. kattega. Juhe tuleb paigutada nii, et keegi ei saaks selle otsa komistada.
- ÄRA blokeeri õhuvõtuavasid mingil moel. Selle tagajärjel võib tekkida elektrilöök, tulekahju või seade võib kahjustuda.
- Tulekahjuohu vältimiseks õhuvõtuavasid EI SAA blokeerida.
- Küttekeha sisaldab kuumenevaid ning sädemeid tekitavaid osi. ÄRA kasuta seda ruumides, kus hoiustatakse bensiini, värvi või muid plahvatus- ja tuleohtlikke vedelikke. Hoia seade lahtisest tulest ning kuumadest pindadest eemal.
- Välti pikendusjuhtme kasutamist, sest see võib kuumeneda ning põhjustada tulekahjuohu. Kui sa seda siiski kasutad, kasuta ainult maandatud ja aktsepteeritud pikendusjuhet. ÄRA KASUTA maandamata pikendusjuhet.
- Seadme väljalülitamiseks tõmba nõõrist (asend OFF) ning tõmba pistik pistikupesast välja. ÄRA eemalda seadet pistikupesast juhtmest tõmmates.
- Eemalda seade vooluvõrgust alati enne selle teisaldamist või puhastamist ning ka siis, kui seadet ei kasutata.
- Seade on mõeldud kasutamiseks koduses majapidamises käesolevas juhendis toodu kohaselt. Tootja soovitude eiramine võib põhjustada elektrilöögi, tulekahju või vigastusi. Volitamata edasimüüjate poolt pakutavad kinnituselemendid võivad põhjustada õnnetusi.
- Kasuta seadet ainult kuival ja tasasel pinnal. Seda seadet tohib ainult riputada.
- HOIATUS: elektrilöögi ning tulekahju vältimiseks ÄRA kasuta seadet koos staatilise kiirusega juhtimisseadmega ning taimeriga.

ÄRA ürita modifitseerida, reguleerida või muuta selle seadme mehaanilisi või elektrilisi toiminguid. Garantii tühistub nendel juhtudel. Seadmes ei ole kasutaja hooldatavaid osi. Hooldust tohib teostada ainult kvalifitseeritud spetsialist.

HOIATUS Käesolev seade ei ole varustatud ruumi temperatuuri reguleeriva termostaadiga. Ära jäta töötavat seadet järelvalveta väikestes ruumides, kus on isikuid, kes ise ei pääse ruumist välja, välja arvatud juhul, kui nende üle teostatakse pidevat järelvalvet.

Hoia kasutusjuhend hilisema vajaduse jaoks alles.

TEHNILISED ANDMED

Nimipinge	230 V, 50 Hz
Voolukulu	600/1500 W
Seadme mõõdud	42.5 cm (L) x 42.5 cm (S) x 25 cm (K)
Seadme kaal	1,6 kg

SEADME PILT

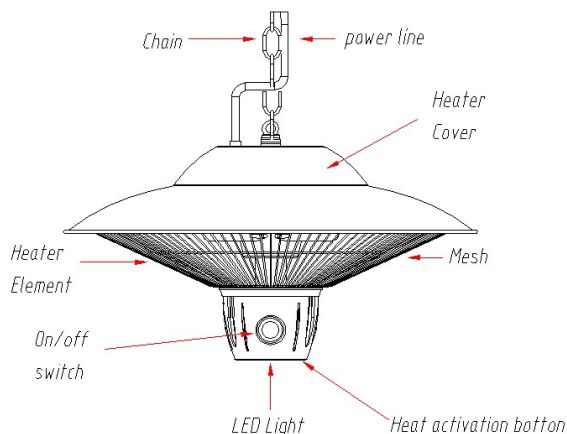

Roostevabast terasest kett, pikkus 0,5 m
Toitejuhe VDE, pikkus 1,8 m
Alumiiniumist korpus
Küttekeha – ümar halogeenoru
Alumiiniumvõrk
Toitelüliti
Leedlamp
Küttefunktsiooni aktiveerimise nupp

Kütteseadet tohib kasutada ainult kuivas keskkonnas, kus see ei puutu kokku vihma ega muu veega.

KASUTUSJUHEND

1. Kütteseadme peab paigaldama kvalifitseeritud elektrik.
2. Riputa terrassisoojendi lakke tasasele ning kindlale pinnale.
3. Lakke paigaldatava riputuskonksu kandevõime peab ületama terrassisoojendi kaalu 3-kordselt.
4. Riputa konks A laes oleva riputuskonksu külge ning reguleeri terrassisoojendi rippumiskõrgust ketilülilide abil.
5. Terrassisoojendi alumise osa ning põranda vaheline kaugus peab olema rohkem kui 1,8 m. Miinimumkaugus laest: 30-50 cm ja külgseintest 25-30 cm.
6. Ühenda terrassisoojendi maandatud 230 V / 50 Hz pistikupesaga.
7. Kasuta soojendit ainult püstises asendis.

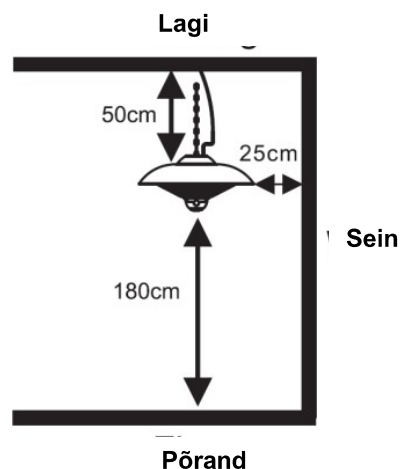

KASUTUSJUHISED

Ühenda terrassisoojendaja maandatud 220–240 V 50 Hz pistikupesaga.

Kasuta kütteseadet ainult püstises asendis.

Meie elektrilisel terrassisoojendajal on kolm küttevõimsust.

Kütteseadme võimsust reguleeritakse toitelülitiga.

Kui pistik on ühendatud, vajuta kütteseadme toitelülitit.

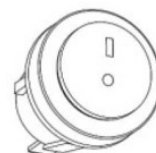

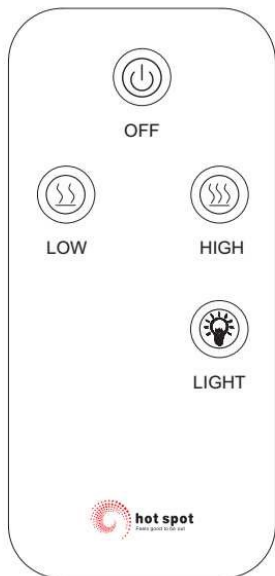

a) Kaugjuhtimise toimingud

Leedlambi kasutamiseks vajuta kaugjuhtimispuldi nuppu LIGHT.

600 W võimsuse valimiseks vajuta nuppu LOW.

900 W võimsuse valimiseks vajuta nuppu HIGH.

Kõigi funktsioonide väljalülitamiseks vajuta nuppu OFF.

Märkus! Kaugjuhtimispuldi kasutamiseks peab toitelüliti olema sisse lülitatud.

b) Nupu kasutamine

Kui kaugjuhtimispult on kadunud, puuduta kütteseadme juhtimiseks aktiveerimisnuppu.

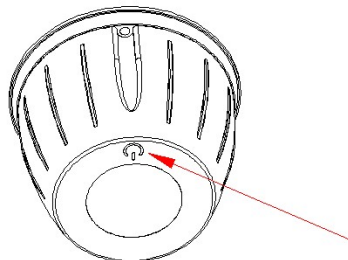

- Kütteseadme sisselülitamiseks vajuta toitelüliti.
- Kütteseadme kasutamiseks 600 W võimsusega puuduta nuppu üks kord.
- Kütteseadme kasutamiseks 900 W võimsusega puuduta nuppu kaks korda.
- Kütteseadme kasutamiseks 1500 W võimsusega puuduta nuppu kolm korda.
- Leedlambi sisselülitamiseks ja kütteseadme kasutamiseks 1500 W võimsusel puuduta nuppu neli korda.
- Leedlambi sisselülitamiseks ilma küttefunktsioonita puuduta nuppu viis korda.
- Valguse ja küttefunktsiooni väljalülitamiseks puuduta nuppu kuus korda.

HOOLDUS

Eemalda seade vooluvõrgust ning lase sellel korralikult jahtuda.

Jahtunud seadme välispinda tohib puhastada pehme ja niiske lapiga. Vajadusel võib kasutada nõrgatoimelist pesuvahendit. Kuivata seade lõpuks pehme kuiva lapiga.

ÄRA kasuta seadme puhastamiseks alkoholi, bensiini, abrasiivseid- või poleerivaid vahendeid või karedat harja. Need võivad kahjustada terrassisoojendi pinda.

Kuigi see seade on ette nähtud kasutamiseks ainult välistingimustes, EI TOHI seda ohutuse mõttes kasta vette. Enne kasutamist toode peab olema täiesti kuiv.

HOIUSTAMINE

Kui seadet ei kasutata pikemat aega, tuleks seda hoiustada tolmu ja mustuse kogunemise vältimiseks originaalpakendis kuivas ja jahedas kohas.

VEAOTSING

Kui kütteseadme ei tööta, kontrolli enne selle parandusse viimist järgnevaid toiminguid:

Veendu, et voolujuhe on ühendatud vooluvõrguga. Vajadusel ühenda.

Kontrolli, kas kaitse on sisse lülitatud.

Veendu, et voolulüliti on sisselülitatud. Vajadusel lülita seade sisse.

Seadmete ja akude käitlemine



Pärast Euroopa direktiivi 2002/96/EL rakendamist liikmesriikides kohalduvad järgmised punktid.

Elektri- ja elektroonikaseadmeid ei tohi visata olmeprügi hulka. Tarbijad on vastavalt seadusele kohustatud elektri- ja elektroonikaseadmed nende kasutusaja lõppedes tagastama selleks ettenähtud avalikku kogumiskohta või müügikohta. Sellekohased üksikasjad on sätestatud vastava liikmesriigi seadustes. See sümbol toote, selle kasutusjuhendi või pakendi peal tähendab, et selle toote puhul peab täitma neid ettekirjutisi. Materjalide taaskasutamisega või vanade seadmete muul moel utiliseerimisega aitate oluliselt kaasa meie keskkonna kaitsele.

GARANTII

Garantii kehtib ühe (1) aasta alates ostupäevast.

Garantii ei kehti, kui toodet kasutatakse muul kui selle algsel eesmärgil või kui seda kasutatakse ärilisel/ professionaalsel või rentimise eesmärgil.

Garantii ei kehti loodusnähtuste ning vale hoiustamise poolt põhjustatud kahjustuste korral.

Blue Import BIM Oy Hampuntie 12-14, 36220 Kangasala, Finland