

## 4-tasoinen hylly

## KOKOAMISOHJEET

## TARVITTAVAT TYÖKALUT

Ristipääkärjellä varustettu akkuruuvinväännin ja 8 mm:n vääntöavain

## VAROITUS

Metallireunoja käsiteltäessä on aina oltava erittäin varovainen.

## OSALUETTELO

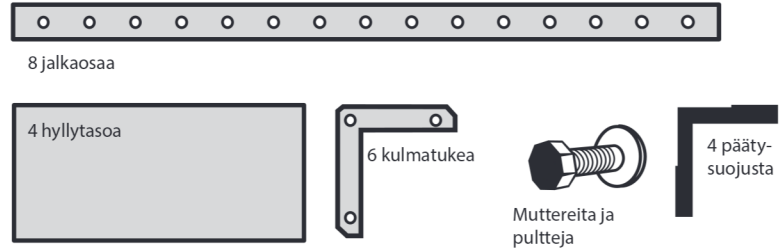

## HYLLYKÖN KOKOAMISESSA ON KÄYTETTÄVÄ KÄSINEITÄ!

## TÄRKEÄÄ:

Älä kiristä muttereita ja pultteja tiukalle, ennen kuin koko hyllykkö on koottu.

1. Ota 1 hyllytaso ja kiinnitä 6 kulmatukea sen alasivulle. (Tätä hyllytasoa käytetään vaiheessa 5.) Ks. kuva 1.

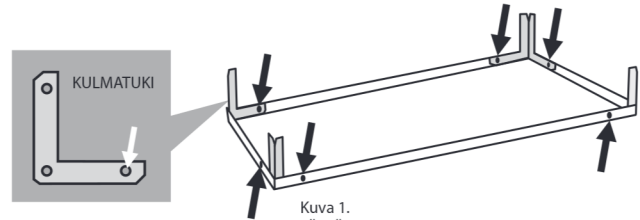

Kuva 1.  
TÄSSÄ VAIHEESSA: ASENN A VAIN 1 PULTTI JA MUTTERI TUKEA KOHTI NUOLTEN OSOITTEMIIN PAIKKOKIHIIN.

2. Ota 8 jalkaosaa ja muodosta 4 jalkaa liittämällä 2 jalkaosaa toisiinsa.

## TÄRKEÄÄ:

Molemmissa jalkaosissa olevien kahden reiän täytyy asettua kohdakkain.. Ks. kuva 2.

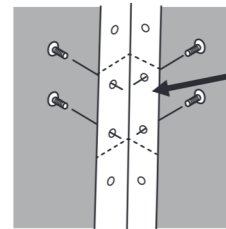

Kuva 2.  
2 JALKAOSAA PÄÄLLEKÄIN JA TOISIINSA PULTATTUINA.

3. Aseta 2 jalkaa tasaiselle pinnalle ja laita hyllytaso molempien jalkojen sisäpuolelle YLÄREIÄN kohdalle. Työnnä pultti kuhunkin 4 reikään ja kiinnitä muttereilla. Ks. kuva 3.

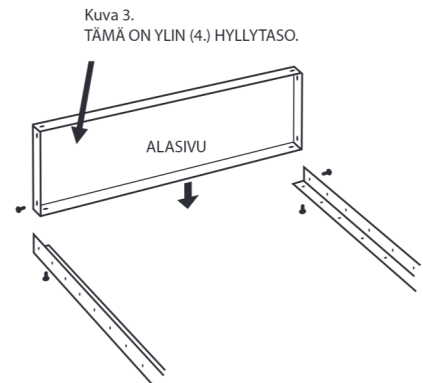

Kuva 3.  
TÄMÄ ON YLIN (4.) HYLLYTASO.

4. Toista vaihe 3 lisäämällä hyllytaso jalkojen toisen pään TOISEKSI VIIMEISIIN REIKIIN. Ks. kuva 4.

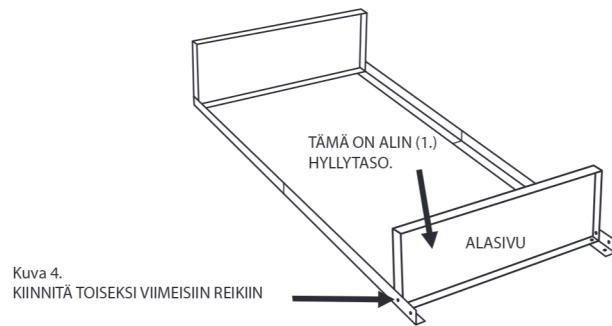

Kuva 4.  
KIINNITÄ TOISEKSI VIIMEISIIN REIKIIN

5. Kiinnitä nyt 3. hyllytaso. HUOMAUTUS: Olet kiinnittänyt kulmatuet tähän hyllytasoon vaiheessa 1. Ks. kuva 5.

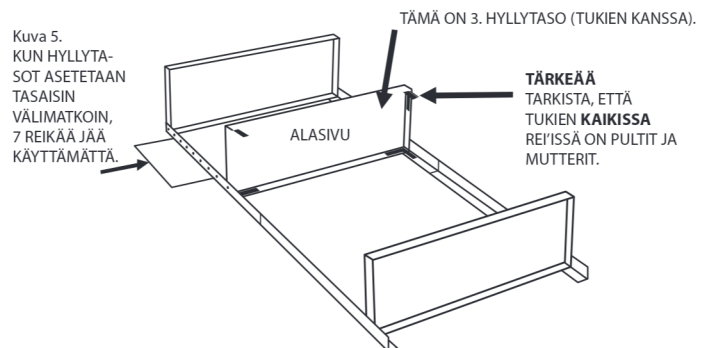

Kuva 5.  
KUN HYLLYTASOT ASETETAAN TASAISIN VÄLIMATKOIN, 7 REIKÄÄ JÄÄ KÄYTTÄMÄTTÄ.

6. Kiinnitä viimeinen (2.) hyllytaso ja jätä 8 reikää käyttämättä tämän hyllytason ja alimman (1.) hyllytason välistä. Ks. kuva 6.

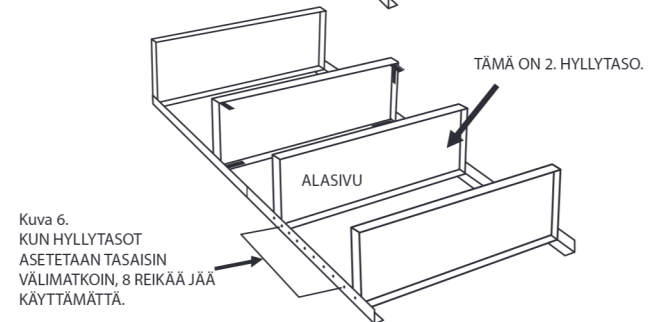

Kuva 6.  
KUN HYLLYTASOT ASETETAAN TASAISIN VÄLIMATKOIN, 8 REIKÄÄ JÄÄ KÄYTTÄMÄTTÄ.

7. Pidä hyllykkö edelleen makuuasennossa ja lisää loput 2 jalkaosaa. Varmista, että jaloissa olevat reiät asettuvat oikeisiin paikkoihin. Ks. kuva 7.

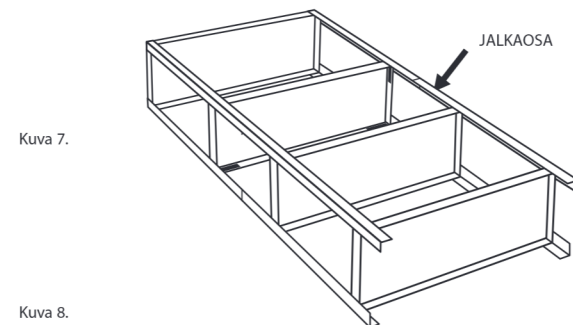

Kuva 7.

8. Nosta hyllykkö pystyyn YLIMMÄN (4.) HYLLYTASON varaan. Tässä asennossa mutterit ja pultit on helpompi kiristää. Ks. kuva 8.

#### TÄRKEÄ VINKKI:

Käytä 8 mm:n vääntöavainta ja akkuruuvinväännintä, jotta osat kiristyvät mahdollisimman tiukkaan.

**HUOMAUTUS:** Kiristä 8 mutteria ja pulttia ensin AINOASTAAN alimmasta (1.) hyllytasosta. Tarkista sitten kaikista kulmista, että hyllykkö on pystysuorassa.

Jatka kiristämällä KAIKKI mutterit ja pultit.

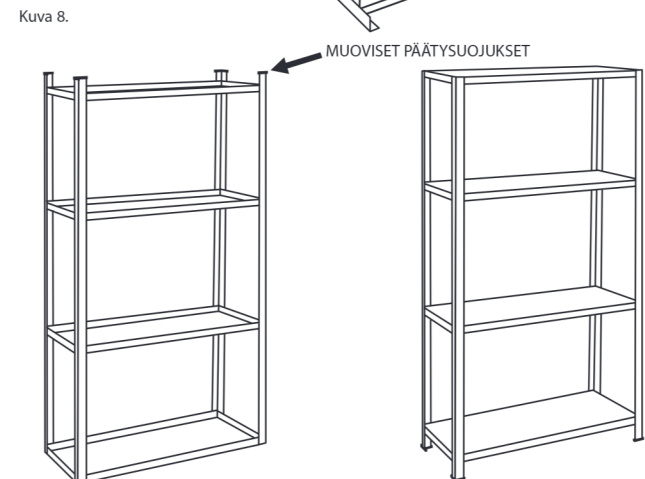

Kuva 8.

9. Lisää 4 muovista päätysuojusta jalkojen alapäähän. Ks. kuva 8. Käännä sen jälkeen hyllykkö jaloilleen.

Onnittelut onnistuneesta asennuksesta!

## Hylla med fyra hyllplan

# MONTERINGSANVISNINGAR

### VERKTYG SOM BEHÖVS

Sladdlös skruvdragare med stjärnmejsel och 8 mm skruvnyckel

### VARNING!

Var alltid mycket försiktig då du hanterar material som har kanter av metall.

### LISTA ÖVER DELAR



8 x hyllben

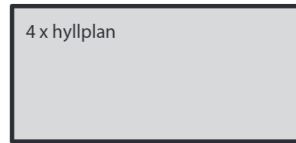

4 x hyllplan



6 x hörnfästen

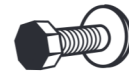

Skruvvar och muttrar

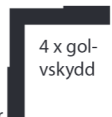

4 x golvskydd

## DU MÅSTE BÄRA HANDSKAR DÅ DU MONTERAR HYLLAN!

### VIKTIGT:

Dra inte åt skruvar och muttrar helt innan monteringen är klar.

1. Ta ett hyllplan och montera de sex hörnfästena på undersidan. (Detta hyllplan kommer att användas i steg 5.) Se bild 1.



HÖRNFÄSTE



Bild 1  
VID DEN HÄR TIDPUNKTEN SKA DU BARA MONTERA EN SKRUV OCH MUTTER PER FÄSTE, SÅ SOM PILARNA VISAR.

2. Skapa fyra benlängder med hjälp av de åtta hyllbenen genom att sätta samman dem två och två.

VIKTIGT: Två hål från endera hyllbenet ska överlappa varandra. Se bild 2.

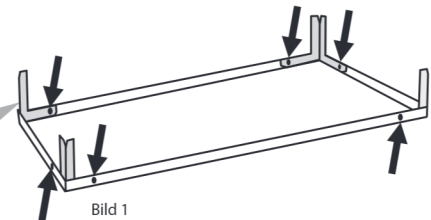

Bild 2  
TVÅ HYLLBEN SKRUVAS IHOP MED ÖVERLAPPNING

3. Lägg två benlängder på ett slätt underlag och placera ett hyllplan på insidan av benen vid DE ÖVERSTA HÅLEN. Sätt i skruvar i de fyra hålen och fäst dem med muttrar. Se bild 3.

Bild 3  
DETTA ÄR DET ÖVERSTA HYLLPLANET.

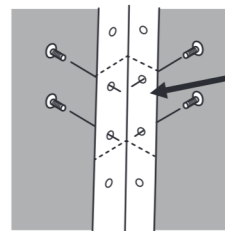
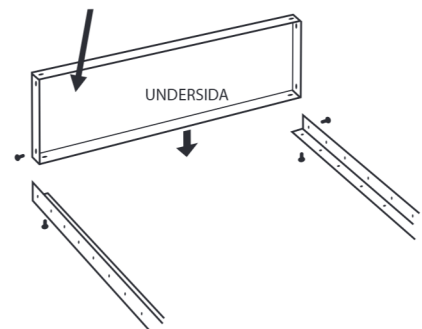

UNDERSIDA

4. Upprepa steg 3 och montera ett hyllplan i de NÄST UNDERSTA HÅLEN i den andra änden av de två benlängderna. Se bild 4.

Bild 4  
FÄST HYLLPLANET I HÅLEN NÄST LÄNGST NED.

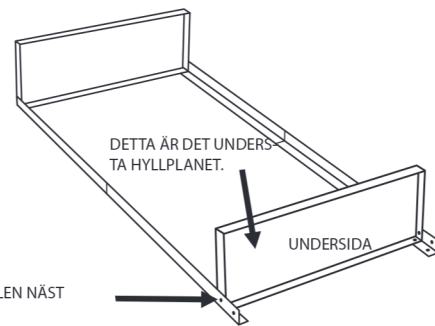

5. Montera nu det näst översta hyllplanet. OBS! Detta är det hyllplan som du försåg med hörnfästen i steg 1. Se bild 5.

Bild 5  
LÄMNA SJU HÅL TOMMA FÖR ATT FÅ JÄMNFT FÖRDELADE HYLLPLAN I HYLLAN. UNDERSIDA

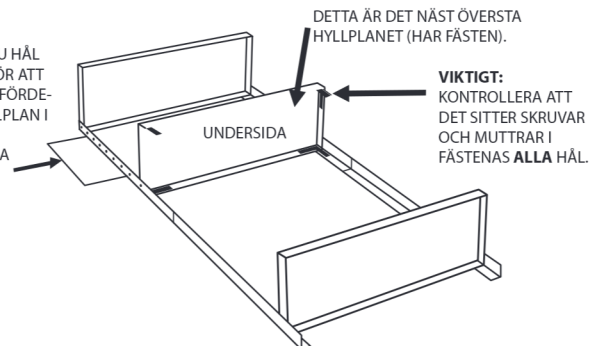

6. Montera nu det sista hyllplanet och lämna åtta hål tomma mellan det här hyllplanet och det understa hyllplanet. Se bild 6.

Bild 6  
LÄMNA ÅTTA HÅL TOMMA FÖR ATT FÅ JÄMNFT FÖRDELADE HYLLPLAN I HYLLAN.

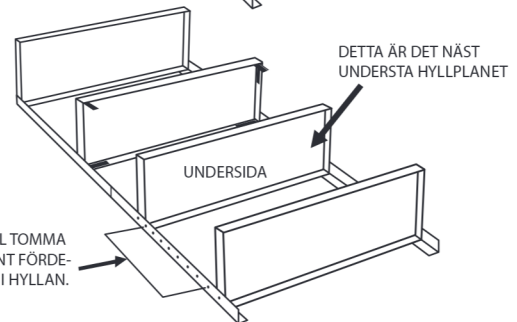

7. Montera de återstående två hyllbenen medan enheten ligger ned och kontrollera att du använder rätt hål på benen. Se bild 7.

Bild 7.

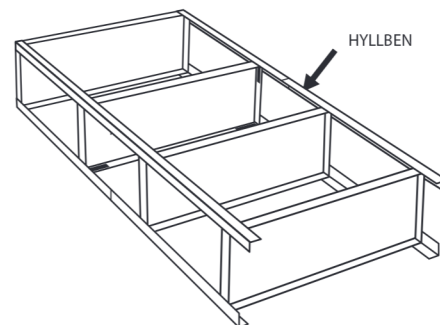

8. Ställ hyllan upp och ned PÅ DET ÖVERSTA HYLLPLANET för att underlätta åtdragningen av skruvar och muttrar. Se bild 8.

**VIKTIGT TIPS:**

Använd en 8 mm skruvnyckel och en trådlös skruvdragare för att dra åt skruvarna och muttrarna ordentligt.

**OBS!** Dra först BARA åt de åtta skruvarna och muttrarna i det understa hyllplanet. Kontrollera därefter att hyllan är vertikal från alla vinklar. Dra sedan åt ALLA skruvar och muttrar.

Bild 8.

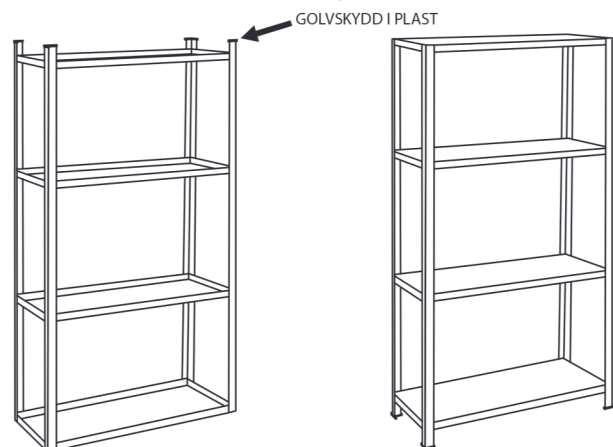

9. Sätt på de fyra golvskydden längst ned på benen. Se bild 8. Vänd därefter på hyllan så att den står på golvskydden.

Grattis till en lyckad montering!

## 4-Level Shelving Unit

## ASSEMBLY INSTRUCTIONS

## REQUIRED TOOLS

Battery powered screwdriver and an 8mm wrench

## WARNING

Be very careful when handling the metal edges.

## PART LIST



8 leg parts

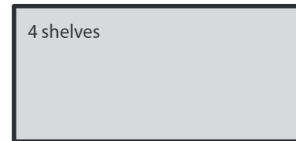

4 shelves



6 corner supports



Nuts and bolts

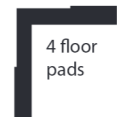

4 floor pads

## WEAR GLOVES WHEN ASSEMBLING THE UNIT!

## IMPORTANT:

Do not over-tighten the nuts and bolts until the entire unit has been assembled.

1. Take one shelf and attach six corner supports onto its bottom side. (This shelf will be used in step 5.) See figure 1.

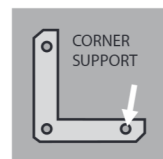

CORNER SUPPORT

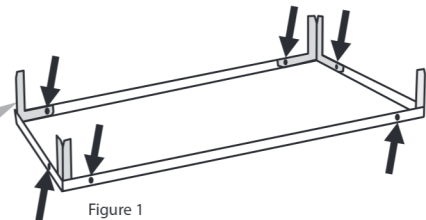

Figure 1  
IN THIS STEP: ONLY INSTALL ONE BOLT AND NUT PER SUPPORT IN THE SPOTS INDICATED BY THE ARROWS.

2. Take eight leg parts and create four legs by attaching two leg parts.

## IMPORTANT:

The two holes in both leg parts must overlap. See figure 2.

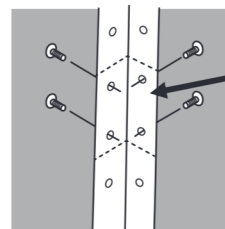
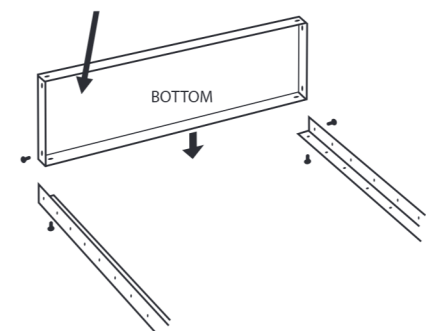

Figure 2  
2 LEG PARTS ON TOP OF EACH OTHER AND BOLTED TOGETHER

3. Place two legs on an even surface, place a shelf on the inside of both legs, and align it with the TOP HOLE. Insert a bolt into each of the four holes and tighten them with nuts. See figure 3.

Figure 3  
THIS IS THE TOP (4TH) SHELF.



4. Repeat step 3 by adding a shelf into the SECOND LAST HOLES of the other end of the legs. See figure 4.

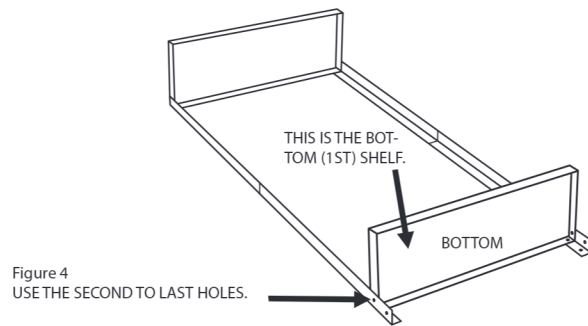

5. Then attach the third shelf. **NOTE:** You have attached the corner supports to the unit in step 1. See figure 5.

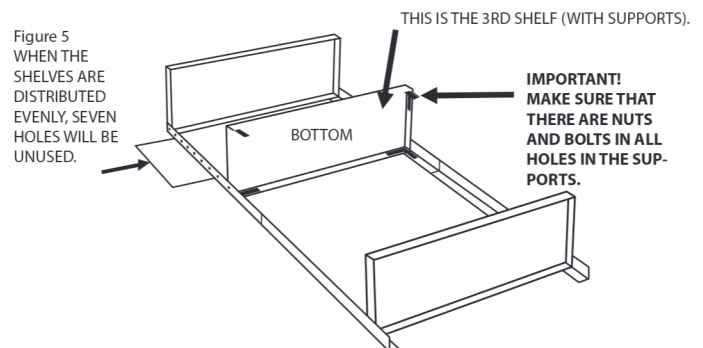

6. Attach the last (2nd) shelf and leave eight holes empty between this shelf and the lowest (1st) shelf. See figure 6.

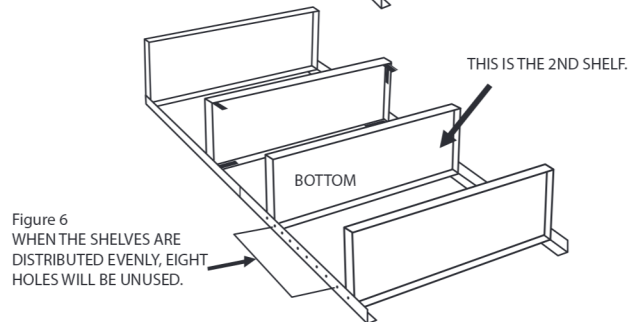

7. Keep the unit still in a horizontal position on the floor and add the other two leg parts. Ensure that the holes in the legs align correctly. See figure 7.

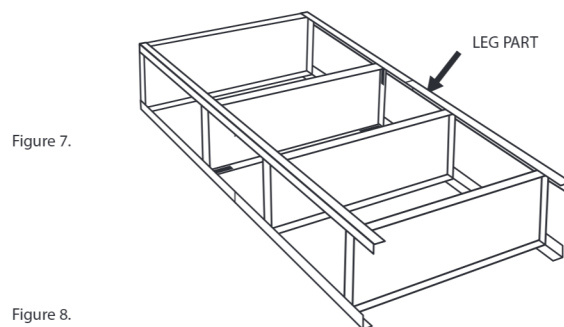

8. Raise the unit UPSIDE DOWN so that it stands on the TOP (4th) SHELF. This way, the nuts and bolts are easier to tighten. See figure 8.

**IMPORTANT TIP:**

Use an 8 mm wrench and a battery powered screwdriver to make the parts as tight as possible.

**NOTE:** First tighten the eight nuts and bolts ONLY on the lowest (1st) shelf. Then, check all the corners and make sure the unit is upright. Continue by tightening ALL the nuts and bolts.

9. Add four plastic floor pads on the bottom of the legs. See figure 8. Finally, turn the unit the correct way. Congratulations on the completed assembly!

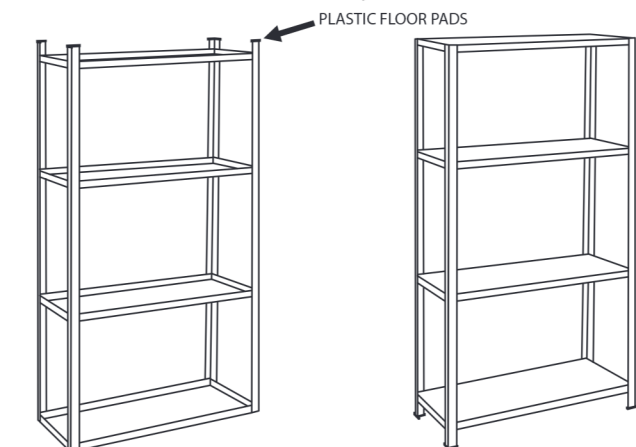

## 4-tasandiline riiul

## KOKKUPANEMISJUHISED

## VAJALIKUD TÖÖRIISTAD

Ristpeaga kruvikeeraja ja 8 mm mutrivõti

## HOIATUS

Metallservade käsitlemisel tuleb alati äärmiselt ettevaatlik olla.

## DETAILIDE LOEND

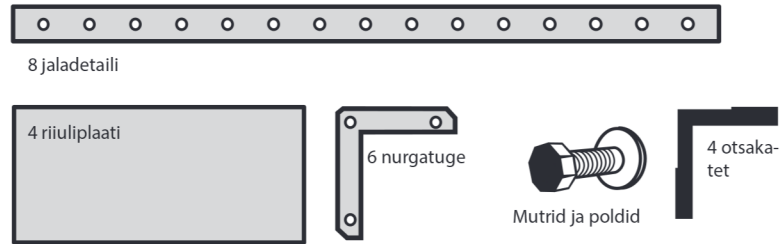

## SELLE RIIULI KOKKUPANEKUL TULEB KANDA KAITSEKINDAID!

## TÄHTIS:

pingutage mutrid ja poldid täielikult alles pärast riiuli kokkupanekut.

1. Kinnitage 6 nurgatuge 1 riiuliplaadi alumise poole külge. (Seda riiuliplaati kasutatakse 5. sammu juures.) Vt joonis 1.

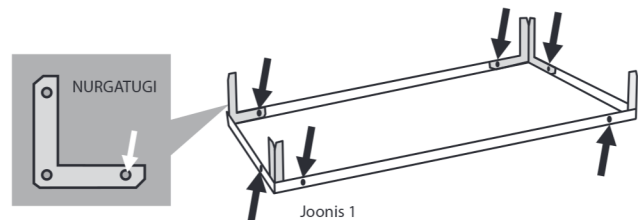

Joonis 1  
SELLES ETAPIS SISESTAGE IGA NURGATOE KOHTA AINULT 1 POLT JA MUTTER, NAGU JOONISEL OLEV NOOL NÄITAB.

2. Kasutage 8 jaladetaili, et neid 2 kaupa ühendades 4 tugijalga luua.

TÄHTIS: mõlemad jaladetailid tuleb 2 augu jagu kohakuti seada. Vt joonis 2.

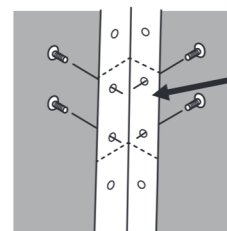

Joonis 2  
2 ÜLEKATTEGA JA POLDIDEGA KINNITATUD JALADetaili

3. Seadke 2 tugijalga tasasele pinnale pikali ja asetage üks riiuliplaat mõlemale jalale, ÜLEMISTE AVADEGA kohakuti. Sisestage poldid 4 avasse ja kinnitage mutritega. Vt joonis 3.

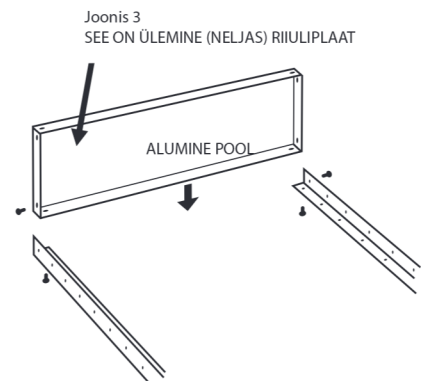

Joonis 3  
SEE ON ÜLEMINE (NELJAS) RIIULIPLAAT

4. Korrake 3. sammu, seades ühe riuliplaadi kohakuti jalgade teises otsas olevate EELVIIMASTE AVADEGA. Vt joonis 4.

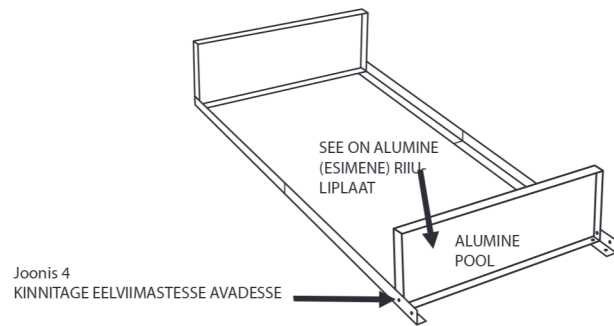

Joonis 4  
KINNITAGE EELVIIMASTESSE AVADESSE

5. Nüüd kinnitage 3. riuliplaat. MÄRKUS. See on 1. sammu juures nurgatugedega ühendatud riuliplaat. Vt joonis 5.

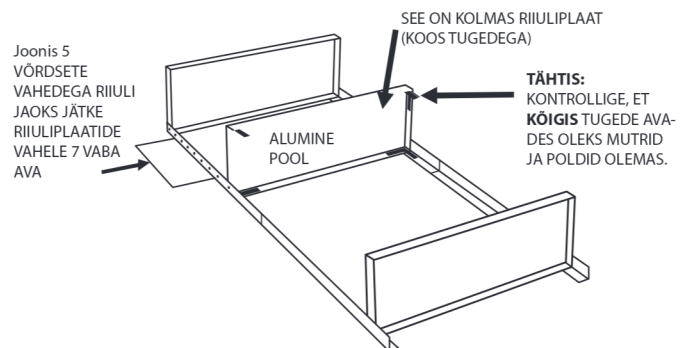

Joonis 5  
VÕRDESE VAEHEDEGA RIULI  
JAOKS JÄTKE  
RIULIPLAATIDE  
VAHELE 7 VABA  
AVA

6. Kinnitage nüüd viimane (teine) riuliplaat, jättes selle ja alumise (esimese) riuliplaadi vahele 8 vaba ava. Vt joonis 6.

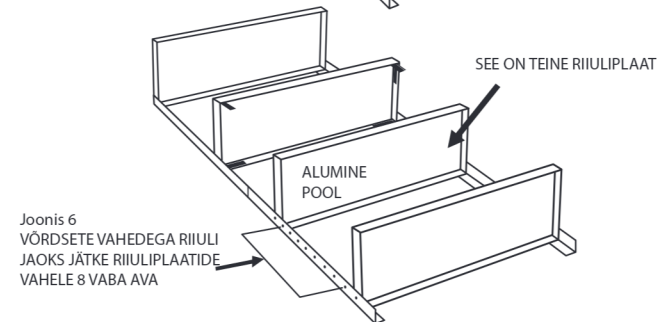

Joonis 6  
VÕRDESE VAEHEDEGA RIULI  
JAOKS JÄTKE RIULIPLAATIDE  
VAHELE 8 VABA AVA

7. Lisage pikali olevale riulile ka ülejäänud 2 tugijalg, veendudes, et jalad on õigete avadega kohakuti. Vt joonis 7.

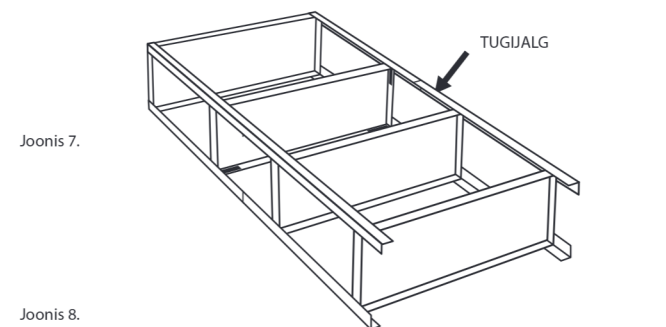

Joonis 7.

8. Tõstke riul tagurpidi, NELJANDA RIULIPLAADI PEALE. See lihtsustab kõigi mutrite ja poltide pingutamist. Vt joonis 8.

#### **OLULINE NÕUANNE:**

kasutage 8 mm mutrivõtit ja kruvikeerajat maksimaalse pingsuse saavutamiseks.

**MÄRKUS.** Pingutage AINULT alumise (esimese) riuliplaadi 8 mutrit ja polti. Kontrollige, et riul oleks igast nurgast vertikaalselt sirge. Seejärel pingutage KÕIKI mutreid ja polte.

9. Kinnitage jalgade alumistesse otstes 4 plastist otsakatet. Vt joonis 8. Seejärel seadke riul jalgadele seisma.

Palju õnne! Riul ongi edukalt kokku pandud.

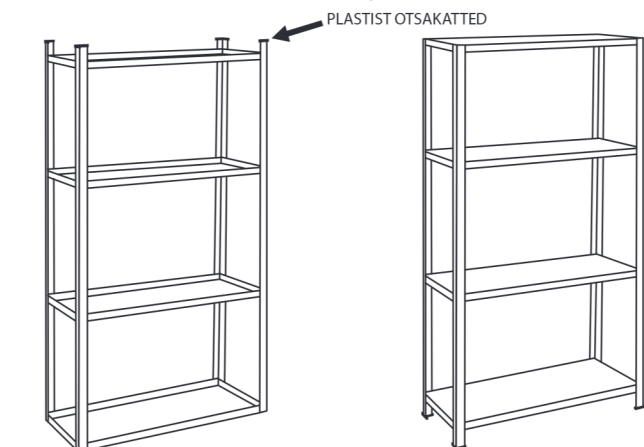

Joonis 8.

## 4 līmeņu plauktu sistēma

## MONTĀŽAS INSTRUKCIJA

## NEPIECIEŠAMIE INSTRUMENTI

Akumulatora skrūvgriezis un 8 mm uzgriežņu atslēga

## BRĪDINĀJUMS

Rīkojoties ar metāla stūriem, ievērojiet īpašu piesardzību.

## DETAĻU SARAKSTS



8 kāju detaļas

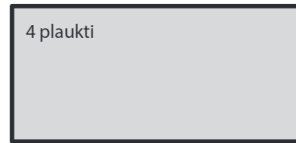

4 plaukti



6 stūra balsti



Uzgriežņi un skrūves



4 kāju pēdas

## VEICOT SISTĒMAS MONTĀŽU, VALKĀJIET CIMDUS!

## SVARĪGI:

Nepievelciet uzgriežņus un skrūves pārāk cieši, kamēr nav pabeigta visas sistēmas montāža.

1. Paņemiet vienu plauktu un nostipriniet tā apakšpusē sešus stūra balstus. (Šis plaukts tiks izmantots 5. solī) Skatīt 1. zīm.

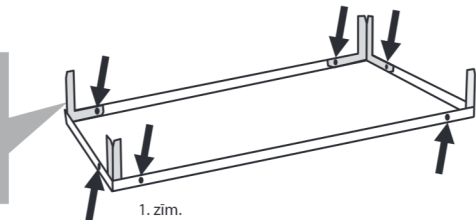
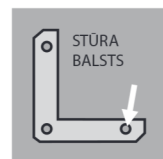

1. zīm.  
ŠAJĀ SOLĪ: KATRĀ BALSTĀ AR BULTIŅĀM NORĀDĪTĀJĀS VIETĀS NOSTIPRINIET TĪKAI VIENU SKRŪVI UN VIENU UZGRIEŽNI.

2. No astoņām kāju detaļām, savienojot kopā pa divām kāju detaļām, izveidojiet četras kājas. SVARĪGI: Abiem caurumiem divās attiecīgajās kāju detaļās ir jāsakrīt. Skatīt 2. zīm.

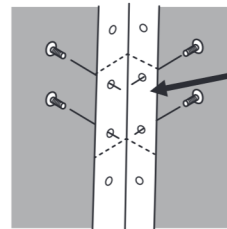

2. zīm.  
VIENA AR OTRU SAMONTĒTAS UN AR SKRŪVĒM SASTIPRINĀTAS 2 KĀJU DETAĻAS.

3. Nolieciet divas kājas horizontāli uz līdzenas pamatnes, ievietojiet plauktu kāju iekšpusē un noregulējiet vienā līmenī ar AUGŠĒJIEM CAURUMIEM. Ievietojiet katrā no četriem caurumiem pa skrūvei un nofiksējiet tās ar uzgriežņiem. Skatīt 3. zīm.

3. zīm.  
ŠIS IR AUGŠĒJĀIS (CETURTAIS) PLAUKTS.

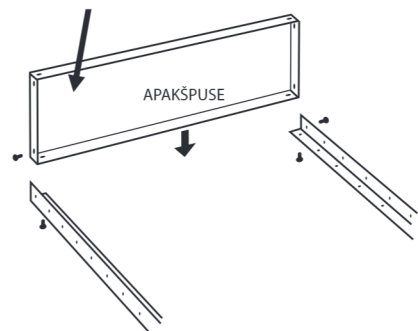

4. Atkārtojiet 3. soli, nostiprinot nākamo plauktu OTRAJOS CAURUMOS NO BEIGĀM otrā kāju galā. Skatīt 4. zīm.

4. zīm.  
IZMANTOJIET OTROS CAURUMUS  
NO BEIGĀM.

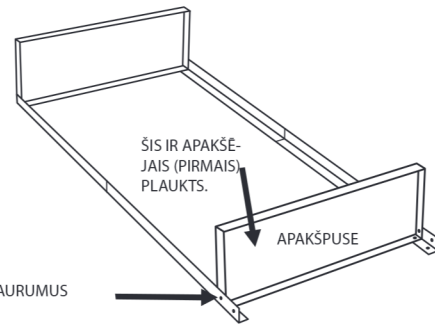

5. Pēc tam nostipriniet trešo plauktu. **IEVĒRĪBAI:** Pie plauktu sistēmas ir nostiprināti stūra balsti, kā norādīts 1. solī. Skatīt 5. zīm.

5. zīm.  
SAMONTĒJOT  
PLAUKTUS VIENĀ-  
DĀ ATTĀLUMĀ,  
SEPTIŅI CAURUMI  
PALIEK NEIZMAN-  
TOTI.

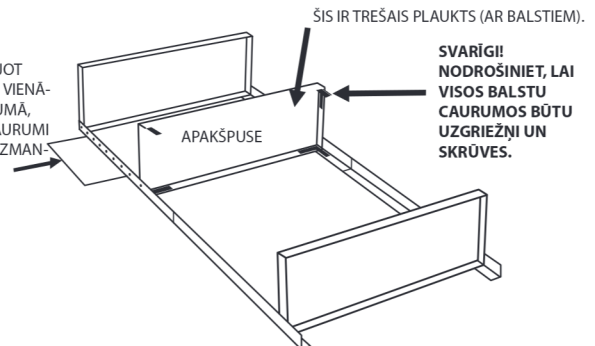

6. Nostipriniet pēdējo (otro) plauktu un starp šo plauktu un zemāko (pirmo) plauktu atstājiet astoņus brīvus caurumus. Skatīt 6. zīm.

6. zīm.  
SAMONTĒJOT PLAUKTUS  
VIENĀDĀ ATTĀLUMĀ,  
ASTOŅI CAURUMI PALIEK  
NEIZMANTOTI.

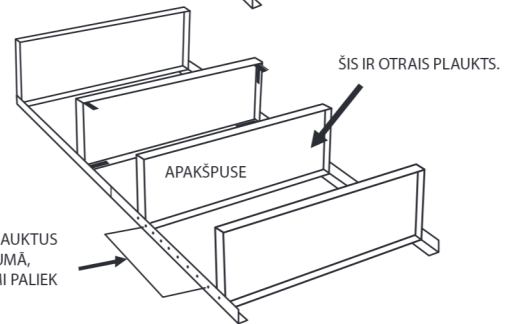

7. Atstājiet plauktu sistēmu horizontālā pozīcijā uz grīdas un piemontējiet otru kāju pāri. Nodrošiniet, lai caurumi kājās precīzi sakristu. Skatīt 7. zīm.

7. zīm.

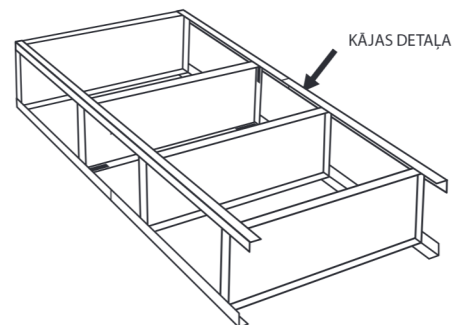

8. Pieslieniet plauktu sistēmu **AR KĀJĀM GAISĀ**, lai tā stāvētu uz **AUGŠĒJĀ (ceturtā) PLAUKTA**. Šādi ir vieglāk pievilkt uzgriežņus un skrūves. Skatīt 8. zīm.

#### **SVARĪGS IETEIKUMS:**

Lai detaļas nofiksētu pēc iespējas ciešāk, izmantojiet 8 mm uzgriežņu atslēgu un akumulatora skrūvgriezi.

**IEVĒRĪBAI:** Vispirms nofiksējiet **TIKAI** zemākā (pirmā) plaukta astoņus uzgriežņus un skrūves. Pēc tam pārbaudiet visus stūrus un nodrošiniet, ka plauktu sistēma ir taisna.

Turpiniet pievilkt **VISUS** uzgriežņus un skrūves.

9. Kāju apakšpusē nostipriniet četras plastmasas pēdas. Skatīt 8. zīm. Visbeidzot sagrieziet plauktu sistēmu pareizā stāvoklī, novietojot to uz kājām. Apsveicam! Montāža ir pabeigta!

8. zīm.

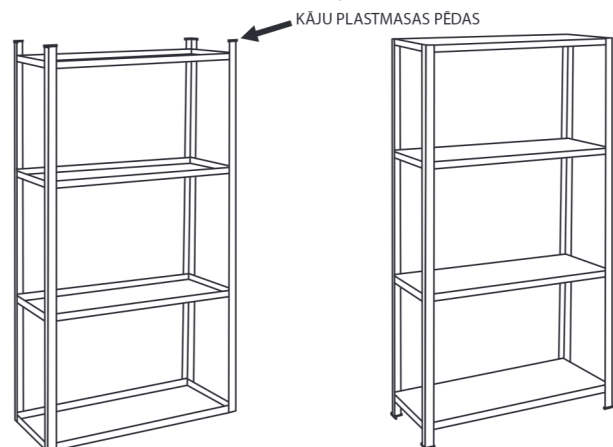

## 4 lygių stelažas

## SURINKIMO INSTRUKCIJA

## REIKALINGI ĮRANKIAI

Elektra maitinamas atsuktuvus ir 8 mm veržliaraktis

## ĮSPĖJIMAS

Įmdami metalines briaunas būkite labai atsargūs.

## DALIŲ SĄRAŠAS



8 kojų dalys

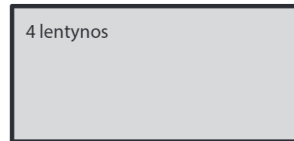

4 lentynos



6 kampiniai laikikliai



Veržlės ir varžtai



4 grindų atramos.

## SURINKDAMI DĖVĖKITE PIRŠTINES!

## SVARBU:

kol nesurinkote viso stelažo, neperveržkite veržlių ir varžtų.

1. Paimkite vieną lentyną ir pritvirtinkite jos apačioje šešis kampinius laikiklius. (Ši lentyna bus naudojama atliekant 5 veiksmą.) Žr. 1 pav.

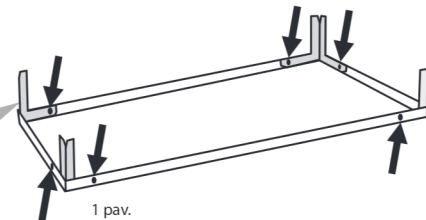

1 pav.  
ATLIKDAMI ŠĮ VEIKSMĄ: KIEKVIENAM LAIKIKLIUI ĮSUKITE TIK VIENĄ VARŽTĄ IR VERŽLĘ RODYKLĖMIS NURODYTOSE VIETOSE.

2. Paimkite aštuonias kojų dalis ir surinkite keturias kojas, sujungdami kojų dalis po dvi. SVARBU: Dvi abiejų kojų dalių skylės turi persidengti. Žr. 2 pav.

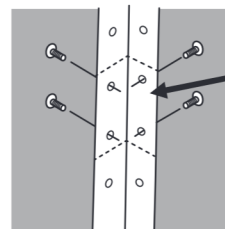

2 pav.  
2 KOJŲ DALYS, SUDĖTA VIENA ANT KITOS IR SUVERŽTOS VARŽTAIS.

3. Paguldykite dvi kojas ant lygaus paviršiaus, įdėkite lentyną tarp abiejų kojų ir išlygiuokite ją su VIRŠUTINE SKYLE. Į kiekvieną iš keturių skylių įkiškite po varžtą ir priveržkite veržles. Žr. 3 pav.

3 pav.  
TAI YRA VIRŠUTINĖ (KETVIRTA) LENTYNA.

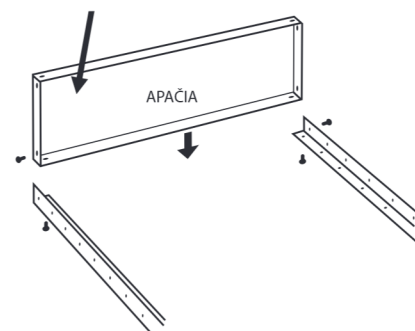

4. Pakartokite 3 veiksmą, įdėdami lentyną tarp PRIEŠPASKUTINIŲ SKYLIŲ kitame kojų gale. Žr. 4 pav.

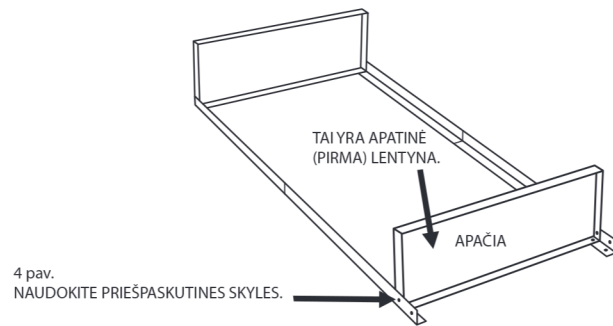

5. Pritvirtinkite trečią lentyną. PASTABA: kampinius laikiklius pritvirtinote atlikdami 1 veiksmą. Žr. 5 pav.

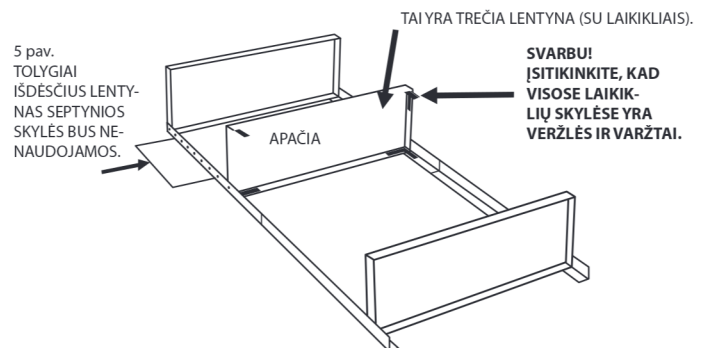

6. Pritvirtinkite paskutinę (antrą) lentyną ir palikite aštuonias skylės tarp šios ir apatinės (pirmos) lentynos tuščias. Žr. 6 pav.

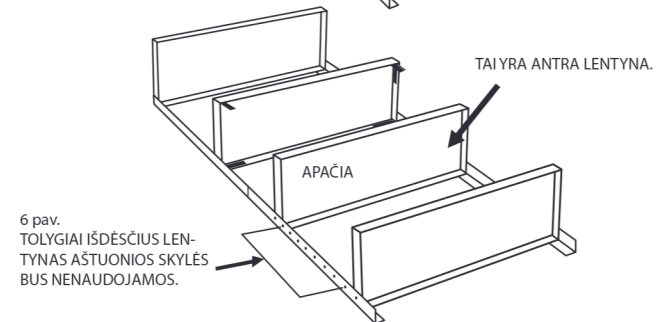

7. Palikite stelažą gulėti horizontaliai ir pridėkite kitas dvi kojų dalis. Įsitinkite, kad kojų skylės išlyguotos tinkamai. Žr. 7 pav.

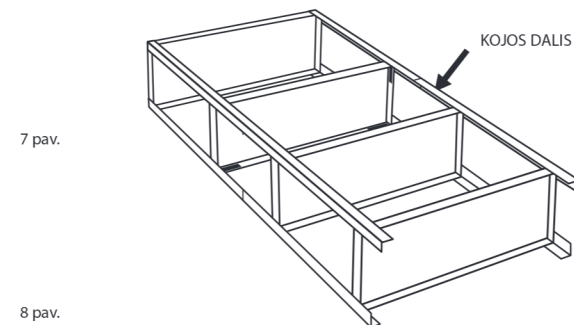

8. Pastatykite stelažą APVERSTĄ, kad jis stovėtų ant VIRŠUTINĖS (ketvirtos) LENTYNOS. Taip bus lengviau priveržti veržles ir varžtus. Žr. 8 pav.

**SVARBUS PATARIMAS:**

naudokite 8 mm veržliaraktį ir elektrinį atsuktuvą, kad užtikrintumėte, jog dalys priveržtos kaip įmanoma tvirčiau.

**PASTABA:** pirmiausia priveržkite aštuonias veržles ir varžtus TIK ant žemiausios (pirmos) lentynos. Po to patikrinkite visus kampinius laikiklius ir įsitinkite, kad stelažas vertikalus. Tęskite, priverždami VISAS veržles ir varžtus.

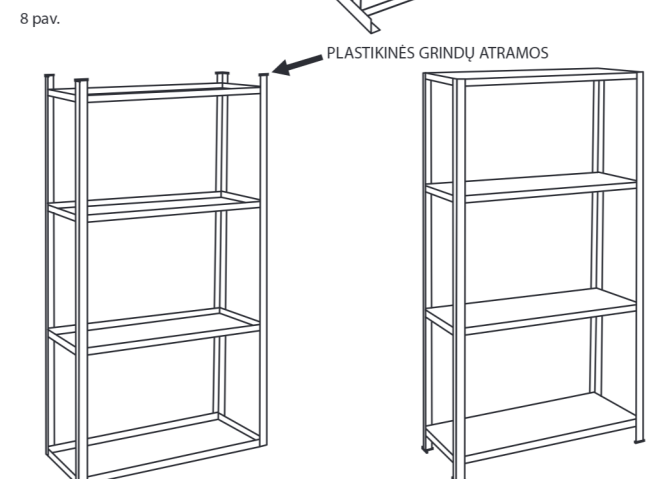

9. Ant kojų apatinių galų užmaukite plastikines grindų atramas. Žr. 8 pav. Galiausiai apverskite stelažą tinkamai. Sveikiname, surinkote sėkmingai!

## 4-уровневый металлический стеллаж

## РУКОВОДСТВО ПО СБОРКЕ

## НЕОБХОДИМЫЕ ИНСТРУМЕНТЫ

Аккумуляторная отвёртка и ключ на 8 мм.

## ВНИМАНИЕ

Будьте крайне осторожны при обращении с металлическими краями.

## СПИСОК ЧАСТЕЙ



8 частей ножек

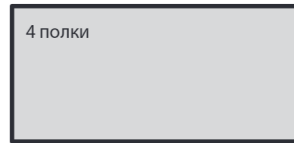

4 полки



6 уголков



Болты и гайки

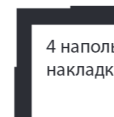

4 напольные наклейки

## СОБИРАЙТЕ СТЕЛЛАЖ В ЗАЩИТНЫХ ПЕРЧАТКАХ!

## ВАЖНО:

Не закручивайте гайки и болты слишком сильно, прежде чем завершите сборку всего стеллажа.

1. Возьмите одну полку и прикрепите 6 уголков к её нижней стороне. (Данная полка будет использоваться на 5-ом этапе сборки.) См. рисунок 1.



УГОЛОК



Рис. 1  
НА ДАННОМ ЭТАПЕ НЕОБХОДИМО ЗАКРЕПИТЬ ПО ОДНОМУ БОЛТУ И ГАЙКЕ НА КАЖДОМ УГОЛКЕ В МЕСТАХ, УКАЗАННЫХ СТРЕЛКАМИ.

2. Возьмите 8 частей ножек и соберите 4 ножки, соединив две части каждой из них. **ВАЖНО:** Два отверстия на каждой части ножки должны располагаться внахлест. См. рисунок 2.

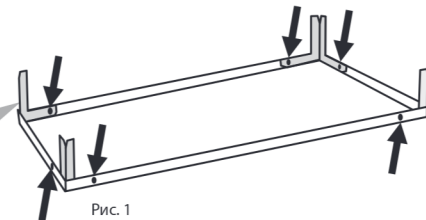

Рис. 2  
2 ЧАСТИ НОЖЕК РАСПОЛАГАЮТСЯ ОДНА НА ДРУГОЙ И КРЕПЯТСЯ ДРУГ К ДРУГУ БОЛТАМИ.

3. Расположите две ножки на ровной поверхности, затем поместите полку между ножками, совместив **ВЕРХНЕЕ ОТВЕРСТИЕ**. Вставьте по одному болту в каждое из четырёх отверстий и закрутите на них гайки. См. рисунок 3.

Рис. 3  
ЭТО ВЕРХНЯЯ (4-Я) ПОЛКА.

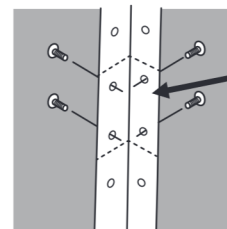
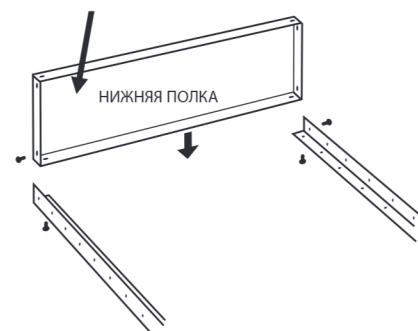

НИЖНЯЯ ПОЛКА

4. Повторите действия, указанные выше (3-й этап сборки), поместив полку на уровне ПРЕДПОСЛЕДНЕГО ОТВЕРСТИЯ на другом конце ножек. См. рисунок 4.

Рис. 4  
ИСПОЛЬЗУЙТЕ ПРЕДПОСЛЕДНИЕ ОТВЕРСТИЯ.

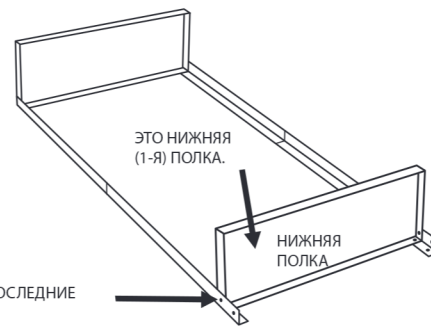

5. Затем прикрепите третью полку. **ВНИМАНИЕ:** Вы уже прикрепили уголки стеллажа на 1-м этапе сборки. См. рисунок 5.

Рис. 5  
КОГДА ВСЕ ПОЛКИ НАХОДЯТСЯ НА ОДИНАКОВОМ РАССТОЯНИИ ДРУГ ОТ ДРУГА, СЕМЬ ОТВЕРСТИЙ ОСТАНУТСЯ СВОБОДНЫМИ.

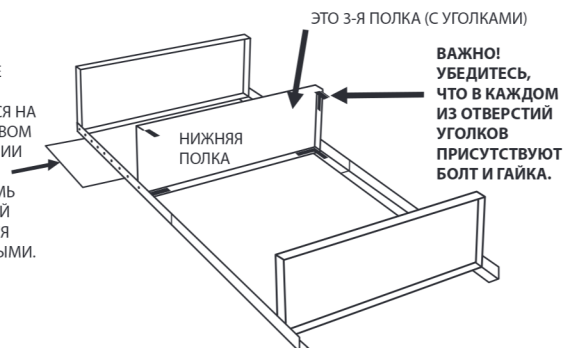

6. Прикрепите последнюю (вторую) полку и оставьте восемь пустых отверстий между данной полкой и самой нижней (первой). См. рисунок 6.

Рис. 6  
КОГДА ВСЕ ПОЛКИ НАХОДЯТСЯ НА ОДИНАКОВОМ РАССТОЯНИИ ДРУГ ОТ ДРУГА, ВОСЕМЬ ОТВЕРСТИЙ ОСТАНУТСЯ СВОБОДНЫМИ.

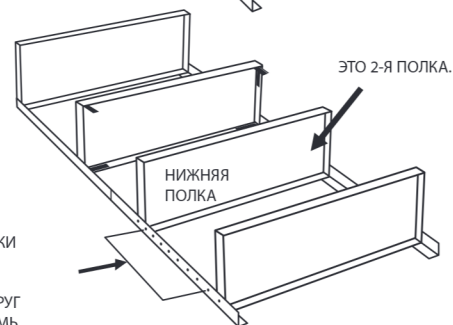

7. Оставьте стеллаж в горизонтальном положении на полу и прикрепите ещё две части ножки. Убедитесь, что отверстия на ножках совмещены правильно. См. рисунок 7.

Рис. 7

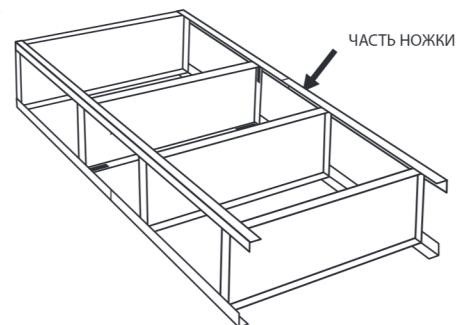

8. Переверните стеллаж и поставьте его **ВВЕРХ НОГАМИ**, чтобы он стоял на **ВЕРХНЕЙ (четвёртой) ПОЛКЕ**. Таким образом будет легче затянуть болты и гайки. См. рисунок 8.

**ВАЖНЫЙ СОВЕТ:**

Используйте ключ на 8 мм и аккумуляторную отвёртку, чтобы затянуть болты и гайки как можно сильнее.

**СОВЕТ:** Сначала затяните восемь болтов и гаек **ТОЛЬКО** на самой нижней (первой) полке. Затем проверьте все уголки и убедитесь, что стеллаж стоит ровно. После этого затяните **ВСЕ** болты и гайки.

Рис. 8

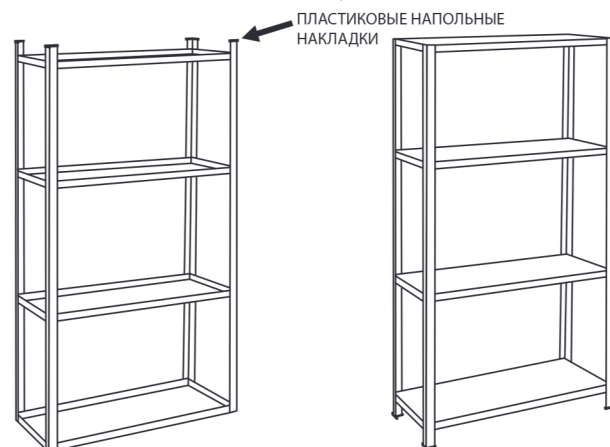

9. Наденьте четыре пластиковые напольные наклейки на ножки. См. рисунок 8. Наконец, переверните стеллаж и поставьте его на ножки.

Поздравляем, сборка завершена!