



SÄKERHETSANVISNINGAR

Säker användning av åkgräsklippare/trädgårdstraktor



FARA: DENNA MASKIN KAN SLITA AV HÄNDER OCH FÖTTER, OCH KAN SLUNGA UT FÖREMÅL. UNDERLÅTENHET ATT FÖLJA NEDANSTÄENDE SÄKERHETSANVISNINGAR KAN MEDFÖRA SVÅRA PERSONSKADOR ELLER DÖDSFALL.



VARNING! För att förhindra oavsiktlig start vid inställning, transport, justering eller reparation ska alltid tändskiftskabeln kopplas bort från tändstiftet och placeras så att den inte kan komma i kontakt med tändstiftet.



VARNING! Kör inte nedför en sluttning med växeln i friläge då du riskerar att förlora kontroll över fordonet.



VARNING! Anslut endast påhångsutrustning som rekommenderats av din trädgårdstraktors tillverkare och som uppfyller dennas specifikationer. Använd sunt förnuft vid bogsering. Använd lägsta möjliga hastighet vid körning på sluttningar. Ett överbelastat fordon på en sluttning medför stor fara. Hjulen kan tappa greppet om underlaget vilket leder till att du förlorar kontrollen över trädgårdstraktorn.



VARNING!



Motorns avgassystem, delar av detta och vissa andra fordonskomponenter innehåller eller avger kemikalier som i USA anses vara cancerframkallande och riskerar att orsaka fosterskador eller skador på fortplantningsorganen.



VARNING!



Batteriets poler, anslutningar och tillhörande komponenter innehåller bly eller blyföreningar som i delstaten Kalifornien i USA anses vara cancerframkallande och riskera att orsaka fosterskador eller skador på fortplantningsorganen. Tvätta händerna noga efter hantering.

1. ALLMÄNT HANDHAVANDE

- Läs, var säker på att du förstår, och följ samtliga anvisningar på fordonet och i bruksanvisningen innan du tar det i drift.
- Håll händer och fötter på avstånd från roterande delar eller området under fordonet. Uppehåll dig aldrig under några omständigheter i närheten av utkastöppningen.
- Tillåt endast ansvariga vuxna personer som har läst igenom bruksanvisningen och förstått anvisningarna att handha fordonet.
- Rensa området som ska klippas från föremål såsom stenar, leksaker, ståltråd m.m. som riskerar att snärjas in i klippbladen och sedan slungas ut med stor kraft.
- Försäkra dig om att åskådare inte uppehåller sig i gräsklippningsområdet. Om någon beträder gräsklippningsområdet stoppar du genast fordonet.
- Låt aldrig någon passagerare förutom du själv åka med i fordonet.
- Klipp inte vid körning bakåt om detta kan undvikas. Se dig alltid omkring, både nedåt och bakåt, innan du börjar att backa samt under pågående backning.
- Rikta aldrig utkastet mot personer eller djur. Undvik att material kastas ut mot en vägg eller annat hinder. Material riskerar att rikoschettera tillbaka mot föraren. Stoppa rotationen av klippbladen när du kör över en grusgång eller passerar grusigt underlag.
- Fordonet får endast användas om hela gräsuppsamlarenheten, utkaströret samt alla säkerhetsanordningar har monterats och är i fullt funktionsdugligt skick.

- Sakta in före svängar.
- Lämna aldrig ett fordon igång utan uppsikt. Slå alltid av rotationen av klippbladen, aktivera parkeringsbromsen, stoppa motorn och ta ut nycklarna ur tändningslåset innan du kliver av trädgårdstraktorn.
- Klippbladen ska kopplas från när de inte används för klippning. Slå av motorn och vänta tills samtliga delar har stannat helt innan du rengör fordonet, demonterar gräsuppsamlaren eller rensar utkaströret från gräs.
- Fordonet är endast avsett att användas i fullgott dagsljus eller god belysning.
- Fordonet får absolut inte användas av en alkohol- eller drogpåverkad person.
- Var uppmärksam på trafiken när du klipper nära korsande vägbaner eller när du korsar en väg.
- Var extra försiktig när trädgårdstraktorn ska lastas på eller lossas av en släpvagn eller lastbil.
- Använd alltid skyddsglasögon när du använder trädgårdstraktorn.
- Enligt statistiken är förare i åldersgruppen 60 år och äldre inblandade i en stor andel personskaderelaterade olyckor med åkgräsklippare/trädgårdstraktorer. Därför bör förare i denna åldersgrupp noggrant bedöma om deras egen förmåga att hantera åkgräsklipparen/trädgårdstraktorn på ett säkert sätt är tillräcklig för att förhindra att riskfyllda situationer uppstår med risk för att allvarlig personskada för dem själva och andra uppstår.
- Följ tillverkarens rekommendationer för hjulvikter och motvikter.
- Håll fordonet rent från ansamlingar av gräs, löv eller annat skräp som kan komma i kontakt med avgasröret/motordelar och fatta eld. Använd inte klippdäcket för att ploga löv eller annat skräp som kan ansamlas på fordonet. Torka bort olje- eller bränslespill innan fordonet används eller ställs undan. Låt fordonet kallna innan det ställs undan.

II. KÖRNING PÅ SLUTTNINGAR

Många olyckor, såsom att man förlorar kontrollen över fordonet och att fordonet välter, inträffar vid körning på sluttningar och kan medföra svåra personskador eller dödsfall. Körning på sluttningar kräver extra uppmärksamhet. Om du inte kan backa upp för en sluttning, eller vid minsta tveksamhet om du överhuvudtaget kan manövrera fordonet på ett säkert sätt på sluttningen, ska du inte klippa där.

- Klipp upp och ned längs sluttningen och inte tvärs över den.
- Se upp för gropar, diken, upphöjningar, stenar eller andra dolda hinder och föremål. Maskinen riskerar att välta på ojämnt underlag. Högt gräs kan dölja hinder och föremål.
- När du klipper på en sluttning ska du välja att köra på en låg hastighet så att du slipper stanna eller växla mitt i sluttningen.
- Klipp inte vått gräs. Hjulen riskerar då att tappa greppet om underlaget. Ha alltid en växel ilagd vid körning nedför sluttningar. Lägg aldrig i friläge och rulla utför en sluttning.
- Undvik att starta, stanna eller svänga på en sluttning. Om hjulen tappar greppet om underlaget kopplar du bort driften av klippbladen och fortsätter i sakta mak rakt nedför sluttningen.
- Alla maskinrörelser på sluttningar ska ske sakta och gradvis. Ändra inte helt plötsligt hastighet eller körriktning eftersom detta kan leda till att fordonet välter.
- Var extra försiktig när gräsuppsamlaren eller annan tillbehörsutrustning har monterats då dessa kan påverka fordonets stabilitet. Använd inte fordonet på branta sluttningar.
- Försök inte att stabilisera fordonet genom att sätta din fot på marken utanför samtidigt som du befinner dig i fordonet.
- Klipp inte nära branter, diken eller vallar. Fordonet riskerar då att plötsligt välta om ett hjul befinner sig utanför en kant eller om kanten brister.



SÄKERHETSANVISNINGAR

Säker användning av åkgräsklippare/trädgårdstraktor



III. BARN

Tragiska olyckor kan snabbt mycket lätt ske om föraren inte uppmärksammar att barn finns i närheten. Barn blir ofta nyfikna av fordonet och den pågående gräsklippningen. Ta aldrig för givet att barn kommer att stanna kvar på den plats där du senast såg dem.

- Håll barn borta från klippningsområdet och under uppsikt av en ansvarig vuxen person (annan än fordonets förare).
- Var extra uppmärksam och stäng genast av maskinen om ett barn beträder gräsklippningsområdet.
- Innan du börjar att backa, och under pågående backning, ska du alltid se dig omkring fordonet för att kunna upptäcka om några barn uppehåller sig där.
- Skjutsa aldrig barn i eller på fordonet, inte ens om klippbladen har kopplats från. De kan ramla av fordonet och skadas svårt, eller hindra att fordonet manövreras på ett säkert sätt. Barn som tidigare skjutsats i eller på fordonet kan plötsligt dyka upp i gräsklippningsområdet igen för att få en ny åktur och riskerar då att förolyckas genom att bli överkörda av fordonet.
- Tillåt aldrig barn att köra trädgårdstraktorn.
- Var extra försiktig när du närmar dig skymda hörn, buskar, träd eller andra ställen och föremål där barn plötsligt kan dyka fram.

IV. BOGSERING

- Bogsera endast om fordonet är försedd med en draganordning som är avsedd för bogsering. Koppla bogserad utrustning endast till draganordningen.
- Följ tillverkarens rekommendationer för den bogserade utrustningens viktbegränsningar och bogsering på sluttningar.
- Låt aldrig barn eller andra personer åka med i den bogserade utrustningen.
- På sluttningar kan den bogserade utrustningens vikt orsaka att fordonet förlorar väggreppet och föraren förlorar kontrollen över fordonet.
- Vid all bogsering ska du köra sakta och ha i åtanke att bromssträckorna blir längre.

V. SERVICE

SÄKER HANTERING AV BENSIN

För att undvika personskador eller skada på egendom ska yttersta försiktighet iaktas vid hantering av bensin. Bensin är mycket lättantändligt, och ångorna är explosiva.

- Släck alla cigaretter, cigarrer, pipor och andra antändningskällor.
- Använd endast behållare som är godkänd för bensin.
- Ta aldrig av tanklocket eller fyll på bränsle när motorn är igång. Låt motorn kallna före tankning.
- Fyll aldrig på bränsle inomhus.
- Förvara aldrig fordonet eller bränslebehållaren i närheten av öppen låga, gnistor eller tändlåga såsom på en varmvattenberedare eller annan apparat.
- Fyll aldrig på bränsle i ett fordon eller på en lastbil eller släpvagn med plastbeklädnad. Placera alltid behållaren på marken och på avstånd från fordonet vid bränslepåfyllning.
- Lasta av bensindriven utrustning från lastbilen eller släpvagnen, och tanka den på marken. Om detta inte är möjligt ska bränslepåfyllningen ske med en bärbar behållare i stället för från en bensinpump.
- Vila påfyllningsmunstycket mot påfyllningsöppningens kant under hela tankningen. Spärra inte munstycket i öppet läge.
- Vid bränslespill på kläder ska dessa omedelbart tas av.
- Överfyll aldrig bränsletanken. Sätt tillbaka tanklocket och dra åt det ordentligt.

ALLMÄN SERVICE

- Kör aldrig motorn i ett slutet utrymme.
- Se till att samtliga muttrar och skruvar har dragits åt ordentligt för att säkerställa att utrustningen är i fullt funktionsdugligt skick.
- Gör aldrig några otillåtna ändringar på säkerhetsanordningarna. Kontrollera regelbundet att de fungerar som de ska.
- Håll fordonet rent från gräs, löv och annat skräp som hopat sig. Torka upp olje- eller bränslespill, och avlägsna bränsleindränkt skräp. Låt fordonet kallna innan det ställs undan.
- Stoppa fordonet och kontrollera det med avseende på skada om du kör på ett främmande föremål. Om det behövs ska fordonet repareras innan det startas igen.
- Utför aldrig justeringar eller reparationer när motorn är igång.
- Kontrollera gräsuppsamlaren och utkastroret regelbundet. Om det behövs ska dessa bytas ut med de reservdelar som rekommenderats av tillverkaren.
- Klippaggregatets knivar är vassa. Vid underhåll ska knivarna lindas in eller skyddshandskar användas och extra försiktighet iaktas.
- Kontrollera bromsens funktion regelbundet. Justera och utför underhåll vid behov.
- Säkerhets- och anvisningsmärkningar ska hållas i läsbart skick och bytas ut om det behövs.



- Försäkra dig om att åskådare inte uppehåller sig i gräsklippningsområdet. Om någon beträder gräsklippningsområdet stoppar du genast fordonet.
- Låt aldrig någon passagerare förutom du själv åka med i fordonet.
- Klipp inte vid körning bakåt om detta kan undvikas. Se dig alltid omkring, både nedåt och bakåt, innan du börjar att backa samt under pågående backning.
- Skjutsa aldrig barn i eller på fordonet, inte ens om klippbladen har kopplats från. De kan ramla av fordonet och skadas svårt, eller hindra att fordonet manövreras på ett säkert sätt. Barn som tidigare skjutsats i eller på fordonet kan plötsligt dyka upp i gräsklippningsområdet igen för att få en ny åktur och riskerar då att förolyckas genom att bli överkörda av fordonet.
- Håll barn borta från klippningsområdet och under uppsikt av en ansvarig vuxen person (annan än fordonets förare).
- Var extra uppmärksam och stäng genast av maskinen om ett barn beträder gräsklippningsområdet.
- Innan du börjar att backa, och under pågående backning, ska du alltid se dig omkring fordonet för att kunna upptäcka om några barn uppehåller sig där.
- Klipp upp och ned längs sluttningar (max. 15 graders lutning) och inte tvärs över.
- När du klipper på en sluttning ska du välja att köra på en låg hastighet så att du slipper stanna eller växla mitt i sluttningen.
- Undvik att starta, stanna eller svänga på en sluttning. Om hjulen tappar greppet om underlaget kopplar du bort driften av klippbladen och fortsätter i sakta mak rakt nedför sluttningen.
- Om maskinen stannar vid körning uppför en sluttning kopplar du ifrån knivarna, lägger i backväxeln och backar sakta nedför sluttningen.
- Sväng inte i onödan på sluttningar. Om det är absolut nödvändigt ska du göra det sakta och gradvis.

PRODUKTSPECIFIKATIONER

Tankvolym och bränsletyp:	1,50 gallon Blyfri (vanlig)
Oljetyp (API-SG-SL):	SAE 30 (över 0 °C/32 °F) SAE 5W-30 (under 0 °C/32 °F)
Oljemängd:	W/Filter: 56 oz. W/O Filter: 48 oz.
Tändstift:	Champion RC12YC (gniststräcka: 0,30")
Hastighet (km/t):	Framåt: 0-5,2 Back: 0-2,9
Laddningssystem:	Batteri 3 A Strålkastare 5 A
Batteri:	Amperetimmar 28 Min. CCA: 230 Storlek på U1R batterihölje:
Åtdragningsmoment för knivarnas fästskruv:	62-75 Nm (45-55 Ft. Lbs.)

GRATULERAR till ditt köp av en ny trädgårdstraktor! Den är konstruerad och tillverkad för att tillhandahålla högsta möjliga tillförlitlighet och prestanda.

I händelse av problem som du inte kan åtgärda själv ber vi dig att kontakta närmaste auktoriserade servicecenter/serviceavdelning. Våra tekniker är kompetenta och välutbildade, och har de verktyg som krävs för service och reparation av denna trädgårdstraktor.

Vi ber dig att noga läsa igenom och spara denna bruksanvisning för framtida bruk. Anvisningarna kommer att göra det möjligt för dig att montera och underhålla din trädgårdstraktor på riktigt sätt. Uppmärksamma alltid SÄKERHETSANVISNINGARNA.

KUNDENS SKYLDIGHETER

- Läs igenom och följ samtliga säkerhetsanvisningar.
- Håll dig till ett tidsschema för regelbundet underhåll samt regelbunden tillsyn och användning av din trädgårdstraktor.
- Följ anvisningarna i avsnitten "Underhåll" och "Förvaring" i denna bruksanvisning.

WARNING! Denna trädgårdstraktor är utrustad med en förbränningsmotor och får inte användas på eller nära vildvuxen skogs- eller buskbeklädd mark, liksom heller inte på mark med vildvuxet gräs, om motorns avgassystem inte är försett med gnistsläckare i enlighet med lokala föreskrifter (i förekommande fall). Vid användning av gnistsläckare ska denna underhållas av användaren och vara i fullt fungerande skick.

En gnistsläckare för ljuddämparen finns tillgänglig hos närmaste auktoriserade servicecenter/avdelning.

I staten Kalifornien krävs ovanstående enligt lag (paragraf 4442 i kaliforniska miljöskyddslagen). Andra stater kan ha liknande lagar. Nationella lagar gäller på av staten ägd mark.

INNEHÅLLSFÖRTECKNING

SÄKERHETSFÖRESKRIFTER	2-3
PRODUKTSPECIFIKATIONER	4
KUNDENS SKYDLIGHETER	4
MONTERING	6-8
HANDHAVANDE	9-15
UNDERHÅLLSSHEMA	16

UNDERHÅLL	16-19
SERVICE OCH JUSTERINGAR	20-25
FÖRVARING	26
FELSÖKNING	27-28
GARANTI	

ICKE MONTERADE DELAR

Ratt

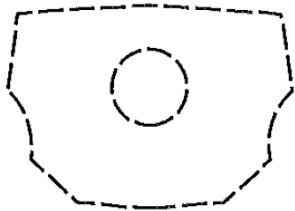

Insats för ratt

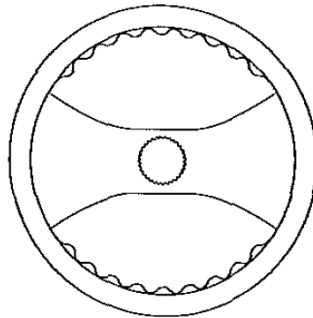

Ratt

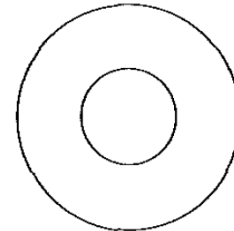

(1) Stor planbricka



(1) Låsbricka

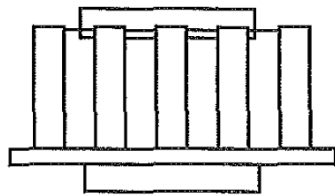

Rattadapter

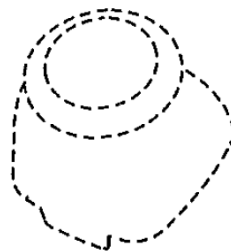

Rattstängshylsa



(1) Sexkantskruv

Styrförlängningsaxel



Säte

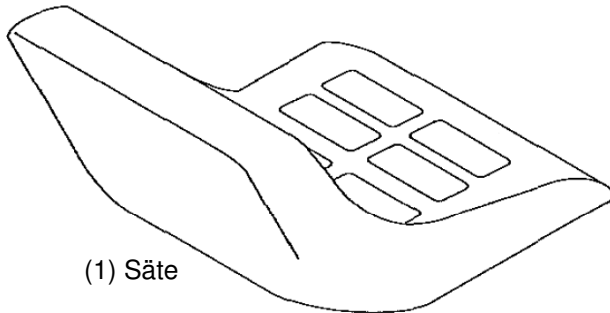

(1) Säte

(1) Bricka

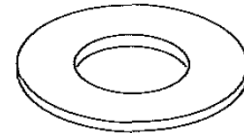

(1) Sexkantskruv

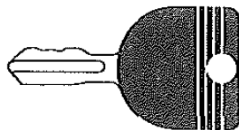

Nycklar

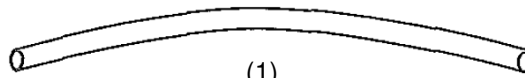

(1) Oljeavtappningsrör

Slutningsdiagram

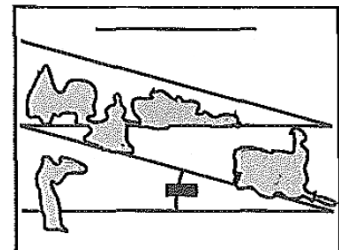

MONTERING

Din nya trädgårdstraktor har monterats på fabriken med undantag för de delar som lämnats omonterade av transportskäl. Alla de delar som monteras av dig måste dras åt ordentligt för att säkerställa säker och korrekt drift och framförande av din trädgårdstraktor. Använd lämpliga verktyg för att säkerställa korrekt åtdragning.

VERKTYG SOM KRÄVS FÖR MONTERING

En hylsnyckelsats underlättar vid monteringen. Hylsornas storlekar anges nedan.

(1) 5/16" hylsa	Arbetskniv
(2) 7/16" hylsa	Däcktrycksmätare
(2) 1/2" hylsa	Tänger
(1) 9/16" hylsa	

Alla angivelser i denna bruksanvisning till höger eller vänster sida utgår från din körställning (i sätet och bakom ratten).

PACKA UPP TRÄDGÅRDSTRAKTORN UR EMBALLERINGEN

PACKA UR EMBALLERINGEN

- Ta ut alla lösa delar och kartonger med delar ur ytteremballaget.
- Skär längs de streckade linjerna på emballagets fyra sidor. Avlägsna kortsidorna och vik ner långsidorna helt.
- Kontrollera att inga ytterligare lösa delar eller kartonger finns kvar, och avlägsna därefter ytteremballaget.

INNAN TRÄDGÅRDSTRAKTORN KÖRS AV PALLEN

KONTROLLERA BATTERIET (se figur 1)

- Fäll upp sätet.

OBS! Om batteriet tas i bruk efter den månad och det årtal som anges på etiketten (mellan anslutningspolerna) ska batteriet laddas i minst en timme vid 6-10 A. (Se "BATTERI" i avsnittet "Underhåll" i denna bruksanvisning angående laddningsanvisningar.)

- För installation av batteri och anslutning av kablar, se "BYTE AV BATTERI" i avsnittet "Underhåll" och justeringar" i denna bruksanvisning.

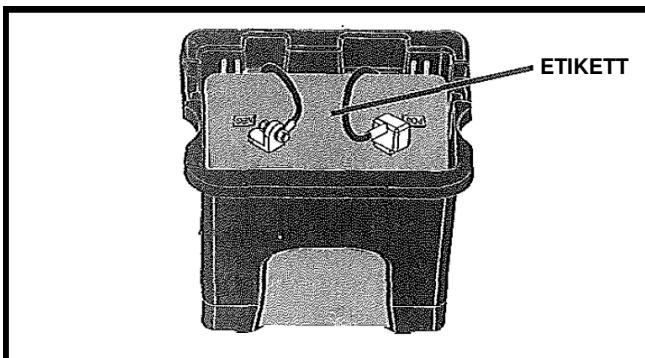

Figur 1

MONTERA RATTEN (se figur 2)

MONTERING AV FÖRLÄNGNINGSAXEL OCH HYLSA

- För förlängningsaxeln över undre styraxeln.
- Placera flikarna på styrhylsan i slitsarna på instrumentbrädan och tryck fast hylsan.

MONTERING AV RATTEN

- Rikta in trädgårdstraktorns framhjul så att de pekar rakt fram.
- Ta rattadaptern från ratten och för ner den över förlängningsaxeln.
- Placera ratten så att ekrarna är horisontala (i riktning vänster-höger), och för ner den i styrhylsan och över adaptern.
- Montera den stora brickan, låsbrickan och sexkantmuttern och dra fast ordentligt.
- Tryck ner insatsen i rattens mitt.
- Avlägsna skyddsmaterialet från trädgårdstraktorns motorhuv och kylflötsintag.

VIKTIGT! KONTROLLERA OCH AVLÄGSNA EVENTUELLA HÄFTKLAMRAR FRÅN PALLEN VILKA KAN PUNKTERA HJULEN NÄR TRÄDGÅRDSTRAKTORN RULLAS AV PALLEN.

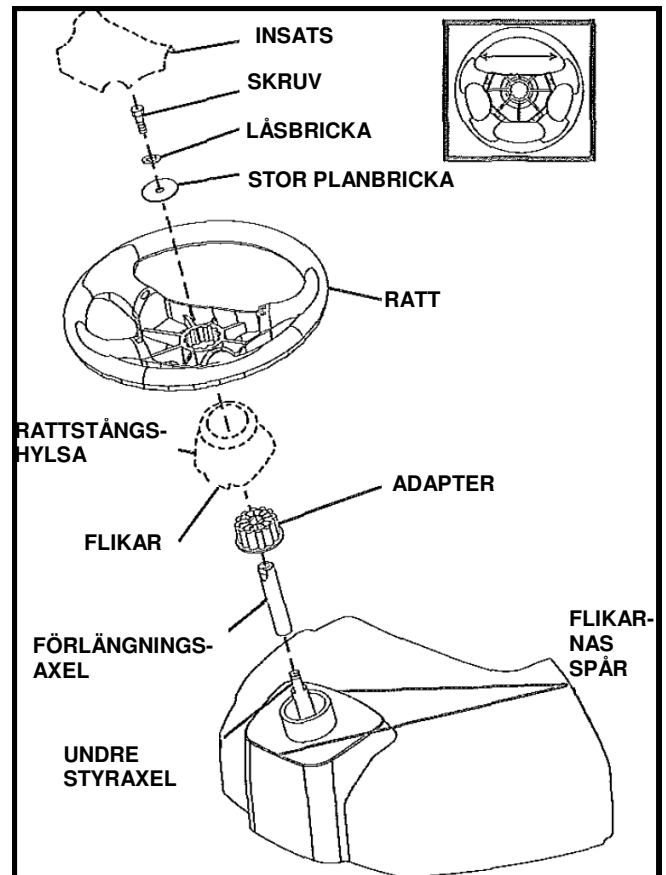

Figur 2

MONTERING

MONTERA SÄTET (se figur 3 och 4)

- Avlägsna skruven och planbrickan som fäster sätet vid emballaget och lägg dessa åt sidan för montering på trädgårdstraktorn. Avlägsna kartongen och kasta den.
- Anslut brytaren till sätet.
- Placera sätet på sätesskålen så att alla tre bottendynor hamnar över de stora slitsarna i sätesskålen.

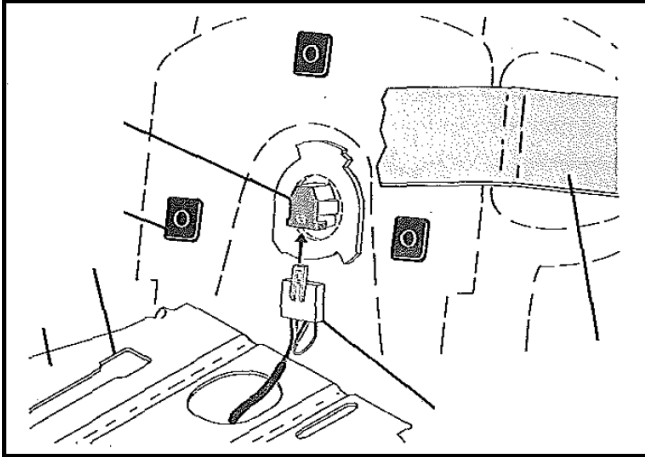

Figur 3

- Tryck ner sätet så att bottendynorna förs igenom slitsarna. Skjut därefter sätet mot trädgårdstraktorns bakre ände.
- Fäll upp sätet och dra fast justeringskruven ordentligt.
- Avlägsna och kasta tejp.
- Sänk sätet till körställning och sätt dig ner på det. Tryck ner kopplings-/bromspedalen helt och fortsätt att hålla den nedtryckt. Om körställningen inte känns bekväm justerar du sätet.

JUSTERA SÄTET (se figur 4)

- Ta tag i justeringshandtaget och dra det uppåt, skjut sätet till önskad position och släpp därefter justeringshandtaget.

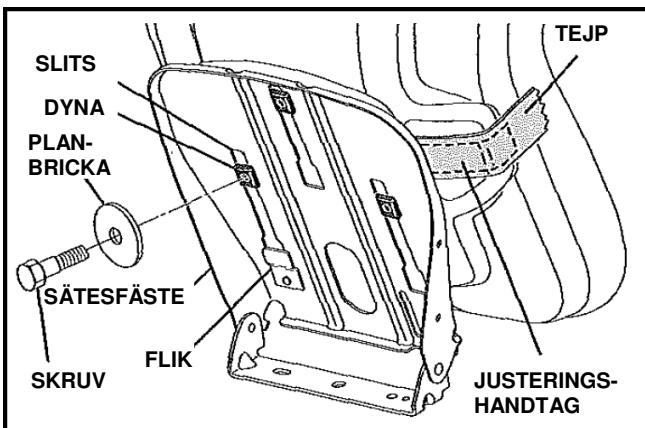

Figur 4

OBS! Trädgårdstraktorn kan nu rullas av pallan. Följ nedanstående anvisningar för att rulla trädgårdstraktorn av pallan.

⚠ VARNING! Innan du börjar avlastningen ska du läsa igenom och försäkra dig om att du fullständigt förstår samtliga anvisningar i avsnittet Handhavande i denna bruksanvisning, och följa dessa anvisningar. Försäkra dig om att trädgårdstraktorn packas upp i ett väl ventilerat utrymme. Kontrollera att inga personer eller föremål finns framför trädgårdstraktorn.

RULLA TRÄDGÅRDSTRAKTORN AV PALLAN (se avsnittet Handhavande angående placering av och funktioner för manöverorganen)

- Höj spaken för klippaggregatet till högsta läget.
- Lossa parkeringsbromsen genom att trycka ner kopplings-/bromspedalen.
- Placera frihjulsstyrningen i läget "transmission frånkopplad" (se "TRANSPORT" i avsnittet "Handhavande" i denna bruksanvisning).
- Rulla trädgårdstraktorn framåt och ner från pallan.
- Avlägsna banden som håller avledarskärmen upp mot trädgårdstraktorn.

Fortsätt enligt följande anvisningar.

KONTROLLERA LUFTRYCKET I DÄCKEN

Däcken på din trädgårdstraktor pumpades av transportskäl till övertryck på fabriken. Rätt lufttryck i däcken är viktigt för bästa prestanda.

- Minska lufttrycket till det värde som anges på däcken.

KONTROLLERA KLIPPDÄCKETS NIVELLERING

För att uppnå bästa resultat ska klippdäcket vara korrekt inriktat. Se "STÄLLA IN KLIPPAGGREGATKÅPAN" i avsnittet "Underhåll och justeringar" i denna bruksanvisning.

KONTROLLERA SAMTLIGA REMMARS LÄGEN

Lägena för de drivremmar som används för framdrivning och klippaggregatet framgår av figurerna i avsnittet "Underhåll och justeringar" i denna bruksanvisning. Kontrollera att remmarna har förts igenom och lagts på korrekt.

KONTROLLERA BROMSSYSTEMET

När du har lärt dig att hantera din trädgårdstraktor ska du kontrollera att bromsen fungerar korrekt. (Se "KONTROLLERA BROMSEN" i avsnittet "Underhåll och justeringar" i denna bruksanvisning).

MONTERING

✓ CHECKLISTA

INNAN DU ANVÄNDER DIN NYA TRÄDGÅRDSTRAKTOR VILL VI FÖRVISSA OSS OM ATT DU ERHÅLLER BÄSTA PRESTANDA SÅ ATT DU KÄNNER DIG NÖJD MED DENNA KVALITETSPRODUKT.

DÄRFÖR BER VI DIG ATT GÅ IGENOM FÖLJANDE CHECKLISTA:

- ✓ Alla monteringsanvisningar har följts under monteringen.
- ✓ Inga lösa delar ligger kvar i kartongen.
- ✓ Batteriet är korrekt anslutet och laddat.
- ✓ Sätet är justerat till ett bekvämt läge och ordentligt fastdraget.
- ✓ Samtliga däck har korrekt lufttryck. (Däcken på din trädgårdstraktor pumpades av transportskäl till övertryck på fabriken.)
- ✓ Kontrollera att klippaggregatet är korrekt nivellerat för bästa klippresultat. (Däcken måste ha korrekt lufttryck vid nivelleringen.)
- ✓ Kontrollera remmarna för framdrivning och klippaggregat. Försäkra dig om att de har förts igenom och lagts på runt remskivorna och i samtliga remhållare.
- ✓ Kontrollera ledningsdragningen. Säkerställ att alla anslutningar är ordentligt åtdragna och att ledningar har klämts fast.

NÄR DU LÄR DIG ATT ANVÄNDA DIN TRÄDGÅRDSTRAKTOR SKA DU SPECIELLT UPPMÄRKSAMMA FÖLJANDE VIKTIGA DETALJER:

- ✓ Oljenivån i motorn är korrekt.
- ✓ Bränsletanken är fylld med färsk, ren blyfri bensin.
- ✓ Bekanta dig med samtliga manöverorgan samt placeringar av och funktioner för dessa. Manövrera dem innan du startar motorn.
- ✓ Säkerställ att bromssystemet är i säkert och funktionsdugligt skick.
- ✓ Försäkra dig om att systemen för närvarokontroll och backkörning fungerar korrekt (se avsnitten "Handhavande och Underhåll" i denna bruksanvisning).
- ✓ Det är viktigt att lufta transmissionen innan du använder din trädgårdstraktor för första gången. Följ anvisningarna för start av motor och luftning av transmissionen (se "STARTA MOTORN" samt "LUFTA TRANSMISSIONEN" i avsnittet "Handhavande" i denna bruksanvisning).

HANDHAVANDE

Dessa symboler kan eventuellt finnas på din trädgårdstraktor eller i den dokumentation som följde med produkten. Lär dig hur de ser ut och vad de betyder.

R

BACKDRIFT

N

NEUTRALT LÄGE

H

HÖG VÄXEL

L

LÅG VÄXEL



CHOKE



SNABB



LÅNGSAM



TÄNDNINGSLÅS



MOTORN
AVSTÄNGD



BACKKÖRNINGSSYSTEM
(ROS)



MOTORN
PÅSLAGEN



START AV
MOTOR

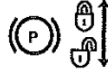

PARKERINGSBROMS



PARKERINGSBROMS
LÅST



PARKERINGSBROMS
OLÅST



INDIKATOR FÖR
ÖVERTEMPERATUR



BRÄNSLE



OLJETRYCK



BATTERI



BACKDRIFT



FRAMÅTDRIFT



KLIPPAGGREGATETS
HÖJD ÖVER MÅRKEN



LYFTANORDNING
FÖR



KLIPPAGGREGATETS
KOPPLING FRÅNKOPPLAD



KLIPPAGGREGATETS
KOPPLING INKOPPLAD



HÅLL HÄNDER OCH FÖTTER
PÅ AVSTÅND



HÅLL OMRÅDET FRITT FRÅN
ÅSKÅDARE OCH FÖREMÅL
(SE AVSNITTET MED SÄKERHETSANVISNINGAR)

RISKER VID KLIPPNING I
SLUTTNINGAR

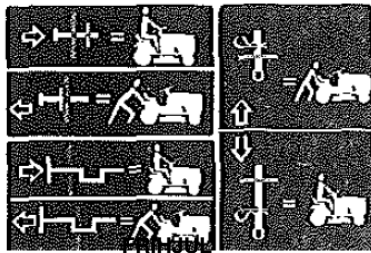

(gäller endast automatiska
modeller)



STRÅLKASTA
RE
PÅSLAGNA



FARA markerar en risk som, om den inte undviks, kommer att medföra dödsfall eller svår personskada.



VARNING markerar en risk som, om den inte undviks, kan medföra dödsfall eller svår personskada.



VAR FÖRSIKTIG markerar en risk som, om den inte undviks, kan medföra lindrig eller måttlig personskada.

VAR FÖRSIKTIG utan varningssymbol markerar en situation som kan resultera i skada på trädgårdstraktorn och/eller motorn.



HETA YTOR markerar en risk som, om den inte undviks, kan medföra dödsfall, svår personskada och/eller skada på egendom.



BRAND markerar en risk som, om den inte undviks, kan medföra dödsfall, svår personskada och/eller skada på egendom.



Underlåtenhet att följa nedanstående säkerhetsanvisningar kan medföra svåra personsador eller dödsfall. Varningssymbolen markerar säkerhetsinformation om risker som kan medföra dödsfall, allvarlig personskada och/eller skada på egendom.

HANDHAVANDE

LÄR KÄNNA DIN TRÄDGÅRDSTRAKTOR

LÄS IGENOM DENNA BRUKSANVISNING OCH SÄKERHETSANVISNINGARNA INNAN DU BÖRJAR ATT ANVÄNDA DIN TRÄDGÅRDSTRAKTOR

Jämför illustrationerna med din trädgårdstraktor för att bekanta dig med de olika manöverorganens placeringar och inställningar. Spara denna bruksanvisning för framtida konsultation.

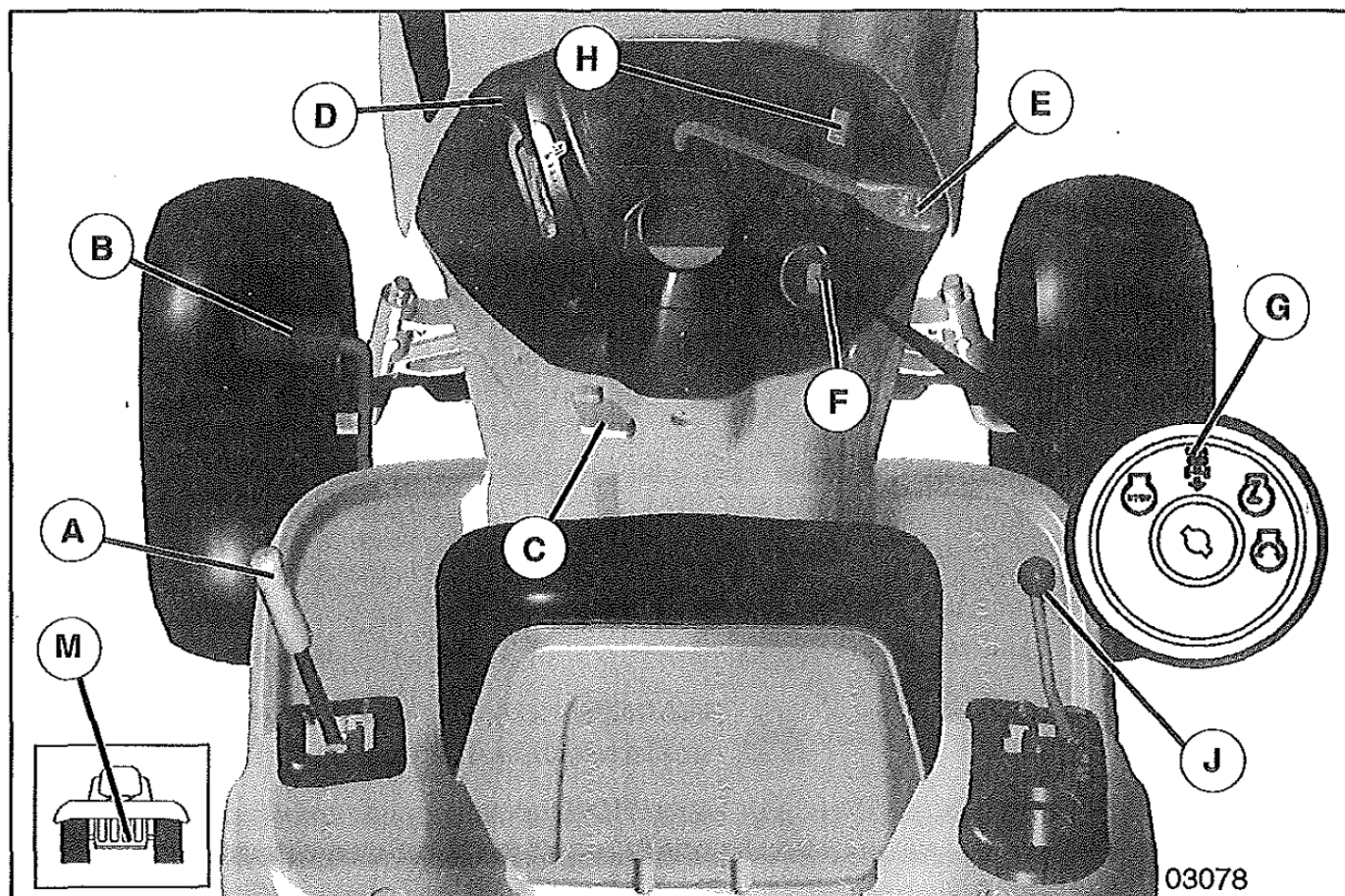

Figur 5

Vår trädgårdstraktor överensstämmer med säkerhetsnormerna enligt American National Standards Institute.

(A) KLIPPAGGREGATETS LYFTSPAK - Används för att höja och sänka klippdäcket eller annan tillbehörsutrustning som har monterats på din trädgårdstraktor.

(B) BROMSPEDAL - Används för bromsning av trädgårdstraktorn och för att starta motorn.

(C) PARKERINGSBROMS - Låser kopplings-/bromspedalen i bromsläget.

(D) GASREGLAGE/CHOKESPAK - Används för att starta motorn och för kontroll av motorvarvtalet.

(E) KLIPPAGGREGATETS KOPPLINGSSPAK - Används för att koppla in klippknivarna eller annan tillbehörsutrustning som har monterats på din trädgårdstraktor.

(F) TÄNDNINGSLÅS - Används för att starta och stoppa motorn.

(G) BACKSYSTEMETS PÅ-LÄGE - Möjliggör drift av klippaggregatet eller annan motordriven tillbehörsutrustning vid backning.

(H) BELYSNINGSSTRÖMSTÄLLARE - Tänder och släcker strålkastarna.

(J) MANÖVERSPAK - Används för att välja hastighet och körriktning.

(M) FRIHJULSSTYRNING - Används för att koppla från transmissionen så att trädgårdstraktorn kan skjutas framåt eller bogseras långsamt med motorn avstängd.

HANDHAVANDE



Främmande föremål kan under arbete med trädgårdstraktorn slungas ut och träffa användarens ögon vilket kan medföra svåra ögonskador. Använd därför alltid skyddsglasögon när du använder trädgårdstraktorn, liksom också vid justeringar eller reparationer. Vi rekommenderar skyddsglasögon av standardtyp eller en heltäckande ansiktsmask som bärs över vanliga glasögon.

HUR DU ANVÄNDER DIN TRÄDGÅRDSTRAKTOR

AKTIVERA PARKERINGSBROMSEN (se figur 6)

Din trädgårdstraktor är utrustad med en anordning som känner närvaron av en förare. Om föraren lämnar sätet utan att först ha aktiverat parkeringsbromsen kommer motorn att stoppas.

- Tryck ner kopplings-/bromspedalen (B) till läget "BROMS" och fortsätt att hålla den nedtryckt.
- För parkeringsbromsspaken (C) till läget "AKTIVERAD" och släpp upp kopplings-/bromspedalen. Pedalen ska förbli i läget "BROMS". Kontrollera att trädgårdstraktorn inte kan flyttas efter att parkeringsbromsen har aktiverats.

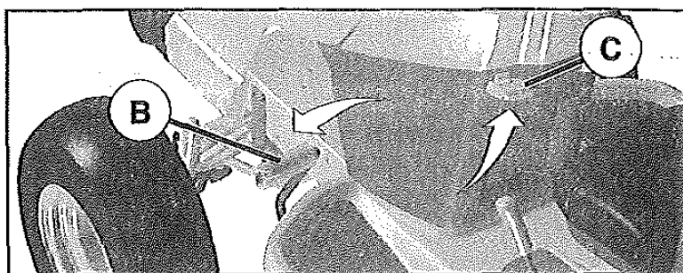

Figur 6

STOPPA DRIFT (se figur 7)

KLIPPBLAD

- För att stoppa klippknivarna för du klippaggregatets kopplingsspak till läget "FRÄNKOPPLAD" (*).

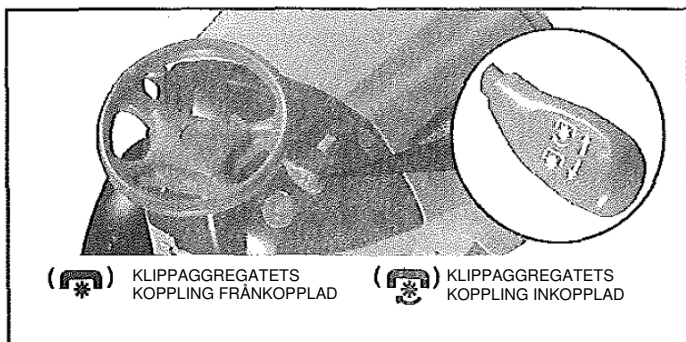

Figur 7

MARKKÖRNING

- Tryck ner bromspedalen helt och hållet för att avbryta markkörning.
- Flytta manöverspaken (J) till neutralt läge.

MOTOR

- För gasreglaget (D) till läget mellan halv och full (snabb) hastighet.

OBS! Om du inte för gasreglaget till läget mellan halv och full hastighet innan trädgårdstraktorn stannar kan motorn "baktända".

- Vrid tändningsnyckeln (F) till läget "STOPP" och ta ut nyckeln ur tändningslåset. Ta alltid ut nyckeln ur tändningslåset när du lämnar trädgårdstraktorn för att förhindra olovlig användning av den.

- Stoppa aldrig motorn genom att dra ut choken.

VIKTIGT! OM TÄNDNINGSLÅSET STÅR I ANNAT LÄGE ÄN "STOPP" KOMMER BATTERIET ATT LADDAS UR OCH BLI DÖTT.

OBS! Under vissa förhållande kan de heta avgaserna från motorn svedja gräset när trädgårdstraktorn står stilla med motorn på tomgång. Stoppa därför alltid motorn när du stannar på gräsbeväxt mark.



VAR FÖRSIKTIG! Stanna alltid traktorn helt och hållet på det sätt som beskrivits ovan och aktivera parkeringsbromsen innan du lämnar förarplatsen.

ANVÄNDA GASREGLAGET (D) (se figur 8)

Låt alltid motorn arbeta med fullt varvtal (snabb hastighet).

- Att köra motorn med lägre varvtal sänker motorns verkningsgrad.
- Med fullt varvtal utnyttjas klippaggregatets prestanda fullt ut.

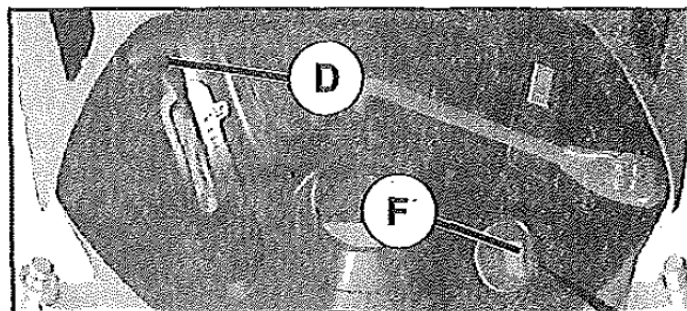

Figur 8

KÖRA FRAMÅT OCH BAKÅT (se figur 9)

Körriktningen och hastigheten kontrolleras med manöverspaken (J).

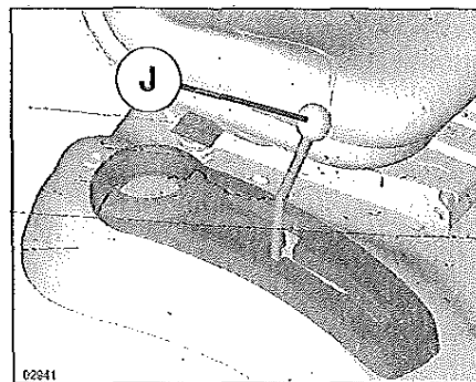

Figur 9

- Starta trädgårdstraktorn med manöverspaken i neutralt läge.
- Frigör parkeringsbromsen.
- För långsamt manöverspaken till önskat läge.

HANDHAVANDE

JUSTERA KLIPPHÖJDEN (se figur 10)

Läget för klippaggregatets lyftspak (A) bestämmer klipphöjden.

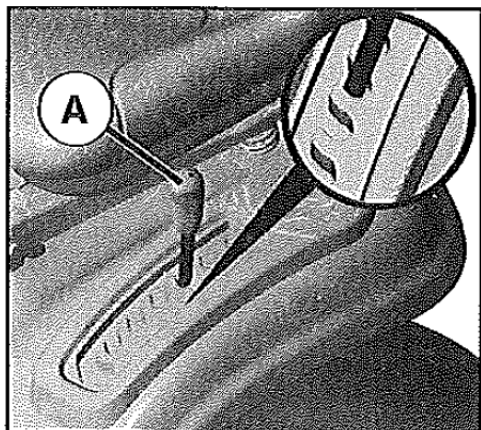

Figur 10

- För spaken till spår för önskad klipphöjd.

Klipphöjden kan ställas in till mellan 2,5 och 10,2 cm. Höjden mäts från markytan till klippbladets spets med stoppad motor. Höjderna är ungefärliga och kan variera beroende på markförhållanden samt gräsets höjd och typ.

- En normal gräsmatta bör klippas till cirka 6 cm höjd under den svala säsongen, och till högre än 7,5 cm under de varma månaderna. Klipp ofta och efter mindre tillväxt för att bäst bevara gräsets utseende och hälsa.
- Gräs högre än 15 cm bör klippas i två omgångar. Utför första klippningen ganska högt, och den andra klippningen till önskad höjd.

JUSTERA KLIPPDÄCKSHJULEN (se figur 11)

Klippdäckshjulen har ställts in korrekt när de befinner sig något från marken när klippaggregatet ställts in i önskad klipphöjd. Klippdäckshjulen håller då kvar klippdäcket i rätt läge så att klippningen följer gräsmattans kontur. Därigenom undviks att ojämnheter skalperas.

OBS! Justera klippdäckshjulen med trädgårdstraktorn parkerad på plant underlag.

- Justera klippaggregatet till önskad klipphöjd (se "JUSTERA KLIPPAGGREGATETS KLIPPHÖJD" i avsnittet "Handhavande" i denna bruksanvisning).
- Efter att klippaggregatet ställts in i önskad klipphöjd ska klippdäckshjulen så monteras så att de befinner sig något från marken. Montera fast klippdäckshjulet i lämpligt hål såsom visas i figur 11 och dra åt ordentligt.
- Upprepa proceduren på andra sidan och montera fast klippdäckshjulet i samma justeringshål.

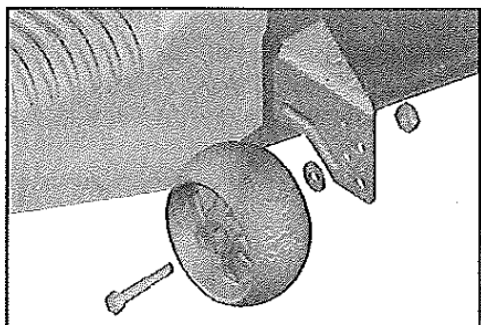

Figur 11

ANVÄNDA KLIPPAGGREGATET

Din trädgårdstraktor är utrustad med en anordning som känner närvaron av en förare. Om föraren lämnar sätet när motorn är igång och klippaggregatets koppling har aktiverats kommer motorn att slås av. Du måste sitta ner mitt på sätet för att undvika att motorn tvekar eller slås av när du klipper på ojämnt underlag eller på sluttningar.

- Välj önskad klipphöjd med klippaggregatets lyftspak.
- Starta klippknivarna genom att aktivera klippaggregatets koppling.

STOPPA KLIPPKNIVARNA

- Koppla från/avaktivera klippaggregatets koppling.



VAR FÖRSIKTIG! Kör inte klippaggregatet utan att den kompletta gräsupsamlaren (på de klippaggregat som detta finns) eller avledarskärmen (S) har monterats (se figur 12).

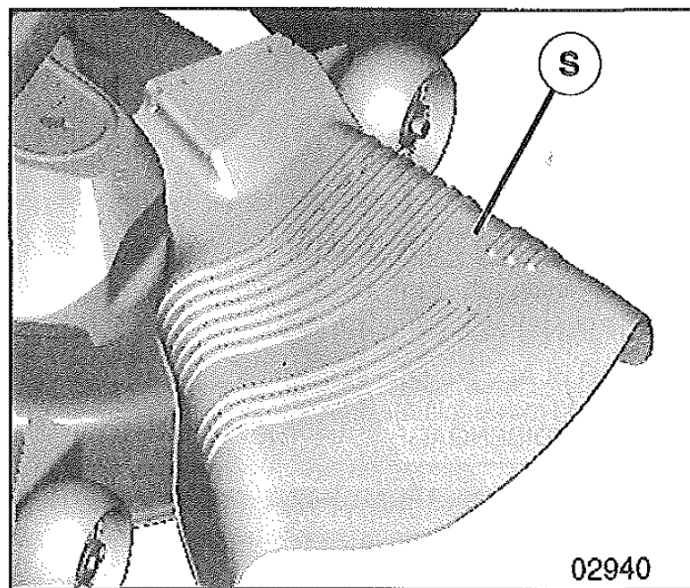

Figur 12

KÖRA OCH KLIPPA PÅ SLUTTNINGAR



VAR FÖRSIKTIG! Kör inte uppför eller nedför sluttningar med större lutning än 15 grader, och kör inte tvärs över en sluttning.

- Lägg i lägsta växeln innan körning uppför eller nedför sluttningar.
- Undvik att stanna eller växla på sluttningar.
- Om du måste minska farten ska detta ske genom att föra gasreglaget till ett läge för långsammare hastighet.
- Om du absolut måste stanna i en sluttning så ska kopplings-/bromspedalen snabbt tryckas ner i bromsläget och parkeringsbromsen aktiveras.
- Flytta manöverspaken till neutralt läge.

VIKTIGT! MANÖVERSPAKEN FLYTTAS INTE AUTOMATISKT TILLBAKA TILL NEUTRALT LÄGE NÄR BROMSPEDALEN TRYCKS NER.

- Släpp upp parkeringsbromsen samt kopplings-/bromspedalen sakt för att återuppta körningen.
- För sakta manöverspaken till läget för den lägsta hastigheten.
- Varje sväng ska göras långsamt och försiktigt.

HANDHAVANDE

BACKKÖRNINGSSYSTEMET (ROS)

Din trädgårdstraktor är utrustad med ett system för backkörning (ROS). Om föraren försöker backa med kopplingen för klippaggregatet inkopplad/aktiverad kommer motorn att slås av om inte tändningslåset står i läget "ROS ON".

⚠ VARNING! Vi avråder starkt från att backa med klippaggregatets koppling inkopplad/aktiverad. Vridning av tändningslåset till läget "ROS ON" för att möjliggöra backning med klippaggregatets koppling aktiverad bör endast ske när föraren bedömer det absolut nödvändigt att flytta maskinen med klippaggregatet inkopplat. **Klipp inte vid körning bakåt om detta kan undvikas.**

ANVÄNDA BACKKÖRNINGSSYSTEMET (se figur 6)

Använd denna funktion endast när du är helt säker på att inga barn eller andra personer kommer att beträda klippningsområdet.

- Flytta manöverspaken till neutralt läge (N).
- Vrid tändningsnyckeln moturs till läget "ROS ON" medan motorn är igång.
- Kontrollera att inget hinder finns i vägen i området bakom och under trädgårdstraktorn.
- För sakta manöverspaken till läget för backkörning (R) för att påbörja backningen.
- Vrid tändningsnyckeln medurs till läget "ON" för motorn när funktionen för backkörning inte behövs längre.

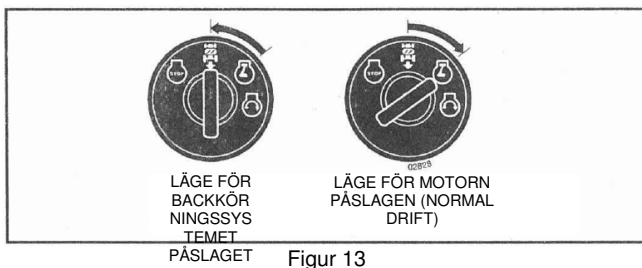

TRANSPORT (se figur 14)

När trädgårdstraktorn skjuts på bakifrån eller bogseras ska du se till att koppla från transmissionen genom att placera frihjulsstyrningen i frihjulsläget. Frihjulsstyrningen finns placerad på trädgårdstraktorns bakre dragstång.

- För klippaggregatets lyftspak till högsta läget för att höja klippaggregatet från marken.
- Dra ut frihjulsstyrningen och för in i spåret. Släpp sedan taget så att den hålls i fränkopplat läge.

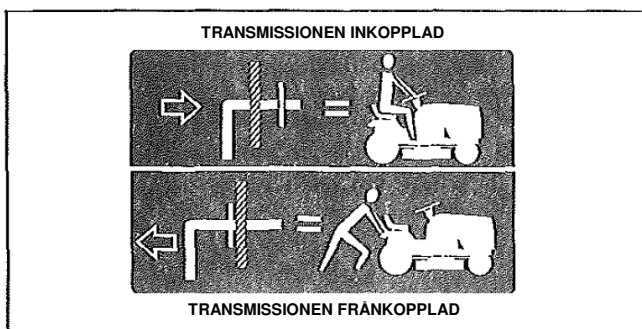

Figur 14

- Högsta tillåtna hastighet vid påskjutning eller bogsering är 3,2 km/tim.
- Transmissionen kopplas in igen i omvänd ordningsföljd.

OBS! Innan din trädgårdstraktor transporteras på en lastbil eller släpvagn ska du kontrollera att motorhuvud är stängd och fäst till trädgårdstraktorn för att undvika att den kastas upp och skadas. Använd ett lämpligt rep eller band för att binda fast motorhuvud till trädgårdstraktorn.

DRA VAGNAR OCH ANDRA PÅHÄNGSUTRUSTNINGAR

Anslut endast påhängsutrustning som rekommenderats av din trädgårdstraktors tillverkare och som uppfyller dennas specifikationer. Använd sunt förnuft vid all bogsering. Ett överbelastat fordon på en sluttning medför stor fara. Hjulen kan tappa greppet om underlaget vilket leder till att du förlorar kontrollen över trädgårdstraktorn.

INNAN MOTORN STARTAS

KONTROLLERA OLJENIVÅN I MOTORN.

Motorn i din trädgårdstraktor levereras fylld med olja för sommarsäsongen.

- Kontrollera oljenivån i motorn med trädgårdstraktorn parkerad på plant underlag.
- Ta av oljepåfyllningslocket och dra ut oljemätstickan, torka rent oljemätstickan och sätt tillbaka den, skruva fast oljepåfyllningslocket. Vänta några sekunder, och dra därefter ut oljemätstickan och läs av oljenivån. Fyll vid behov på med olja till markeringen "FULL" på oljemätstickan. Överfyll inte.
- Vid kall väderlek bör du byta olja för att underlätta start av motorn (se "VISKOSITETSDIAGRAM FÖR MOTOROLJA" i avsnittet "Underhåll" i denna bruksanvisning).
- Anvisningar för byte av motorolja ges i avsnittet "Underhåll" i denna bruksanvisning.

BRÄNSLEPÅFYLLNING

- Fyll på bränsle till påfyllningsrörets undre kant. Överfyll inte. Använd färsk, ren, blyfri bensin av minst 87 oktan. (Om blyad bensin skulle användas kommer avlagringar av kol och blyoxid att öka samt ventilerans livslängd att minska.) Blanda inte olja i bensinen. Köp inte in större mängd bränsle än vad som förbrukas inom 30 dagar för att säkerställa att det är färskt.

⚠ VAR FÖRSIKTIG! Torka bort olje- eller bränslespill. Förvara, spill eller använd inte bensin nära öppen låga.

VIKTIGT! FÖR ANVÄNDNING VID TEMPERATURER LÄGRE ÄN 0 °C (32 °F) BÖR FÄRSKT OCH RENT VINTERBRÄNSLE ANVÄNDAS FÖR ATT SÄKERSTÄLLA PROBLEMFRI KALLSTART.

VAR FÖRSIKTIG! Användning av alkoholblandade bränslen (s.k. gasohol, etanol eller metanol) kan orsaka kondens vilket medför separation och att syra bildas vid förvaring av bränslet. Syragas i bränslet som finns kvar i motorn kan skada bränslesystemet under förvaringen. För att undvika problem med motorn bör bränslesystemet tömmas om maskinen inte kommer användas inom 30 dagar. Dränera bränslet ur tanken, starta motorn och låt den vara igång tills bränslet i ledningar och förgasare har förbrukats. Använd färskt bränsle nästa säsong. Se anvisningarna för förvaring för ytterligare information. Använd aldrig tillsatser för rengöring av motor eller förgasare i bränslet då dessa kan orsaka permanent skada.

HANDHAVANDE

STARTA MOTORN (se figur 5)

När motorn startas för första gången, eller när den har stannat till följd av bränslebrist, kommer det att krävas extra körning med startmotorn för att pumpa bränsle från tanken till motorn.

- Försäkra dig om att frihjulsstyrningen befinner sig i läget för inkopplad transmission.
- Sätt dig ner på förarsätet, tryck ner kopplings-/bromspedalen och aktivera parkeringsbromsen.
- Flytta manöverspaken till neutralt läge.
- För klippaggregatets kopplingsspak till läget "FRÄNKOPPLAD".
- För gasreglaget till choke-läget.

OBS! Läs nedanstående information om procedurer för varm- och kallstart innan motorn startas.

- Sätt nyckeln i tändningslåset, vrid medurs till läget "START", och släpp nyckeln när motorn startar. Låt inte startmotorn vara igång längre än femton sekunder en gång per minut. Om motorn inte startar efter flerfaldiga försök ska du föra gasreglaget till läget för full hastighet, vänta några minuter för att därefter upprepa startförsöket. Om motorn ändå inte startar återställer du gasreglaget till choke-läge och gör ännu ett startförsök.

START I VARMT VÄDER (10 °C/50 °F eller högre temperatur)

- Efter att motorn har startat ska gasreglaget föras till läget för full hastighet.
- Du kan nu använda trädgårdstraktorn för markkörning samt klippaggregatet. Om motorn inte orkar med belastningen ska den återstartas och ges tid att värmas upp under en minut genom att använda choken på det sätt som beskrivits ovan.

START I KALLT VÄDER (10 °C/50 °F eller lägre temperatur)

- Efter att motorn startats ska den ges tid att vara igång med gasreglaget i choke-läget tills motorn arbetar något så när. Gasreglaget ska då föras till läget för full hastighet. Uppvärmningstiden kan variera från några sekunder till några minuter, allt beroende på temperaturen.

AUTOMATISK UPPVÄRMNING AV TRANSMISSIONEN

- Innan trädgårdstraktorn används under kalla väderleksförhållanden ska transmissionen värmas upp enligt följande procedurer:
 - Försäkra dig om att trädgårdstraktorn står på plant underlag.
 - Flytta manöverspaken till neutralt läge. Släpp upp parkeringsbromsen och låt kopplings-/bromspedalen långsamt återgå till driftläge.
 - Räkna med att det tar en minut att värma upp transmissionen. Detta kan göras under tiden som motorn värms upp.
- Efter att transmissionen har värmts upp kan även klippaggregatet och övrig tillbehörsutrustning användas under tiden som motorn fortsätter att värmas upp.

OBS! På mycket höga höjder (över 900 meter) eller vid låga temperaturer (lägre än 0 °C/32 °F) kan bränsle-/luftblandningen från förgasaren behöva justeras för bästa motorprestanda. Se "JUSTERING AV FÖRGASAREN" i avsnittet "Underhåll och justeringar" i denna bruksanvisning.

LUFTA TRANSMISSIONEN



VAR FÖRSIKTIG! Koppa aldrig in eller ur frihjulsspaken medan motorn är igång.

För att säkerställa korrekt funktion och prestanda rekommenderar vi att transmissionen luftas innan du använder trädgårdstraktorn för första gången. Genom att följa denna procedur kommer eventuell luft som kan ha bildats under leveransen av din trädgårdstraktor och stängts inne i transmissionen att kunna avlägsnas.

VIKTIGT! OM DET SKULLE VARA NÖDVÄNDIGT ATT DEMONTERA TRANSMISSIONEN FÖR SERVICE ELLER UTBYTE SKA DEN LUFTAS DIREKT EFTER ÅTERMONTERINGEN OCH INNAN TRÄDGÅRDSTRAKTORN TAS I DRIFT.

1. Parkera trädgårdstraktorn på plant underlag i ljus och öppen omgivning. Motorn ska vara avstängd och parkeringsbromsen aktiverad.
2. Koppla från transmissionen genom att placera frihjulsstyrningen i frihjulsläget (se "TRANSPORT" i den här delen av bruksanvisningen).
3. Sätt dig ner i trädgårdstraktorns säte och starta motorn. Efter att motorn har gått igång flyttar du gasreglaget till läget för långsam hastighet. Manöverspaken ska vara i neutralt läge när du sakta släpper upp kopplings-/bromspedalen.



VAR FÖRSIKTIG! Under steg fyra kan drivhjulena när som helst röra sig.

4. För manöverspaken till läget för framåtdrift och håll kvar den i det läget under fem (5) sekunder. För manöverspaken till läget för bakåtdrift och håll kvar den i det läget under fem (5) sekunder. Upprepa denna procedur tre (3) gånger.
5. Flytta manöverspaken till neutralt läge. Stäng av motorn och aktivera parkeringsbromsen.
6. Koppla in transmissionen genom att placera frihjulsstyrningen i inkopplat läge (se "TRANSPORT" i den här delen av bruksanvisningen).
7. Sätt dig ner i trädgårdstraktorns säte och starta motorn. Efter att motorn har gått igång flyttar du gasreglaget till läget för halvfart. Manöverspaken ska vara i neutralt läge när du sakta släpper upp kopplings-/bromspedalen.
8. Rör manöverspaken sakta framåt. Efter att trädgårdstraktorn har förflyttat sig ungefär 1,5 meter för du sakta manöverspaken till läget för backkörning. Efter att trädgårdstraktorn har förflyttat sig ungefär 1,5 meter för du sedan tillbaka manöverspaken till neutralt läge. Upprepa denna procedur med manöverspaken tre (3) gånger.

Transmissionen har nu luftats och är klar att användas för normal drift.

HANDHAVANDE

RÅD FÖR GRÄSKLIPPNING

- Däckedjor kan inte användas när klippaggregatet är monterat på trädgårdstraktorn.
- Klippaggregatet ska vara korrekt nivellerat för att uppnå bästa prestanda. Se "STÄLLA IN KLIPPAGGREGATKÅPAN" i avsnittet "Underhåll och justeringar" i denna bruksanvisning.
- Vid trimning ska klippaggregatets vänstra sida användas.
- Kör så att gräsklippen kastar ut på det redan klippta området. Håll det klippta området på trädgårdstraktorns högra sida. På så sätt uppnås en jämnare spridning av gräsklippen och en enhetligare klippning.
- Vid klippning av stora områden börjar du med att svänga åt höger så att gräsklippen kommer att kastas ut på avstånd från buskar, staket, körbanor osv. Efter en eller två omgångar klipper du så i den motsatta riktningen, och svänger åt vänster efter varje omgång tills du har klippt färdigt hela området (se figur 15).

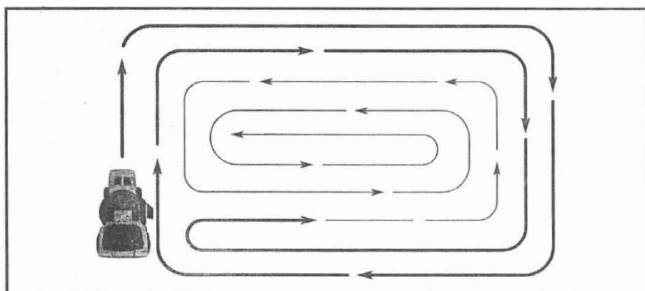

Figur 15

- Vid mycket högt gräs bör det klippas i två omgångar för att minska belastningen och brandrisken med torra klipprester. Utför första klippningen ganska högt, och den andra klippningen till önskad höjd.
- Klipp inte vått gräs. Det våta gräset kommer att blockera klippaggregatet vilket resulterar i ansamlingar av gräsklumpar. Låt gräset torka före det klipps.
- **Använd alltid motorn med fullt gaspådrag vid all klippning** för att säkerställa att gräsklippen klippas på bästa sätt och kastas ut som det ska. Reglera körhastigheten genom att välja en tillräckligt låg växel för att uppnå önskad klippprestanda såväl som önskad kvalitet på klippningen.
- När du använder tillbehörsutrustning ska du välja en hastighet som är lämplig för underlaget och som ger bästa resultat med den tillbehörsutrustning som används.

UNDERHÅLL

UNDERHÅLLSSCHEMA		FÖRE VARJE ANVÄNDNI NG	VAR 8:E DRIFTSTI MME	VAR 25:E DRIFTSTI MME	VAR 50:E DRIFTSTI MME	VAR 100:E DRIFTSTI MME	EN GÅNG PER SÄSONG	FÖRE FÖRVARIN G
TRÄD GÅRD STR AKT OR	Kontrollera bromsens funktion	✓	✓					
	Kontrollera lufttrycket i däcken	✓	✓					
	Kontrollera närvaro- och backkörningssystemen	✓						
	Kontrollera fastdragning av fästelement	✓				✓		✓
	Kontrollera/byt klippknivar			✓ ₃				
	Smörjschema			✓				✓
	Kontrollera syranivån i batteriet			✓ ₄				
	Rengör batteriet och batteripolerna			✓				✓
	Rengör styrplattan från smuts			✓ ₅				
	Kontrollera transmissionsaxelns kylsystem			✓				
	Kontrollera klippaggregatets nivellering					✓		
MOT OR	Kontrollera kilremmarna					✓		
	Kontrollera oljenivån i motorn	✓	✓					
	Byt motorolja (med oljefilter)				✓ _{1,2}			✓
	Byt motorolja (utan oljefilter)			✓ _{1,2}				✓
	Rengör luftfiltret			✓ ₂				
	Rengör luftintagets galler			✓ ₂				
	Kontrollera ljuddämparen/gnistläckaren				✓			
	Byt oljefilter (om monterat)					✓ _{1,2}		
	Rengör motorns kylflänsar					✓ ₂		
	Byt tändstift					✓	✓	
	Byt luftfiltrets pappersinsats					✓ ₂		
Byt bränslefilter						✓		

1 - Byt oftare vid arbete med hög belastning eller höga omgivningstemperaturer.
2 - Utför service oftare vid användning i smutsig eller dammig miljö.

3 - Byt knivarna oftare vid klippning på sandjord.
4 - Erfordras inte för underhållsfritt batteri.

5 - Se "Rengöring" i avsnittet "Underhåll".

ALLMÄNNA REKOMMENDATIONER

Garantin för denna trädgårdstraktor omfattar inte komponenter som utsatts för grov felaktig användning eller vanskötsel. För att åtnjuta full garanti måste trädgårdstraktorn underhållas enligt anvisningarna i denna bruksanvisning.

Vissa justeringar måste utföras regelbundet för korrekt underhåll av din trädgårdstraktor.

Kontrollera minst en gång varje säsong om justeringar erfordras enligt avsnittet "Underhåll och justeringar" i denna bruksanvisning.

- Minst en gång per år ska tändstiftet bytas ut, luftfiltret rengöras eller bytas ut samt knivarna och drivremmarna kontrolleras med avseende på slitage. Ett nytt tändstift och rent luftfilter säkerställer korrekt bränsleluftblandning vilket bidrar till att motorn fungerar bättre och får längre livslängd.

FÖRE VARJE ANVÄNDNING

- Kontrollera oljenivån i motorn.
- Kontrollera bromsens funktion.
- Kontrollera lufttrycket i däcken.
- Kontrollera att närvaro- och backningssystemen fungerar korrekt.
- Kontrollera fastdragning av fästelement.

SMÖRJSHEMA

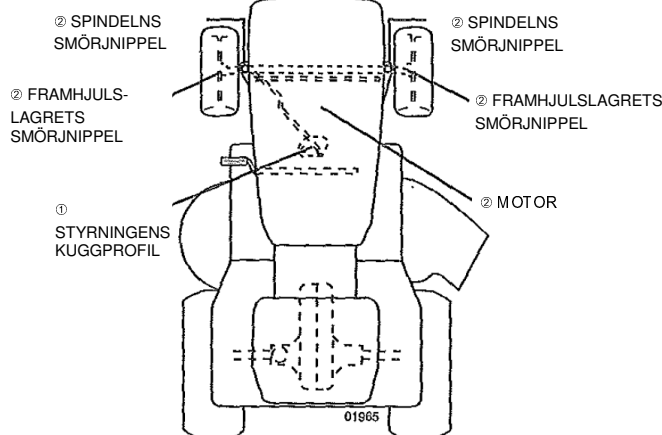

① Smörjfett (universal)

② Se avsnittet "MOTORUNDERHÅLL"

VIKTIGT! SMÖRJ INTE DE SVÄNGPUNKTER SOM ÄR FÖRSEDDA MED SPECIELLA NYLONLAGER. VISKÖSA SMÖRJMEDEL BINDER DAMM OCH SMUTS SOM GÖR ATT DE SJÄLVSMÖRJANDE LAGRENS LIVSLÄNGD FÖRKORTAS. OM DU ANSER ATT SMÖRJNING ÄNDÅ BEHÖVS SKA ENDAST SPARSAMT MED GRAFITBASERAT TORRSMÖRJMEDEL ANVÄNDAS.

UNDERHÅLL

TRÄDGÅRDSTRAKTOR

Följ alltid säkerhetsanvisningarna vid underhåll.

BROMSENS FUNKTIONSDUGLIGHET

Om trädgårdstraktorn behöver längre stoppsträcka än en och en halv (1,5) meter vid högsta hastighet på plan, torr betong eller asfalt måste bromsen kontrolleras och justeras. (Se "KONTROLLERA BROMSEN" i avsnittet "Underhåll och justeringar" i denna bruksanvisning).

DÄCK

- Se till att korrekt lufttryck bibehålls i samtliga däck (se däckens insida för uppgifter om korrekt lufttryck).
- Skydda däcken från bensin, olja eller insektbekämpningsmedel vilka kan skada gummit.
- Undvik kvistar, stenar, djupa gropar, vassa föremål och andra risker som kan skada däcken.

OBS! Punkteringskydd kan eventuellt köpas hos din lokala återförsäljare av maskindelar och användas för tätning av punkteringar samt för att motverka långsam trycksänkning till följd av läckage. Punkteringskydd skyddar också däck mot torröta och korrosion.

NÄRVARO- OCH BACKKÖRNINGSSYSTEMEN (se figur 16)

Kontrollera att närvaro- och backkörningssystemen fungerar korrekt. Om din trädgårdstraktor inte fungerar enligt beskrivningen för dessa system ska problemet omedelbart åtgärdas.

- Motorn ska inte starta såvida inte bromspedalen fullständigt har tryckts ned samtidigt som klippaggregatets koppling kopplats från/avaktiverats.

KONTROLLERA NÄRVAROSYSTEMET

- Om föraren lämnar sätet när motorn är igång utan att först ha aktiverat parkeringsbromsen ska motorn stängas av automatiskt.
- Om föraren lämnar sätet när motorn är igång och klippaggregatets koppling har aktiverats ska motorn stängas av automatiskt.
- Klippaggregatets koppling ska inte kunna manövreras om föraren inte sitter i sätet.

KONTROLLERA BACKKÖRNINGSSYSTEMET (ROS)

- Om motorn är igång med tändningsbrytaren i läget "PÅ" för motorn, och klippaggregatets koppling har aktiverats, så ska motorn stängas av automatiskt om växeln förs till läget "BAKÅT".
- Om motorn är igång med tändningsbrytaren i läget "BACKKÖRNING PÅ", och klippaggregatets koppling har aktiverats, så ska motorn INTE stängas av automatiskt om växeln förs till läget "BAKÅT".

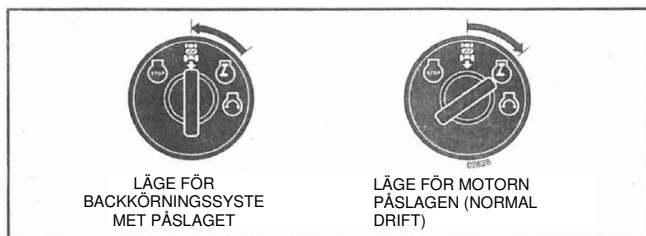

Figur 16

VÅRD AV KNIVARNA

För att uppnå bästa klippresultat måste knivarna hållas skarpa. Böjda eller skadade klippblad ska bytas ut.



VAR FÖRSIKTIG! Använd klippblad som godkänts av tillverkaren för din trädgårdstraktor. Om klippblad som inte godkänts av tillverkaren för din trädgårdstraktor används kan dessa skada trädgårdstraktorn och leda till att garantin upphävs.

DEMONTERING AV KLIPPBLAD (se figur 17)

- Lyft klippaggregatet till högsta läget för att kunna komma åt klippbladen.

OBS! Skydda händerna med skyddshandskar och/eller linda en kraftig trasa runt knivarna.

- Demontera klippbladet genom att vrida fästskruven moturs.
- Montera ett nytt eller nyslipat klippblad med märkningen "DENNA SIDA UPP" vänt mot klippdäcket och axelenheten.

VIKTIGT! FÖR ATT SÄKERSTÄLLA KORREKT MONTERING SKA CENTERHÅLET I KLIPPBLADET RIKTAS IN MOT STJÄRNFATTNINGEN PÅ SPINDELENHETEN.

- Montera och dra åt klippbladets fästskruv ordentligt (åtdragningsmoment 61,0-74,5 Nm).

VIKTIGT! KLIPPBLADETS FÄSTSKRUV ÄR AV SPECIALHÄRDAD TYP.

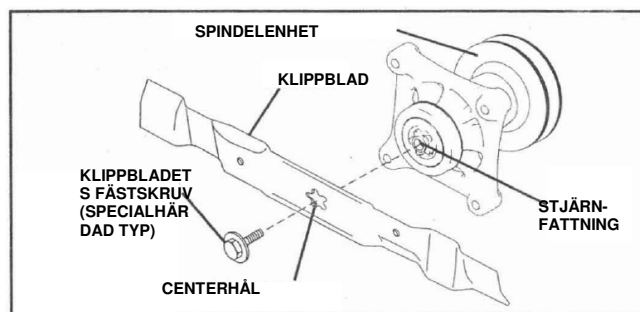

Figur 17

BATTERI

Din trädgårdstraktor är försedd med ett batteriladdningssystem med tillräcklig kapacitet för normal användning. Emellertid kan regelbunden laddning med en separat batteriladdare förlänga livslängden för detta batteriladdningssystem.

- Håll batteriet och batteripolerna rena.
- Se med jämna mellanrum till att polskruvarna är ordentligt åtdragna.
- Kontrollera regelbundet att de små ventilationshålen i cellernas lock är öppna.
- Ladda batteriet med 6-10 A i 1 timme.

OBS! Trädgårdstraktorns originalbatteri är underhållsfritt. Försök inte att öppna cellerna eller avlägsna locken eller kåporna. Påfyllning av elektrolyt eller kontroll av elektrolytnivån är inte nödvändig.

RENGÖRA BATTERIET OCH BATTERIPOLERNA

Korrosion och smuts på batteriet och batteripolerna kan leda till att batteriet "läcker ström".

- Fäll upp sätet.
- Koppla först bort den SVARTA batterikabeln, och därefter den RÖDA batterikabeln och lyft ut batteriet ur trädgårdstraktorn.
- Skölj batteriet med rent vatten och torka torrt.
- Rengör batteripolerna och batterikablarnas klämmor med en batteriborste så att ytan endast består av ren metall.
- Täck batteripolerna med speciellt batterifett eller vaselin.
- Återinstallera batteriet (se "BYTE AV BATTERI" i avsnittet "Underhåll och justeringar" i denna bruksanvisning).

UNDERHÅLL

KILREMMAR

Kontrollera kilremmarna med avseende på sprickor och slitage efter 100 driftstimmor och byt om det behövs. Remmarna kan inte spännas. Byt ut remmarna om de börja att slira till följd av slitage.

UNDERHÅLL AV TRANSMISSIONSAXELN

Transmissionens fläkt och kylflänsar ska hållas rena för att säkerställa korrekt kylning.

Försök inte att rengöra fläkt eller transmission när motorn är igång eller när transmissionen är mycket varm. För att undvika skada på tätningar ska högtryckstvätt eller ånga inte användas vid rengöring av transmissionen.

- Kontrollera kylfläkten och försäkra dig om att fläktbladen är intakta och rena.
- Kontrollera kylflänsarna med avseende på smuts, gräsklipp och annat material. För att förhindra skador på tätningar ska inte komprimerad luft eller högtrycksspruta användas för att rengöra kylflänsarna.

PUMPVÄTSKA FÖR TRANSMISSIONSAXELN

Transmissionens axeln tätades på fabriken och vätskeunderhåll krävs inte för att förlänga transmissionsaxelns livslängd. Om transmissionsaxeln vid något tillfälle skulle läcka eller vara i behov av service kontaktar du ditt närmaste auktoriserade servicecenter/avdelning.

MOTOR

SMÖRJNING

Använd endast rengörande olja av hög kvalitet med API-klass SG-SL. Välj oljans SAE-viskositetsgrad enligt förväntad arbetstemperatur.

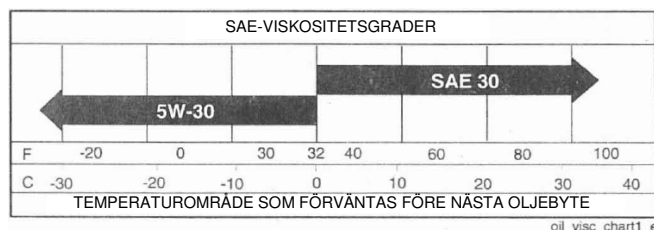

OBS! Även om multiviskositetsoljor (5W30, 10W30 osv.) gör det lättare att starta trädgårdstraktorn i kallt väder så kommer de att leda till ökad oljeförbrukning om de används vid temperaturer över 0 °C/32 °F. Kontrollera oljenivån i motorn oftare för att undvika eventuella skador på motorn på grund av att den körs slut på olja.

Byt olja var 50:e driftstimme eller minst en gång varje år om trädgårdstraktorn inte används 50 timmar under ett år.

Kontrollera oljenivån i vevhuset innan motorn startas och efter var 8:e driftstimme. Dra åt påfyllningslocket/oljemätstickan efter varje kontroll.

BYTA MOTOROLJA (se figur 18).

Fastställ det förväntade temperaturområdet före oljebudet görs. All olja måste uppfylla API:s serviceklass SG-SL.

- Försäkra dig om att trädgårdstraktorn står på plant underlag.
- Oljan dränerar snabbare när den är varm.
- Låt oljan rinna ner i en lämplig behållare.
- Avlägsna påfyllningslocket/oljemätstickan. Var noga med att smuts inte kommer in i motorn under oljebudet.
- Avlägsna det gula locket från änden av dräneringsventilen och sätt fast dräneringsröret på anslutningsanordningen.

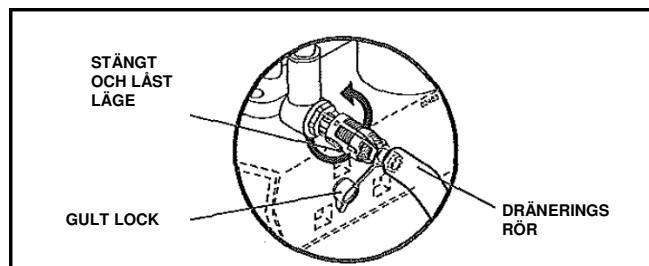

Figur 18

- Lås upp dräneringsventilen genom att trycka inåt och vrida moturs.
- För att öppna drar du dräneringsventilen utåt.
- Efter att oljan har runnit ur helt och hållet stänger och låser du dräneringsventilen genom att trycka inåt och vrida medurs tills stiftet befinner sig i låst läge såsom visas i figuren.
- Avlägsna dräneringsröret och sätt tillbaka locket på dräneringsventilens nedre anslutningsanordning.
- Fyll på motorn med färsk olja genom oljepåfyllningsröret. Håll sakta. Överfyll inte. Se avsnittet "PRODUKTSPECIFIKATIONER" angående ungefärlig oljemängd.
- Kontrollera oljenivån med mätaren på påfyllningslocket/oljemätstickan. Försäkra dig om att påfyllningslocket dras åt ordentligt för att få en precis avläsning. Oljenivån ska nå upp till "FULL"-markeringen på mätstickan. Dra åt påfyllningslocket på oljepåfyllningsröret ordentligt efter påfyllningen.

FILTER FÖR MOTOROLJA

Byt filtret för motorolja varje säsong eller vid vartannat oljebudet om trädgårdstraktorn används mer än 100 timmar under året. Se bruksanvisningen för motorn.

LUFTFILTER

Om luftfiltret är smutsigt så kommer din motor inte att fungera som den ska. Rengör luftfiltret oftare under dammiga förhållanden.

RENGÖR LUFTINTAGETS GALLER

Luftintagets galler måste hållas rent från smuts och gräsklipp för att förhindra överhettning av motorn. Rengör galleret med en stålborste eller tryckluft för att avlägsna smuts och gummifibrer som torkat fast.

MOTORNS KYLSYSTEM (se figur 19)

Skräp kan ansamlas och blockera motorns kylsystem. Demontera fläkthuset och rengör området som visas på bilden nedan för att förhindra överhettning och motorskador.

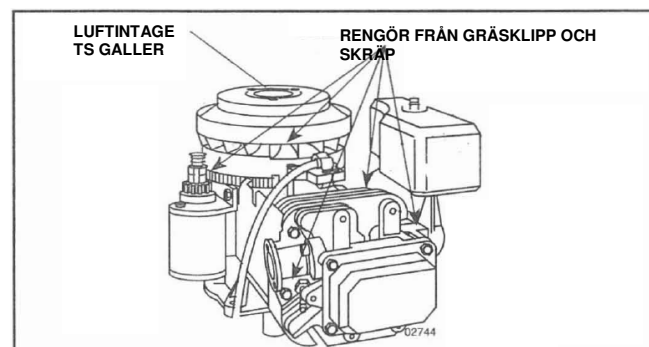

Figur 19

LJUDDÄMPARE

Kontrollera ljuddämparen och gnistsläckaren (om sådan har monterats) och om någon av dessa är korroderad ska den bytas ut. I annat fall föreligger risk att brand och/eller skada uppstår.

UNDERHÅLL

TÄNDSTIFT

Byt tändstift i början av varje klippningssäsong eller efter var 100:e driftstimme beroende på vad som inträffar först. Typ av tändstift och gniststräcka anges i avsnittet "Produktspecifikationer" i denna bruksanvisning.

IN-LINE BRÄNSLEFILTER (se figur 20)

Bränslefiltret ska bytas ut en gång varje säsong. Om bränslefiltret blir igentäppt och hindrar bränsleflödet till förgasaren måste det bytas ut.

- Låt motorn kallna, ta bort filtret och plugga igen de öppna bränsleledningarna.
- Sätt det nya filtret på plats i bränsleledningen med pilen pekande mot förgasaren.
- Kontrollera att inga läckor finns längs bränsleledningen, och att slangklämmorna är korrekt placerade.
- Torka omedelbart bort eventuellt spillt bränsle.

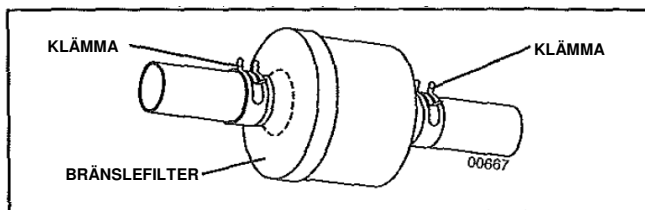

Figur 20

RENGÖRING

- Rengör motorn, batteriet, sätet, lackade ytor osv. från främmande föremål och skräp.
- Rengör styrplattan från smuts. Skräp kan begränsa kopplings-/bromspedalaxelns rörelse och därigenom orsaka att remmen slirar och färdhastigheten sänks.

VAR FÖRSIKTIG! Undvik att vidröra klämpunkter och rörliga delar (se figur 21)



Figur 21

- Se till att ytor med finish samt hjulen hålls fria från bensin, olja osv.
- Skydda målade ytor med bilvax.

Vi avråder från spolning med vattenslang eller högtryckstvätt vid rengöring av din trädgårdstraktor såvida inte motorn och transmissionen täcks över helt för att hålla vatten borta. Vatten som tränger in i motorn eller transmissionen kommer att avsevärt förkorta din trädgårdstraktors livslängd. Använd tryckluft eller en lövbåsare för att avlägsna gräs, löv och torrt skräp från trädgårdstraktorn och klippaggregatet.

KLIPPDÄCKETS AVSPOLNINGSANSLUTNING (se figur 22)

Klippdäcket på din trädgårdstraktor är utrustat med en avspolningsanslutning som är en del av dess tvättningssystem. Det bör användas varje gång som klippaggregatet har använts.

1. Kör trädgårdstraktorn till ett område på din gräsmatta med plant underlag samt ljus och klar sikt, tillräckligt nära en vattenkran som trädgårdsslangen kan anslutas till.

VIKTIGT! Försäkra dig om att trädgårdstraktorns utkaströr har riktats BORT från ditt hus, garage, parkerade bilar osv. Ta bort uppsamlarsäckens rör eller mulch-kåpan om något av dessa har monterats

2. Se till så att klippaggregatets koppling är i läget "FRÄNKOPPLAD" innan du aktiverar parkeringsbromsen och stoppar motorn.
3. Skruva fast munstycksanslutningen (ligger förpackad ihop med trädgårdstraktorns bruksanvisning) på trädgårdsslangens ände.
4. Dra tillbaka låskragen på munstycksanslutningen och tryck fast den på klippdäckets avspolningsanslutning vid däckets vänstra ände. Släpp låskragen för att låsa fast munstycksanslutningen på klippdäckets avspolningsanslutning.

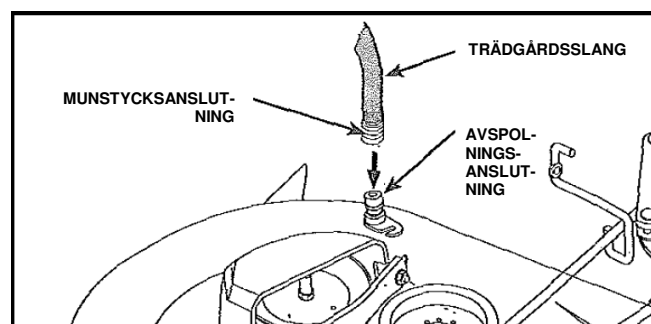

Figur 22

VIKTIGT! Dra försiktigt i slangen för att kontrollera att den sitter ordentligt fast.

5. Öppna vattenkranen.
6. Sätt dig i trädgårdstraktorns förarsäte, starta om motorn och för gasreglaget till läget Snabb "S".

VIKTIGT! Se dig om ännu en gång och säkerställ att varken personer eller föremål befinner sig i området.

7. För klippaggregatets kopplingsspak till läget "INKOPPLAD". Sitt kvar i förarsätet med klippaggregatet fortsatt inkopplat till dess att klippdäcket har rengjorts.
8. För klippaggregatets kopplingsspak till läget "FRÄNKOPPLAD". Slå av motorn genom att vrida tändningsnyckeln till läget "STOPP". Slå av vattnet.
9. Dra tillbaka låskragen på munstycksanslutningen för att koppla loss den från klippdäckets avspolningsanslutning.
10. Kör trädgårdstraktorn till ett torrt område (helst ett betong- eller stenbelagt område). För klippdäckets kopplingsspak till läget "INKOPPLAD" för att avlägsna överflödigt vatten och för att främja självtorkning innan trädgårdstraktorn ställs undan.

VARNING! Om avspolningsanslutningen är defekt eller saknas riskerar du eller andra att utsättas för utslungade föremål vid kontakt med klippbladet.

- Därför måste en avspolningsanslutning som är defekt eller saknas omedelbart bytas ut/monteras fast innan klippaggregatet får användas igen.
- Täpp till eventuella hål i klippaggregatet med skruvar och låsmuttrar.

UNDERHÅLL OCH JUSTERINGAR



VARNING! FÖR ATT UNDVIKA PERSONSKADOR SKA FÖLJANDE FÖRBEREDELSE VIDTAS INNAN ARBETE MED UNDERHÅLL ELLER JUSTERINGAR PÅBÖRJAS:

- Tryck ner kopplings-/bromspedalen helt och aktivera parkeringsbromsen.
- Ställ växelspaken i neutralt läge.
- För klippaggregatets kopplingsspak till läget "FRÄNKOPPLAD".
- Vrid tändningsnyckeln till läget "STOPP" och ta ut nyckeln ur tändningslåset.
- Kontrollera att klippbladen och samtliga rörliga delar har stannat helt.
- Koppla från tändstiftskabeln från tändstiftet och placera kabeln på så sätt att den inte kan komma i kontakt med tändstiftet.

DEMONTERA KLIPPAGGREGATET (se figur 23)

- För klippaggregatets kopplingsspak till läget "FRÄNKOPPLAD".
- Sänk lyftspaken till dess lägsta läge.
- Rulla av remmen från motorns drivande remskiva (M) och remhållarna (G).
- Avlägsna låsfjädern (K), dra av kragen (L) och tryck ut styrhylsan (P) ur fästet.
- Ta bort kopplingskabelnfjädern (Q) från hjälpstyrarmen (R).
- Koppla loss främre länken (E) från klippaggregatet. Ta bort låsfjädern och brickan.
- Gå till endera sidan av klippaggregatet och koppla loss upphängningsarmen (A) från chassistiftet (B) samt bakre lyftlänken (C) från bakre fästet på klippaggregatet (D). Ta sedan bort låsfjädrar och brickor.



VAR FÖRSIKTIG! EFTER ATT DE BAKRE LYFTLÄNKARNA HAR KOPPLATS FRÅN KOMMER KLIPPAGGREGATETS LYFTSPAK ATT VARA FJÄDERBELASTAD. GRIP DÄRFÖR TAG MED ETT FAST GREPP OM LYFTSPAKEN NÄR DU ÄNDRAR LÄGE PÅ DEN.

- Skjut ut klippaggregatet från under trädgårdstraktorns högra sida.

VIKTIGT: OM ANNAN PÅHÄNGSUTRUSTNING ÄN KLIPPAGGREGATET SKA MONTERAS PÅ TRÄDGÅRDSTRAKTORN SKA DU AVLÄGSNA FRÄMRE LÄNKEN

(E) OCH BAKRE LYFTLÄNKEN (C) FRÅN TRÄDGÅRDSTRAKTORN, OCH SEDAN HAKA FAST KOPPLINGSFJÄDERN (Q) I KABELSTYRNINGEN PÅ FRÄMRE KANTEN AV LÄGRE INSTRUMENTBRÄDAN.

MONTERA KLIPPAGGREGATET (se figur 23-28)

Se till att trädgårdstraktorn står parkerad på plant underlag och aktivera parkeringsbromsen.

- Sänk klippaggregatets lyftspak till dess lägsta läge.



VAR FÖRSIKTIG! LYFTSPAKEN ÄR FJÄDERBELASTAD. GRIP DÄRFÖR TAG MED ETT FAST GREPP OM LYFTSPAKEN INNAN DU LÅNGSAMT SÄNKER DEN OCH KOPPLAR I DESS LÄGSTA LÄGE.

OBS! Försäkra dig om att upphängningsarmarna (A) på klippaggregatets sidor pekar framåt innan du skjuter in klippaggregatet under trädgårdstraktorn.

- Skjut in klippaggregatet under trädgårdstraktorn till dess att det ligger placerat mitt under.

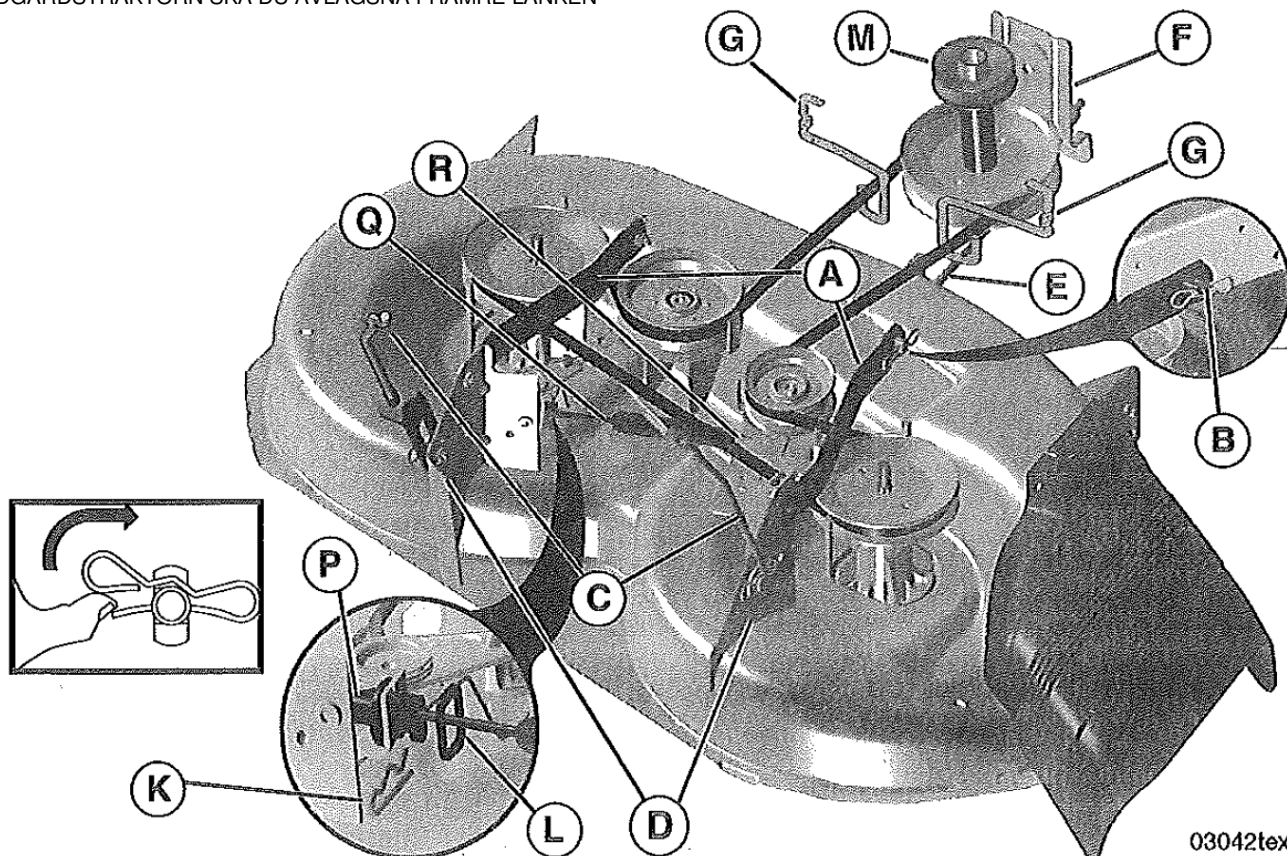

Figur 23

UNDERHÅLL OCH JUSTERINGAR

- SÄTT FAST UPPHÄNGNINGSARMARNA (A) PÅ KLIPPAGGREGATETS SIDOR TILL CHASSIT: Positionera hålet i upphängningsarmen över sprinten (B) på utsidan av trädgårdstraktorns chassi och säkra med låsfjäder.
- Upprepa samma procedur på trädgårdstraktorns andra sida.

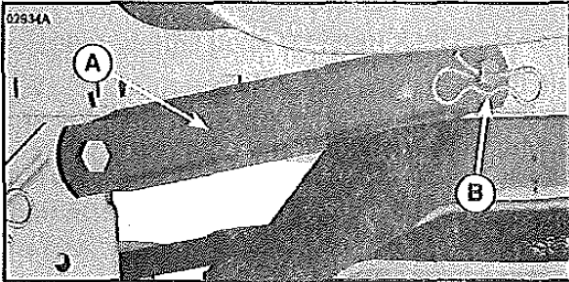

Figur 24

- SÄTT FAST DE BAKRE LYFTLÄNKARNA (C): Lyft på klippaggregatets bakre hörn och positionera spåret i länkmonteringen över stift (D) på det bakre klippaggregatsfästet och säkra med bricka samt låsfjäder.

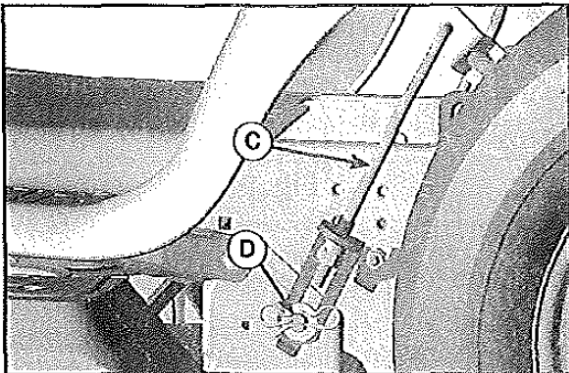

Figur 25

- SÄTT FAST DEN FRÄMRE LÄNKEN (E): Utför monteringen från trädgårdstraktorns vänstra sida. För in länkmonteringens stångände genom främre hålet på trädgårdstraktorns främre upphängningsfäste (F).

- För in länkens (E) ände i hålet i främre fästet på klippaggregatet och säkra med bricka och låsfjäder (J).

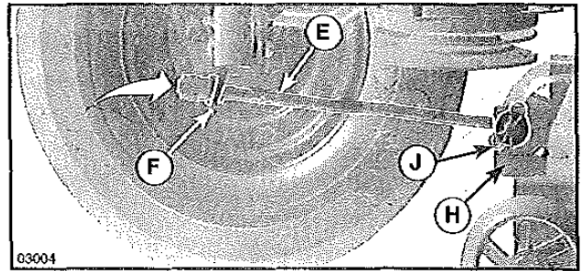

Figur 26

- Haka fast änden av kopplingskabel fjädern (Q) i hålet på hjälpstyrarmen (R).
- Tryck in kabelhylsan (P) i fästet, skjut på kragen (L) över hylsan, och säkra med en låsfjäder (K).
- Lägg på remmen på motorns drivande remskiva (M) i remhållarna (G).

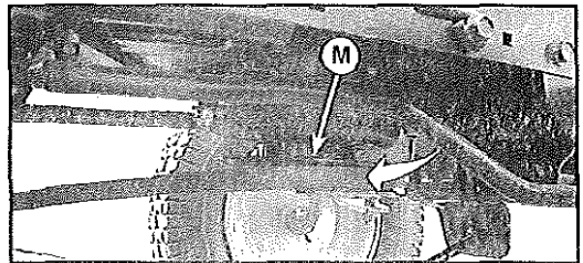

Figur 27

VIKTIGT! KONTROLLERA ATT REMMEN HAR DRAGITS RÄTT I SAMTLIGA REMSPÅR PÅ KLIPPAGGREGATET.

- Höj lyftspaken för klippaggregatet till högsta läget.
- Om det är nödvändigt justerar du också klippdäckshjulen innan du använder klippaggregatet på det sätt som beskrivs i avsnittet "Handhavande" i denna bruksanvisning.

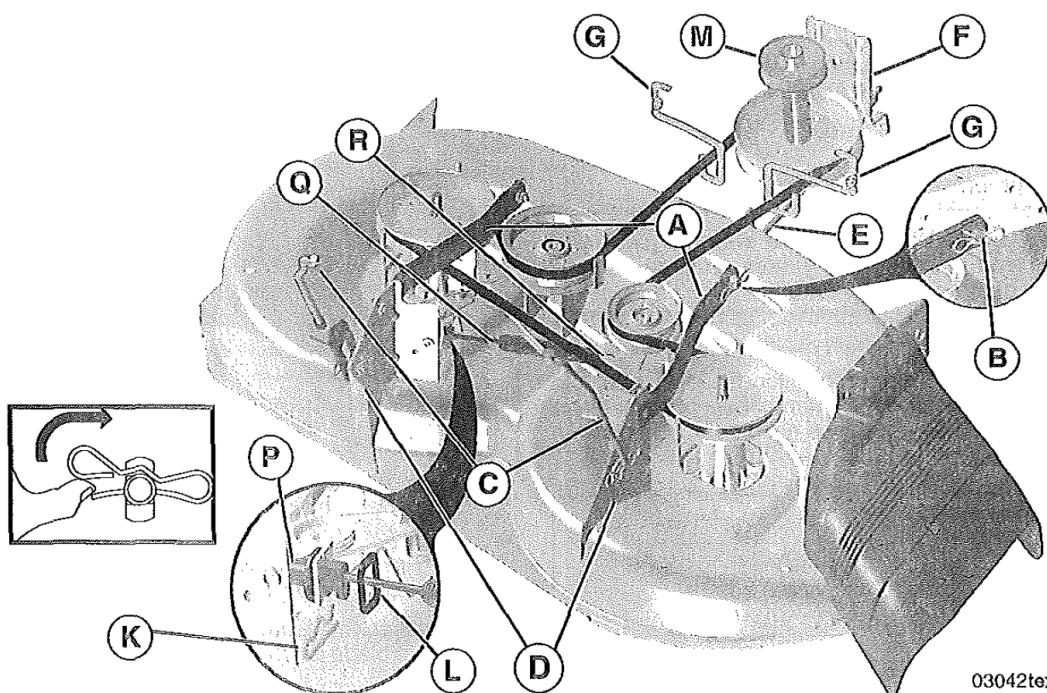

Figur 28

03042tex

UNDERHÅLL OCH JUSTERINGAR

NIVELLERA KLIPPAGGREGATET

Se till att däck har rätt lufttryck enligt det värde (PSI) som anges på däck. Om däck har över- eller undertryck så kan detta påverka utseendet på din gräsmatta, och få dig att tro att klippaggregatet kanske inte har justerats på rätt sätt.

JUSTERING SIDA-TILL-SIDA EFTER ÖGONMÅTT (se figur 29)

- Om alla däck har pumpats till rätt lufttryck men din gräsmatta ändå verkar ojämnt klippt börjar du med att fastställa vilken sida av klippaggregatet som klipper lägre.
- Med en 3/4-tumsnyckel eller skiftnyckel vrids du lyftlänkens justeringsmutter (A) åt vänster för att sänka klippdäckets vänstra sida, eller åt höger för att höja klippdäckets vänstra sida.

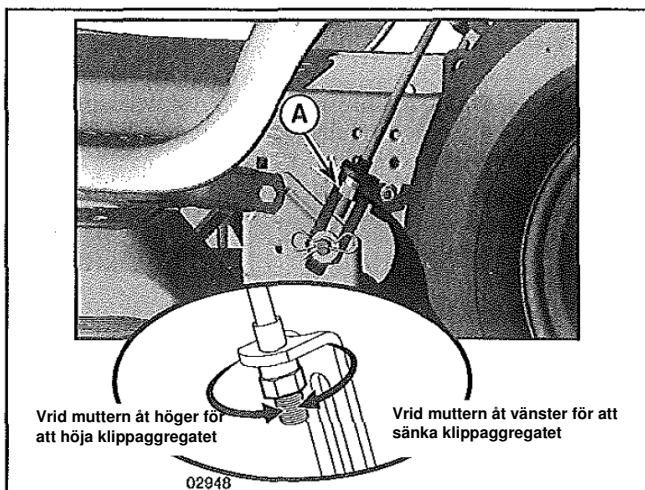

Figur 29

OBS! Ett helt varvs vridning av justeringsmuttern ändrar klippaggregatets höjd med ungefär 4,8 mm.

- Testa om justeringen är tillräcklig genom att klippa lite klippt gräs och efteråt visuellt granska gräsmattans utseende. Fortsätt med justeringen om det behövs till dess att du känner dig tillfredsställd med resultatet.

PRECISIONJUSTERING SIDA-TILL-SIDA (se figur 30)

- Efter att alla däck har pumpats till rätt lufttryck parkerar du trädgårdstraktorn på plant underlag.

VAR FÖRSIKTIG! Klippknivarna är mycket vassa. Skydda händerna med skyddshandskar och/eller linda en kraftig trasa runt om knivarna.

- Lyft klippaggregatet till högsta läget.
- Positionera klippbladen vid klippaggregatets bägge sidor och mät avståndet (A) från klippbladets bottenkant till marken. Avståndet ska vara lika långt på bägge sidor.

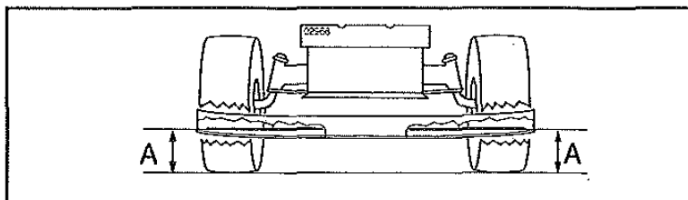

Figur 30

- Om klippaggregatet behöver justeras följer du stegen enligt anvisningarna ovan för justering sida-till-sida efter ögonmått.
- Kontrollera måtten igen och justera i den mån det behövs tills avståndet A på bägge sidorna är lika långt.

JUSTERING FRAMIFRÅN-BAKÅT (se figurerna 31 och 32)

VIKTIGT! Klippdäcket måste vara i nivå sida-till-sida.

För att uppnå bästa klippresultat ska klippaggregatets klippknivar justeras så att främre spetsen är ungefär 3 till 12 mm lägre än bakre spetsen när klippaggregatet är i högsta läget.



VAR FÖRSIKTIG! Klippknivarna är mycket vassa. Skydda händerna med skyddshandskar och/eller linda en kraftig trasa runt om knivarna.

- Lyft klippaggregatet till högsta läget.
- Positionera klippbladet så att spetsen pekar rakt framåt. Mät avståndet (B) till marken vid främre och bakre spetsen av klippbladet.

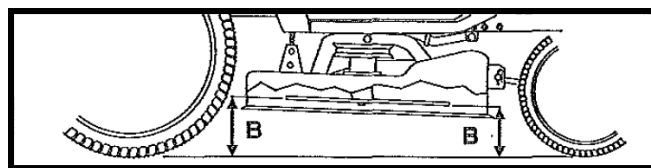

Figur 31

- Om den främre spetsen på klippbladet inte är 3 till 12 mm lägre än den bakre spetsen går du till trädgårdstraktorns framsida.
- Med en 11/16-tumsnyckel eller skiftnyckel lossar du på låsmuttern A med flera varv för att frigöra justeringsmutter B.
- Med en 3/4-tumsnyckel eller skiftnyckel vrids du främre länkens justeringsmutter (B) medurs (drar åt) för att höja främre delen av klippaggregatet, eller moturs (lossar på) för att sänka främre delen.

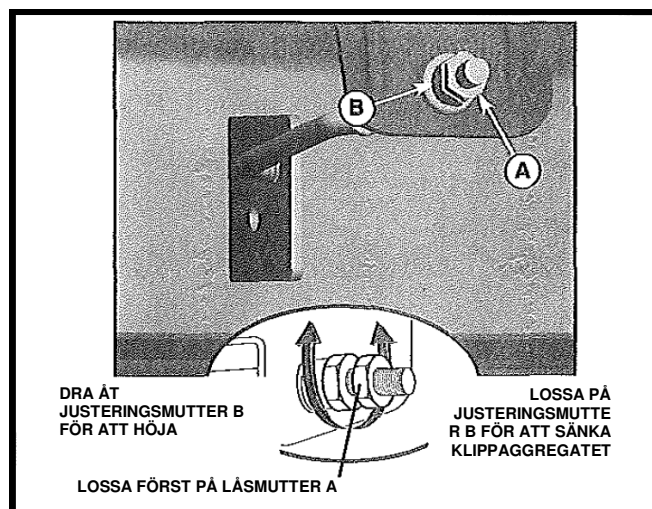

Figur 32

OBS! Ett varvs vridning av justeringsmuttern ändrar klippaggregatets höjd med ungefär 3 mm.

- Kontrollera måtten igen och justera i den mån det behövs tills främre spetsen på klippbladet är 3 till 12 mm lägre än den bakre spetsen.
- Håll justeringsmuttern på plats med skruvnyckeln och dra åt låsmuttern ordentligt mot justeringsmuttern.

UNDERHÅLL OCH JUSTERINGAR

BYTA KLIPPAGGREGATETS DRIVREM (se figur 33)

Klippaggregatets drivrem kan bytas utan verktyg. Parkera trädgårdstraktorn på plant underlag. Aktivera parkeringsbromsen.

DEMONTERING AV REM

- Demontera klippaggregatet (se avsnittet "DEMONTERA KLIPPAGGREGATET" i denna bruksanvisning).
- Lyft av remmen från både axelskivorna och tomgångskivorna.
- Dra ut remmen ur klippaggregatet.

MONTERING AV REM

- Lägg remmen runt både axelskivorna och tomgångskivorna.
- Kontrollera att remmen ligger i samtliga skivspår och löper genom samtliga remstyrningar.
- Montera klippaggregatet (se avsnittet "Montera klippaggregatet" i denna bruksanvisning).

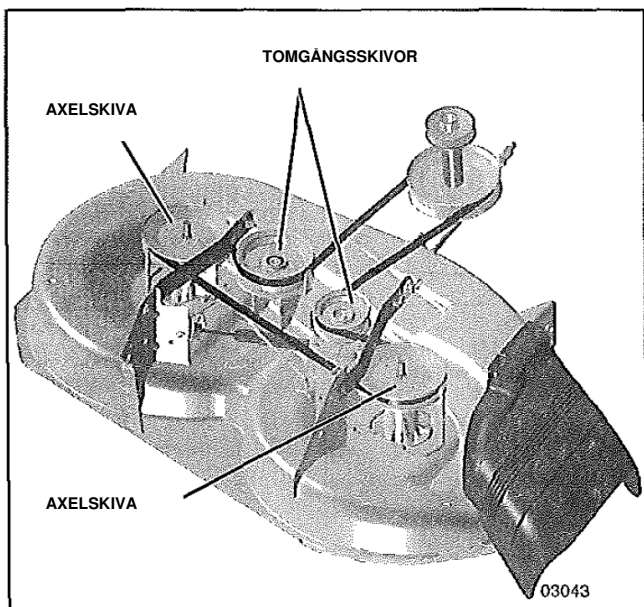

Figur 33

BYTA DRIVAGGREGATETS DRIVREM (se figur 34)

Parkera trädgårdstraktorn på plant underlag. Aktivera parkeringsbromsen. Hjälp ges i de anvisningar som finns på en skylt för montering av drivrem på undersidan av vänster fotstöd.

DEMONTERING AV REM

- Demontera klippaggregatet (se avsnittet "DEMONTERA KLIPPAGGREGATET" i denna bruksanvisning).
- OBS!** Observera drivremmens hela dragning och placering på samtliga remstyrningar och remhållare.
- Ta av remmen från den fasta tomgångsskivan (A) och kopplingskivan (B).
- Ta av remmen från den mellersta spännrullen (C).
- Dra remman mot traktorns bakre ända. Ta försiktigt av remmen från transmissionens remskiva för ingångsaxeln och upp över kylfläktvingarna (D).
- Fortsätt att ta av remmen nedåt från drivskivan på motorn (E).
- Skjut remmen mot trädgårdstraktorns bakdel och ner från styrplattan (F) och avlägsna den från trädgårdstraktorn.

MONTERING AV REM -

- Lägg på en ny rem från trädgårdstraktorns bakdel och framåt, upp över styrplattan (F) och ovanför kopplings-/bromspedalens axel (G).
- Dra remmen mot trädgårdstraktorns framdel och rulla på remmen på motorns drivande remskiva (E).
- Dra remmen mot trädgårdstraktorns bakdel. Dra remmen försiktigt nedåt och runt om transmissionens kylfläkt och upp på ingångsaxelns remskiva (D). Var noga med att remmen ligger inuti remhållaren.
- Lägg på remmen på den mellersta spännrullen (C).
- Lägg på remmen på den fasta tomgångsskivan (A) och kopplingskivan (B).
- Kontrollera att remmen ligger i samtliga skivspår och löper genom samtliga remstyrningar och hållare.
- Montera klippaggregatet (se avsnittet "MONTERA KLIPPAGGREGATET" i denna bruksanvisning).

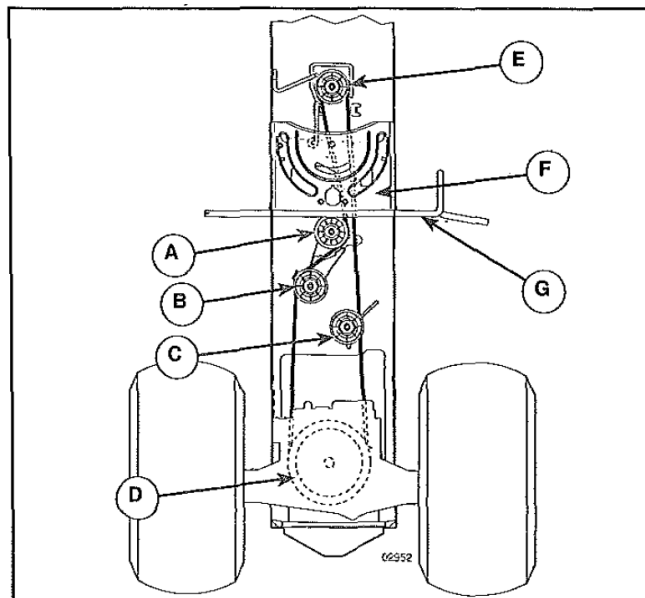

Figur 34

UNDERHÅLL OCH JUSTERINGAR

JUSTERING AV MANÖVERSPAKENS FRILÄGESSPÄRR FÖR TRANSMISSIONSAXELN (se figur 35)

Manöverspaken har förinställts på fabriken och någon ytterligare justering krävs normalt inte.

- Lossa på justeringsskruven framför högra bakhjulet och dra åt lite grann.
- Starta motorn och rör på manöverspaken till dess att trädgårdstraktorn varken rör sig framåt eller bakåt.
- Håll kvar manöverspaken i det läget och stäng av motorn.
- Medan du fortsätter att hålla manöverspaken i det läget lossar du på justeringsskruven.
- Flytta manöverspaken till neutralt läge (frilägesspär).
• Dra åt justeringsskruven ordentligt.

OBS! Sänk ned klippdäcket helt om det behövs för att bättre komma åt justeringsskruven.

Om trädgårdstraktorn fortfarande kryper framåt eller bakåt medan manöverspaken är i neutralt läge efter att ovanstående justering har gjorts så följer du dessa steg:

- Lossa på justeringsskruven.
- För manöverspaken mellan 6 och 12 millimeter i den riktning som trädgårdstraktorn tenderar att krypa fram i.
- Dra åt justeringsskruven ordentligt.
- Starta motorn och testa.
- Om trädgårdstraktorn fortfarande tenderar att krypa framåt eller bakåt upprepar du ovanstående steg till dess att du är nöjd.

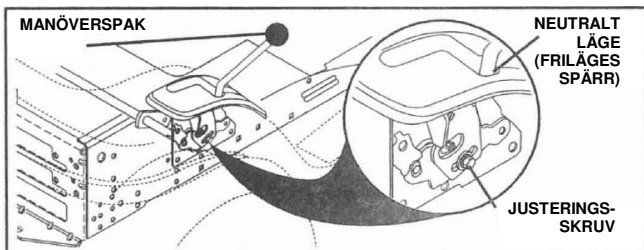

Figur 35

KONTROLLERA BROMSEN

Om trädgårdstraktorn behöver längre stoppsträcka än en och en halv (1,5) meter vid högsta hastighet på plan, torr betong eller asfalt måste bromsen kontrolleras och justeras.

Du kan även kontrollera bromsen genom att:

1. Parkera trädgårdstraktorn på plan, torr betong eller asfalt, trycka ner kopplings-/bromspedalen helt och aktivera parkeringsbromsen.
2. Koppla från transmissionen genom att placera frihjulsstyrningen i läget "transmission frånkopplad". Dra ut frihjulsstyrningen och för in i spåret. Släpp sedan taget så att den hålls i frånkopplat läge.

De bakre hjulen ska vara låsta och kana när du försöker att skjuta trädgårdstraktorn framåt. Om bakhjulen roterar måste bromsen åtgärdas. Du ska då kontakta ett kvalificerat servicecenter.

JUSTERA RATTENS INRIKTNING

Om rattekrarna inte är horisontala (vänster till höger) när hjulen är inriktade rakt fram ska ratten demonteras och återmonteras enligt anvisningarna i monteringsavsnittet i denna bruksanvisning.

FRAMHJULENS TOE-IN (POSITIVA SKRÅNKNING)/CAMBER

Framhjulets toe-in och camber på din trädgårdstraktor kan inte justeras. Om en skada inträffar som påverkar framhjulsvinklarna ber vi dig att kontakta ett kvalificerat servicecenter.

DEMONTERA HJUL (se figur 36)

- Palla under axeln på ett säkert sätt.
- Ta av axelkåpa, låsring och brickor och lyft av hjulet från axeln (i bakhjulet sitter en spårkil - se till att inte den försvinner).
- Reparera däcket och återmontera hjulet.
- Gäller endast bakhjul: rikta in kilspåren på bakre hjulnav med hjulets axel. För in spårkilen.
- Sätt tillbaka brickor och fäst låsringen ordentligt i spåret runt axeln.
- Satt tillbaka axelkåpan.

OBS! Punkteringsskydd kan eventuellt köpas hos din lokala återförsäljare av maskindelar och användas för tätning av punkteringar samt för att motverka långsam trycksänkning till följd av läckage. Punkteringsskydd skyddar också däcket mot torröta och korrosion.

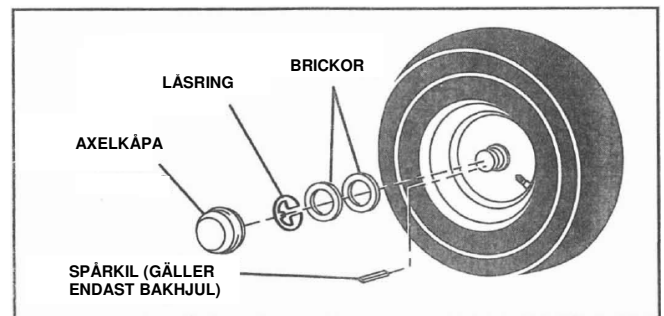

Figur 36

UNDERHÅLL OCH JUSTERINGAR

BYTA STRÅLKASTARGLÖDLAMPA

- Fäll upp motorhuv.
- Dra lamphållaren ut ur hålet på kylfluktintagets baksida.
- Byt glödlampa i hållaren och tryck tillbaka glödlamphållaren i hålet bakom kylfluktintaget.
- Fäll ner motorhuv och stäng den.

SÄKERHETSFÖRREGLINGAR OCH RELÄER

Lösa eller skadade elledningar kan orsaka att din trädgårdstraktor endast fungerar med nedsatt kapacitet, stoppar helt eller inte kan startas.

- Kontrollera ledningsdragningen.

BYTA SÄKRING

Byt säkring till en 20 A fordonssäkring av instickstyp. Säkringshållaren är placerad bakom instrumentbrädan.

DEMONTERA MOTORHUVEN MED KYLLUFTINTAG (se figur 39)

- Fäll upp motorhuv.
- Stå framför trädgårdstraktorn. Fatta tag i motorhuvens sidor, vicka till den mot motorn och lyft därefter av den från trädgårdstraktorn.
- Motorhuv monteras tillbaka i omvänd ordningsföljd.

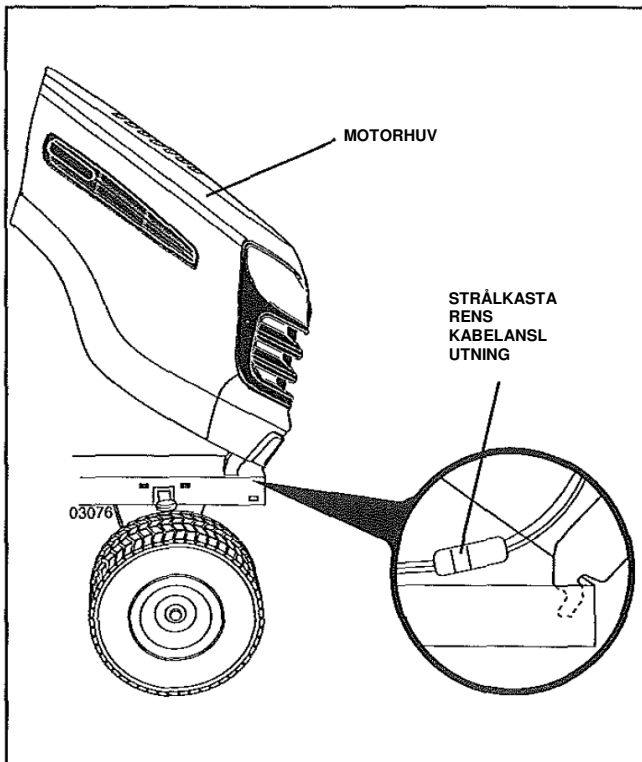

Figur 39

MOTOR

JUSTERA GASREGLAGEKABELN

Gasreglaget har förinställt på fabriken och någon ytterligare justering krävs normalt inte. Om justering ändå önskas ber vi dig att se efter i motorns bruksanvisning.

JUSTERA CHOKEN

Choken har förinställt på fabriken och någon ytterligare justering krävs normalt inte. Om justering ändå önskas ber vi dig att se efter i motorns bruksanvisning.

JUSTERA FÖRGASAREN

Förgasaren kan inte justeras. Om motorn inte fungerar med full kapacitet till följd av möjliga problem med förgasaren ska du lämna in din trädgårdstraktor till ett auktoriserat servicecenter för reparation och/eller justering.

TRANSMISSION

BORTTAGNING/UTBYTE

Om det skulle vara nödvändigt att demontera transmissionen för service eller utbyte ska den luftas direkt efter återmonteringen och innan trädgårdstraktorn tas i drift. Se "LUFTA TRANSMISSIONEN" i avsnittet "Handhavande" i denna bruksanvisning.

FÖRVARING

Förbered din trädgårdstraktor för förvaring omedelbart efter varje säsong eller om trädgårdstraktorn inte kommer att användas under 30 dagar eller längre.



VARNING! Förvara aldrig trädgårdstraktorn med bränsle i tanken inuti byggnader eftersom bränsleångorna kan sprida sig till öppen låga eller gnistor. Låt motorn kallna innan trädgårdstraktorn ställs undan för förvaring i ett slutet utrymme.

TRÄDGÅRDSTRAKTOR

Demontera klippaggregatet från trädgårdstraktorn före vinterförvaring. När klippaggregatet ska förvaras under en längre tidsperiod ska klippaggregatet rengöras nog. Avlägsna all smuts, allt smörj fett, alla löv osv. Förvara klippaggregatet i ett rent och torrt utrymme.

- Rengör hela trädgårdstraktorn (se "RENGÖRING" i avsnittet "Underhåll" i denna bruksanvisning).
- Kontrollera och byt ut remmarna om det behövs (se anvisningarna för byte av remmar i avsnittet "Underhåll och justeringar" i denna bruksanvisning).
- Smörj enligt anvisningarna i avsnittet "Underhåll" i denna bruksanvisning.
- Kontrollera att samtliga muttrar och skruvar är ordentligt fastdragna. Kontrollera rörliga delar med avseende på skada, bristningar och slitage. Byt ut de delar som behöver bytas.
- Ytor med rostfläckar eller skadad lackering ska slipas ner lite grann för att därefter målas över.

BATTERI

- Ladda batteriet fullt före förvaring.
- Batteriet kan behöva återladdas efter en tids förvaring.
- För att förhindra korrosion och läckströmmar under längre tids förvaring bör batterikablarna kopplas bort från batteripolerna och batteriet rengöras nog (se "RENGÖRA BATTERIET OCH BATTERIPOLERNA" i avsnittet "Underhåll" i denna bruksanvisning).
- Efter att de rengjorts ska batterikablarna fortsatt vara frånkopplade och placeras på ett ställe där de inte riskerar att komma i kontakt med batteripolerna.
- Om batteriet lyfts ur trädgårdstraktorn ska det inte förvaras direkt på betong eller fuktiga ytor.

MOTOR

BRÄNSLESYSTEM

VIKTIGT! UNDER FÖRVARINGEN ÄR DET VIKTIGT ATT FÖRHINDRA ATT DET BILDAS AVLAGRINGAR AV FERNISSA I BRÄNSLESYSTEMETS VIKTIGASTE DELAR SÅSOM FÖRGASAREN, BRÄNSLEFILTRET, BRÄNSLESLANGEN ELLER TANKEN. ANVÄNDNING AV ALKOHOLBLANDADE BRÄNSLEN (S.K. GASOHOL, ETANOL ELLER METANOL) HAR DESSUTOM VISAT SIG KUNNA ORSAKA KONDENS VILKET MEDFÖR SEPARATION OCH ATT SYROR BILDAS VID FÖRVARING AV BRÄNSLET. SYRAGAS I BRÄNSLET SOM FINNS KVAR I MOTORN KAN SKADA BRÄNSLESYSTEMET UNDER FÖRVARINGEN.

- Därför ska bränslet dräneras ur tanken genom att motorn startas och lämnas igång till dess att bränslet i ledningar och förgasare har förbrukats.
- Använd aldrig tillsatser för rengöring av motor eller förgasare i bränslet då dessa kan orsaka permanent skada.
- Använd färskt bränsle nästa säsong.

OBS! Bränslestabilisator kan användas för att minska avlagring av fernissa under förvaring. Tillsätt stabilisator i bränslet i tanken eller förvaringskärlet. Följ alltid anvisningarna från tillverkaren av bränslestabilisatorn för inblandningsprocent. Låt motorn vara igång under minst 10 minuter efter att stabilisatorn har tillsatts så att stabilisatorn kommer in i förgasaren. Töm inte bränsletanken och förgasaren om bränslestabilisator används.

MOTOROLJA

Dränera oljan ur motorn (motorn ska vara varm) och fyll på med ren motorolja. (Se "MOTOR" i avsnittet "Underhåll" i denna bruksanvisning).

CYLINDRAR

- Demontera tändstiften.
- Häll 50 ml motorolja i cylindrarna genom tändstiftshålen.
- Vrid tändningsnyckeln till läget "START" och håll kvar i det läget några sekunder så att oljan sprids på cylinderns väggar.
- Sätt i nya tändstift.

ÖVRIGA ANVISNINGAR

- Spara inte bensin från en säsong till nästa.
- Byt bensin om behållaren börjar rosta. Rost och/eller smuts i bränslet kommer att orsaka driftsproblem.
- Förvara din trädgårdstraktor inomhus om det är möjligt, och täck över den för att skydda den mot damm och smuts.
- Täck över trädgårdstraktorn med ett lämpligt skyddsöverdrag som inte binder fukt. Använd inte plast. Plast kan inte "andas" vilket gör att kondens bildas, vilket i sin tur leder till att trädgårdstraktorn börjar att rosta.

VIKTIGT! TÄCK ALDRIG ÖVER TRÄDGÅRDSTRAKTORN MEDAN MOTORN OCH AVGASSYSTEMET FORTFARANDE ÄR VARMA.

FELSÖKNING

PROBLEM	ORSAK	ÅTGÄRD
Motorn startar inte	<ol style="list-style-type: none"> 1. Slut på bränsle. 2. Motorn "CHOKAS" inte korrekt. 3. Motorn blir flödad med bränsle. 4. Trasigt tändstift. 5. Smutsigt luftfilter. 6. Smutsigt bränslefilter. 7. Vatten i bränslet. 8. Löst sittande eller skadat elkablage. 9. Förgasaren feljusterad. 10. Motorns ventiler feljusterade. 	<ol style="list-style-type: none"> 1. Fyll på bränsle i tanken. 2. Se "STARTA MOTORN" i avsnittet "Handhavande". 3. Vänta flera minuter innan nytt startförsök görs. 4. Byt tändstift. 5. Rengör/byt luftfiltret. 6. Byt bränslefilter. 7. Töm bränsletanken och förgasaren. Fyll på tanken med färskt bränsle och byt bränslefilter. 8. Kontrollera allt kablage. 9. Se "Justering av förgasaren" i avsnittet "Underhåll och justeringar" i denna bruksanvisning. 10. Kontakta ett auktoriserat servicecenter/avdelning.
Svårstartad motor	<ol style="list-style-type: none"> 1. Smutsigt luftfilter. 2. Trasigt tändstift. 3. Svagt eller urladdat batteri. 4. Smutsigt bränslefilter. 5. Härsket eller förorenat bränsle. 6. Löst sittande eller skadat elkablage. 7. Förgasaren feljusterad. 8. Motorns ventiler feljusterade. 	<ol style="list-style-type: none"> 1. Rengör/byt luftfiltret. 2. Byt tändstift. 3. Ladda eller byt batteriet. 4. Byt bränslefilter. 5. Töm bränsletanken och fyll på färskt, rent bränsle. 6. Kontrollera allt kablage. 7. Se "Justering av förgasaren" i avsnittet "Underhåll och justeringar" i denna bruksanvisning. 8. Kontakta ett auktoriserat servicecenter/avdelning.
Startmotorn slår inte till	<ol style="list-style-type: none"> 1. Bromspedalen är inte nertryckt. 2. Klippaggregatets koppling är aktiverad. 3. Svagt eller urladdat batteri. 4. Avbrunnen säkring. 5. Korroderade batterianslutningar. 6. Löst sittande eller skadat elkablage. 7. Trasigt tändningslås. 8. Trasig solenoid eller startmotor. 9. Trasig närvarobrytare. 	<ol style="list-style-type: none"> 1. Tryck ner bromspedalen. 2. Koppla från/avaktivera klippaggregatets koppling. 3. Ladda eller byt batteriet. 4. Byt ut säkringen. 5. Rengör batteriets anslutningar. 6. Kontrollera allt kablage. 7. Kontrollera/byt tändningslåset. 8. Kontrollera/byt solenoid eller startmotor. 9. Kontakta ett auktoriserat servicecenter/avdelning.
Startreläet klickar men motorn startar inte	<ol style="list-style-type: none"> 1. Svagt eller urladdat batteri. 2. Korroderade batterianslutningar. 3. Löst sittande eller skadat elkablage. 4. Trasig solenoid eller startmotor. 	<ol style="list-style-type: none"> 1. Ladda eller byt batteriet. 2. Rengör batteriets anslutningar. 3. Kontrollera allt kablage. 4. Kontrollera/byt solenoid eller startmotor.
Förlust av motorkraft	<ol style="list-style-type: none"> 1. Klipper för mycket gräs/för snabbt. 2. Gasreglaget i läget "CHOKE". 3. Ansamling av gräs, löv och skräp under klippläcket. 4. Smutsigt luftfilter. 5. Låg oljenivå/smutsig olja. 6. Trasigt tändstift. 7. Smutsigt bränslefilter. 8. Härsket eller förorenat bränsle. 9. Vatten i bränslet. 10. Löst sittande tändstiftskabel. 11. Motorns luftfilter/kyflänsar är nedsmutsat. 12. Smutsigt/tilltäppt ljuddämpare. 13. Löst sittande eller skadat elkablage. 14. Förgasaren feljusterad. 15. Motorns ventiler feljusterade. 	<ol style="list-style-type: none"> 1. Hög klippaggregatet/sänk hastigheten. 2. Justera gasreglaget. 3. Rengör klippläackets undersida. 4. Rengör/byt luftfiltret. 5. Kontrollera oljenivån/byt olja. 6. Rengör och justera tändstiftsgapet, eller byt till nytt. 7. Byt bränslefilter. 8. Töm bränsletanken och fyll på färskt, rent bränsle. 9. Töm bränsletanken och förgasaren. Fyll på tanken med färskt bränsle och byt bränslefilter. 10. Sätt fast tändstiftskabeln ordentligt och strama åt den. 11. Rengör motorns luftfilter/kyflänsar. 12. Rengör/byt ut ljuddämparen. 13. Kontrollera allt kablage. 14. Se "Justering av förgasaren" i avsnittet "Underhåll och justeringar" i denna bruksanvisning. 15. Kontakta ett auktoriserat servicecenter/avdelning.
Kraftiga vibrationer	<ol style="list-style-type: none"> 1. Slitet, böjt eller löst sittande klippblad. 2. Böjd klippbladsaxel. 3. Löst sittande/skadade delar. 	<ol style="list-style-type: none"> 1. Byt ut klippbladet. Dra fast klippbladets fästskruv. 2. Byt ut klippbladsaxeln. 3. Dra fast löst sittande delar. Byt ut skadade delar.

FELSÖKNING

PROBLEM	ORSAK	ÅTGÄRD
Motorn fortsätter att vara igång när föraren lämnar sätet med klippaggregatets koppling aktiverad	1. Trasigt närvarosystem.	1. Kontrollera kablaget, brytare och anslutningar. Om detta inte hjälper ber vi dig att kontakta ett auktoriserat servicecenter/avdelning.
Dålig/ojämn klippning	1. Slitet, böjt eller löst sittande klippblad. 2. Klippaggregatet inte nivellerat. 3. Ansamling av gräs, löv eller skräp under klippdäcket. 4. Böjd klippbladsaxel. 5. Klippaggregatets ventilationsöppningar tilltäppta av gräs, löv och skräp runt om axlarna.	1. Byt ut klippbladet. Dra fast klippbladets fästskruv. 2. Nivellera klippaggregatet. 3. Rengör klippdäckets undersida. 4. Byt ut klippbladsaxeln. 5. Rensa bort skräpet från axlarna för att frilägga ventilationsöppningarna.
Klippbladet roterar inte	1. Blockering i kopplingsmekanism. 2. Klippaggregatets drivrem är sliten/skadad. 3. Fastlåst tomgångsskiva. 4. Fastlåst klippbladsaxel.	1. Avlägsna blockeringen i kopplingsmekanismen. 2. Byt ut klippaggregatets drivrem. 3. Byt ut tomgångsskivan. 4. Byt ut klippbladsaxeln.
Dåligt gräsutkast	1. För lågt motorvarvtal. 2. För hög färdhastighet. 3. Vått gräs. 4. Klippaggregatet inte nivellerat. 5. Lågt/ojämnt lyfttryck i däck. 6. Slitet, böjt eller löst sittande klippblad. 7. Ansamling av gräs, löv och skräp under klippdäcket. 8. Klippaggregatets drivrem sliten. 9. Klippblad felaktigt monterade. 10. Fel typ av klippblad används. 11. Klippaggregatets ventilationsöppningar tilltäppta av gräs, löv och skräp runt om axlarna.	1. För gasreglaget till läget "SNABB". 2. Byt till lägre växel. 3. Låt gräset torka före det klipps. 4. Nivellera klippaggregatet. 5. Kontrollera och justera lufttrycket. 6. Byt ut klippbladet. Dra fast klippbladets fästskruv. 7. Rengör klippdäckets undersida. 8. Byt ut klippaggregatets drivrem. 9. Återmontera klippbladen med eggarna nedåt. 10. Byt ut klippbladen till den typ som anges i reservdelsförteckningen. 11. Rensa bort skräpet från axlarna för att frilägga ventilationsöppningarna.
Strålkastarna fungerar inte (om sådana har monterats)	1. Strömbrytaren i läget "FRÅN". 2. Utbränd(a) glödlampa/glödlampor. 3. Trasig belysningsströmställare. 4. Löst sittande eller skadat elkablage. 5. Avbrunnen säkring.	1. Vrid strömbrytaren till läget "TILL". 2. Byt ut glödlampan/glödlamporna. 3. Kontrollera/byt ut belysningsströmställaren. 4. Kontrollera kablaget och anslutningarna. 5. Byt ut säkringen.
Batteriet laddas inte	1. Trasiga battericeller. 2. Dåligt anslutna kablar. 3. Trasig laddningsregulator (om sådan har monterats). 4. Trasig generator.	1. Byt ut batteriet. 2. Kontrollera/rengör samtliga kabelanslutningar. 3. Byt ut laddningsregulatorn. 4. Byt ut generatorn.
Sänkt färdhastighet	1. Frihjulsstyrningen i läget "Frånkopplad". 2. Skräp på styrplåten (om sådan har monterats). 3. Transmissionens drivrem är sliten eller skadad, eller så har den brustit. 4. Luft har stängts inne i transmissionen under transport eller service. 5. Spårkilen saknas.	1. För frihjulsstyrningen till läget "Inkopplad". 2. Se "RENGÖRING" i avsnittet "Underhåll". 3. Byt ut transmissionens drivrem. 4. Lufta transmissionen. 5. Montera spårkilarna vid bakhjulens axelfästen. Se "DEMONTERA HJULEN" i avsnittet "Underhåll och justeringar".
Motorn misständer när den slås från	1. Gasreglaget ställdes inte om till mellan halv och full hastighet innan motorn slogs av.	1. För gasreglaget till ett läge för mellan halv och full hastighet innan motorn slås av.
Motorn stoppar när backväxeln läggs i	1. Backkörningssystemet (ROS) är inte aktiverat när klippaggregatet eller annan tillbehörsutrustning har kopplats in.	1. Vrid tändningsnyckeln till läget för påslaget backkörningssystem. Se avsnittet "Handhavande".

HJÄLPMEDEL FÖR BEDÖMNING AV LUTNINGAR FÖR SÄKER KÖRNING

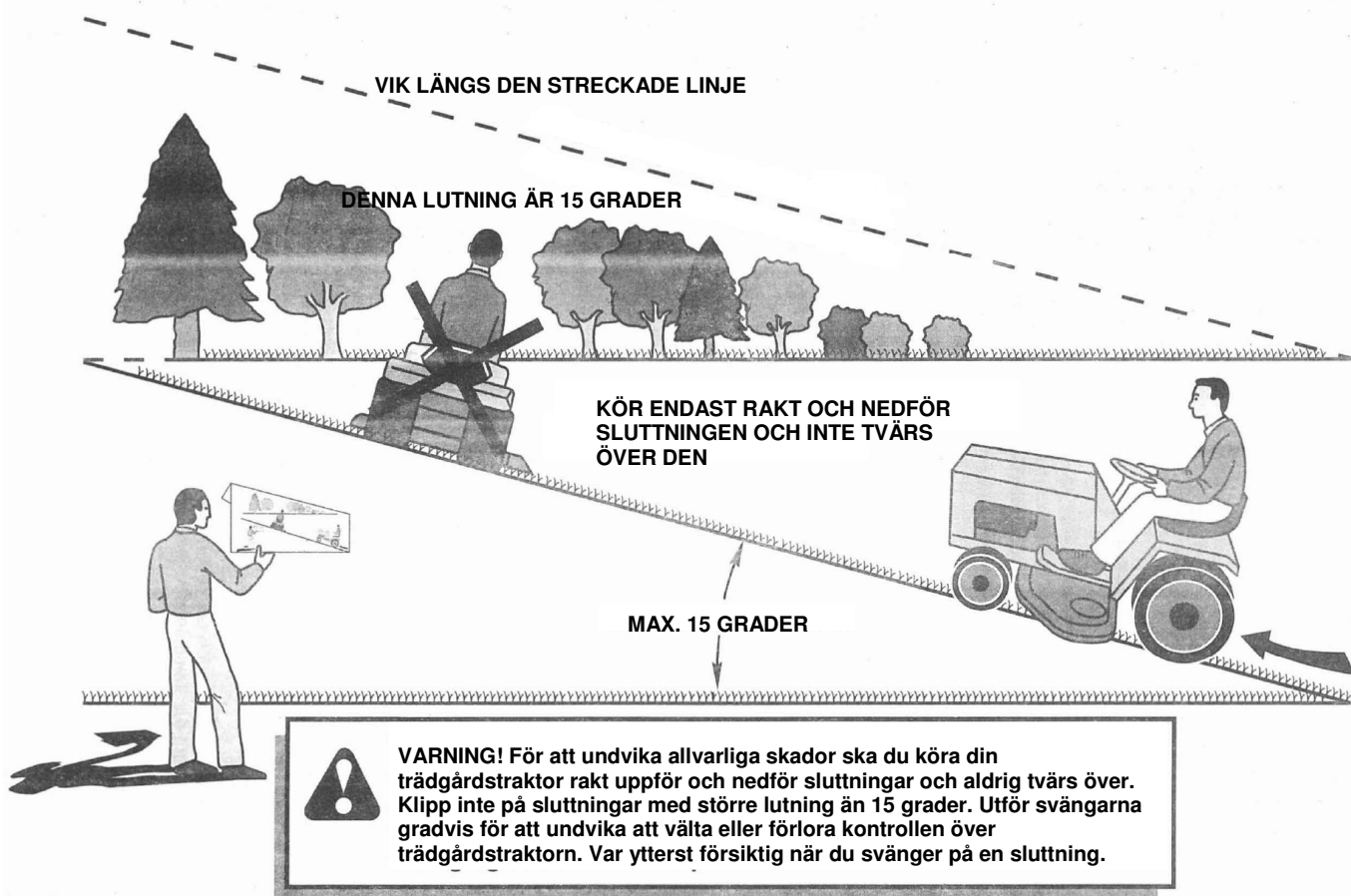

1. Vik denna sida längs den streckade kanten här ovan.
2. Håll sidan framför dig så att vänstra kanten är parallell med en trädstam eller annat vertikalt föremål.
3. Syfta längs vinkningen mot sluttningen som du vill mäta.
4. Jämför vinkningens vinkel med sluttningens lutning.

GARANTI

Produkten har 12 månaders garanti, från inköpsdagen.

Garantin gäller alla fabrikations- och materialfel.

Importör ansvarar för korrigerande av delar eller produkten om de konstateras vara felaktiga.

Kassakvitto, leveranslista, köpfaktura eller garantibevis skall uppvisas vid garantianspråk.

Returvaran skall vara komplett, försedd med redogörelse av funktionsfelet.

Garantin omfattar inte frakt- och transportskador, skador som har orsakats av normalt slitage, överbelastning eller osakligt handhavande, eller indirekt skador. Garantin slutas om maskinen har öppnats, delar byts ut, reparerats eller förändrats.

Garantireparationer får endast utföras av importörens auktoriserad serviceverkstad.

Rätten till ändringar förbehålles.

Importör: VKO FIN-63610