

OKSASILPPURI

Käyttöohje

Turvallisuus- ja käyttöohje

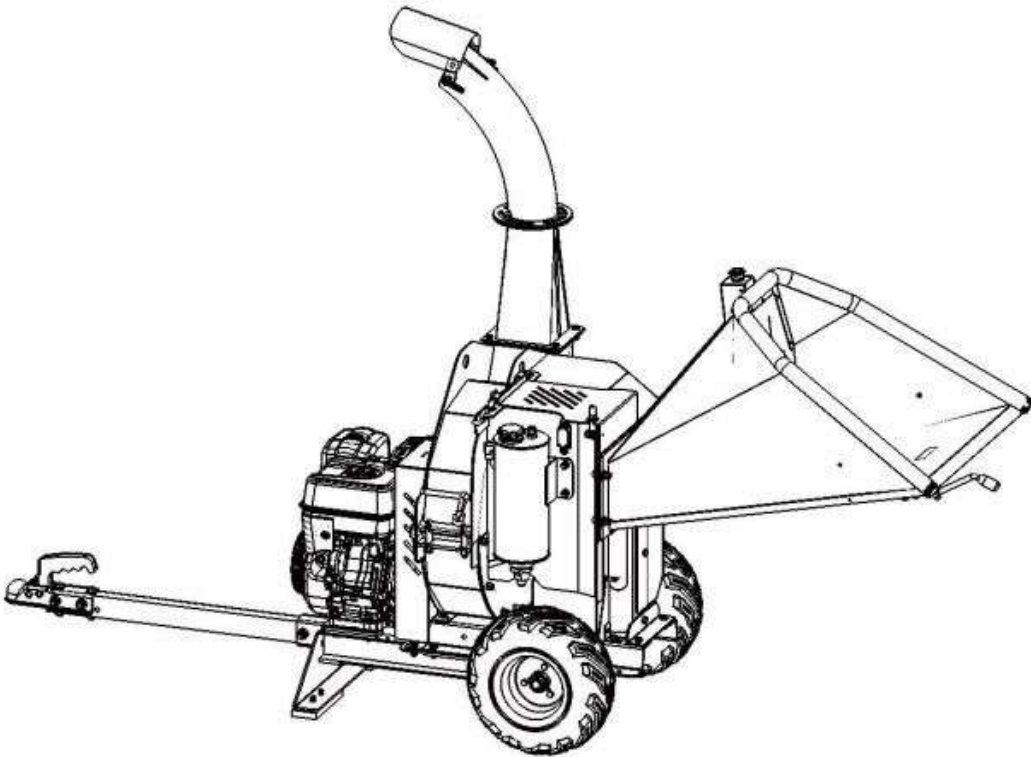

DR-GS-27SF

TÄRKEÄÄ: Lue koneen turvallisuuteen ja käyttöön liittyvät ohjeistukset ennen koneen käyttöä.

Sisällysluettelo

OSA I: Yleinen käyttöturvallisuus	2
OSA II: Tekniset tiedot.....	8
OSA III: Oksasilppurin käyttö.....	11
OSA IV: Oksasilppurin huolto	15
OSA V: Vianetsintä	17

Käyttöohjeessa käytetyt huomiomerkinnät

VAROITUS

Varoitusmerkki viittaa vaaralliseen tilanteeseen, joka voi johtaa kuolemaan tai vakavaan loukkaantumiseen, mikäli vaaratilannetta ei vältetä.

VAARA

Vaaramerkki viittaa vaaralliseen tilanteeseen, joka voi johtaa lievään tai kohtalaiseen loukkaantumiseen, mikäli vaaratilannetta ei vältetä.

HUOMIO

Huomiomerkki viittaa tietoihin ja ohjeistuksiin, jotka ovat erittäin tärkeitä ja merkittäviä koneen oikean käytön kannalta. Ohjeen noudattamatta jättäminen voi johtaa koneen tai koneen osan vaurioitumiseen tai hajoamiseen.

Lisätiedot ja mahdolliset muutokset

Pidämme oikeuden koneen valmistuksen lopettamiin, muutoksiin ja kehittämiseen milloin tahansa, ilman ilmoitusta tai veloitetta ostajalle. Tämän käyttöohjeen kuvaukset ja tekniset tiedot ovat voimassa painohetkellä. Tämän käyttöohjeen kuvat voivat olla viitteellisiä, eivätkä välttämättä vastaa virallista, ostettua tuotetta.

OSA I: Yleinen käyttöturvallisuus

Koneesta löytyvät turvallisuusmerkinnät



Koneen hätäjarru

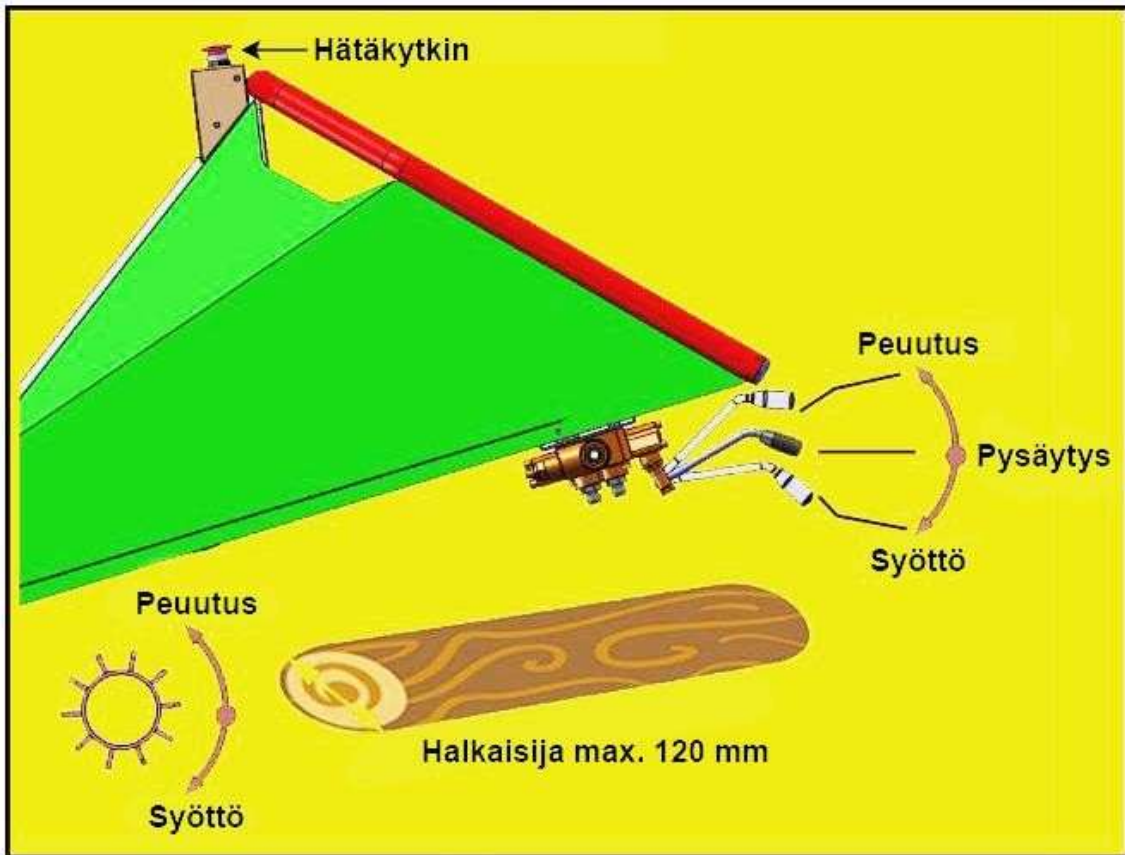

Varmista ennen jokaista käyttökertaa, että koneen hätäpysäytys on saatavilla ja toiminnassa. Hätäjarrun toimimattomuus voi aiheuttaa vakavan vamman tai jopa kuoleman.

VAROITUS

Lue huolellisesti tämä turvallisuus- ja käyttöohje ennen oksasilppurin käyttöönottoa. Tutustu laitteen ominaisuuksiin, käyttöön ja huoltoon koneen suorituskyvyn sekä oikean käytön varmistamiseksi.

HUOMIO

Tämä kone on suunniteltu ainoastaan oksien ja puun hakettamiseen, eikä konetta saa käyttää muuhun tarkoitukseen. Koneita saavat käyttää ainoastaan käyttäjät, jotka ovat perehtyneet tähän käyttöohjeeseen. Muilla, kuin jälleenmyyjän varaosilla huollettu kone voi aiheuttaa käytönaikana vaaratilanteita. Yritys irtisanoutuu kaikesta vastuusta edellä mainittujen väärinkäytösten seurauksista. Lisäksi väärinkäytökset mitätöivät takuun.

Ennen oksasilppurin käyttöä

HUOMIO

- A. Koneen käyttäjän tulee olla ohjeistettu koneen käyttöön.
 - B. Koneen käyttöohjeen tulee olla luettu ja ymmärretty ennen koneen käyttöä.
 - C. Kone tulee sijoittaa maan tasalle tasaiselle ja tukevalle alustalle.
 - D. Koneen terien tulee olla ehjät ja turvalliset. Kuluneet terät tulee huoltaa tai vaihtaa.
 - E. Kaikkien kiinnityksien kireys tulee tarkistaa ennen jokaista käyttökertaa.
 - F. Koneeseen saa syöttää vain puuta, jossa ei ole nauloja tai muita materiaaleja.
 - G. Koneen hätäjarru tulee olla oikein kytketty ja toimivuus varmistettava säännöllisesti. H. Palosammutin tulee olla helposti saatavilla vaaratilanteiden varalta.
-

Oksasilppurin käytön aikana

HUOMIO

- A. Syötä puuta ja oksia aina koneen sivulta.
 - B. Koneen lähetyvillä on hyvä olla toinen laitteen käytön osaava käyttäjä.
 - C. Noudata koneen käytössä erityistä huolellisuutta ja huolla kone säännöllisin väliajoin.
 - D. Huomioi käytön aikana oksasilppurin tyhjennuskourun ja tuulen suunta, jotta oksasilppurin roskat eivät pääse leviämään ympäristöön.
 - E. ÄLÄ laita mitään kehonosaa oksasilppurin syöttökouruun koneen käydessä.
 - F. ÄLÄ käytä konetta alkoholin tai huumaavien aineiden vaikutuksen alaisena.
 - G. ÄLÄ käytä konetta suljetussa tilassa tai rakennuksien sisällä.
 - H. ÄLÄ kiipeä koneen tai oksasilppurin syöttökourun päälle.
-

Käyttäjän ja lähellä olevien turvallisuus

WARNING

Tämä on suuritehoinen kone, jonka liikkuvat osat toimivat suurella voimalla. Konetta tulee käyttää turvallisesti, turvallisuusohjeita noudattaen. Laitteen vaarallinen ja huolimaton käyttö voi aiheuttaa vaaratilanteita käyttäjälle ja muille lähellä oleville. Noudata aina seuraavia varotoimia, kun käytät tätä konetta:

- A. Muista, että koneen haltija tai käyttäjä on vastuussa muille ihmisille ja heidän omaisuudelleen sekä itselleen aiheutuvista onnettomuuksista ja vaaratilanteista.
 - B. Käytä aina suojalaseja ja muita suojavarusteita. Suojaa silmät koneesta lentäviltä roskilta.
-

- C. Vältä käyttämästä löysiä vaatteita tai koruja, jotka voivat tarttua koneen liikkuviin osiin.
- D. Suosittelemme suojakäsineiden käyttöä. Varmista, että käsineet istuvat hyvin käteen, eikä hanskoissa ole kiristysnauhoja, löysiä sormenpäitä tai roikkuvia hihansuita.
- E. Käytä aina luistamattomia kenkiä. Mikäli sinulla on turvakengät, suosittelemme niiden käyttöä. Älä käytä konetta paljain jaloin tai sandaaleissa.
- F. Käytä pitkä housuja. Älä käytä shortseja tai muita lyhytlahkeisia housuja.
- G. Pidä sivulliset aina vähintään 15 metrin etäisyydellä koneen työskentelyalueesta. Pysäytä koneen moottori aina toisen henkilön tai eläimen lähestyessä.

Lasten ja lemmikkien turvallisuus

VAROITUS

Koneen käytön aikana voi tapahtua erilaisia onnettomuuksia, mikäli käyttäjä ei ole tietoinen lasten ja lemmikkien läsnäolosta. Lapsia voi usein kiinnostaa koneen käyttö ja sen toiminta. Pidä huoli, että lapset ja lemmikkieläimet eivät pääse koneen lähelle. Noudata aina seuraavia varotoimia, kun käytät tätä konetta:

- A. Pidä lapset ja lemmikkieläimet vähintään 15 metrin etäisyydellä työskentelyalueesta. Varmista, että lapsen ja lemmikkieläimen liikkeitä valvoo vastuullinen aikuinen.
- B. Ole valppaana koneen käytön aikana. Sammuta koneen moottori aina, mikäli lapsi tai lemmikkieläin lähestyy työskentelyaluetta tai konetta.
- C. ÄLÄ ikinä anna lapsen käyttää oksasilppuria.

Polttoaineen käyttöturvallisuus – Moottorikäyttöiset koneet

VAROITUS

Koneen polttoaineena käytettävä bensiini on erittäin helposti syttyvä neste. Bensiinistä vapautuu myös syttyviä aineita, jotka voivat syttyä herkästi ja aiheuttaa tulipalon tai räjähdyksen. Älä koskaan unohda polttoaineen käyttöön liittyviä vaaroja. Noudata polttoaineen käsittelyssä aina seuraavia varotoimia:

- A. Älä ikinä käytä koneen moottoria suljetussa tilassa tai ilman asianmukaista ilmanvaihtoa. Moottorin pakokaasu sisältää hiilimonoksidia, eli häkää, joka on hajuton, mauton ja tappavan myrkyllinen kaasu.
- B. Säilytä polttoaineita ja öljyjä vain niille suunnitelluissa ja hyväksytyissä säiliöissä. Säilytä polttoaine- ja öljysäiliöt poissa lämmöstä, avotulesta ja lasten ulottuvilta.
- C. Vaihda heti kuluneet tai vaurioituneet kumista valmistetut polttoaineletkut ja tiivisteet. Vaihda polttoaineletkut ja tiivisteet vähintään viiden vuoden välein.
- D. Täytä koneen polttoainesäiliö aina ulkotiloissa. Polttoainesäiliö tulee täyttää silloin, kun kone on sammutettuna ja moottori on täysin jäähtynyt. Aseta korkki tiiviisti paikoilleen.

Osa I: Yleinen käyttöturvallisuus

- E. Älä käsittele polttoainetta, mikäli sinä tai joku lähistöllä olevista tupakoi, tai olet lähellä mitään mikä voi aiheuttaa polttoaineen syttymisen tai räjähtämisen.
- F. Mikäli polttoainetta läikky koneelle tai ympäristöön, älä käynnistä koneen moottoria. Siirrä kone pois roiskealueelta ja vältä syttymislähteiden luomista, kunnes bensiinin kaasuhöyryt ovat haihtuneet. Pyyhi läikkynyt polttoaine palovaaran välttämiseksi ja hävitä jätteet asianmukaisesti.
- G. Anna koneen moottorin jäähtyä kokonaan ennen varastointia. Älä koskaan varastoi konetta, jonka säiliössä on polttoainetta. Älä varastoi konetta lähelle avotulta tai kipinöitä. Älä varastoi konetta lämmityslaitteen tai uunin läheisyyteen.
- H. Älä koskaan tee säätöjä tai huoltotöitä moottorin käydessä. Sammuta moottori ennen koneen huoltamista ja tarkistamista. Irrota sytytystulpan johto koneen vahinkokäynnistyksen estämiseksi. Odota tulpan irrotuksen jälkeen noin viisi minuuttia, jotta moottori ja koneen osat jäähtyvät ennen huoltotöiden aloittamista.
- I. Älä koskaan muuta moottorin nopeussäätimen asetuksia. Moottorin säädin ohjaa suurinta turvallista käyttönopeutta ja suojaa konetta vaurioilta. Turvallisen kierrosluvun ylittävä nopeus on vaarallinen ja voi vahingoittaa moottoria sekä koneen muita liikkuvia osia. Ota tarvittaessa yhteyttä alueesi jälleenmyyjään moottorin säätämistä varten. J. Pidä tulenarat aineet poissa koneen moottorista moottorin ollessa kuuma.
- K. Älä peitä koneen moottoria, kun koneen äänenvaimennin on vielä kuuma.
- L. Älä käynnistä koneen moottoria, kun ilmansuodatin tai kaasuttimen kansi on irrotettuna. Tällaisten osien irrottaminen voi aiheuttaa käytönaikana palovaaran.
- M. Älä käytä herkästi syttyviä aineita tai liuoksia ilmansuodattimen puhdistuksessa.
- N. Koneen äänenvaimennin ja moottori kuumenee käytön aikana. Älä koske koneen kuumentuneisiin osiin, kuumat osat voivat aiheuttaa palovammoja.

Yleinen turvallisuus

VAROITUS

Turvallisella ja huolellisella oksasilppurin käytöllä voidaan ehkäistä vakavan loukkaantumisen tai kuoleman riskiä. Koneen vaarallinen ja huolimaton käyttö voi altistaa erilaisille vaarallisille tilanteille. Noudata aina seuraavia varotoimia, kun käytät tätä konetta:

- A. Oksasilppuri on tehokas työkalu. Noudata koneen käytössä äärimmäistä huolellisuutta ja turvallisuutta. Kone on suunniteltu ainoastaan puun ja oksien haketuksen, älä käytä konetta muuhun tarkoitukseen.
- B. Varmista, että osat pysäyttää koneen nopeasti ja tiedät missä koneen hätäjarru on.
- C. Älä koskaan käytä konetta liukkaalla, märällä, mutaisella tai jäisellä alustalla. Kone tulee sijoittaa aina maan tasalle pitävälle, tukevalle ja tasaiselle alustalle. Ole varovainen välttääksesi liukastumisen ja kaatumisen koneen käytön aikana.

- D. Katso valmistajan ohjeet lisävarusteiden oikeasta käytöstä ja asennuksesta.
- E. Älä koskaan käytä konetta ennen suojarusteiden tarkistamista. Varmista, että kaikki koneen suojat ovat paikoillaan ja suojaruusteet toimivat.
- F. Älä koskaan, missään olosuhteissa poista, taivuta, leikkaa, asenna, hitsaa tai muulla tavoin muuta oksasilppurin alkuperäisiä osia. Koneeseen tehdyt muutokset voivat aiheuttaa henkilö- ja omaisuusvahinkoja. Itsetehdyt muutokset mitätöivät takuun.
- G. Mikäli koneesta kuuluu käyntiäänelle poikkeavaa ääntä tai kone tärisee, sammuta moottori ja irrota sytytystulpan johto koneen vahinkokäynnistyksen estämiseksi. Odota kunnes koneen moottori on jäähtynyt ja tarkista kone mahdollisten vaurioiden varalta. Poikkeava ääni tai tärinä voivat olla usein merkki koneen vaurioista. Tarkista koneen vaurioituneet osat. Puhdista, korjaa tai vaihda osat tarvittaessa.
- H. Älä koskaan muokkaa koneen turvalaitteita. Tarkista koneen turvalaitteiden oikeanlainen toimivuus ennen jokaista koneen käyttöä ja huolla säännöllisin väliajoin.
- I. Ennen koneen huolto- ja tarkistustoimenpiteitä sammuta moottori ja irrota sytytystulpan johto vahinkokäynnistyksen estämiseksi. Odota kunnes moottori on jäähtynyt.
- J. Älä koskaan anna konetta sellaisten ihmisten käyttöön, jotka eivät tunne koneen turvallisuus- ja käyttöohjeita. Älä anna lapsen käyttää konetta.
- K. Älä koskaan ylikuormita konetta tai yritä syöttää koneen syöttökouruun valmistajan suosituksen ylittävää määrää. Koneen ylikuormittaminen ja liiallinen oksien syöttö voi tukkeuttaa koneen ja johtaa henkilövahinkoihin tai koneen vaurioitumiseen.
- L. Älä kiirehdi koneen käytön aikana, äläkä pidä mitään itsestäänselvyytenä. Mikäli olet epävarma laitteen käytöstä tai ympäristöstä, pysäytä kone ja tutustu laitteen käyttöön ja ominaisuuksiin ennen koneen käyttämisen jatkamista.
- M. Älä koskaan käytä konetta alkoholin tai huumaavien aineiden vaikutuksen alaisena.
- N. Käytä konetta ainoastaan riittävässä päivänvalossa.
- O. Pysy aina valppaana mahdollisten vaaratilanteiden varalta.
- P. Pidä kone hyvässä toimintakunnossa koneen riittäväillä huoltoväleillä. Tarkista koneen kiinnikkeiden, kuten muttereiden ja pulttien kireys säännöllisesti, kiristä tarvittaessa.

Huomio kaikille käyttäjille

Käyttöohjeeseen listattu vaarojen ja varoitusten luettelo ei kata kaikkia koneen käytön aikana havaittavia ongelmatilanteita tai vaaratilanteita aiheuttavia tekijöitä. Mikäli käytön aikana syntyy ongelmatilanne, jota tämä käyttöohje ei kata, käyttäjän tulee hyödyntää oksasilppurin käytössä arkijärkeä ja käyttää konetta aina turvallisesti. Tarvitessasi apua koneen käytössä, ole yhteydessä alueesi jälleenmyyjään.

OSA II: Tekniset tiedot

Tutustu oksasilppurin teknisiin tietoihin ja ominaisuuksiin ennen koneen käyttöönottoa. Mikäli sinulla on kysyttävää koneen käyttöön liittyen, ole yhteydessä alueesi jälleenmyyjään.

Oksasilppurin tekniset tiedot

	Rekyylikäynnistys	Sähkökäynnistys
Moottori	27 HP 2-sylinteri, RATO R740	27 HP 2-sylinteri, RATO R740
Käyttövoima	Bensiini / petroli	Bensiini / petroli
Hakkurin kapasiteetti	4.0–6.0 m ³ /h	4.0–6.0 m ³ /h
Puun halkaisija	max. 120 mm	max. 120 mm
Suositeltu puun pituus	200 mm	200 mm
Hydraulipumppu	10 ml/r, 20 mpa	10 ml/r, 20 mpa
Hydraulimoottori	0-600rpm, max. 240N*M	0-600rpm, max. 240N*M
Öljysäiliön tilavuus	4 L	4 L
Polttoainesäiliö	13,8 L	13,8 L
Rengas	16*6.5-8	16*6.5-8
Kokonaiskorkeus	1720 mm	1720 mm
Kokonaispituus	2900 mm	2900 mm
Leveys	850 mm	850 mm
Paino	355/405 kg	365/415 kg
Kierrosluku / max. RPM	2250 rpm	2250 rpm

Automaattinen syöttö, nopeuden säätäminen:



Syötön nopeuskytkimellä voidaan säätää syöttörullan pyörimisnopeutta 0–600 rmp välillä.

Automaattisen syötön toiminnot:



Automaattisen syötön säätöivillä voidaan käyttää kolme oksasilppurin toimintoa. Vivulla säädettävät oksasilppurin toiminnot ovat syöttö, peruutus ja pito.

Oksasilppurin terän tarkistaminen:



Kuvassa näkyvien pulttien irrottaminen mahdollistaa koneen kannen avaamisen, jolloin oksasilppurin leikkuuterän ja muiden osien kunto saadaan helposti tarkistettua.

OSA III: Oksasilppurin käyttö

Tutustu oksasilppurin ominaisuuksiin ja teknisiin tietoihin ennen tässä osassa kuvattujen vaiheiden aloittamista.

VAROITUS

- A. Ennen oksasilppurin käyttöä, tutustu huolellisesti kaikkiin Osa I: Yleinen käyttöturvallisuus -osassa listattuihin ohjeisiin, varotoimiin ja varoituksiin. Mikäli sinulla on kysyttävää koneen käytöstä, ole yhteydessä alueesi jälleenmyyjään.
- B. Kun käytät oksasilppuria, varmista että työskentelet turvallisella alueella ja riittävällä työskentelyetäisyydellä koneesta.
- C. Älä laita mitään kehonosaa oksasilppurin syöttökouruun koneen käydessä.
- D. Ennen kuin lataat hakkuria tai käytät oksasilppuria, pue suojarusteet huolellisesti. Käytä aina suojarusteita, kuten suojalaseja, kuulosuojaimia ja työkäsineitä. Lisäksi voit käyttää teräskärkisiä suojakenkiä. Älä käytä löysiä vaatteita, avonaisia sandaaleja tai kiristysnauhallisia työhanskoja.
- E. Tunne oikeat ja väärät toimintamenetelmät. Älä koskaan käytä väärää tai vaarallista menetelmää oksien ja puun hakkuussa. Noudata aina koneen käyttö- ja turvallisuusohjeita.

Koneen esivalmistelu

1. Tarkista moottorin kunto
2. Täytä koneen moottori oikeanlaisella öljyllä ja polttoaineella. Tarkista tarkemmat ohjeet moottorin valmistajan käyttöohjeesta.
3. Tarkista terän kunto. Varmista, että oksasilppurin terä ei ole tylsä ja terää on turvallinen käyttää. Tarkista, että koneen syöttökouru on puhdas, eikä kone ole tukossa.
4. Tarkista, että koneessa on riittävästi hydraulioiljyä #46 (noin 2/3 tilavuudesta).
5. Varmista, että koneen syötön nopeuskytkin on "0"-asennossa.
6. Varmista, että koneen automaattisyötön toiminto on "STOP"-asennossa.
7. Tarkista pulttien kunto ja kireys. Kiristä tarvittaessa.
8. Tarkista koneen pysäytyskytkimen toimivuus.

Koneen käynnistäminen

1. Aseta oksasilppuri maan tasalle tasaiselle, tukevalle ja kuivalle alustalle. Lukitse oksasilppurin rengas jarrulla ja varmista, että kone ei pääse liikkumaan.
2. Varmista, että polttoaineen sulkuventtiili on asetettu "ON"-asentoon.

-
3. Aseta rikastimen säätövipu "CHOKE"-asentoon (tarvitaan yleensä ainoastaan silloin, kun koneen moottori on kylmä).
 4. Aseta koneen kaasuvipu "FAST"-asentoon
 5. Rekyykäynnistys: Käännä koneen virta-avain "ON"-asentoon. Vedä hitaasti kahvasta,

Osa III: Koneen käyttö

kunnes kahvassa alkaa tuntua vastusta. Anna narun vetäytyä hieman sisään ja vedä nopeasti käynnistyslaitteen narusta käynnistääksesi moottorin. Yleensä moottorin käynnistyy yhdellä tai kahdella käynnistyslaitteen narun vedolla.

6. Sähkökäynnistys: Käännä avain "ON"-asentoon ja pidä käynnistysasennossa, kunnes moottori käynnistyy. Anna avaimen palautua käynnistymisen jälkeen käyntiasentoon.
7. Siirrä rikastimen säätövipu hitaasti takaisin "RUN"-asentoon, kun moottori alkaa käydä tasaisesti (voidaan tarvita silloin, kun moottori on kylmä).
8. Mikä oksasilppuri ei ole ollut käynnissä (moottori on kylmä) lämmitä moottori käyttämällä konetta puolikaasulla noin 3–4 minuuttia. Moottorin lämmittämisen jälkeen siirrä kaasuvipu maksiminopeuteen.
9. Aseta syöttötoiminnon säätökahva "FORWARD"-asentoon.
10. Säädä syötön nopeuskytkin sopivalle nopeudelle.

Koneen sammuttaminen

1. Aseta syötön nopeuskytkin "0"-asentoon.
 2. Aseta syöttötoiminnon säätökahva "STOP"-asentoon.
 3. Aseta oksasilppurin kaasuvipu "IDLE"-asentoon (tyhjäkäynti).
 4. Rekylyikäynnistys: aseta sytytyskytkin "OFF"-asentoon.
 5. Sähkökäynnistys: käännä virta-avain "OFF"-asentoon.
- Hätätilanteessa käytä aina koneen hätäjarrua tai pysäytyskytkintä.

Koneen työskentelyalue

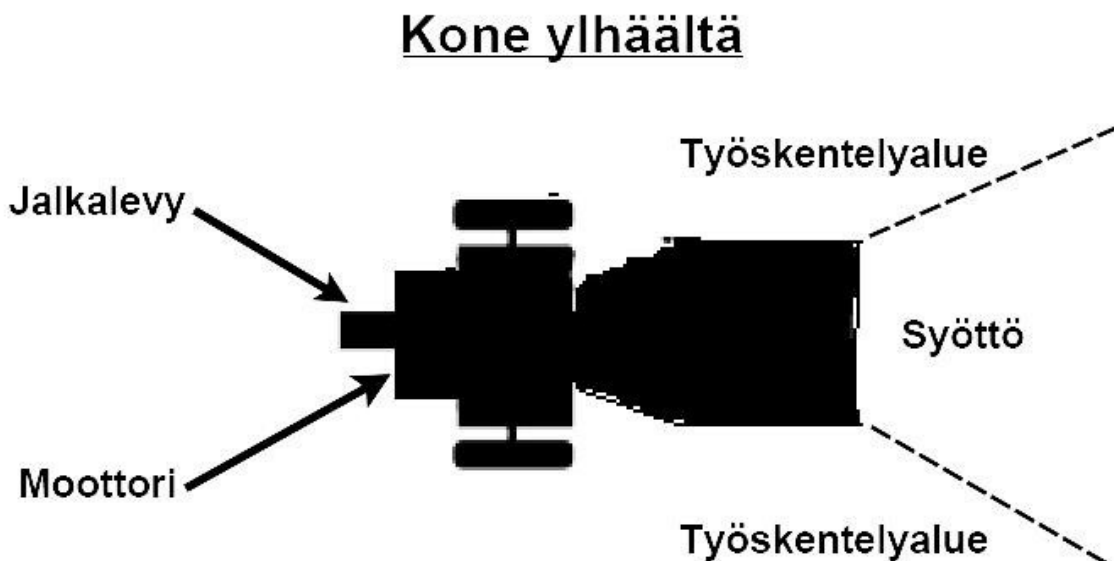

Oksasilppurin käyttö

Puun haketus

HUOMIO

Puun ja oksien halkaisija ei saa olla suurempi kuin 120 mm.

VAROITUS

Älä laita kehittäjä oksasilppurin syöttökouruun koneen käydessä. Käsien asettamiseen syöttökouruun voi aiheuttaa vaaratilanteita, joiden seurauksena käsiin voi aiheutua vakavia vammoja. Älä kurota tai astu liukukiskon yli oksasilppurin moottorin käydessä. Liukukiskon yli astuminen tai kurkottaminen voi aiheuttaa vaaratilanteita, joiden seurauksena voi olla henkilövahinkoja tai jopa kuolema.

Oksasilppurin tukkeutuminen

Mikäli oksasilppuri pysähtyy kesken puun ja oksien hakettamisen, moottori tulee pysäyttää ja kone sammuttaa. Jyrään juuttuneet oksat poistetaan koneen ollessa turvallisesti sammutettuna. Kone voidaan käynnistää ja hakettamista jatkaa tukoksen poiston jälkeen.

OSA IV: Oksasilppurin huolto

Säännöllinen huolto varmistaa koneen suorituskyvyn ja pitkän käyttöiän. Koneeseen liittyvät huoltotoimenpiteet löytyvät tästä käyttöohjeesta sekä moottorin valmistajan käyttöohjeesta.



VAROITUS

Ennen koneen huoltotoimenpiteiden tekemistä tai koneen kunnan tarkistamista sammuta moottori. Irrota sytytystulpan johto estääksesi koneen vahinkokäynnistykset. Irrota akun liittimet (vain sähkökäynnistys). Odota noin viisi minuuttia, jotta moottori ja kaikki koneen osat jäähtyvät).

Säännöllisen huollon tarkistuslista

Huoltotoimenpide	Ennen jokaista käyttökertaa	3 tunnin välein	25 tunnin välein	100 tunnin välein
Tarkista moottorin öljytaso	Δ			
Tarkista koneen yleinen kunto	Δ			
Tarkista koneen terän kunto	Δ			
Tarkista hihnojen kunto	Δ			
Tarkista rengaspaineet			Δ	
Puhdista moottori ja jäähdytys			Δ	
Vaihda moottoriöljy	Ensimmäiset 5 h		Δ	
Vaihda ilmansuodatin			Δ	
Vaihda sytytystulppa				Δ

Moottorin huolto

Katso moottorin huoltotiedot ja -toimenpiteet moottorin valmistajan käyttöohjeesta.

Voitelu

HUOMIO

Kaikki oksasilppurin laakerit ovat tiivistettyjä yksiköitä ja niissä tulee olla riittävästi voiteluainetta. Hyvä osien voitelu takaa koneen kestävyuden ja lisää koneen käyttöikää normaalissa käytössä.

OSA V: Vianetsintä

Useimmat koneen viat ovat helposti ratkaistavissa. Katso alla olevasta vianetsintätaulukosta yleisiä käyttöön liittyviä vikatilanteita sekä niiden mahdollisia aiheuttajia ja ratkaisuja. Mikäli koneen käyttöongelmat jatkuvat, ota yhteyttä alueesi jälleenmyyjään.



VAROITUS

Ennen huoltotoimenpiteiden tekemistä sammuta moottori. Irrota sytytystulpan johto estääksesi koneen vahinkokäynnistykset. Odota moottorin ja koneen osien jäähtymistä.

Vianetsintätaulukko

VIKATILANNE	MAHDOLLINEN VIAN SYY
<p><i>Moottori ei käynnisty.</i></p> <p><i>(Tarkista moottorin valmistajan käyttöohje moottorikohtaista menettelyä varten.)</i></p>	<ul style="list-style-type: none">○ Onko koneen virta-avain "ON"-asennossa?○ Onko polttoaineen sulkuventtiili auki?○ Onko käytössä oleva polttoaine puhdasta? Mikäli polttoaine on vanhaa, vaihda se. Käytä polttoaineen säilytysainetta, mikäli säilytät polttoainetta yli 30 päivää.○ Onko sytytystulppa puhdas? Mikäli sytytystulppa on likainen tai vaurioitunut, vaihda se uuteen. Mikäli tulppa on öljyinen, puhdista sytytystulppa, tulpan reikä ja johto riepua käyttäen
<p><i>Moottorin teho on heikko tai moottori ei käy tasaisesti.</i></p> <p><i>(Tarkista moottorin valmistajan käyttöohje moottorikohtaista menettelyä varten.)</i></p>	<ul style="list-style-type: none">○ Tarkista, että koneen kaasuvipu on "RUN"-asennossa?○ Onko ilmansuodatin puhdas? Vaihda likainen suodatin uuteen moottorin valmistajan käyttöohjeen ohjeistuksen mukaisesti.○ Onko sytytystulppa puhdas? Mikäli sytytystulppa on likainen tai vaurioitunut, vaihda se uuteen. Mikäli tulppa on öljyinen, puhdista sytytystulppa, tulpan reikä ja johto riepua käyttäen.○ Käytätkö puhdasta, lyijytöntä polttoainetta? Vaihda vanha. Mikäli säilytät polttoainetta yli 30 päivää, käytä säilytysainetta.○ Onko moottorissa riittävästi puhdasta öljyä? Vaihda likainen öljy puhtaaseen moottorin valmistajan käyttöohjeen mukaisesti.○ Tarkista öljytaso. Lisää tai poista öljyä.
<p><i>Moottori savuaa.</i></p> <p><i>(Tarkista moottorin valmistajan käyttöohje moottorikohtaista menettelyä varten.)</i></p>	<ul style="list-style-type: none">○ Tarkista öljytaso. Lisää tai poista öljyä.○ Tarkista ilmansuodatin. Puhdista tai vaihda likainen suodatin.○ Saatat käyttää väärää öljyä koneen lämpötilaan nähden. Katso tarkemmat tiedot moottorin valmistajan käyttöohjeesta.○ Puhdista moottorin jäähdytyslementti, mikäli siinä on likaa.

*Kone ei haketa puuta
täydellä teholla.*

*Koneen hinnat saattavat olla liian löysät tai luistaa. Säädä tai vaihda
hinnat tarpeen mukaan.*