

JALKAPALLOMAALI
7949/8061
ASENNUSOHJEET

VAROITUS!

Kokoamisen ja purkamisen saa tehdä vain aikuinen. Älä käytä moottoroituja työkaluja.

Käytettävä tasaisella ja pehmeällä alustalla. Älä käytä kovalla alustalla, kuten betonilla tai asfaltilla.

Varmista ennen käyttöä, että kehikko on kiinnitetty kunnolla maahan.

Älä kiipeä tuotteen päälle tai roiku siitä.

Tarkista kulumat säännöllisesti. Keskeytä käyttö, jos havaitset vikoja. Tämän noudattamatta jättäminen saattaa aiheuttaa henkilövahingon.

Pidä etäällä lämmönlähteistä.













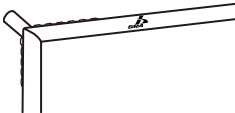



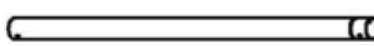

Tuote ei sovellu alle 3-vuotiaiden lasten käyttöön kokoamisessa käytettyjen pienten osien vuoksi.

Pitkät köydet, kuristumisvaara!

VAIN KOTIKÄYTTÖÖN!

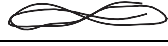
VAIN ULKOKÄYTTÖÖN!

OSA-, KIINNIKE JA TYÖKALULUETTELO:

Osanro	Kuvaus	Kaavio	KPL
1-A	Ylätanko		2
1-B	Ylätangon keskiosa		1
2-A	Vasen yläpylväs		1
2-B	Oikea yläpylväs		1
3	Alapylväs		2
4	Alatanko		2
5-A	Vasemman kulman liitin		1
5-B	Oikean kulman liitin		1
6	Takatangon alaosa		2
7	Takatangon keskiosa		1
8	Takaosan tukiputki		4
9	Kaareva putki		2
10	Maaliverkko		1
11	Pultti		10
12	Pultti		16
13	Mutteri		16
14	Köysi		4
15	Keppi		4
16	Avain		1
17	Kuusiokoloavain		2
18	Aluslevy		16

KOKOAMISOHJE

Vaihe 1

Kiinnitä ylätangot (osanro 1-A) ylätangon keskiosaan (osanro 1-B) pultilla (osanro 11). Katso kuva 1 Varmista putkien asettuminen suoraan kokoamisen aikana sijoittamalla maali tasaiselle pinnalle.

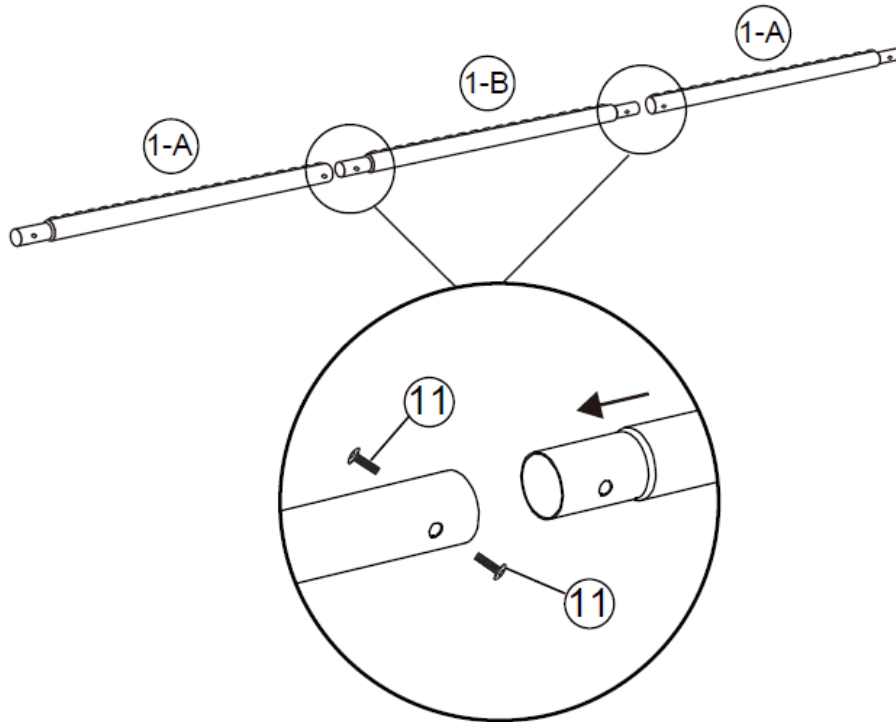

Vaihe 2

Kiinnitä vasen yläpylväs (osanro 2-A) ja oikea yläpylväs (osanro 2-B) alapylväeseen (osanro 3). Katso kuva 2.

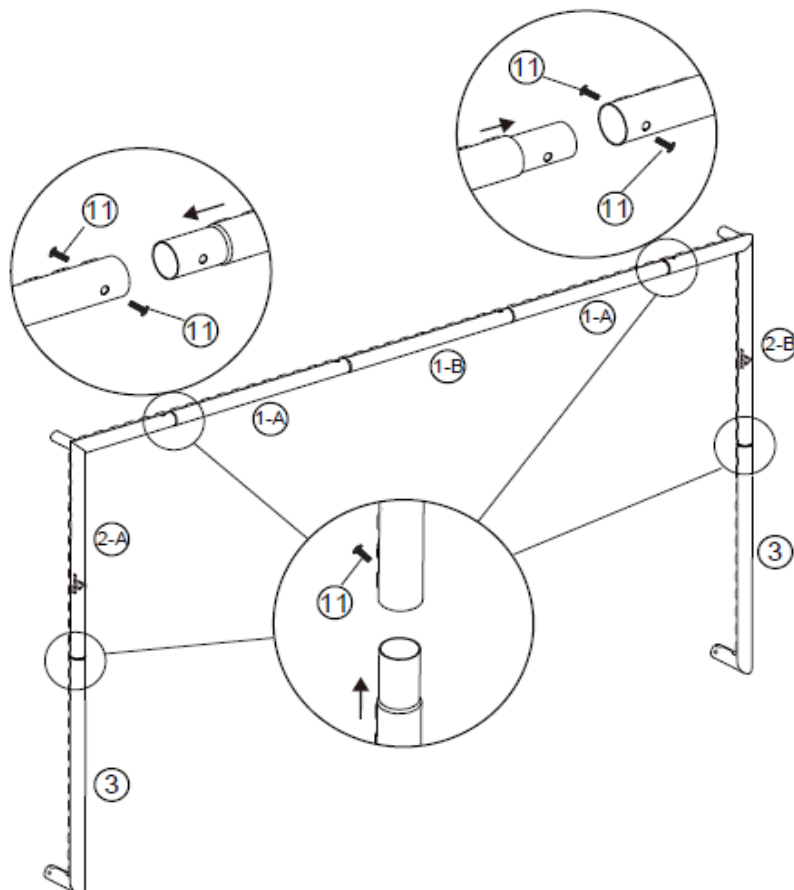

Vaihe 3

Aseta kehikko niin, että hitsatut renkaat osoittavat ylöspäin, ja kiinnitä takatangon alaosat (osanro 6) takatangon keskiosan (osanro 7) kummallekin sivulle pultilla (nro 12), aluslevyllä (nro 18) ja mutterilla (nro 13). Varmista takatangon alaosa (osanro 6) vasemman kulman liittimeen (osanro 5-A) ja oikean kulman liittimeen (osanro 5-B) käyttäen pulttia (nro 12), aluslevyä (nro 18) ja mutteria (nro 13). Kiinnitä alatanko (osanro 4) sekä vasemman ja oikean kulman liittimen tankoihin (osanrot 5-A ja 5-B) käyttäen pulttia (nro 12), aluslevyä (nro 18) ja mutteria (nro 13). Katso kuva 3

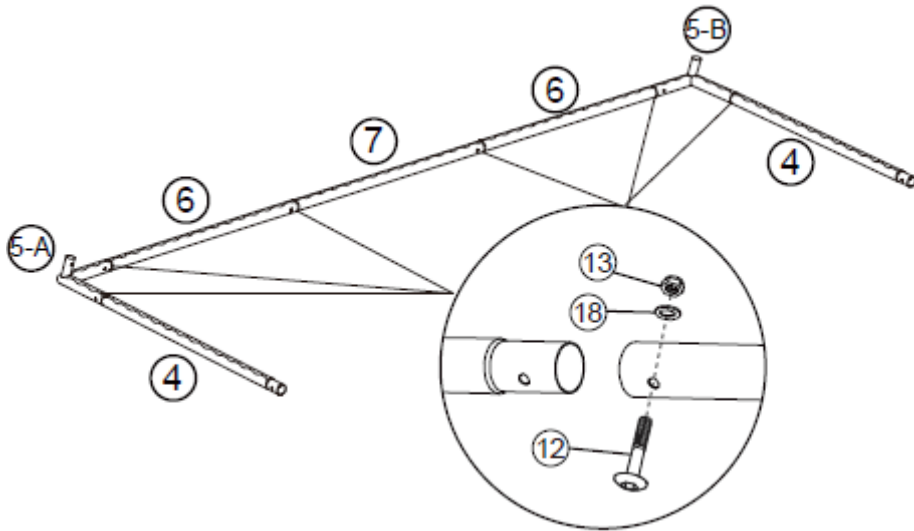

Vaihe 4

Kiinnitä alapylväs (nro 3) kumpaankin alatankoon (osanro 4) käyttäen pulttia (nro 12), aluslevyä (nro 18) ja mutteria (nro 13). Katso kuva 4

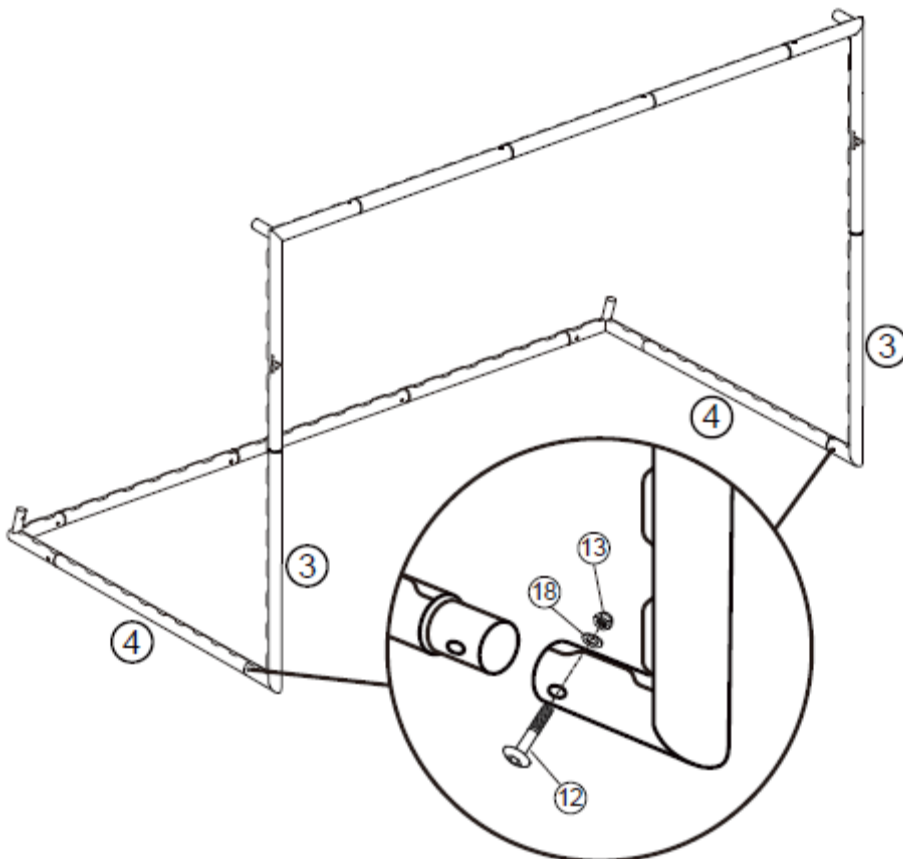

Vaihe 5

Kytke kaksi takaosan tukiputkea (osanro 8) toisiinsa ja kiinnitä vasemman kulman liittimeen (osanro 5-A). Kiinnitä sen jälkeen kaareva putki (osanro 9) takaosan tukiputkeen (osanro 8) ja varmista pultilla (nro 12), aluslevyllä (nro 18) ja mutterilla (nro 13). Kiinnitä kaareva putki (osanro 9) vasempaan yläpylvääseen (osanro 2-A) ja varmista pultilla (nro 12), aluslevyllä (nro 18) ja mutterilla (nro 13). Tee samat toimenpiteet toisella puolella. Katso kuva 5

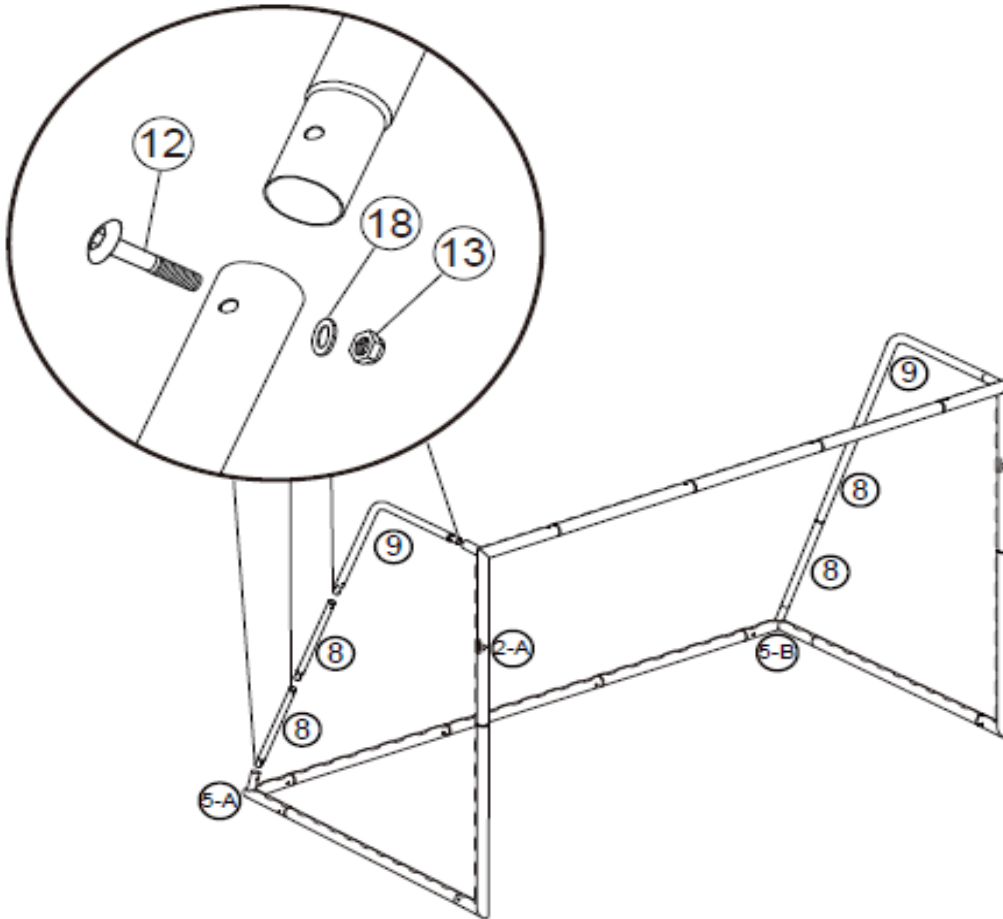

Vaihe 6

Aseta maaliverkko (osanro 10) kootun maalikehikon päälle. (Etsi punaiset liuskat verkon alaosassa ja aseta kumpikin yläkulmiin.)

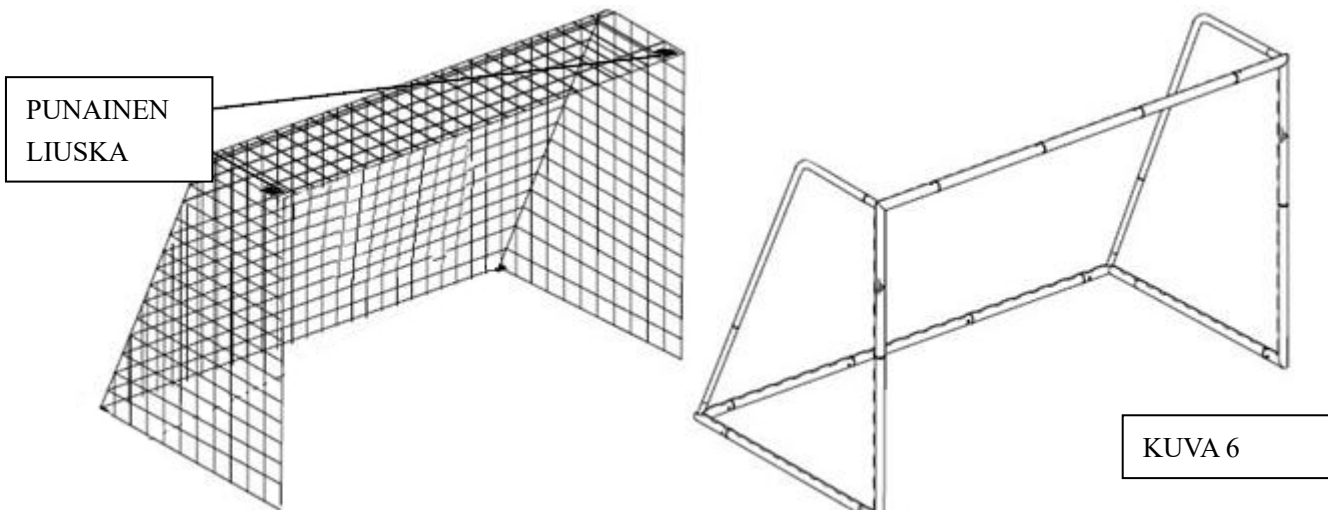

Vaihe 7

Kiinnitä maaliverkon sivu nro 10 hitsattuun renkaaseen köydellä nro 14. Kiinnitä maali maahan kepillä nro 15.

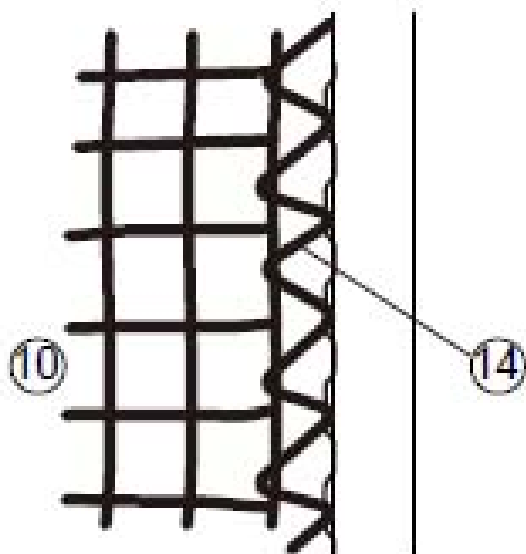

KUVA 7

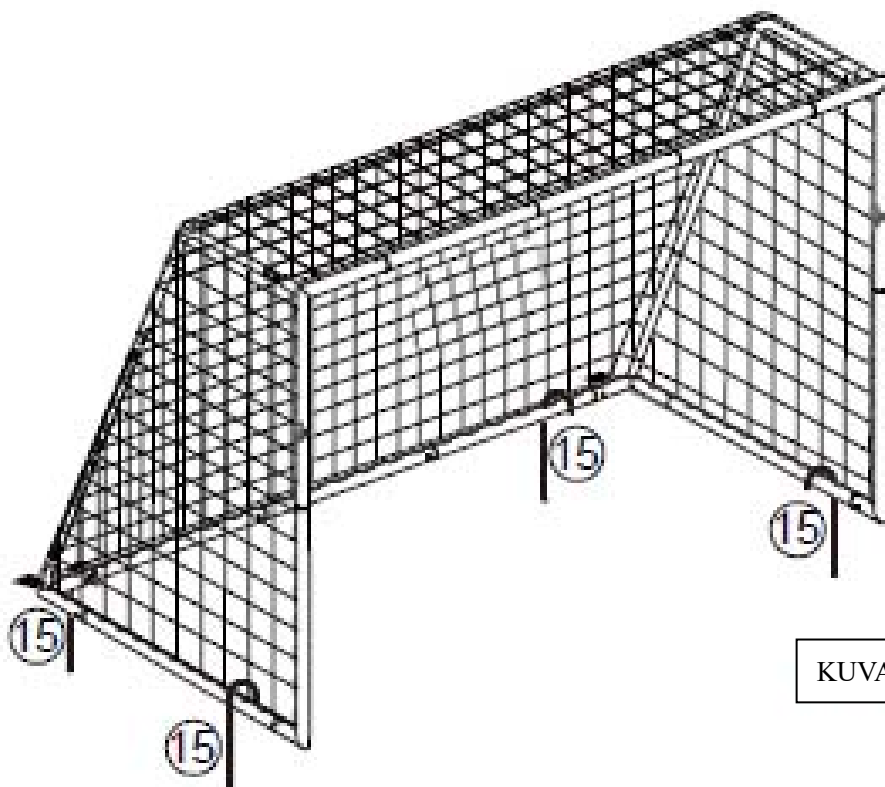

KUVA 8

HOITO JA KUNNOSSAPITO

- Älä kiipeä tuotteen päälle tai roiku siitä.
 - Kun tuotetta ei käytetä, säilytä sitä pimeässä, kuivassa paikassa ja suojaa osat vahingoittumiselta.
 - Tarkasta ennen jokaista käyttökertaa varusteen vauriot, jotka saattavat tehdä pelikokemuksesta vaarallisen.
- Kiinnitä huomiota verkon purkautumiseen ja varmista, että kumpikin pylväk on varmasti kiinni.
Älä kokoa rikkiäisiä tai vaurioituneita osia.

TAKUU

Tuotteen takuu on voimassa 1 vuoden ostopäivästä.

Takuu ei ole voimassa, jos tuotetta käytetään muihin tarkoituksiin kuin sen alkuperäiseen tarkoitukseen tai jos tuotetta käytetään kaupalliseen / ammatilliseen tai vuokrauskäyttöön.

Takuu ei kata luonnonolosuhteista aiheutuvia vahinkoja eikä vaurioita, jotka johtuvat virheellisestä säilytyksestä.

Takuuasioissa ota yhteys jälleenmyyjään.

Blue Import BIM Oy, Hampuntie 12-14 36220 Kangasala

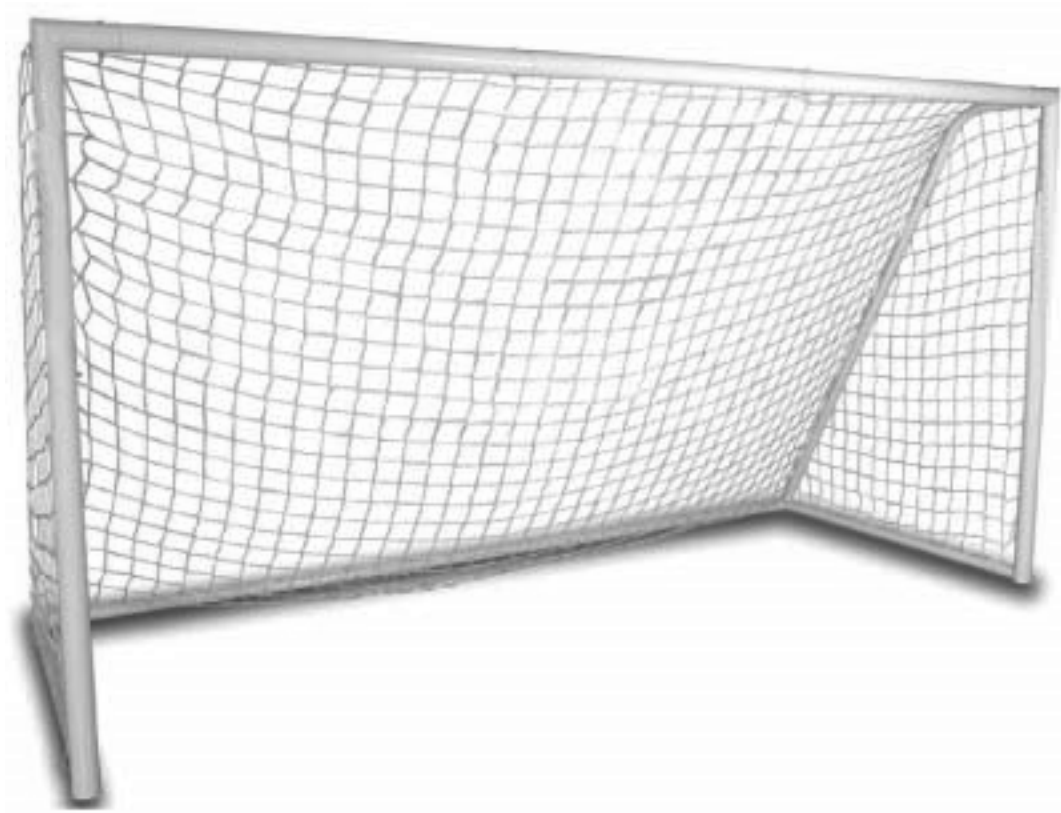

FOTBOLLSMÅL
7949/8061
MONTERINGSANVISNINGAR

VARNING!

Ska monteras och nedmonteras av en vuxen. Använd inte kraftverktyg.

Ska användas på ett plant och mjukt underlag. Använd inte på hårda underlag som betong eller asfalt.

Se till att ramen är fäst i marken på ett säkert sätt före användning.

Klättra inte på och häng inte i produkten.

Kontrollera regelbundet om förslitning har uppstått. Avbryt användningen om någon skada upptäcks. Om produkten ändå används kan det orsaka personskada.

Utsätt inte för värmekällor.













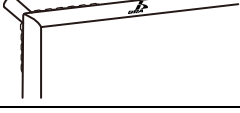



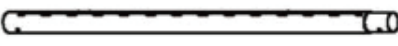

Denna produkt är inte lämplig för barn under 3 år på grund av att små delar har använts i tillverkningen.

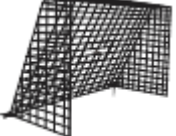
Långa rep, risk för strypning!

ENDAST TILL HEMMABRUK!

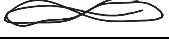
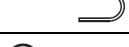
ENDAST TILL UTOMHUSBRUK!

DELAR. UTRUSTNING OCH VERKYGSLISTA:

Artikelnr	Beskrivning	Diagram	ANT.
1-A	Övre stång		2
1-B	Övre mittstång		1
2-A	Övre vänster stolpe		1
2-B	Övre höger stolpe		1
3	Nedre stolpe		2
4	Basstång		2
5-A	Vänster hörnanslutning		1
5-B	Höger hörnanslutning		1
6	Bakre nedre stång		2
7	Bakre mittstång		1
8	Bakre stödrör		4
9	Böjt rör		2
10	Målets nät		1
11	Bult		10
12	Bult		16
13	Mutter		16
14	Rep		4
15	Käpp		4
16	Skruvnyckel		1
17	Insexnyckel		2
18	Bricka		16

MONTERINGSINSTRUKTIONER:

Steg 1

Fäst de övre stängerna (artikelnr 1-A) i övre mittstäng (artikelnr 1-B) med bulten (artikelnr 11). Se FIG. 1 För att säkerställa att rören är raka under monteringen, placera dem på ett plant underlag.

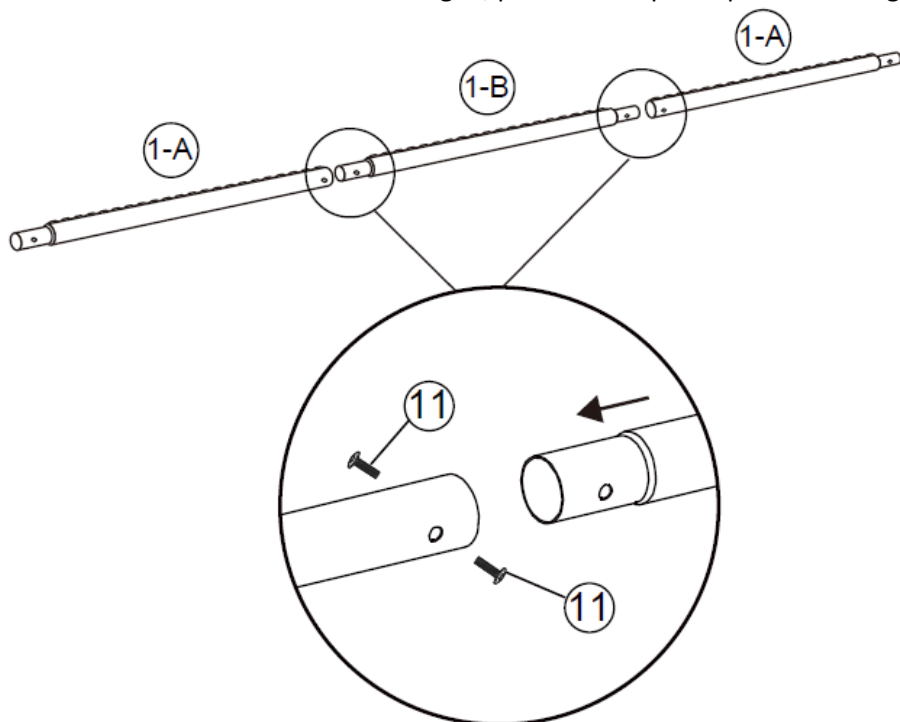

Steg 2

Fäst övre vänster stolpe (artikelnr 2-A) och övre höger stolpe (artikelnr 2-B) i nedre stolpen (artikelnr 3). Se FIG.2.

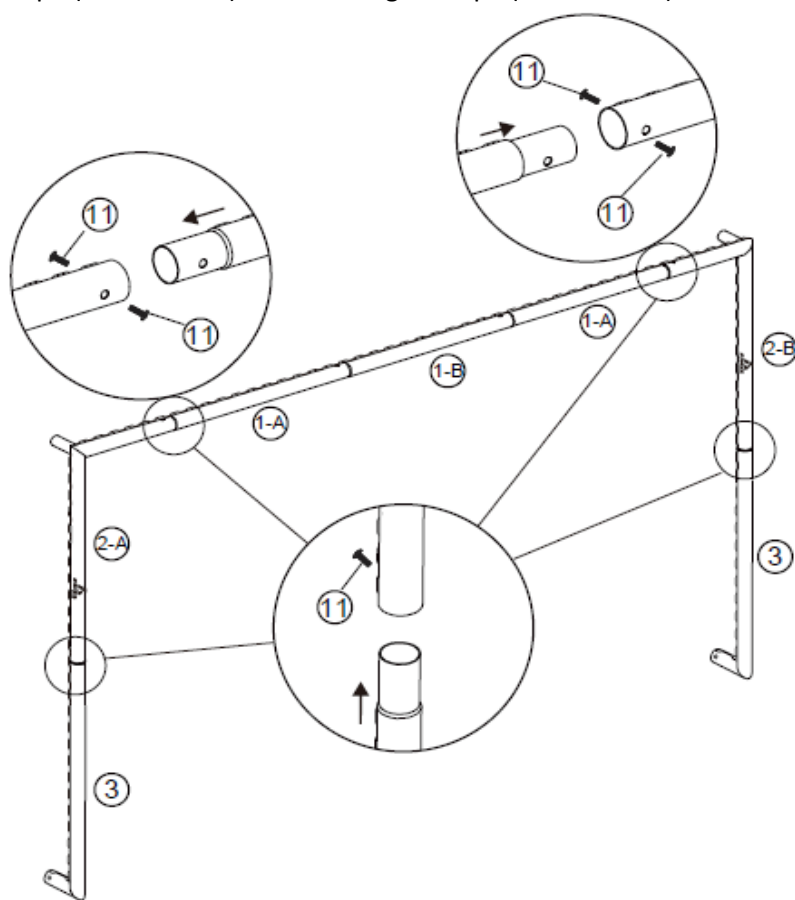

Steg 3

Med de svetsade slingorna uppåt, fäst de nedre bakre stängerna (artikelnr 6) i varje sida av bakre mittstången (artikelnr 7) med bulten (nr 12), brickan (nr 18) och muttern (nr 13). Fäst den bakre nedre stängen (artikelnr 6) i den vänstra hörnanslutningen (artikelnr 5-A) och den högra hörnanslutningen (artikelnr 5-B) med bulten (nr 12), brickan (nr 18) och muttern (nr 13). Fäst basstången (artikelnr 4) i både vänster och höger hörnanslutning (artikelnr 5-A och 5-B) med bulten (nr 12), brickan (nr 18) och muttern (nr 13). Se FIG. 3

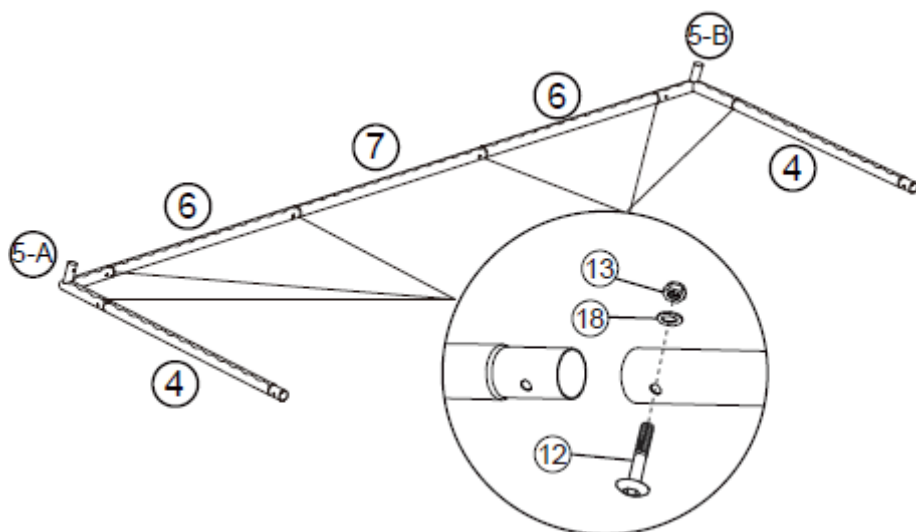

Steg 4

Fäst nedre stolpen (artikelnr 3) i varje basstång (artikelnr 4) med bulten (nr 12), brickan (nr 18) och muttern (nr 13). Se FIG. 4

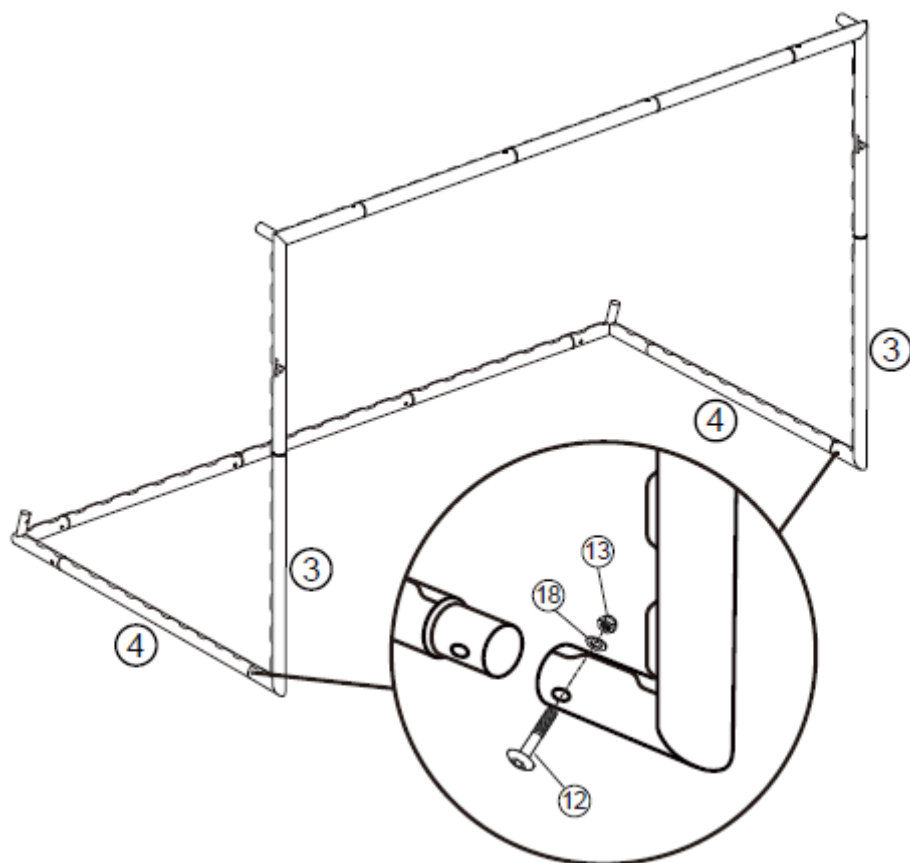

Steg 5

Koppla ihop de två bakre stödrören (artikelnr 8) och fäst med vänster hörnanslutning (artikelnr 5-A). Koppla sedan ihop det böjda röret (artikelnr 9) med bakre stödröret (artikelnr 8) och fäst med bulten (nr 12), brickan (nr 18) och muttern (nr 13). Koppla ihop det böjda röret (artikelnr 9) med övre vänstra stolpen (artikelnr 2-A) och fäst med bulten (nr 12), brickan (nr 18) och muttern (nr 13). Upprepa processen på den motsatta sidan. Se FIG. 5

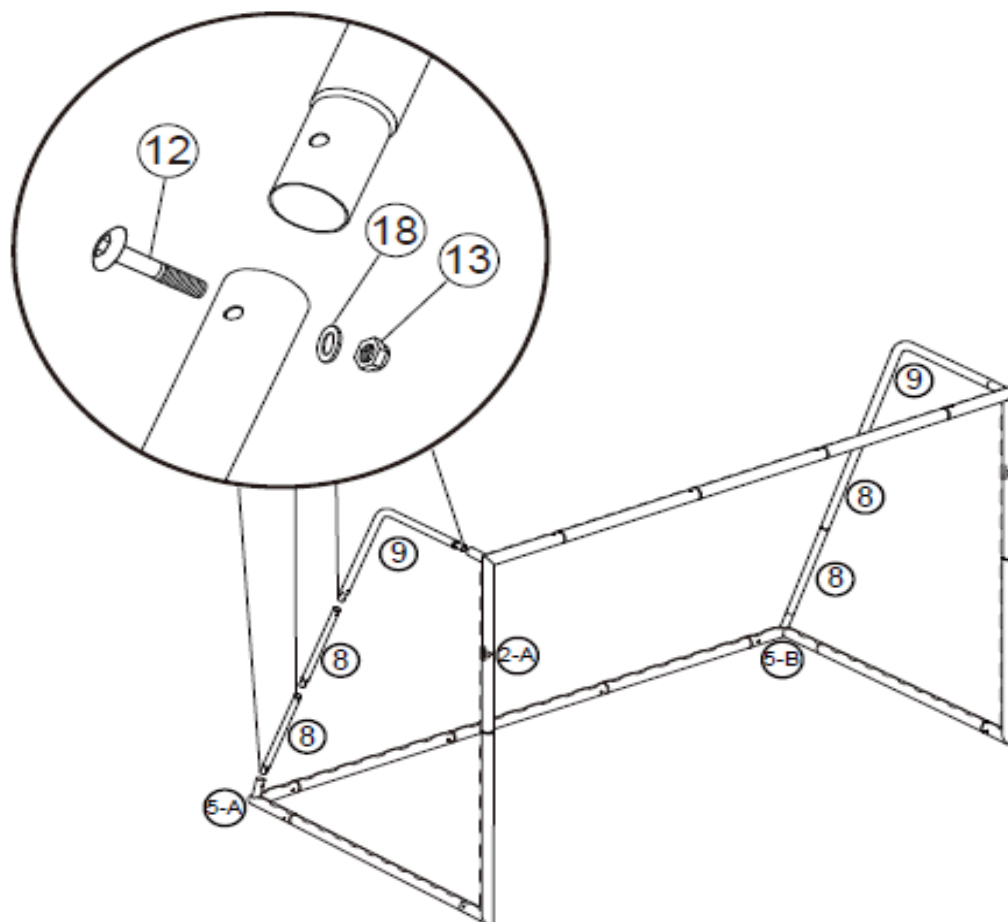

Steg 6

Placera målets nät (artikelnr 10) över den hopmonterade målramen. (Lokalisera de röda flikarna längst ut på varje sida av nätet och placera var och en av dem i varje hörn av det övre staget.)

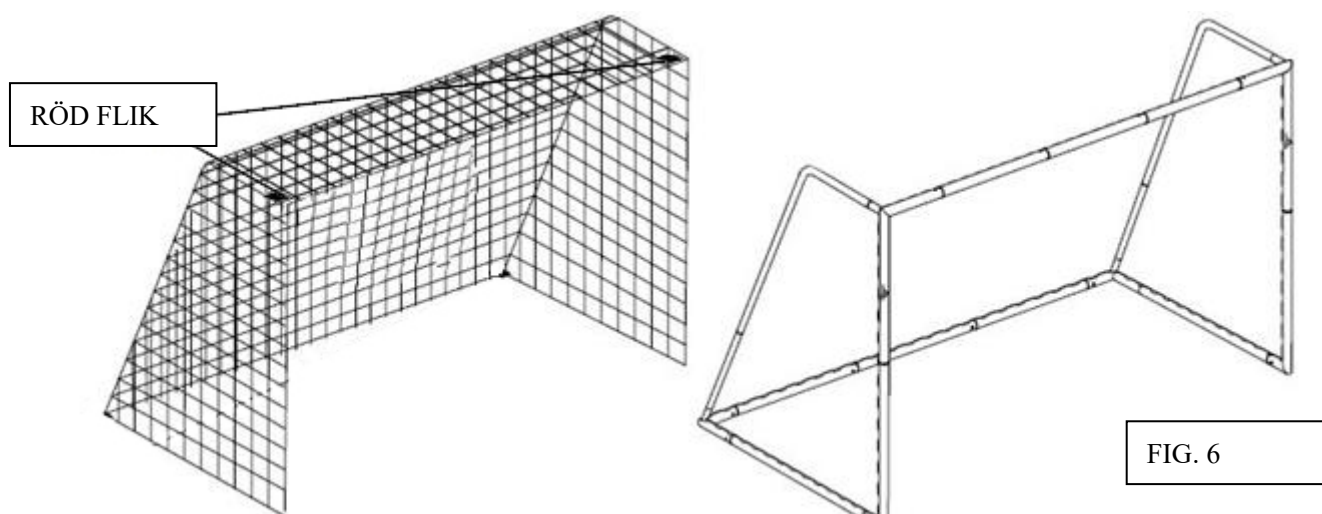

FIG. 6

Steg 7

Anslut sidan av målets nät nr 10 till den svetsade slingan med repet nr 14. Sätt fast målet i marken med käppen nr 15.

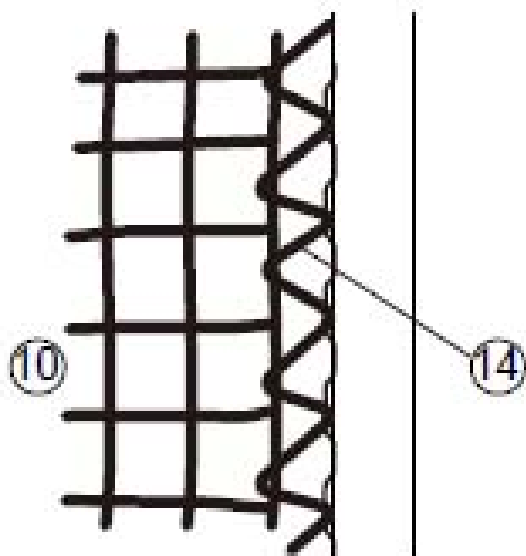

FIG. 7

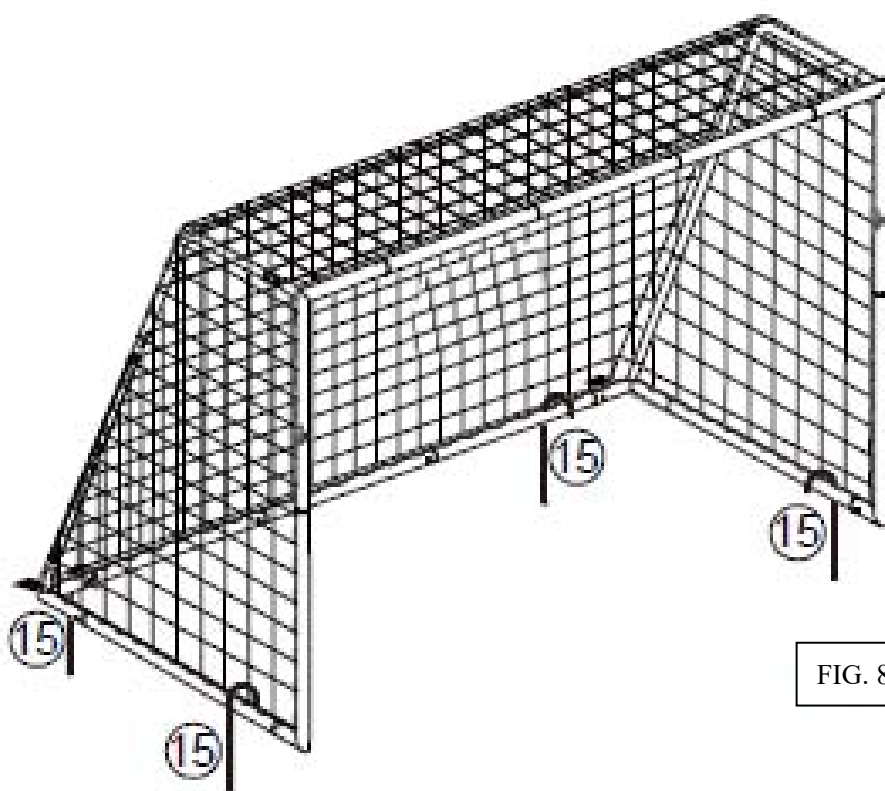

FIG. 8

SKÖTSEL OCH UNDERHÅLL

- Klättra inte och häng inte på produkten.
- När produkten inte används, förvara den på en mörk, torr plats för att undvika att skada komponenterna.
- Före varje användning, kontrollera om skador har uppstått på utrustningen som kan göra att lekupplevelsen inte blir säker. Uppmärksamma om nätet fransar sig och se till att sidostolparna sitter säkert fast.

Montera inte ifall delar har gått av eller skadats.

GARANTI

Produktgarantin gäller i ett år från inköpsdatum.

Garantin gäller inte om produkten används för andra ändamål än det ursprungliga ändamålet, eller om produkten används för kommersiell/professionell eller hyra bruk. Garantin gäller inte med skador som orsakats av naturförhållanden, inga skador på grund av felaktig förvaring.

Kontakta din återförsäljare för garantiproblem.

Blue Import BIM Oy, Hampuntie 12-14 36220 Kangasala

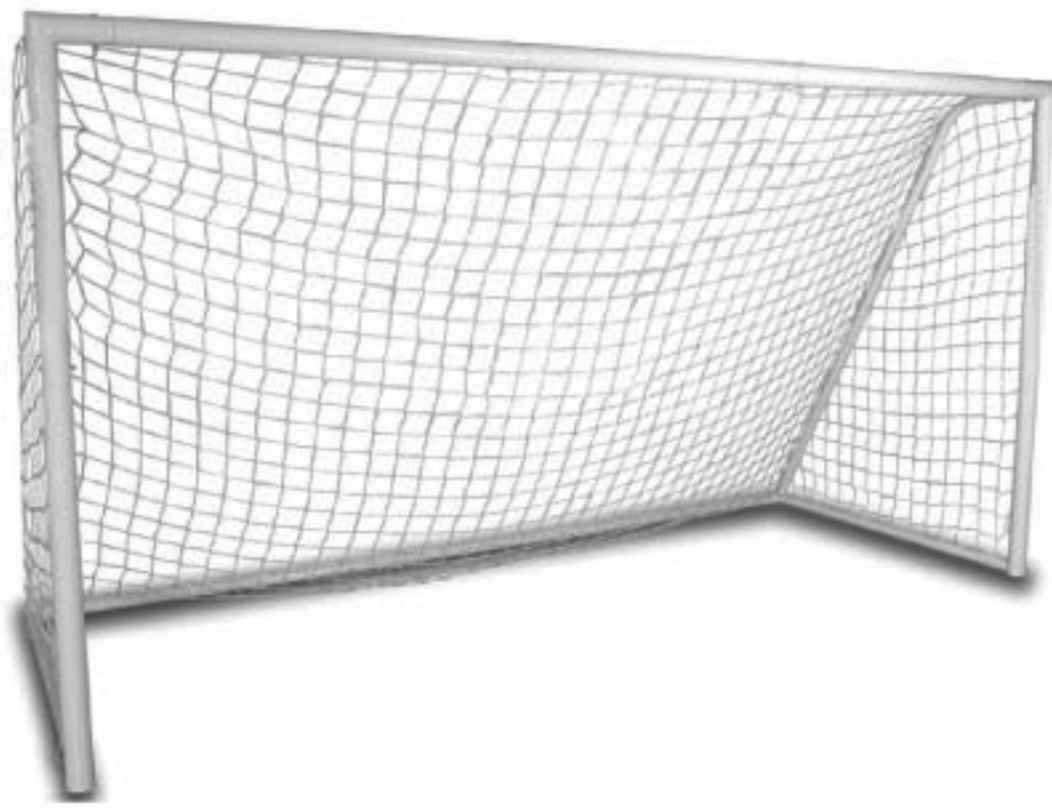

JALGPALLIVÄRAV
7949 / 8061
KOKKUPANEMISJUHISED

HOIATUS!

Toodet tohivad kokku panna ja lahti võtta üksnes täiskasvanud. Ärge kasutage elektrilisi tööriistasid. Kasutamiseks tasasel ja pehmel pinnasel. Ärge paigaldage kõvale pinnale, nt betoonile või asfaldile.

Enne kasutamist veenduge, et raam oleks kindlalt maapinnale kinnitatud.

Ärge jätke toodet välja halbade ilmastikuolude korral.

Ärge ronige tootele ega rippuge selle küljes.

Kontrollige regulaarselt kulumise osas. Murdumiste tuvastamisel ärge toodet edasi kasutage. Vastasel korral võib tekkida vigastusteohet.

Hoidke eemal soojusallikatest.













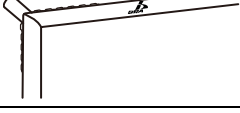



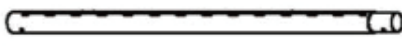

See toode ei sobi kasutamiseks alla 3-aastastele lastele, kuna sisaldab väikesi kokkupanemisel kasutatavaid osi.

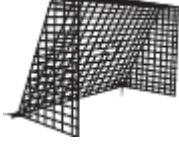
Pikad köied, kägistamisoht!

AINULT VÄLJAS KASUTAMISEKS!

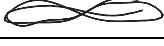
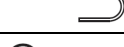
AINULT KODUSEKS KASUTAMISEKS!

OSADE, KIINNITUSDETAILIDE JA TÖÖRIISTADE NIMEKIRI

Osa nr	Kirjeldus	Joonis	Tk
1-A	Ülemine äärmine latt		2
1-B	Ülemine keskmine latt		1
2-A	Vasakpoolne ülemine post		1
2-B	Parempoolne ülemine post		1
3	Alumine post		2
4	Alumine külglatt		2
5-A	Vasaku nurga ühendusdetail		1
5-B	Parema nurga ühendusdetail		1
6	Alumine äärmine latt		2
7	Alumine keskmine latt		1
8	Tagumine tugitoru		4
9	Köver toru		2
10	Värava võrk		1
11	Polt		10
12	Polt		16
13	Mutter		16
14	Nöör		4
15	Vai		4
16	Mutrivõti		1
17	Sisekuuskantvõti		2
18	Seib		16

KOKKUPANEMISE JUHEND

1. samm

Ühendage ülemised äärmised latid (1-A) poldiga (11) ülemise keskmise lati külge (1-B). Vt JOON. 1. Veendumaks, et torud on kokkupanemise ajal otse, asetage need tasasele pinnale.

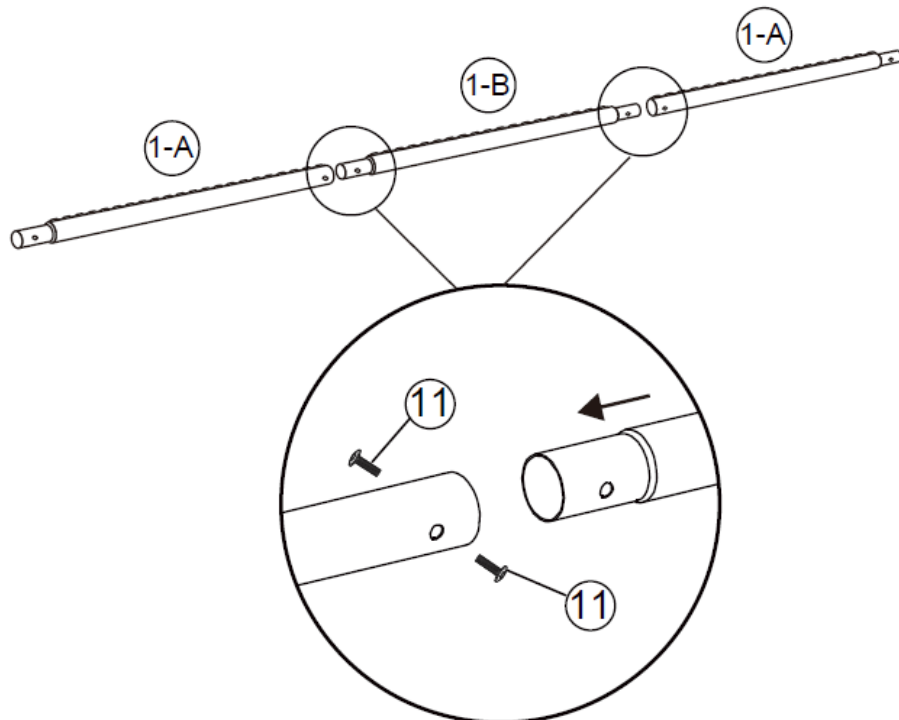

2. samm

Ühendage vasakpoolne ülemine post (2-A) ja parempoolne ülemine post (2-B) alumise posti külge (3). Vt JOON. 2.

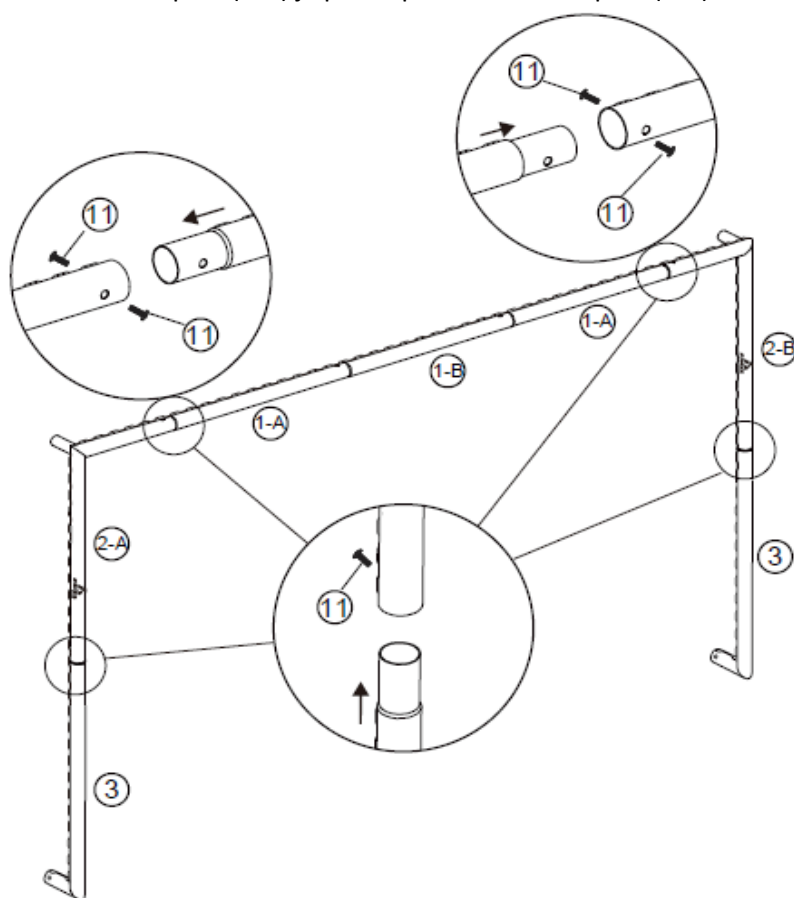

3. samm

Ühendage alumised äärmised latid (6) poldi (12), seibi (18) ja mutri (13) abil nii, et keevitatud aasad jääksid ülespoole, kummalegi poole alumist keskmist latti (7). Kinnitage alumised äärmised latid (6) poldi (12), seibi (18) ja mutri (13) abil vasakpoolse nurga ühendusdetaili (5-A) ja parempoolse nurga ühendusdetaili (5-B) külge. Ühendage alumised külglatid (4) poldi (12), seibi (18) ja mutri (13) abil vastavalt vasaku ja parema nurga ühendusdetailidega (5-A ja 5-B) . Vt JOON. 3

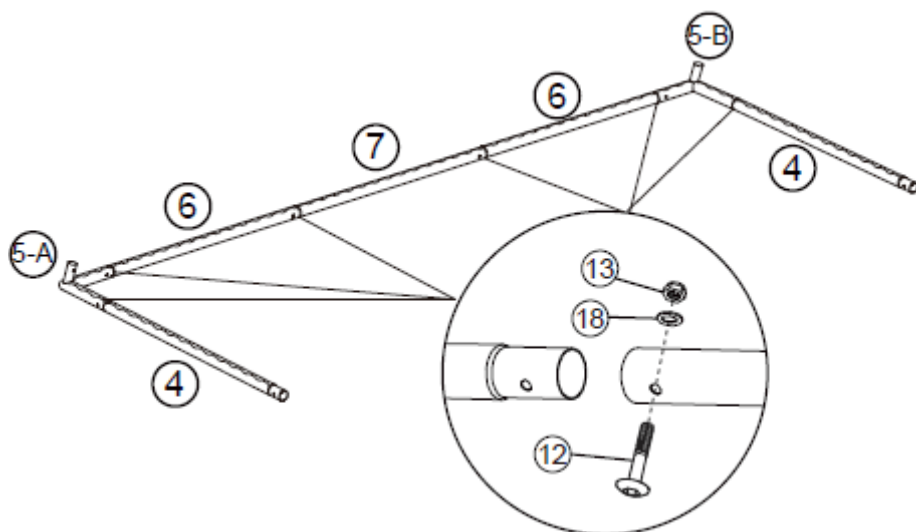

4. samm

Ühendage alumised postid (3) poldi (12), seibi (18) ja mutri (13) abil kummagi alumise külglati külge (4). Vt JOON. 4

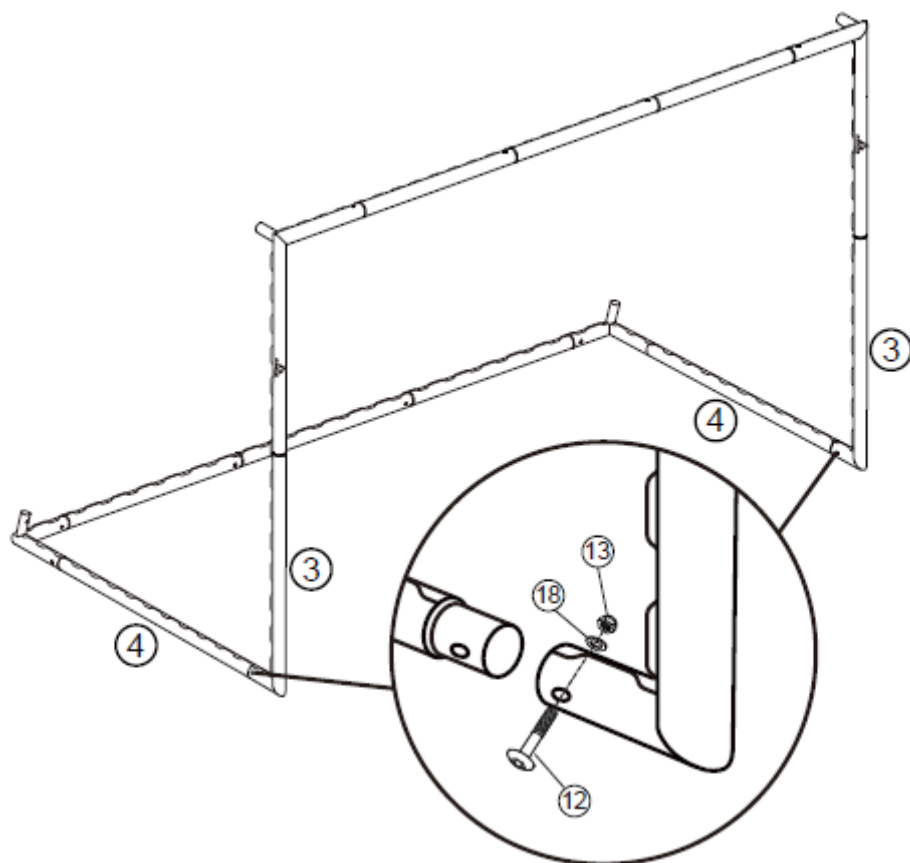

5. samm

Ühendage kaks tagumist tugitoru (8) ja kinnitage need vasakpoolse nurga ühendusdetailiga (5-A). Seejärel ühendage kõver toru (9) tagumise tugitoruga (8) ja kinnitage poldi (12), seibi (18) ja mutri (13) abil. Ühendage kõver toru (9) vasakpoolse ülemise postiga (2-A) ja kinnitage poldi (12), seibi (18) ja mutri (13) abil. Korrake sama toimingut vastaspoolel. Vt JOON. 5

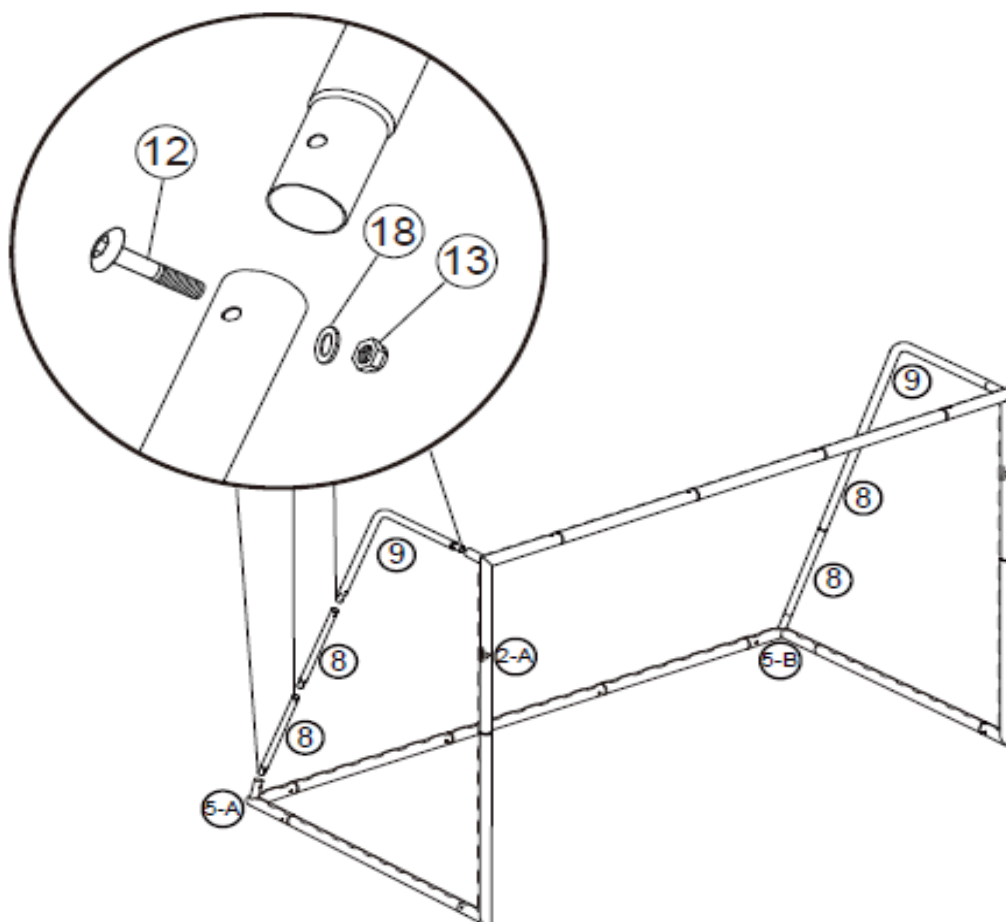

6. samm

Pange värava võrk (10) üle kokkupandud värava raami. (Leidke punased märgised võrgu alumisel poolel ja paigutage need kummasegi ülemisse nurka.)

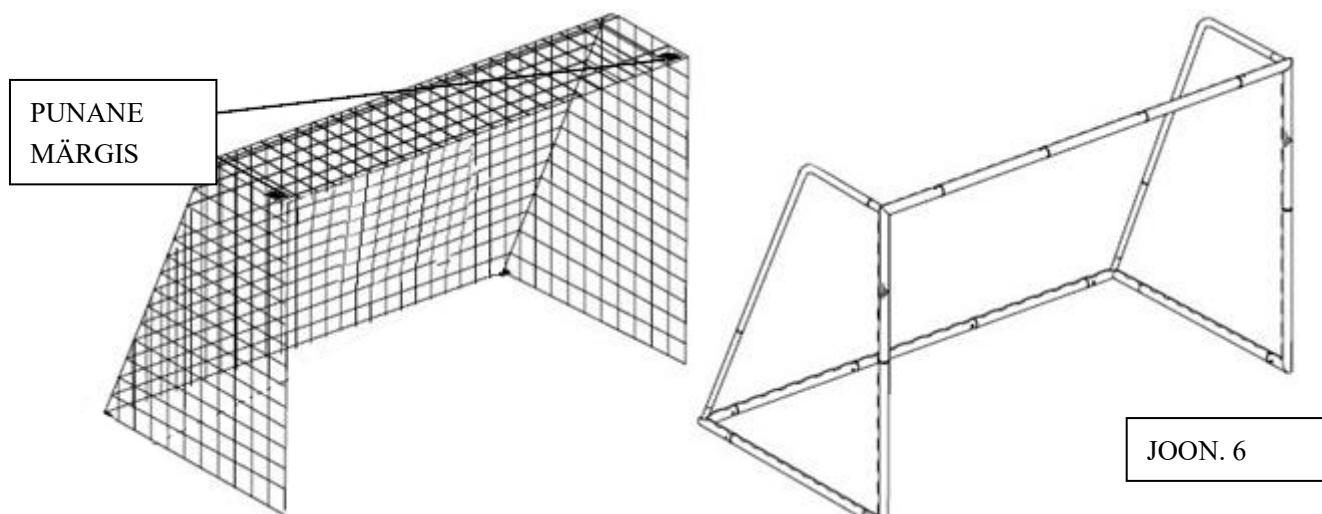

7. samm

Kinnitage värava võrgu (10) äär nõõri (14) abil keevitatud aasade külge. Kinnitage värav vaiadega (15) maapinna külge.

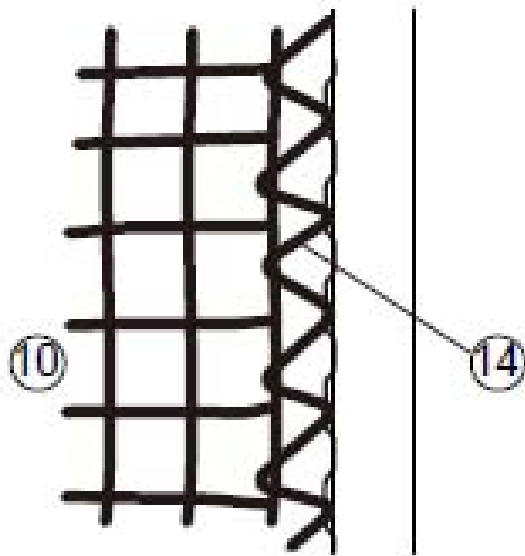

JOON. 7

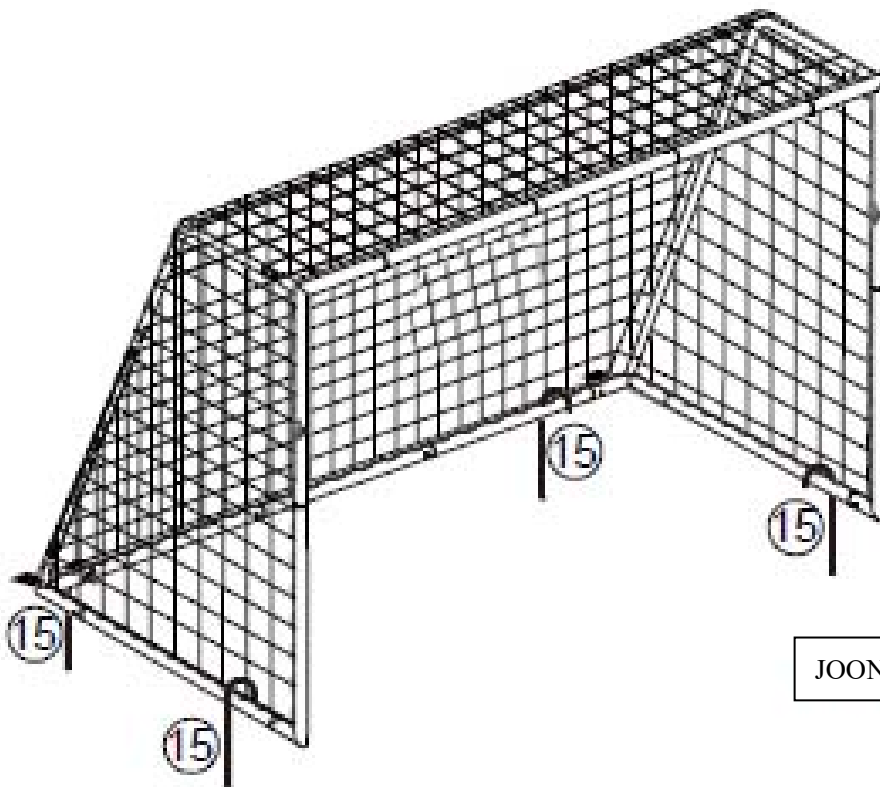

JOON. 8

HOOLDUS JA KORRASHOID

- Ärge ronige ega rippuge tootel.
 - Kui te toodet ei kasuta, hoidke seda pimedas kuivas kohas, et osad ei saaks kahjustada.
 - Enne igat kasutuskorda kontrollige toodet kahjustuste osas, sest need võivad muuta mängimise ohtlikuks. Jälgige, et võrk ei hakkaks narmendama ning et kõik postid oleks kindlalt oma kohal.
- Ärge pange toodet kokku, kui selle osad on murdunud või kahjustunud.

GARANTI

Garantii kehtib ühe (1) aasta alates ostupäevast. Garantii ei kehti, kui toodet kasutatakse muul kui selle algsel eesmärgil või kui seda kasutatakse ärilisel/ professionaalsel või rentimise eesmärgil. Garantii ei kehti loodusnähtuste ning vale hoiustamise poolt põhjustatud kahjustuste korral. Garantii probleemide korral pöörduge edasimüüja poole.

Blue Import BIM Oy, Hampuntie 12-14 36220 Kangasala

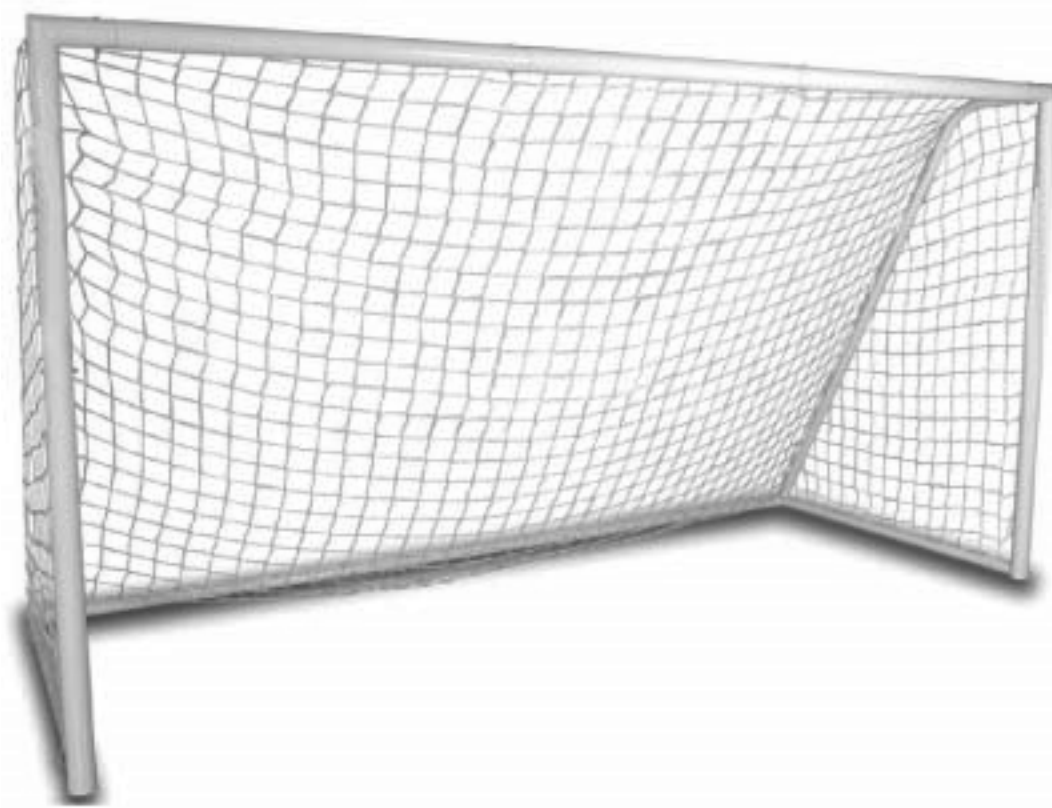

SOCCER GOAL
7949 / 8061
ASSEMBLY INSTRUCTIONS

WARNING!

To be assembled and dismantled by an adult. Do not use power tool.

To be used on a flat and soft surface. Do not use on hard surface such as concrete or asphalt.

Ensure frame is securely fixed to ground before use.

Do not climb on or hang from this product.

Check regularly for wear. Discontinue use if any breakage is found. Failure to do so may cause injury.













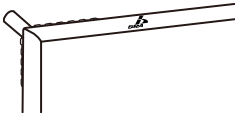



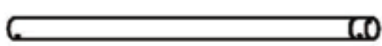

Keep away from heat sources.

This product is not suitable for children under 3 years of age due to small parts used during construction. Long cords, risk for strangulation!

ONLY FOR DOMESTIC USE!

ONLY FOR OUTDOOR USE!

PARTS. HARDWARE & TOOLS LIST:

Part No	Description	Diagram	QTY
1-A	Top Bar		2
1-B	Top Middle Bar		1
2-A	Left Upper Post		1
2-B	Right Upper Post		1
3	Lower Post		2
4	Base Bar		2
5-A	Left Corner Connector		1
5-B	Right Corner Connector		1
6	Back Bottom Bar		2
7	Back-Middle Bar		1
8	Back Support Tube		4
9	Curved Tube		2
10	Goal Net		1
11	Bolt		10
12	Bolt		16
13	Nut		16
14	Rope		4
15	Stake		4
16	Wrench		1
17	Allen Wrench		2
18	Washer		16

ASSEMBLY INSTRUCTION:

Step 1

Attach the Top Bars (part # 1-A) to the Top Middle Bar (part # 1-B) with Bolt (part # 11). See FIG. 1 To ensure the tubes are straight during assembly, place on a flat surface.

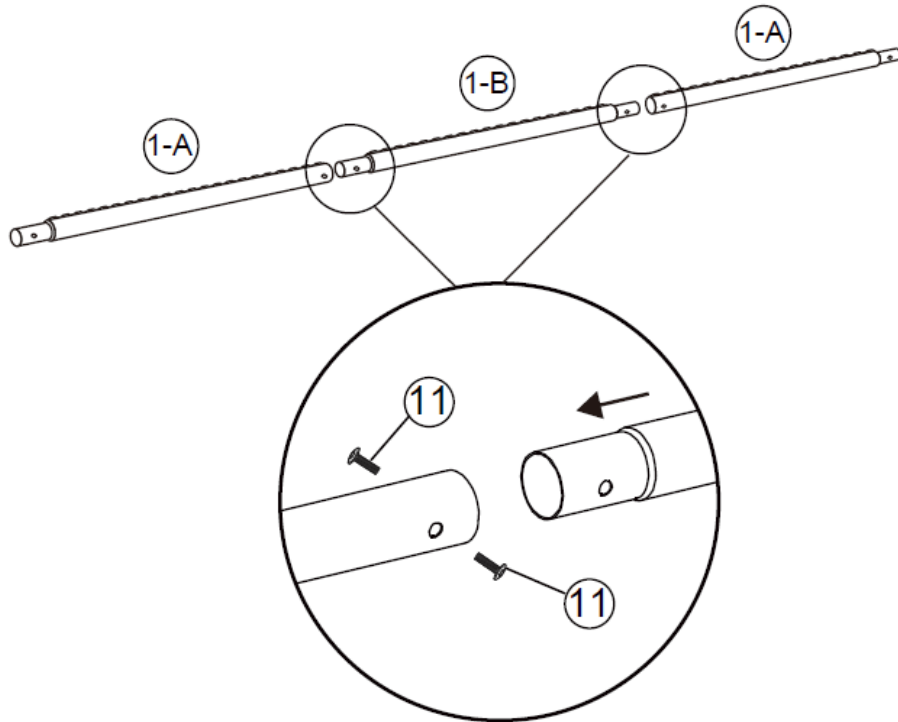

Step 2

Attach Left Upper Post (part #2-A) and Right Upper Post (part #2-B) to Lower Post (part #3). See FIG.2.

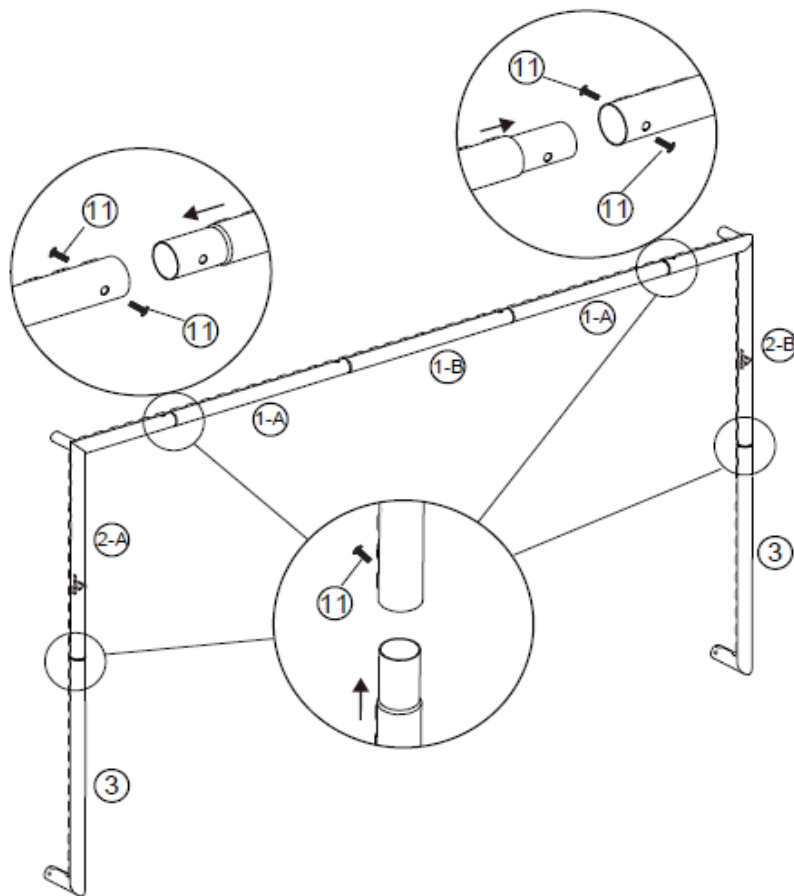

Step 3

With the welded loops up, attach the Back Bottom Bars (Part # 6) to each side of the Back-Middle Bar (Part # 7) with Bolt (# 12), Washer (# 18) and Nut (# 13). Secure the Back Bottom Bar (Part # 6) to the Left Corner Connector (Part # 5-A) and the Right Corner Connector (Part # 5-B) using Bolt (# 12), Washer (# 18) and Nut (# 13). Attach a Base Bar (Part # 4) to both the Left and Right Corner Connector Bars (Parts # 5-A & 5-B) using Bolt (#12), Washer (# 18) and Nut (# 13). See FIG. 3

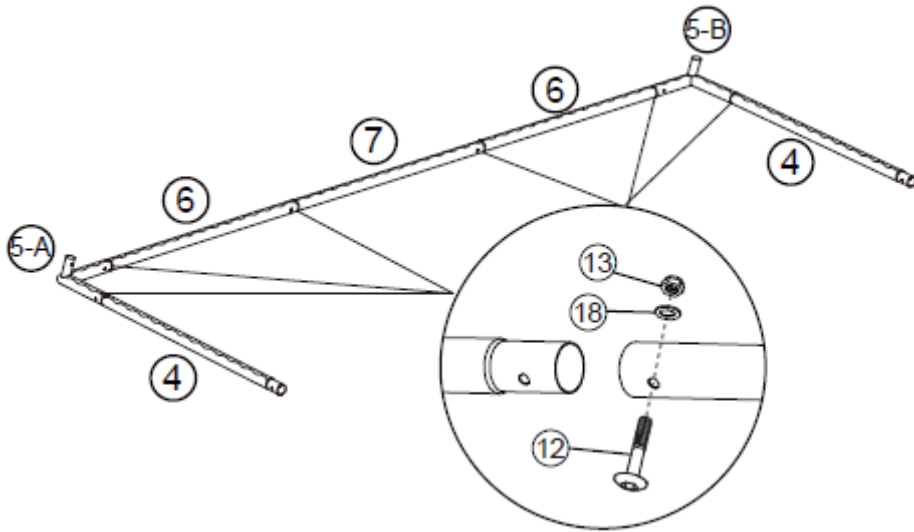

Step 4

Attach a Lower Post (Part #3) to each Base Bar (Part # 4) using Bolt (# 12), Washer (# 18) and Nut (# 13). See FIG. 4

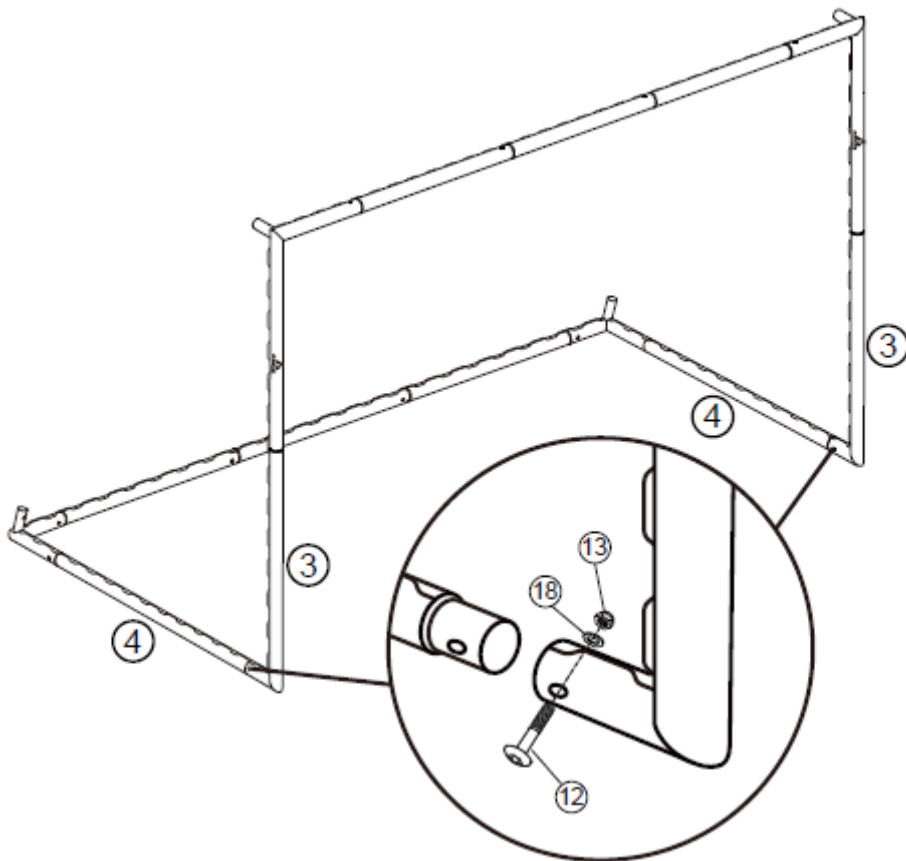

Step 5

Connect two Back Support Tubes (Part # 8) and attach to the Left Corner Connector (Part # 5-A). Then attach the Curved Tube (Part # 9) to the Back Support Tube (Part # 8) and secure with Bolt (# 12), Washer (# 18) and Nut (# 13). Attach the Curved Tube (Part # 9) to the Left Upper Post (part # 2-A) and secure with Bolt (# 12), Washer (# 18) and Nut (# 13). Repeat this process on the opposite side. See FIG. 5

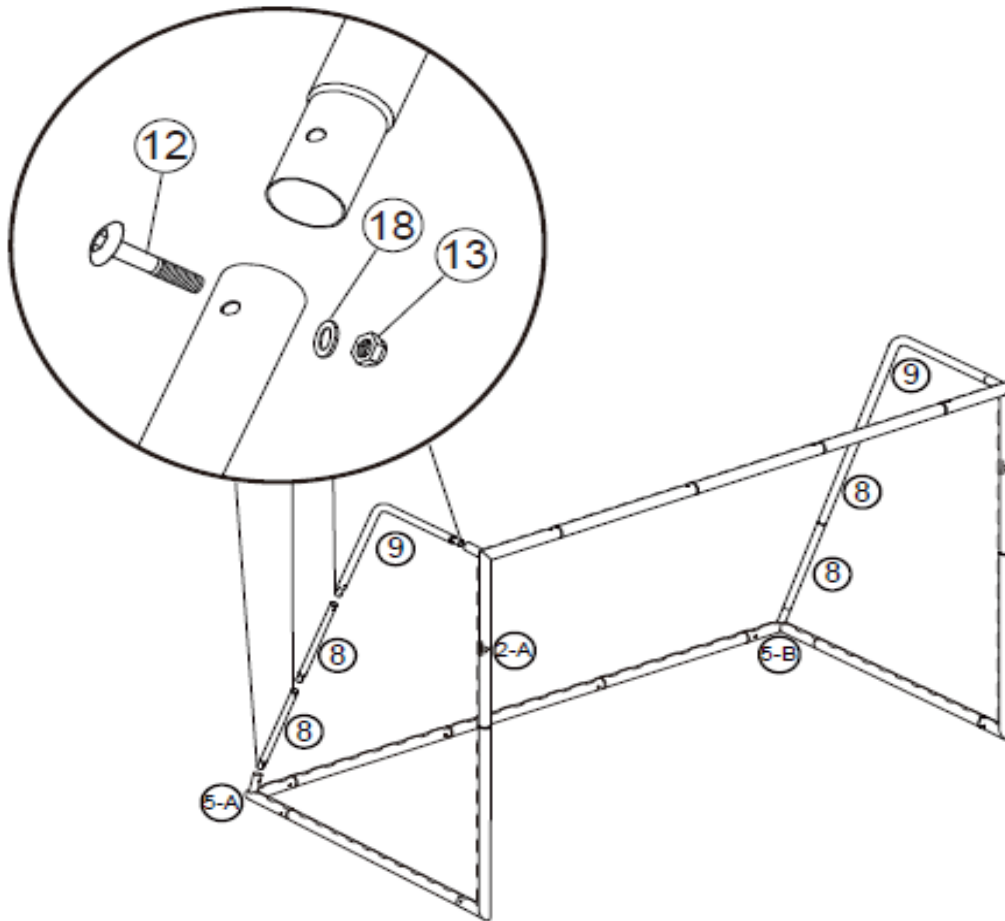

Step 6

Place the Goal Net (part # 10) over the assembled goal frame. (Locate the red tabs at the bottom of the net and place one at each corner of the top brace.)

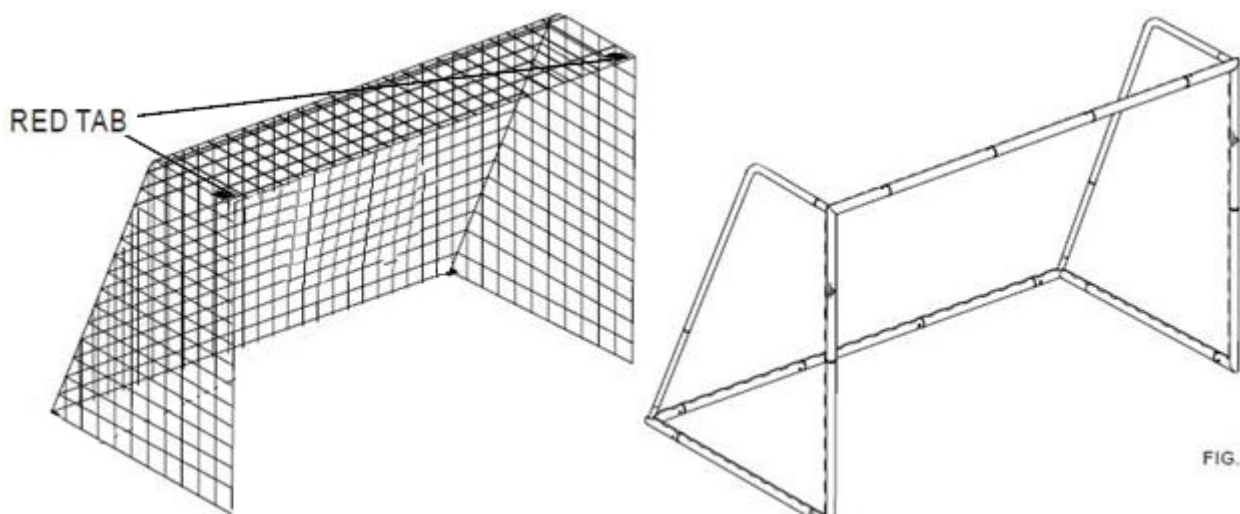

FIG. 6

Step 7

Attach the side of goal net # 10 to welded loop with rope # 14. Fix the goal to the ground with Stake # 15.

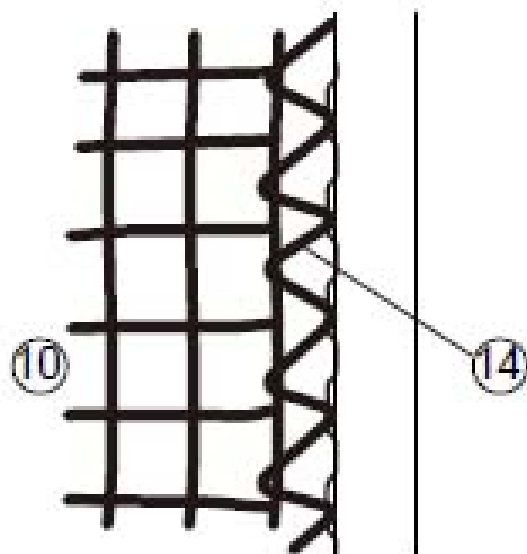

FIG. 7

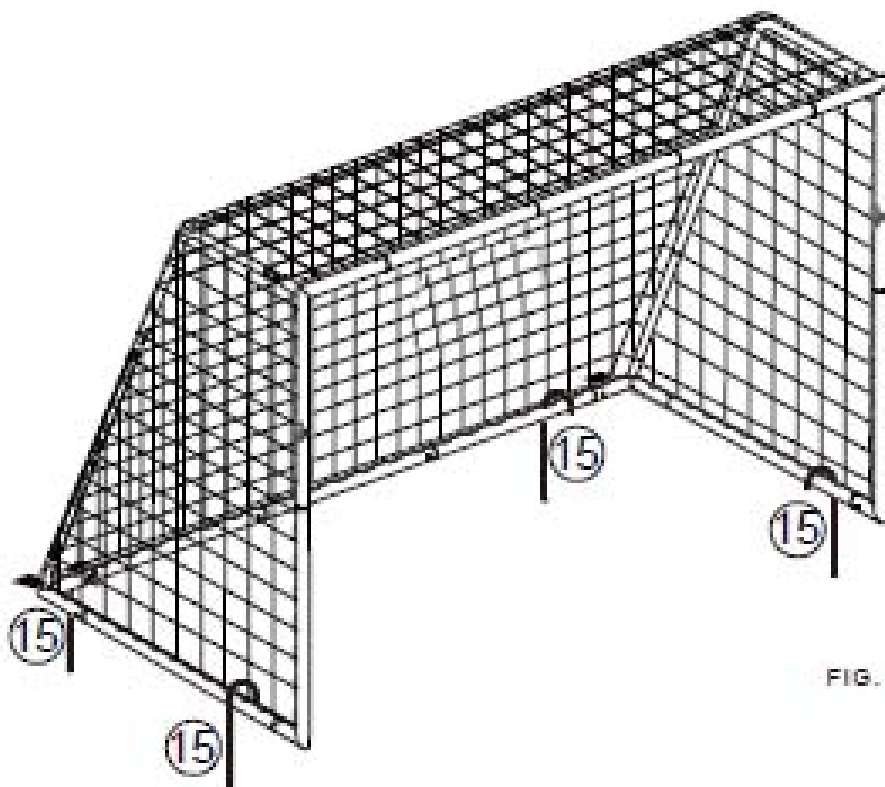

FIG. 8

CARE AND MAINTENANCE

- Please do not climb or hang on the product.
- When not in use, store in a dark, dry place to prevent damage from the elements.
- Before each use, check the equipment for damage that would cause an unsafe play experience. Pay attention to fraying of net and make sure each pole side is secured.

Do not assemble if parts are broken or damaged.

WARRANTY

Product warranty is valid for 1 year from the date of purchase.

The warranty is void if the product is used for purposes other than its original purpose or is used for commercial / professional or rental purposes.

The warranty does not cover damage caused by natural conditions or damage due to improper storage.

For warranty, contact your dealer.

Blue Import BIM Oy, Hampuntie 12-14 36220 Kangasala, FINLAND