

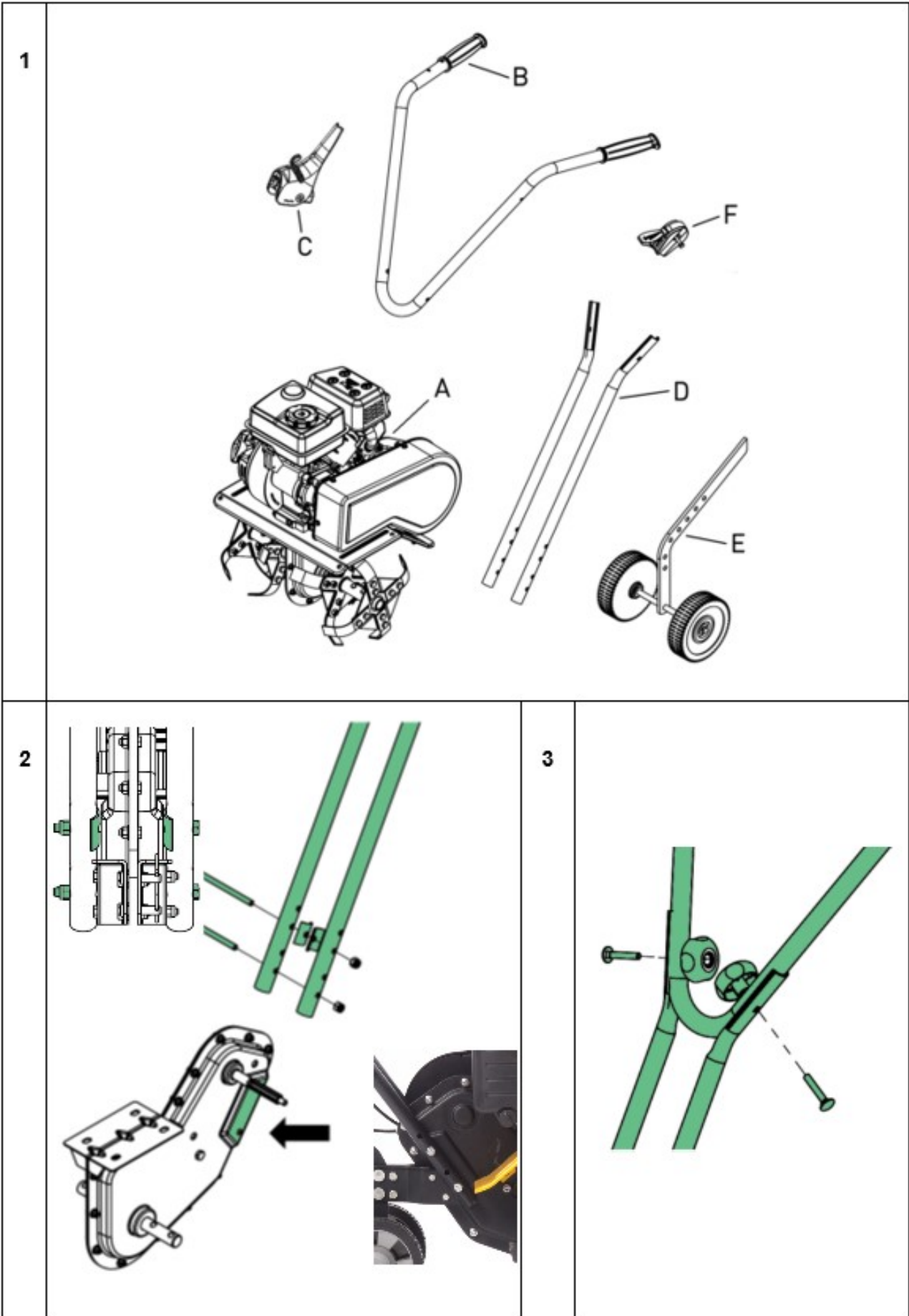

QM8208





4

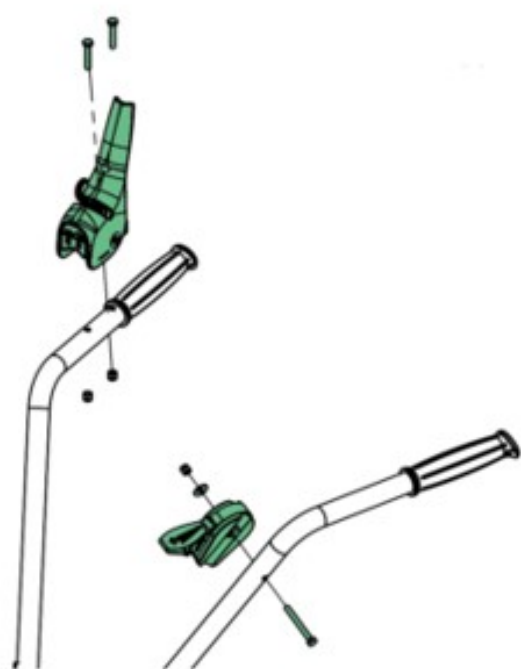

5

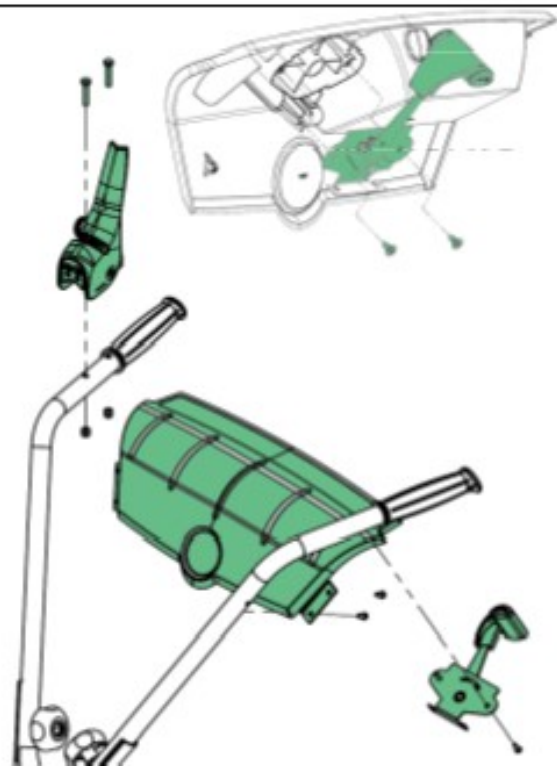

6

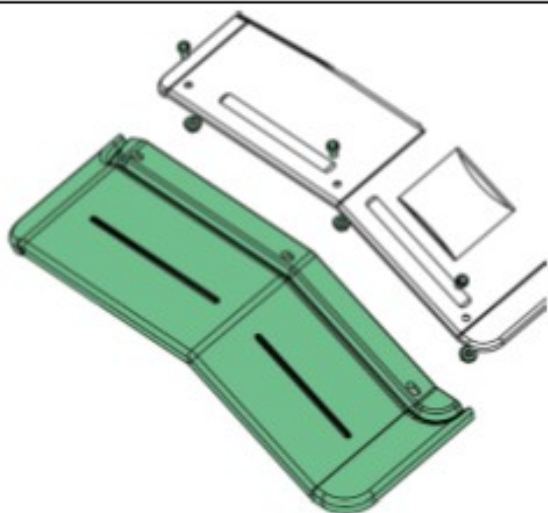

7

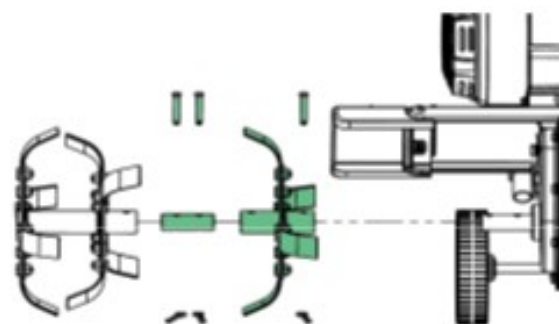

8

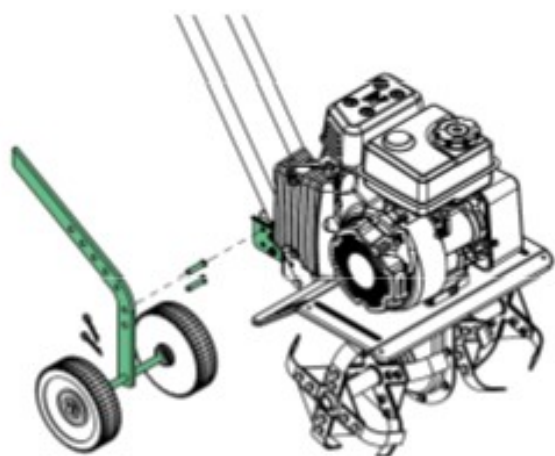

9

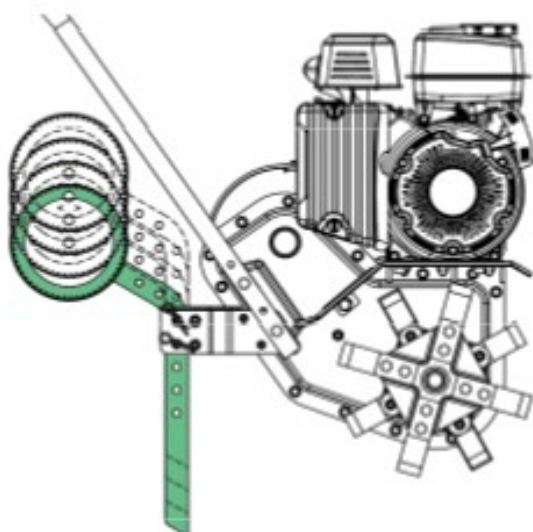

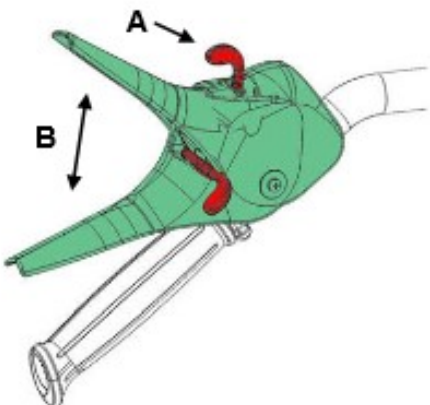
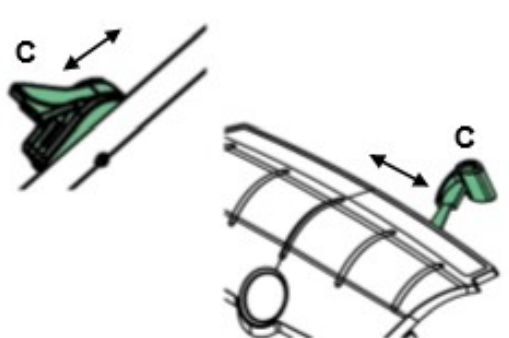
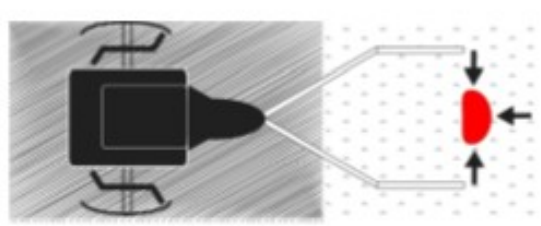
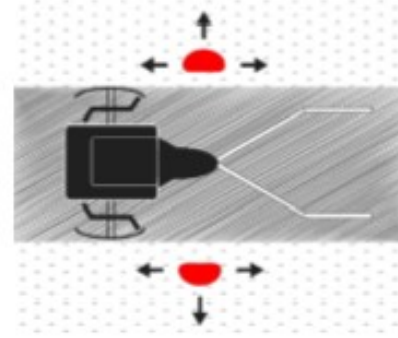
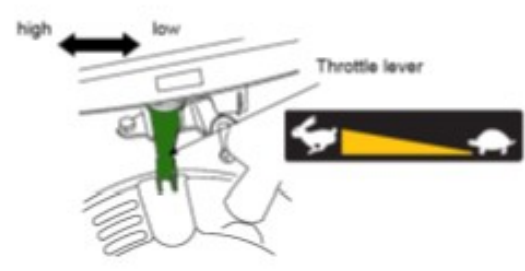
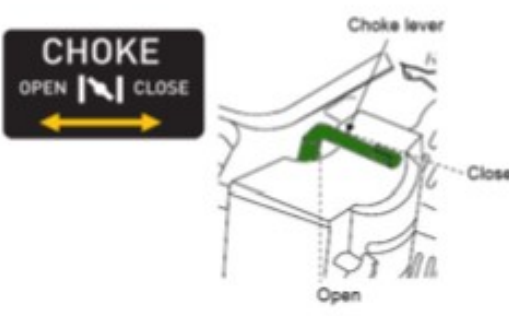
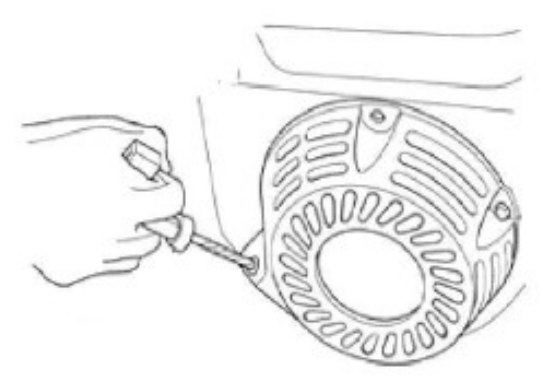
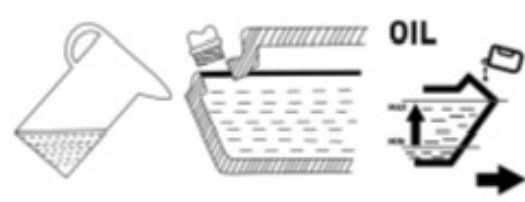
10		11	
12		13	
14		15	
16		17	 <p data-bbox="973 1702 1308 1747">Max 0,45 L. SAE30</p>

A

Varoitussymbolit



GB

Varoitus:

Kiinnitä huomiota pyöriivieroihin!

Lue käyttöohje huolellisesti ennen koneen käyttöä.

Käytä aina silmä- ja kuulonsuojaimia.

Käytä suojakäsineitä.

Käytä liukumattomia turvajalkineita.

FI - Hakemisto

Varoitusmerkit
Turvallisuusvaroitimet
Alkutiedot
Kokoaminen
Moottorin käynnistäminen ja sammuttaminen
Laitteen puhdistaminen
Öljynvaihto
Säilytys
Ongelmien kartoittaminen
Melu, värinä ja varoimenpiteet
Takuuehdot
Tekniset tiedot
Tarvikkeet

Onnittelut uuden koneesi ostamisesta. Lue tämä käyttöohje huolellisesti, erityisesti symboliilla merkityt turvavaroitukset:



Varaosat

Varaosia voit tiedustella jälleenmyyjältä jolta ostit laitteen. Osanumero helpottaa prosessia.

Turvallisuusvaroitimet

Alkutiedot

- Älä laita käsiä tai jalkoja pyörivien osien lähelle tai alle.
- Lue tämä käyttöohje huolellisesti. Varmista, että tunnet laitteen eri säätimet, asetukset ja kahvat.
- Osaa pysäyttää yksikkö ja varmistaa, että tunnet hätäpysäytyksen.
- Älä koskaan anna lasten tai ihmisten, jotka eivät tunne näitä ohjeita, käyttää konetta. Huomaa, että paikalliset määräykset voivat rajoittaa käyttäjän ikää.
- Älä käytä konetta, jos tunnet olosi pahoin, väsyneeksi tai olet käyttänyt alkoholia tai huumeita.
- Tarkasta kone aina ennen käyttöä. Varmista, että osat eivät ole kuluneet tai vaurioituneet.
- Vaihda kuluneet tai vaurioituneet elementit ja pultit sarjoissa tasapainon säilyttämiseksi.
- Koneen käyttäjä on vastuussa ihmisten turvallisuudesta.
- Älä koskaan käytä konetta lasten tai eläinten lähellä.

- Koneen käyttäjä on vastuussa muille ihmisille ja heidän omaisuudelleen aiheutuvista onnettomuuksista tai vaurioista.
- Tarkasta huolellisesti alue, jolla laitetta käytetään, poista tarvittaessa vieraat esineet.
- Älä tankkaa bensiiniä sisätiloissa tai moottorin käydessä.
- Valunut bensiini on erittäin syttyvää; Älä koskaan tankkaa, kun moottori on vielä kuuma.
- Pyyhi vuotanut bensiini pois ennen moottorin käynnistämistä. Se voi aiheuttaa tulipalon tai räjähdyksen!
- Varo vaaratekijöitä työskennellessäsi vaikeassa maaperässä ja myös kasvillisuudessa
- Saappaat, joissa on liukumattomat pohjat ja terässuojat, vaaditaan. Vältä löysiä vaatteita.

Käyttö

- Käynnistä moottori aina turvavyöhykkeeltä.
- Älä poistu turvavyöhykkeeltä koneen käytön aikana, jos on tarpeen poistua turvavyöhykkeeltä, sammuta moottori ennen poistumista alueelta.
- Kun olet osunut vieraaseen esineeseen, pysäytä moottori heti, poista sytytystulpan korkki ja tarkista kone huolellisesti vaurioiden varalta. Korjaa vauriot ennen jatkamista
- Jos kone alkaa värähdellä epänormaalisti, sammuta moottori ja tarkista välittömästi syy. Värinä on yleensä varoitus vaurioista.
- Irrota aina vivut, sammuta moottori ja poista sytytystulppa, kun yksikkö jätetään vartioimatta.
- Sammuta moottori aina ja varmista, että kaikki liikkuvat osat ovat pysähtyneet kokonaan ennen korjauksia, säätöjä tai tarkastuksia.
- Ole erityisen varovainen rinteessä ajaessasi.
- Älä koskaan käytä konetta nopeasti kävellen / juosten.

- Älä ylikuormita koneen kapasiteettia
- Älä kuljeta matkustajia.
- Ole varovainen, kun kone on peruutusvaihteella.
- Älä koskaan päästä sivullisia yksikön eteen.
- Sammuta kone aina, jos sitä ei käytetä.
- Käytä konetta vain päivänvalossa tai täysin valaistuissa paikoissa.
- Varmista vakaa jalansija ja pidä kahvat aina tiukasti kiinni. Kävele aina, älä koskaan juokse.
- Älä käytä laitetta paljain jaloin tai sandaalien kanssa.
- Ole varovainen muuttaessasi suuntaa rinteessä.
- Älä koskaan yritä tehdä säätöjä moottorin käydessä.
- Ole erityisen varovainen peruuttaessasi tai vetäessäsi konetta taaksepäin
- Älä koskaan käytä moottoria sisätiloissa tai tiloissa, joissa on heikko ilmanvaihto. Moottorin pakokaasut sisältävät hiilimonoksidia. Laiminlyönti voi johtaa pysyvään vammaan tai kuolemaan.

Bensiinin turvallisuus

- Ole erityisen varovainen käsitellessäsi bensiiniä. Bensiini on erittäin syttyvää ja höyryt räjähtävät.
- Vakavia henkilövahinkoja voi tapahtua, kun bensiiniä roiskuu päällesi tai vaatteillesi. Huuhtelee iho ja vaihda vaatteet heti!
- Käytä vain hyväksytyä bensiinisäiliötä. Älä käytä virvoitusjuomapulloa tai vastaavaa!
- Sammuta kaikki savukkeet, sikarit, piiput ja muut liekin lähteet.
- Älä koskaan tankkaa konetta sisätiloissa.
- Anna moottorin jäähtyä ennen tankkausta
- Älä koskaan täytä polttoainesäiliötä yli 2,5 cm: n korkeudella täyttöaukon pohjasta, jotta polttoaineelle jää tilaa laajenemista varten.
- Tankkauksen jälkeen varmista, että korkki kiristyy kunnolla.
- Älä koskaan käytä bensiinipistoolin lukitustoimintoa polttoainetta täytettäessä.
- Älä tupakoi tankkauksen aikana.
- Älä koskaan tankkaa rakennuksen sisällä tai paikoissa, joissa bensiinin höyryt saattavat joutua kosketuksiin sytytyslähteen kanssa.
- Pidä bensiini ja moottori kaukana laitteesta, merkkivaloista, grillistä, sähkölaitteista, sähkötyökaluista jne.
- Jos polttoainesäiliö on tyhjennettävä, se on tehtävä ulkona

Huolto ja varastointi

- Moottori on pysäytettävä suorittaessa huolto- ja puhdistustoimenpiteitä, vaihdettaessa työkaluja ja kun sitä kuljetetaan muulla tavoin kuin omalla voimallaan.
 - Tarkista säännöllisesti, että kaikki pultit ja mutterit on kiristetty. Kiristä tarvittaessa uudelleen.
 - Moottori on jäähdytettävä kokonaan ennen varastointia sisätiloissa tai peittämistä.
 - Jos konetta ei ole käytetty jonkin aikaa, katso tämän oppaan ohjeet.
 - Ylläpidä tai vaihda tarvittaessa turva- ja ohje-etiketit, mikäli ne ovat kuluneet tai irronneet.
 - Käytä vain alkuperäisiä varaosia tai lisävarusteita. Jos ei käytetä alkuperäisiä osia tai lisävarusteita, takuuta ei enää sovelleta.
- Vaihda vialliset äänenvaimentimet.

Sekalaista

- Vaihteet toimitetaan esivoideltuina. Varmista kuitenkin aina ennen jokaista käyttöä, että ne on voideltu hyvin.
- Moottoria ei ole esitäytetty öljyllä.
- Tehtaalla asennettuja ohjauslaitteita, kuten kahvaan asennettua kytkinkaapelia, ei saa poistaa tai altistaa.
- Tyhjennä polttoainesäiliö vain ulkona. Bensiini on erittäin syttyvää ja höyryt räjähtävät.
- Varmista, että kone on kunnolla kiinni kuljetettaessa lavalla jne.
- Vähennä kaasua moottorin sammutuksen aikana ja sulje polttoaineventtiili.
- Tärinän vuoksi on suositeltavaa pitää tauko 30 minuutin välein, jotta vältetään käsivarsien väsyminen.

Kokoaminen

Noudata kuvan ohjeita:

(Varsinainen malli voi poiketa kuvasta)

- Laatikon sisältö
 - Jyrsinkone terillä
 - Ylempi ohjaustanko
 - Kytkimen kahva
 - Alempi ohjaustanko
 - Syvyys luistin / tukipyörät
 - Kaasun ohjaus
 - Paneeli
- Asenna ohjaustangon alaosa. Käytä mukana toimitettuja kiinnikkeitä ja pultteja. Voit valita 2 eri ohjaustangon korkeudesta.
- Asenna ylempi kahva. Käytä mukana toimitettua asennussarjaa kuvan mukaisesti.
- Asenna kytkimen kahva ja kaasuvipu kuvan osoittamalla tavalla.
- Asenna kytkimen kahva, paneeli ja kaasuvipu kuvan osoittamalla tavalla.
- Asenna tukipyörät sokalla ja tapilla.
- Tukipyöriä voidaan kääntää, joten se toimii syvyysuojana. Syvyyttä voidaan säätää.

Täytä moottori öljyllä.

Katso lisätietoja kohdasta öljyn vaihtaminen.

Vaatetus

Koneen käytön aikana on käytettävä tiiviisti istuvia työvaatteita, kestäviä työhansikkaita, kuulosuojaimia ja liukumattomia saappaita, joissa on teräksiset varvassuojat.

Laitteen käyttö

- Varmista, että kone on asetettu tasaiselle alustalle tukipyörät laskettuna ennen käynnistystä.
- Poista kaikki vieraat esineet työalueelta ennen koneen käyttöä. Kivet, lasi, oksat ja vastaavat esineet voivat vahingoittaa ohjausaisaa. Tarkista myös, että ohjaussauvan pultit on kiristetty.

- Käynnistä moottori alla olevien ohjeiden mukaisesti. Ole etäällä koneen liikkuvista osista.
- Älä koskaan yritä siirtää konetta millään muulla tavalla kuin normaalikäyttöön tarkoitettulla tavalla moottorin käydessä.

Laitte on tarkoitettu käytettäväksi vihannespuutarhoissa ja kukkapenkeissä. Varmista, että tunnet nämä ohjeet ennen koneen käyttöä, erityisesti moottorin käynnistys- ja pysäytystoimenpiteet.

Kuva 10: Mustan kytkinkahvan käyttämiseksi punainen ohjaustikku (A) on ensin aktivoitava. Kallistamalla ohjaustankoa oikealle tai vasemmalle puolelle ja aktivoimalla sitten musta kahvan vipu, peräsin liikkuu eteen- tai taaksepäin.

Kiinnitä huomiota peruutettaessa. On tärkeää, että alue on puhdistettu esteiden varalta ennen peruutusta. Älä koskaan käännä ohjainta seinää, puuta tai muuta kiinteää estettä vasten.

Toimintavyöhyke

Älä poistu kuvasta 12 merkityllä toimintavyöhykkeellä, kun konetta käytetään ja moottori käy.

Jos on tarpeen poistua toimintavyöhykkeeltä, esimerkiksi lisävarusteen kiinnittämiseksi, sammuta moottori ensin.

Normaalisti on ajettava laitetta maanosan läpi 2-3 kertaa eri suunnista. Älä aloita hyvin märällä maaperällä, koska muodostuu maapaloja, joita on vaikea hajottaa.

Pyörän / syvyyden säätäminen

Kuva 8: Käytä kuljetukseen tukipyöriä.

Kuva 9. Syväystä voidaan säätää muokkaamiseen eri syvyyksissä. Mitä syvemmälle terä sijoittuu maaperään, sitä syvemmälle muokkausterät uppoavat ja sitä hitaammin kone etenee. Oikea viljelysyvyys keventää työkuormaa. Oikea muokkaussyvyys riippuu maaperästä, ja suosittelemme, että teet useita yrityksiä nähdäksesi, kuinka syvän juonteeseen tulisi olla, jotta voit työskennellä optimaalisesti maaperässäsi.

Vaihteiston voitelu

Vaihdelaatikko on voideltu pysyvästi tehtaalla. Älä koskaan avaa vaihdelaatikkoa.

Moottorin käynnistäminen ja sammuttaminen

Muista: Tarkista aina öljymäärä ennen käyttöä!

Öljymäärän on aina oltava min. ja max. mittatikun merkinnän välillä. Käytä aina SAE-30-öljyä (0,45 L.). Käytä vain lyijytöntä 95-oktaanista bensaata. Älä koskaan täytä polttoaineseiliä liikaa.

Varoitus: Pysy pois toimintoalueelta käynnistäessäsi moottoria!

Käynnistä moottori aina kuvan pisteviiva-alueelta.

Katso kuva 13.

Moottorin käynnistys Katso kuva. 11/14

1. Aseta kahvan kaasusäädin (C) maksimiasentoon.
2. Aseta rikastin täysille. Siirrä rikastimen vipu kokonaan vasemmalle (kuva 15). Rikastinta ei tarvita, jos moottori on kuuma.
3. Käynnistä moottori vetämällä käynnistysjohdosta. Syötä käynnistysnaru aina käsin takaisin moottoriin (kuva 16).
4. Kun moottori käynnistyy, aseta rikastin minimiin (täysin oikealle). Käännä kaasua hieman.

Moottorin pysäytys

1. Aseta kaasuvipu "alhaiseen" ja anna moottorin käydä noin 30 sekuntia.
2. Kun moottori käy tyhjäkäynnillä, aseta kaasuvipu täysin pysäytettyyn asentoon.



Tärinä voi liikkua kädensijaan käytön aikana. Siksi suosittelemme tauon pitämistä 30 minuutin välein.

Laitteen puhdistaminen

Laitte on puhdistettava käytön jälkeen. Pese puutarhaletkun avulla maaperä ja lika pois. Poista kaikki ruoho jne. moottorin akselilta. Alustanumero tulee puhdistaa vain kostealla liinalla tarpeettoman kulumisen välttämiseksi. Vältä korkeapainepesurin käyttöä puhdistuksen aikana.

Öljynvaihto

Öljy tulisi vaihtaa aluksi viiden ensimmäisen käyttötunnin jälkeen ja sen jälkeen kerran vuodessa.

1. Anna moottorin käydä 5 minuutin ajan öljyn kuumentamiseksi. Tämä antaa öljyn valua vapaammin ja mahdollistaa täydellisemmän öljynvaihdon.
2. Pysäytä moottori 5 minuutin kuluttua. Poista sytytystulpan korkki. Tyhjennä öljy kiertämällä ruuvitulppa. Muista tyhjentää öljy riittävän tilavaan astiaan. Huom. Moottoria ei saa kallistaa taaksepäin yli 45 astetta.
3. Kierrä öljypohjan tulppa takaisin sisään ja kaada uutta öljyä moottoriin. Tee tämä poistamalla mittatikku ja kaatamalla suositeltu määrä öljyä.
4. Asenna sytytystulpan korkki takaisin.

Vaihtoehtoisesti voit käyttää öljynpoistosarjaa.

1. Ime öljy öljyntäyttöaukon läpi ruiskulla. Käytä letkua saavuttaaksesi öljypohjan.
2. Siirrä käytetty öljy astiaan.
3. Täytä moottori uudella SAE-30-öljyllä (0,45L).
4. Tarkista öljymäärä mittatikulla (kuva 17).

Muista hävittää käytetty öljy turvallisella tavalla, paikallisia lakeja noudattaen.

Öljy ja öljynpoistosarja eivät sisälly toimitukseen

Ilmansuodattimien huolto

Tarkista ja puhdista ilmansuodatin säännöllisesti. Jos suodatinta ei ole puhdistettu pitkään aikaan, sillä on vaikutusta moottorin voimanottoon ja tukehtumiseen.

1. Puhdista ilmansuodattimen ympärillä ennen avaamista.
2. Löysää mutteria ja poista kansi.

3. Irrota nyt ilmansuodatinelementti varovasti.
 4. Tarkasta ja poista pöly ilmansuodattimesta napauttamalla elementtiä kevyesti muutaman kerran. Vaihda ilmansuodatin, jos se on erittäin likainen.
 5. Puhdista pohja ja kansi.
 6. Kiinnitä ilmansuodatinelementti takaisin, peitä ja kiinnitä mutteri.
 7. Tarkista, että kaikki osat on asennettu oikein
- TÄRKEÄÄ:** Ilmansuodattimeen ei saa missään olosuhteissa levittää öljyä tai vettä!

Sytytystulpan huolto

- Poista sytytystulpan korkki.
- Harjaa kaikki sytytystulpan lika ja kerrostumat.
- Löysää sytytystulppa sytytystulpan pistokkeella.
- Tarkista, että eriste on ehjä.
- Puhdista sytytystulppa rautaharjalla.
- Mittaa elektrodivälä 0,7–0,8 mm. Vältä vahingoittamista elektrodiä.
- Jos se on vaurioitunut, vaihda se uuteen.
- Asenna sytytystulppa.
- Asenna sytytystulpan korkki.

Säilytys

- Jos konetta todennäköisesti säilytetään käyttämättömänä pitkään, noudata alla olevia ohjeita. Tämä varmistaa koneen pidemmän käyttöiän.
- Pese puutarhaletkun avulla maaperä ja lika pois. Irrota trimmerin pää trimmerin akseliilta, jotta kiilautuva ruoho jne. poistuu roottorin akseliilta. Alustanumero tulee puhdistaa vain kostealla liinalla tarpeettoman kulumisen välttämiseksi. Vältä korkeapainepesurin käyttöä puhdistuksen aikana.
- Pyyhi kone kostealla liinalla, jotta kaikki pinnat ovat puhtaat. Pyyhi pinnat öljyisellä liinalla ruosteen estämiseksi.
- Säilytä konetta aina kuivassa, puhtaassa paikassa.

Ongelmien kartoittaminen

Moottori ei käynnisty

1. Tarkista, että polttoaineen säätö on asetettu oikein.
2. Tarkista sytytystulppa.
3. Tarkista, että säiliössä on tuoretta bensaä.
4. Katso erilliset ohjeet moottorin lisävianmäärityksestä.

Moottori ei käy tasaisesti

1. Varmista, että kaasuvipu ei ole max-asennossa.
2. Tarkista, että säiliössä on tuoretta bensaä.

Terät eivät pyöri

1. Tarkista, ettei terien välissä ole kiviä.
2. Irrota kaikki kivet poistamalla terät.
3. Tarkista, että kaapelit ovat hyvässä kunnossa ja asennettu oikein.
4. Tarkista, että hihna on hyvässä kunnossa ja kiinnitetty oikein.
5. Varmista, että hihnankiristin on säädetty oikein.

Terät eivät pysähdy

1. Pysäytä moottori ja ota yhteys jälleenmyyjään.

Melu, värinä ja varotoimenpiteet

1. Jatkuva altistuminen melutasolle, joka ylittää 85 dB (A), on vahingollista. Käytä aina kuulonsuojaimia koneen käytön aikana.

2. Vähennä moottorin käyntinopeutta värinän ja melutasojen vähentämiseksi.
3. Melutasojen vähentämiseksi edelleen, käytä konetta vain avoimessa ympäristössä.
4. Värinää voidaan vähentää edelleen pitämällä kahvasta tukevasti.
5. Muiden häiritsemisen välttämiseksi konetta tulisi käyttää vain päivällä.
6. Käytä aina tiiviisti istuvia työvaatteita, kestäviä työhansikkaita, kuulonsuojaimia ja luistamattomia saappaita, joissa on teräksiset varvassuojat.
7. Pidä 30 minuutin tauko jokaisen 2 tunnin välein.
8. Kulunut hihna on vaihdettava / huollettava valtuutetulla jälleenmyyjällä

Takuuehdot

Tuote on hävitettävä sähkö- ja elektroniikkaromun jätelainsäädännön mukaisesti.

Tuotteen takuu-aika on 12 kuukautta. Takuu alkaa ostopäivästä lukien. Maahantuojasta vastaa epäkuntoon menneen laitteen tai osien korvaamisesta, materiaali- ja valmistusvikojen osalta, ainoastaan jos ne todetaan tarkastuksessa violliseksi.

Ostajan tulee aina takuuvaatimuksen yhteydessä esittää kassakuitti, ostolasku, takuutodistus tai lähetyslista joista ilmenee ostopäivämäärä, paikka ja hinta. Tuote on palautettava täydellisenä, ilman että mitään osia on irrotettu, varustettuna selostuksella toimintahäiriöistä. Takuu ei sisällä: Kuljetus ja kuljetusvaurioita. Vahinkoja, jotka ovat aiheutuneet normaalista kulumisesta, väärästä käytöstä tai asiattomasta käsittelystä. Jos kone on avattu, osia vaihdettu, korjattu tai muutettu. Mitään väliaikaisia kustannuksia.

Rajoitukset ja vaatimukset

Takuu EI kata normaalia kulumista ja kuluneiden osien vaihtoa.

Kuluvat osat:

- Terät
- Kaapelit
- Hihnat
- Kytkimet
- Kalvot / tiivisteet
- Sytytystulpat
- Moottorin nesteet (öljy, bensiini)
- Käynnistysnarut
- Suodattimet

Jos käynnistät moottorin lisäämättä öljyä, se vaurioituu eikä sitä voida korjata, joten takuu ei kata sitä.

Takuu EI kata vaurioita / vikoja, jotka ovat aiheutuneet:

- Huollon ja ylläpidon puute
- Rakennemuutokset
- Altistuminen epätavallisille ulkoisille olosuhteille
- Päällirakenteen, kannen, kahvojen, paneelin jne. vauriot

- • Jos konetta on käytetty väärin tai se on ylikuormitettu
- • Öljy-, bensiini- tai muun tyyppisten väärä käyttö, joita ei suositella tässä käyttöoppaassa
- • Huono tai likainen bensiini, mikä johtaa polttoainejärjestelmän vikaantumiseen
- • Ei-alkuperäisten varaosien käyttö.
- • Muut olosuhteet, joissa valmistajaa ei voida pitää vastuullisena.

Kummassakin tapauksessa valtuutettu huoltokeskus päättää, onko tapaus takuuvaatimus vai ei.

Ostokuitti on takuuseesi, miksi se tulisi aina pitää turvassa.

MUISTA: *Varaosien ostamisesta sekä kaikista takuukorjausta koskevista pyynnöistä, vuodesta ja sarjanumerosta on aina ilmoitettava. Se löytyy koneen CE-merkinnästä!*

** Pidätämme oikeuden muuttaa ehtoja emmekä ota vastuuta virheellisistä tiedoista.*

Malli		
Malli		QM8208
Paino (kg)		33.5
Eteenpäin vaihteet		1
Taaksepäin vaihteet		0
Ohjaustanko		Ei-säädettävä
Työskentely leveys		40 cm
Työskentely syvyys		26 cm
Pyörimisnopeus, terät		130
Malli		Multifak EP-0
Moottori		
Malli		DK152F/P-1
Kapsiteetti		78.5 CC
Max teho		1.2 kW / 3600 rpm
Äänitehotaso		L _{WA} : 93 dB(A) L _{pA} : 88.2 dB(A)
Vibraatiotaso (Max)		4.7 m/s ² / K=2.4 m/s ²

CE vaatimustenmukaisuusvakuutus



Maahantuojaja: Oy Scandic Trading House

Vakuuttaa täten, että seuraavat:

Bentsiinihydraaseri • Bensiini-kultivaattori • Benzin-Motorhacke • Essence-moottori-moottori •
Glebogryzarka •
Bencinkultivator

QM8208

On konedirektiivin ja myöhempien muutosten vaatimusten mukainen

2006/42 / EY - 2004/108 / EY - 2000/14 / EY, sellaisena kuin se on muutettuna direktiivillä 2005/
88 / EY

Täyttää seuraavat standardit

EN709: 1997 + A4: 2009, EN709 + A4 / AC: 2012, EN14982: 2009

Taattu äänen tehotaso: 93 dB (A)

Päästön äänenpainetaso (maks.): 81dB (A), K = 3dB

Täristävyystaso (maks.): 4,7 m / s², K = 2,4m / s²