

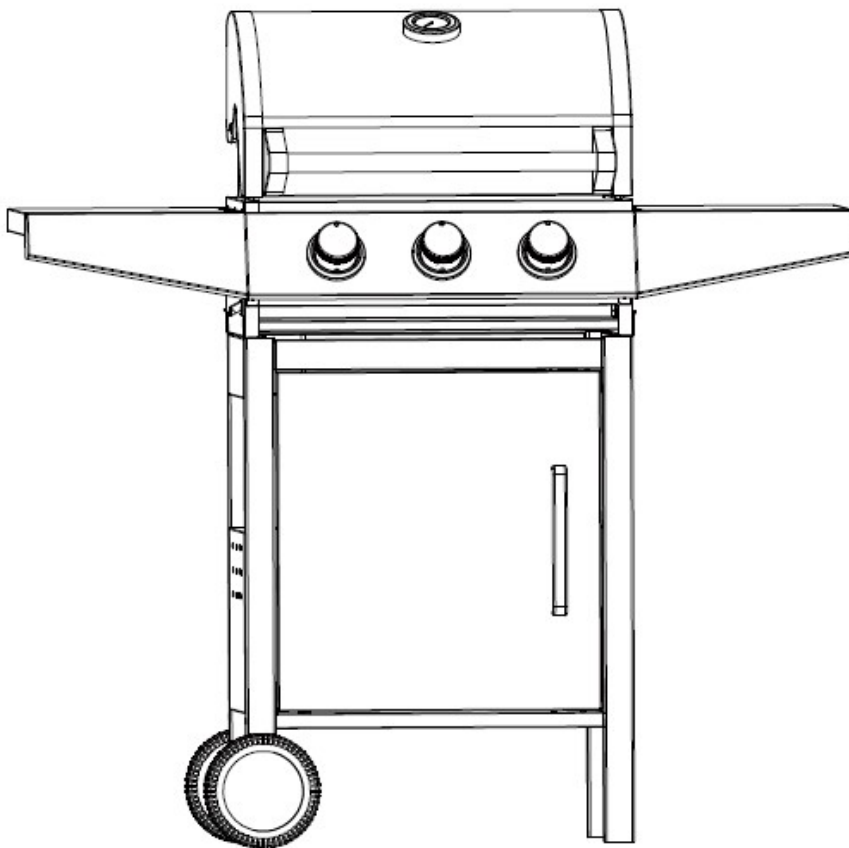

OUTDOOR GAS GRILL 3 burner

USE AND CARE MANUAL
item 8341



CE 1336

**THIS GAS GRILL IS FOR OUTDOOD USE ONLY
IMPORTANT! READ ALL INSTRUCTIONS AND FUNCTIONS BEFORE USING THIS DEVICE.
KEEP THESE INSTRUCTIONS FOR FUTURE NEEDS!
OPERATIONS OTHER THAN THOSE SPECIFIED IN THIS MANUAL ARE PROHIBITED
Not for professional use.**

IMPORTANT

Read all instructions and operations before operating this unit.

The instructions reduce the risk of injury.

Failure to observe instructions may result in fire or damage to the product.

The owner is responsible for ensuring that the grill is correctly assembled, installed and maintained in good condition. Failure to observe this manual may lead to property damage and/or personal injury.

WARNINGS

Children over 8 and persons with physical, sensory or mental disabilities, or inexperienced persons, may only use the device under supervision, or if they are properly trained to use the product safely and they understand hazards related to the use of the device.

Do not let children play with the device.

Do not let children connect the device into an outlet or clean or otherwise interact with the device without supervision.

Keep children under 3 away from the device unless they are continuously supervised.

Note: Certain parts of the device may become very hot and cause burns. Be particularly careful when children or people with disabilities are in the vicinity of the device.

Only to be used outdoors.

Read the instructions before using the appliance.

Accessible parts maybe very hot, keep young children away.

Do not move the appliance during use.

Turn off the gas supply at the gas container after use.

Any modification of the appliance may be dangerous.

Parts sealed by the manufacturer or his agent must not be altered by the user.

Attention:

Some parts of this appliance become very hot, take special care when children or elderly are present.

For your safety:

Do not store or use gasoline or mentholated fuels or any other flammable vapors and liquids in the vicinity of this or any other appliance.

Never light a gas grill with gasoline or comparable fluids!

Suggestion: user should not change the assembly that the manufacturer packaged.

Connect the pressure regulator and hose to the device correctly.

Do not keep the gas container inside the grill trolley when in use. The gas container must not be placed inside the device.

IF YOU SMELL GAS:

Switch off the gas supply.

Switch off all burners.

Ventilate the area.

Check for any leaks as described in this manual.

If the odour does not dissipate, connect the gas supplier immediately.

PRECAUTIONS:

Test any connections for leaks whenever changing containers and before use.

Never look for leaks with matches or a flame.

Do not store or use gasoline or other flammable vapours or liquids in the vicinity of the device.

Do not store any other LP gas bottles near the device.

Assembly

WARNING: Although efforts have been made to remove any sharp edges during manufacturing, all parts should be handled carefully in order to avoid injury.

Necessary tools: Phillips screwdriver or a flat screwdriver/key.

ASSEMBLY:

Read all instructions carefully before use. Find a spacious, clean area for assembling the grill. Review the parts list and diagram when in doubt. Some parts of the grill are large. The grill should be assembled by two persons.

NOTE: Make sure all plastic covers are removed before assembly!

Content of this manual:

Cautions, warnings, precautions

Technical details

1. Assembly
 2. Preparation
 3. Installation
 4. Sideburner
 5. Warning and safety points
 6. Lightning instructions
 7. Storage
 8. Cleaning
 9. Trouble shooting
 10. Safety hints
- Warranty

1. Technical data

| | | | | | |
|---|--------------------|---|--------------|---|--------------------------------|
|  | | Blue Import Oy Hampuntie 12, 36220 Kangasala, Finland | | Gas Grill PIN-NUMBER 1336CU017 SERIES NUMBER 8003-02/8341 | |
| Country of Destination | Appliance Category | Gas and Supply Pressure | Main Burner | Side Burner | 3 burner |
| | | | nozzle dia Ø | nozzle dia Ø | Total Nominal Heat Inputs (Hs) |
| BE, CY, DK, EE, FI, HU, LT, NL, NO, SE, SI, SK, RO, HR, TR, BG, LU, MT | I 30B/P (30) | Butane/Propane 30 mbar | 0.80 mm | - | 8.4 Kw / 612g/h |

1. Assembly

Make sure your grill is assembled properly. Detailed assembly instructions are packed with each grill giving specific assembly procedures for each model. Follow these instructions carefully to ensure the correct and safe assembly of the grill.

Caution: Although we take every effort to ensure that the assembly process is as easy as possible, it is inherent with fabricated steel parts that corners and edges can cause cuts if improperly handled during assembly procedures. Be careful while handling any parts during assembly. It is strongly recommended that you protect hands with a pair of work gloves.

2. Preparation

To use this grill you need a bottle of LPG and the proper gas pressure regulators. The controllers must conform to the latest version of EN16129 and national regulations.

This appliance must only be used with an approved hose and regulator.

Energy saving tips

- Reduce the opening time of the lid.
- Turn the grill off as soon as cooking is completed.
- Preheat the gas grill for 10 to 15 minutes only. (Except for the first use)
- Do not use a higher setting than required.

Connect the hose and regulator to the gas container at the right side of the gas grill. Keeping in mind that the gas container must be kept away from heat and in a safe position. The hose dimension is 8mm diameter.

3. Installation

After purchasing your gas bottle, you will then be ready to set it up with your gas grill.

- a) When changing the gas bottle which shall be carried out away from any source of ignition. Position the gas bottle at the side of your gas grill, not underneath, keeping in mind that the bottle must be kept away from heat and in a safe position.
- b) When ready to use your gas grill insert the regulator into the gas bottle valve and check that it's firmly attached. **The maximum length of hose shall not exceed 1.5m.**



Warning: Before attempting to light your gas grill you must refer to your lighting instructions and warning / safety points.



Warning: Always test gas line for leaks at connector with soap water finishing all connections. How to disconnect a gas bottle

Check the hose before each use, searching for cracking, cuts or any abrasions. If the hose is found to be faulty in any way do not attempt to use your gas grill.

When changing your gas bottle ensures that there are no sources of ignition close by i.e. fires, cigarettes, naked flames etc. Make sure that the appliance is switched off.

Ensure that the hose is not subjected to twisting which will affect the gas flow when using your gas grill. Also the hose must not have undue tension and must not touch any part of the gas grill which may be hot.

Container replacement

The container features a regulator with a switch for switching the gas supply on or off.

Connecting/disconnecting the gas container

See low pressure regulator instructions.

GENERAL

Although all gas connections on the grill are leak tested at the factory prior to shipment, a complete gas tightness check must be performed at the installation site due to possible mishandling in shipment, or

excessive pressure unknowingly being applied to the unit. Periodically check the whole system for leaks following the procedures listed below. If the smell of gas is detected at anytime you should immediately check the entire system for leaks.

BEFORE TESTING

Make sure that all packing material is removed from the grill including tie-down straps.

NEVER perform leak test with an open flame.

Make a soap solution of one-part liquid detergent and one part water. You will need a spray bottle, brush, or rag to apply the solution to the fittings.

TO TEST

1. Make sure the control valves are in the OFF position and turn on the gas supply.
2. Check all connections from the gas regulator and supply valve up to and including the connection to the manifold pipe assembly (the pipe that goes to the burners). Soap bubbles will appear where a leak is present.
3. If a leak is present, immediately turn off the gas supply and tighten the leaky fittings.
4. Turn the gas back on and recheck.
5. Should the gas continue to leak from any of the fittings, turn off the gas supply.

Always check for leaks after every gas tank change.

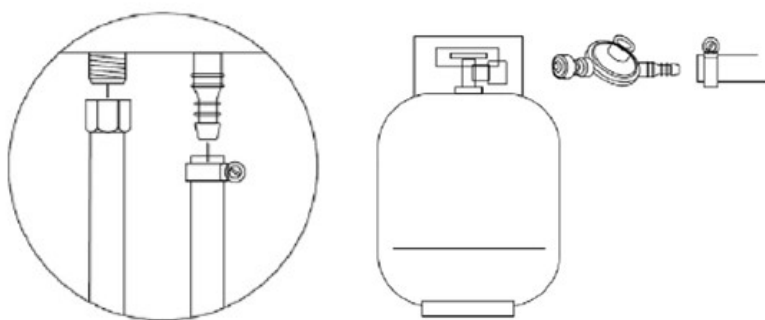

1. Install Regulator Hose
2. Install Gas Tank & Regulator Hose

Do not use the grill until all connections have been checked and do not leak.

4. Side burners

To get the maximum yield with the minimum consumption of gas it is handy to keep the following points in mind:

Once the burner has been alighted, adjust the flame according to your needs, from “Maximum” to “Minimum” position.

Use proper pan size (with flat bottom only) for each burner

When the content of the pan start to boil, turn the knob down to “Reduced rate position” (small flame).

Always put a lid on the pan.

Suggestions use Ø pans in 20-24cm.

Under the side tables, burner height has larger openings, the oxygen can reach the burners easily and ensures even fire.

5. Warning and safety points

Please read the following points before using your gas grill:

- Do not operate gas grill if there is a gas leak. Turn off the gas supply.
- After each connection, always check the gas hose connector for leaks with soap and water.
- The lid must always be open when the burner is lit.
- Use barbecue gloves and steady long-arm grill equipment when grilling.
- Prepare for an accident or fire. Find out where first aid kits and fire extinguishers are stored and how

to use them.

- Keep electrical wires and gas supply hose away from hot surfaces.
 - Do not attempt to disconnect any gas fitting part if your gas grill is being used, on the gas grill or the gas regulator / bottle.
 - Care is advised when operating your gas grill, you should never leave unattended when in use. Turn off the gas supply at the gas container after use
 - Do not heat an unopened glass or metal jar on the grill. Pressure can build up, causing the jar to explode and serious injury or damage to the grill.
 - The gas grill must be cleaned regularly, recommended after each use.
 - Do not block the burning openings. Do not block the vents.
 - Be careful not to damage burner ports or venturi / nozzle openings when cleaning burner or valves.
- Do not attempt to use this appliance in a garage or any enclosed area. **Appliance must be keep away from flammable materials**, etc. We recommend keeping a distance of at least 0.5 to 1.0 meter clear of any flammable materials.

Any modification of the appliance may be dangerous.



**WARNING: The Handle Black Area
(See Above Picture for Reference)
Will Become Hot When the Gas grill**

In Use, BE CAREFUL! Do Not Touch the Black Area.

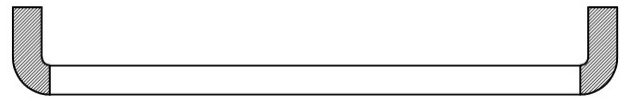

Minimum clearances from combustible materials must be:

Rear - 600mm
Sides - 500mm
Top - 1000 mm

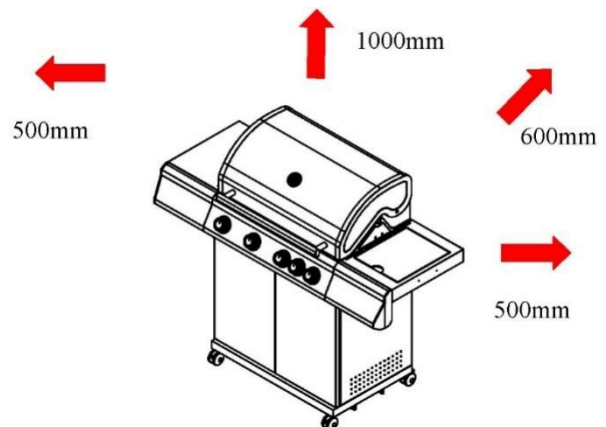

6. Lighting instructions

Caution: The lid must be open when lighting the burner!

Do not stand with your face directly over the gas grill when lighting it.

Pilot Gas Control Ignition:

1. With all gas controls on the Gas grill in the "OFF" position, turn the gas cylinder valve to the on position at the regulator. To create a spark you must push the control knob in (A) and hold in this position for 3-5 seconds to allow gas flow and then turn anticlockwise to "HIGH" (B). It can spark to the burner lighting tube (C). You will hear a "snap" from the igniter and you will also see orange flame coming from the burner lighting tube at the left side of the burner (D).
2. Continue to hold the burner control knob in for two seconds after the "snap", this will allow gas to flow completely down the burner tube (E) and insure ignition.
3. When the burner is a light, adjacent burners will cross light when their controls are turned to "HIGH"
4. At "High" setting the burner flame should be longer than with a minimum of orange flame. Turn the gas control fully anticlockwise for minimum setting.
5. Should you have any difficulty lighting your gas grill following the above steps, contact your dealer for advice.

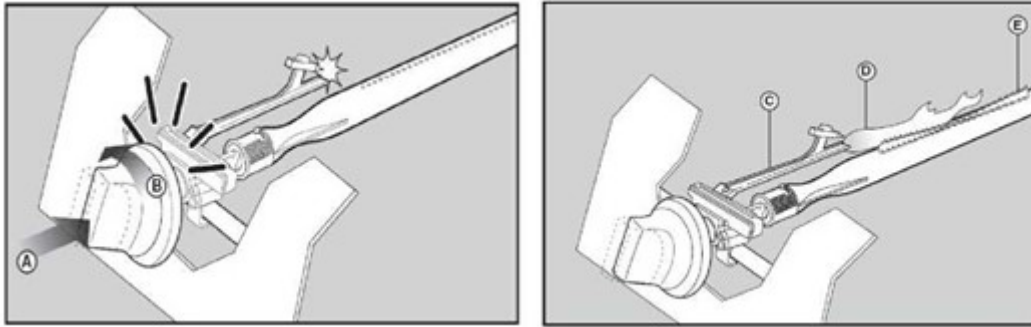

Warning: If the burner still does not light, turn the burner control knob to "OFF" and wait 5 minutes to let the gas clear before lighting again.

7. Storage

Your Gas Bottle must be stored in a well-ventilated area and must be disconnected from your gas grill when not being used. Ensure that you are outdoors and away from any sources of ignition before attempting to disconnect your gas bottle from your gas grill.

When you are using your gas grill after a period of storage, please ensure to check for gas leaks and check for any obstructions in the burner etc. before using. Also follow the cleaning instructions to ensure gas grill is safe.

If gas grill is stored outdoors ensure to check that all areas under the front panel are free from any obstructions (insects etc.) This area must be kept free as this may affect the flow of combustion or ventilation air.

8. Cleaning instructions

Maintenance is recommended that every 90 days for your gas grill, but it is absolutely necessary to perform maintenance at least once a year. By doing so you will extend the life of your gas grill. Your gas grill is easy to clean with minimum effort, just follow these helpful hints for cleaning convenience.

- a) Turn on the burner for 15 to 20 minutes. Spilled grease burns off the grill and grill levels. Make sure the unit is cold before continuing.
- (b) The grids shall be cleaned regularly with soap and water.
- c) The inside of the grill lid should also be washed with water and soap.
- d) Remove stubborn dirt with a wire brush, steel wool or scouring pad from the cast iron parts.
- e) Regularly inspect the burners for insects or spiders that may clog the gas system and prevent gas flow. Thoroughly clean the burner tubes and make sure there is nothing that could clog them. We recommend using a pipe rack to clean the tube area.
- f) Any modification to this equipment may be dangerous and is not permitted

9. Trouble Shooting

| Troubleshooting: Problem | Possible cause | Prevention/solution |
|---|--|---|
| Grease fire or excessive flames above the grill | Grease accumulated on the burners | Switch off the LPG container. Leave the lid open and let the flames go out. Once the grill has cooled down, remove any food residue and excessive grease from the burners, grease tray, grease collector, griddle pan and other surfaces. |
| Gas leaking from a damaged hose | Damaged hose | Switch off the gas supply from the LPG container. Replace the damaged hose/valve/regulator. Check the LPG container and connectors for leaks. |
| LPG container leak | Mechanical problem due to long period of storage or misuse | Switch off the LPG container valve. |

| | | |
|--|---|---|
| LPG container valve leak | Container valve malfunction due to misuse or mechanical problem | Switch off the LPG container valve. Return the LPG container to the place of purchase. |
| Gas leak between the LPG container and regulator connector | Incorrect connection; loose connection; faulty rubber fitting | Switch off the LPG container valve, disconnect the regulator and check the rubber fitting for damages; check the LPG container for leaks and check the regulator's connection to the LPG container. |
| Flames come through the control panel | Partial blockage of the burner pipe has resulted in a fire. | Switch off the burners and the LPG container valve. Once the fire has been put out and the device has cooled down, remove the burner and check for any spider's webs or rust. See the Cleaning Instructions section of the manual for details. |
| The burner does not ignite with the igniter | Gas-related problem: 1. You are igniting the wrong burner 2. The burner is not connected to the control valve 3. The burner is clogged 4. No gas flow 5. Steam built up in the LPG container coupling nut 6. The coupling nut is not properly connected to the LPG container valve. | 1. See the control panel and the use and maintenance section for instructions. 2. Make sure the valve is inside the burner pipes. 3. Make sure the burner pipes are not blocked by spider's webs or other debris. See the Use and maintenance section of the manual for details. 4. Make sure the gas LPG container is not empty. If the LPG container is not empty, see Sudden drop in gas flow. 5. Switch off the control knobs, disconnect the coupling nut from the LPG container. Reconnect and try again. 6. Turn the coupling nut between a half turn and a quarter turn. |
| The burner does not ignite with the igniter | Electrical problem: 1. Broken electrode, sparks observed 2. The electrode tip is incorrectly positioned 3. The wire and/or electrode is covered by food debris 4. Loose or disconnected wiring 5. Short-circuit in the wiring (sparks) between the igniter and the electrode 6. Button is stuck, causing sparks between the igniter and the electrode | 1. Replace the electrode. 2. The electrode tip should point towards the burner opening. The distance should be 3.2–4.8 mm. Adjust if necessary. 3. Clean the wiring and/or electrode with a cotton tip dipped in sanitizer. 4. Reconnect the wiring or replace the electrode/wiring. 5. Replace the igniter wire. 6. Replace the igniter. 7. Check the cable insulation and connection. Replace the wiring if the insulation is damaged. |
| The burner cannot be lit with a match. | See Gas related problem on the previous page. 2. The match is used incorrectly | 1. See the Use and maintenance section of the manual for details. |
| Sudden drop in gas flow or low flame | Grease accumulation Very greasy meat Burner is on too high | Clean the burners and inside the grill. Trim any excess fat before grilling |
| Flame goes out | Strong or gusty wind. Low LPG. Gas flow valve was triggered. | Position the front of the grill towards the wind or adjust the flame. Fill the LPG container. See the section Sudden drop in gas flow. |
| Flame goes out | Strong or gusty wind. Low LPG. Gas flow valve was triggered. | Position the front of the grill towards the wind or adjust the flame. Fill the LPG container. See the section Sudden drop in gas flow. |

| | | |
|--|--|---|
| Continuous grease fire | Grease dripping on the burners. | Switch off the control knobs. Switch off the gas supply from the LPG container. Close the lid and wait for the fire to go out. Once the grill cools down, take out and clean all parts. |
| Flame flashback (fire in the burner pipes) | The burner and the pipes are clogged | Switch off the control knobs. Clean the burner and/or pipes. See the Maintenance and use instructions for the section related to cleaning the burner |
| Flames | Grease accumulation Very greasy meat Burner is on too high | Clean the burners and inside the grill. Trim any excess fat before grilling. Adjust (lower) the temperature. |
| One burner is not lit by other burners | Grease accumulation or food debris in the transfer pipe | Clean the transfer pipe with a steel brush. |

If the steps above do not resolve the issue, visit the store where you purchased the gas grill.

10. Gas grill Safety Hints

Stand your gas grill on a safe level surface, away from inflammable items such as wooden fences or overhanging tree branches.

Never use your gas grill indoors!

Once lit do not move your gas grill or leave it unattended.

Keep children and pets at a safe distance from the gas grill.

Keep a fire extinguisher handy.

The gas grill will become hot when in use, so handle lids etc. with the help of gloves.

Ensure that the appliance has completely cooled down before storing.

Use outdoors only!

Read the instructions before using the gas grill.

Assessable parts may be very hot, Keep young children away!

Do not move the gas grill during using.

Turn off the gas supply at the gas container after use.

Any modification of the appliance may be dangerous and be not permitted.

WARRANTY

The warranty for this product is 1 year from the date of purchase.

The warranty is void if the product is used for purposes other than its original purpose, or if the product is used for commercial / professional or rental use.

The warranty does not cover damage resulting from natural conditions or damage resulting from improper storage.

For warranty issues, contact your dealer.

Blue Import Oy Hampuntie 5, 36220 Kangasala, Finland



KAASUGRILLI 3 poltinta

KÄYTTÖ- JA KUNNOSSAPITO-OPAS

tuote 8341

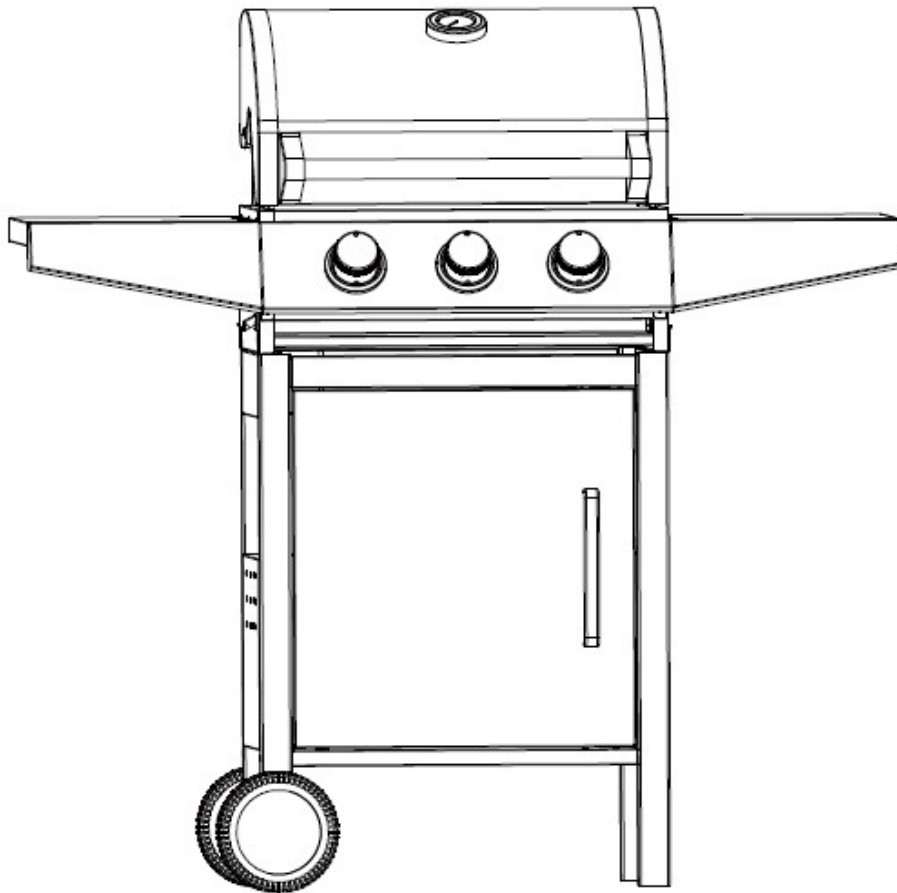

CE 1336

**TÄMÄ KAASUGRILLI ON TARKOITETTU VAIN ULKOKÄYTTÖÖN
TÄRKEÄÄ! LUE KAIKKI OHJEET JA TOIMINNOT ENNEN TÄMÄN LAITTEEN KÄYTTÄMISTÄ.
SÄILYTÄ NÄMÄ OHJEET TULEVAA TARVETTA VARTEN!
MUU KUIN KÄYTTÖOHJEESSA MÄÄRITELTY KÄYTTÖ ON KIELLETTY.
Ei ammattikäyttöön.**

HUOMIO

Lue ohjeet huolellisesti läpi ennen käyttöönottoa

Ohjeet vähentävät loukkaantumisriskiä

Jos ohjeita ei noudateta saattaa seurauksena olla vaarallinen tulipalo tai tuotteen vioittuminen.

Ostajan vastuulla on huolehtia siitä, että grilli on kunnolla koottu, asennettu ja se pidetään kunnossa. Tämän käyttöohjeen noudattamatta jättäminen saattaa johtaa henkilövahinkoon ja/tai omaisuusvahinkoon.

VAROITUKSET

Tätä laitetta voivat käyttää vähintään 8-vuotiaat lapset ja sellaiset henkilöt, joiden fyysiset, aistinvaraiset tai henkiset ominaisuudet ovat alentuneet tai joilla ei ole kokemusta ja tietoa, jos heitä valvotaan tai heitä on opastettu käyttämään laitetta turvallisesti ja jos he ymmärtävät laitteen käyttöön liittyvät vaarat.

Lapset eivät saa leikkiä laitteella.

Lapset eivät saa kytkeä laitetta pistorasiaan, puhdistaa laitetta eivätkä he saa tehdä laitteen hoitotoimenpiteitä ilman valvontaa.

Alle 3-vuotiaat lapset on pidettävä poissa ellei heitä jatkuvasti valvota.

Huomio: Laitteen eräät osat voivat tulla erittäin kuumiksi ja voivat aiheuttaa palovammoja. Erityistä huomiota on kiinnitettävä kun lapset ja herkät ihmiset ovat läsnä

Vain ulkokäyttöön.

Lue ohjeet ennen laitteen käyttämistä.

Säilytä tämä opas tulevaa tarvetta varten.

Älä siirrä laitetta käytön aikana.

Varoitus: kosketeltavat osat saattavat olla hyvin kuumia. Pidä pienet lapset loitolla.

Käännä kaasun tulo kaasupullostas kiinni käytön jälkeen.

Kaikenlainen laitteen muuntelu voi olla vaarallista.

Käyttäjä ei saa muuttaa valmistajan tai sen edustajan sinetöimiä osia.

Laitte on pidettävä käytön aikana kaukana syttyivistä aineista.

Älä säilytä tai käytä bensiiniä, polttoaineita tai muita palavia höyryjä ja nesteitä tämän tai muun laitteen lähellä.

Älä koskaan sytytä kaasugrilliä bensiinillä tai vastaavilla nesteillä!

Laitteen käyttäminen muuhun kuin suunniteltuun tarkoitukseen voi aiheuttaa vaaraa.

Paineensäädin ja letku ovat kytkettävä laitteeseen oikein.

Älä pidä kaasupulloa grillivaunun sisällä käytön aikana. Kaasupulloa ei saa sijoittaa laitteen sisään.

JOS HAISTAT KAASUA:

Katkaise kaasuntulo pullostas.

Sammuta kaikki liekit

Tuuleta alue.

Tarkasta vuodot kuten kerrottu tässä käyttöoppaassa.

Jos haju ei häviä, ota välittömästi yhteys kaasun toimittajaan.

VAROTOIMET:

Vuototestaa kaikki liitännät aina pullon vaihdon jälkeen ja ennen jokaista käyttöä.

Älä koskaan etsi vuotoja tulitikulla tai liekillä.

Älä säilytä tai käytä bensiiniä tai muita syttyviä höyryjä ja nesteitä tämän laitteen tai minkään muun laitteen lähellä.

Mitään LP-kaasupulloa, jota ei ole liitetty käyttöön, ei saa säilyttää tämän tai minkään muun laitteen lähellä.

Kokoaminen

VAROITUS: Vaikka grillin valmistuksessa on tehty kaikki mahdollinen terävien reunojen poistamiseksi, käsittele kaikkia osia varovasti loukkaantumisten välttämiseksi.

Tarvittavat työkalut: Joko ristipääruuvimeisseli tai tasapäinen ruuvimeisseli tai avain.

KOKOAMINEN:

Lue kaikki ohjeet huolellisesti ennen aloittamista. Etsi iso, siisti alue, jolla voit koota grillisi. Tutustu osaluetteloon ja kokoonpanokaavioon tarpeen mukaan. Grillin kokoamisessa käsitellään monia isoja osia, kahden henkilön osallistuminen laitteen kokoamiseen on suositeltavaa.

HUOMAUTUS: Varmista, että kaikki muovisuojat on poistettu ennen kokoamista!

Sisällys

Huomiot, varoitukset, varotoimet
tekniset tiedot

1. Kokoaminen
 2. Valmistelu
 3. Asennus
 4. Sivupoltin
 5. Varoitus- ja turvallisuuskohdat
 6. Sytytysohjeet
 7. Säilytys
 8. Puhdistusohjeet
 9. Vianmääritys
 10. Turvallisuusvinkkejä
- Takuu

TEKNISET TIEDOT

|  | | Blue Import Oy Hampuntie 12, 36220 Kangasala, Finland | | Gas Grill PIN-NUMBER 1336CU017 SERIES NUMBER 8003-02/8341 | |
|---|--------------------|---|--------------|---|--------------------------------|
| Country of Destination | Appliance Category | Gas and Supply Pressure | Main Burner | Side Burner | 3 burner |
| | | | nozzle dia Ø | nozzle dia Ø | Total Nominal Heat Inputs (Hs) |
| BE, CY, DK, EE, FI, HU, LT, NL, NO, SE, SI, SK, RO, HR, TR, BG, LU, MT | I 30B/P (30) | Butane/Propane 30 mbar | 0.80 mm | - | 8.4 Kw / 612g/h |

1. Kokoaminen

Varmista, että grilli kootaan asianmukaisesti. Grillin mukana toimitetaan yksityiskohtaiset kokoamisohjeet, joista selviävät mallikohtaiset kokoamisvaiheet. Noudata näitä ohjeita huolellisesti grillin asianmukaisen ja turvallisen kokoamisen varmistamiseksi.

Huomio! Vaikka teemme kaikkemme, jotta kokoaminen olisi mahdollisimman helppoa, teräsosien kulmat ja reunat saattavat aiheuttaa viiltoja, jos niitä käsitellään virheellisesti kokoamisen aikana. Ole varovainen käsitellessäsi osia kokoamisen aikana. Suosittelemme suojaamaan kädet työkäsineillä.

2. Valmistelu

Tämän grillin käyttöä varten tarvitset nestekaasupullon ja asianmukaiset kaasun paineensäätimet. Säädinten tulee vastata standardin EN16129 uusinta versiota sekä kansallisia säädöksiä.

Energiansäästövinkejä:

- Pidä kantta auki mahdollisimman vähän aikaa.
- Kytke grilli pois päältä heti, kun grillaus on valmis.
- Esilämmitä kaasugrillia vain 10–15 minuuttia (ensimmäistä käyttöä lukuun ottamatta).
- Älä käytä suositeltua korkeampaa asetusta.

Liitä letku ja matalapainesäädin kaasusäiliöön. Muista, että kaasusäiliö on pidettävä loitolla lämmönlähteistä ja turvallisessa paikassa.

3. Asennus

Kun olet ostanut kaasupullon, sen voi kiinnittää kaasugrilliin.

a) **Kaasupullo tulee vaihtaa loitolla kaikista syttymislähteistä.** Muista kuitenkin, että kaasusäiliö on pidettävä loitolla lämmönlähteistä ja turvallisessa paikassa.

b) Kun olet valmis käyttämään kaasugrillia, liitä matalapainesäädin kaasupullon venttiiliin ja tarkista kiinnitys huolellisesti. **Letkun suositeltu enimmäispituus on 1,5 m.**



Varoitus: Ennen kuin aiot sytyttää kaasugrillin sinun on katsottava sytyttämisestä annetut ohjeet ja varoitus-/turvallisuuskohdat.



Varoitus: Testaa aina saippuvedellä, ettei kaasuletkun liittimessä ole vuotoja, ja tarkista näin liitännät.

Tarkista letku ennen jokaista käyttöä murtumien, viiltojen ja kulumien varalta. Jos havaitset letkun olevan jollain tapaa viallinen, älä yritä käyttää kaasugrillia.

Kun vaihdat kaasupulloa, varmista, että lähistöllä ei ole syttymislähteitä, esim. liekkejä, savukkeita, avotulta ym. Varmista, että laite on kytketty pois päältä.

Varmista, ettei letku ole kiertynyt, mikä vaikuttaa kaasun virtaukseen kaasugrillia käyttäessäsi. Letkuun ei myöskään saa kohdistua kohtuutonta jännitystä, eikä se saa osua kaasugrilliin mihinkään mahdollisesti kuumaan osaan.

Säiliön vaihtaminen

Näissä säiliöissä on säädin, johon sisältyy kytkin kaasunsyötön ohjaamiseksi päälle tai pois päältä.

Kaasupullon liittäminen ja irrottaminen

Katso matalapainesäätimen ohjeet.

YLEINEN

Vaikka kaikki grillin kaasuliitännät ovat vuototestattu tehtaalla pakkausvaiheessa ennen lähettämistä, on suoritettava täydellinen kaasutiivistystestaus. Tarkasta säännöllisesti koko järjestelmä vuotojen varalta

noudattaen alla lueteltuja menettelyjä. Jos kaasun haju havaitaan milloin tahansa sinä tulisi välittömästi tarkistaa koko järjestelmä vuotojen varalta.

ENNEN TESTAUSTA

Varmista, että kaikki pakkausmateriaalit on irrotettu grillistä, kiinnityshihnat mukaan lukien.

ÄLÄ KOSKA suorita vuototestiä avoliekin avulla.

Tee saippualliuos yhden osan nestemäisestä pesuaineesta ja yhdestä osasta vettä. Tarvitset sumutuspullon, harjan tai rievun liuoksen levittämiseen liitososiin.

TESTAUS

1. Varmista, että säätöventtiilit ovat OFF-asennossa ja kytke kaasun syöttö päälle.
2. Tarkista kaikki liitännät kaasusäätimestä ja syöttöventtiilistä liitosputken putkikokoonpanoon saakka (mukaan lukien polttimiin kulkeva putki). Saippuakuplat ilmestyvät, jos vuotoa on.
3. Jos vuoto esiintyy, katkaise heti kaasun syöttö ja kiristä vuotavat liitososat.
4. Kytke kaasu takaisin päälle ja tarkista.
5. Jos kaasua vuotaa edelleen jostakin liitososasta, katkaise kaasun syöttö.

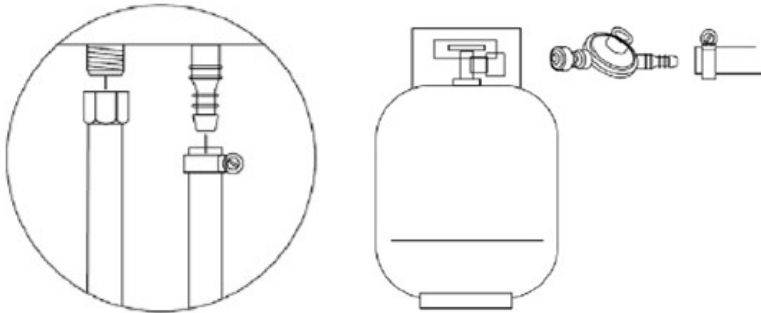

1. Asenna matalapainesäätimen letku kiinni grilliin
2. Asenna matalapainesäädin ja letku kaasupulloon

Älä käytä grilliä, ennen kuin kaikki liitännät on tarkistettu vuotojen varalta.

Tarkista aina vuodot myös kaasupullon vaihdon yhteydessä.

4. Sivupoltin

Jotta saavutettaisiin paras tulos vähimmäiskulutuksella, on hyvä pitää seuraavat seikat mielessä:

Kun poltin on käynnissä, säädä liekki tarpeidesi mukaan, maksimiasennosta minimiin.

Käytä oikeaa pannukokoa (vain tasaisen pohjan kanssa) jokaisessa polttimessa

Kun astian sisältö alkaa kiehua, käännä nuppi alas "Alennettu nopeusasentoon" (pieni liekki).

Aseta aina kansi kattilaan.

Suosittelaa käytettäväksi Ø pannuja 20–24 cm.

Sivupöytien alla, polttimoiden korkeudella on isohkot aukot, josta happi pääsee sujuvasti polttimoille ja takaa tasaisen polton.

5. Turvallisuusvarotoimet

Lue seuraavat varoitukset ennen kaasugrillin käyttöön ottoa:

- Älä käytä kaasugrilliä kaasuvuodon ilmetessä. Kytke kaasun tulo pois päältä.
- Testaa aina liitännöiden tekemisen jälkeen saippuavedellä, ettei kaasuletkun liittimessä ole vuotoja.
- Yläkannen on aina oltava auki, kun poltin sytytetään.
- Käytä patakintaita ja tukevia pitkävartisia grillivälineitä grillatessasi.

- Valmistaudu onnettomuuden tai tulipalon varalta. Ota selville, missä ensiapupakkauksia ja palosammuttimia säilytetään ja kuinka niitä käytetään.
- Pidä sähköjohdot ja kaasun syöttöletku loitolla kuumista pinnoista.
- Älä yritä irrottaa mitään kaasugrillin tai kaasun säätimen/kaasupullon liitososia grillin ollessa käytössä.
- Grilliä käytettäessä on noudatettava huolellisuutta. Sitä ei saa jättää valvomatta käytön aikana. Käännä kaasun tulo kaasupullosta kiinni käytön jälkeen.
- Älä lämmitä avaamatonta lasi- tai metallipurkkia grillissä. Painetta saattaa muodostua, jolloin purkki voi räjähtää ja aiheuttaa vakavan henkilövahingon tai grillin vaurioitumisen.
- Kaasugrilli on puhdistettava säännöllisesti, suositus jokaisen käytön jälkeen.
- Älä tuki säiliöosan paloaukkoja. Älä tuki säiliöosan tuuletusaukkoja.
- Varo vaurioittamasta polttimen portteja tai venturin/suuttimen aukkoja puhdistuaksesi poltinta tai venttiilejä.

Älä yritä käyttää tätä laitetta varastossa tai muussa suljetussa tilassa. **Tämä laite on myös pidettävä poissa herkästi syttyvistä materiaaleista.** Suosittelemme pitämään etäisyytenä vähintään 0,5–1,0 metriä.

Kaikenlainen laitteen muuntelu voi olla vaarallista.



VAROITUS: Kahvan reunat (katso yllä oleva kuva) kuumenee kaasugrillin ollessa käytössä, OLE VAROVAINEN! Älä koske reunoihin.



Etäisyys palaviin materiaaleihin on oltava vähintään:

Takana - 600mm
Sivuilla - 500mm
Yläpuolella - 1000 mm

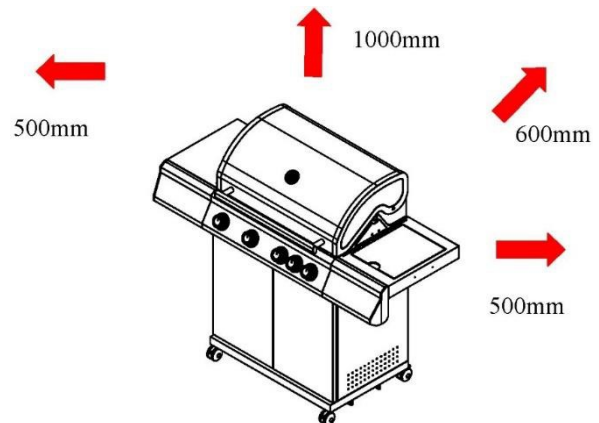

6. Sytytysohjeet

Huomio! Kannen on oltava auki poltinta sytytettäessä!

Älä pidä kasvojasi suoraan kaasugrillin yllä sytyttäessäsi sitä.

Kaasun sytytys:

1. Varmista, että kaikki kaasugrillin säätönappulat ovat OFF-asennossa ja käännä kaasusäiliön venttiili auki säätimestä. Kipinän muodostamiseksi paina säätönappulaa (A) ja pidä sitä painettuna 3-5 sekuntia, jotta kaasu alkaa virrata, ja käännä sitä sitten vastapäivään asentoon HIGH (B). Näin polttimen sytytysputki (C) syttyy. Sytyttimestä kuuluu napsahdus ja polttimen sytytysputkesta polttimen (D) vasemmalla puolella syttyy liekki.
2. Pitele polttimen säätönappulaa painettuna vielä kaksi sekuntia napsahduksen jälkeen. Näin kaasu pääsee täysin virtaamaan polttimen putkesta (E), ja grilli syttyy.
3. Kun poltin palaa, viereiset polttimet sytyvät palamaan, kun niiden säätönappulat käännetään HIGH-asentoon.
4. HIGH-asetuksella polttimen liekin tulisi olla korkeampi ja oranssin liekin mahdollisimman pieni. Pienintä mahdollista asetusta varten käännä kaasun säätönappula kokonaan vastapäivään.
5. Jos kaasugrillin sytyttämisessä ilmenee vaikeuksia yllä olevia ohjeita noudattaen, kysy neuvoa liikkeestä, josta ostit tuotteen.

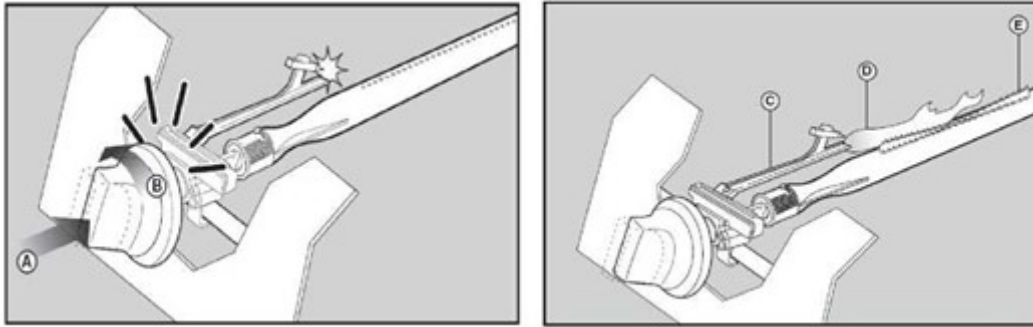

Varoitus! Jos poltin ei vielä kukaan syty, käännä polttimen säätönappula OFF-asentoon ja odota 5 minuuttia kaasun selkiytymiseksi ennen uudelleen sytyttämistä

7. Säilytys

Kaasupullo on säilytettävä paikassa, jossa ilma pääsee hyvin kiertämään ja se on irrotettava kaasugrillistä kun sitä ei käytetä. Huolehdi siitä, että olet ulkona ja loitolla syttymislähteistä ennen kuin yrität irrottaa kaasupulloa kaasugrillistä.

Kun otat kaasugrillin käyttöön säilytysajan jälkeen, tarkista, ettei kaasuvuotoja ole. Tarkista ennen käyttöä myös, ettei poltin tmv. ole tukossa. Noudata myös puhdistusohjeita sen varmistamiseksi, että kaasugrilli on turvallinen.

Jos kaasugrilliä säilytetään ulkona, varmista, ettei etupaneelin alla ole vierasta ainesta (esim. hyönteisiä). Se on pidettävä puhtaana, sillä se saattaa vaikuttaa palamiseen tai ilman kiertämiseen.

8. Puhdistusohjeet

Kaasugrillin kunnossapitoa suositellaan 90 päivän välein, mutta huolto on suoritettava vähintään kerran vuodessa. Näin pidennät kaasugrillin käyttöikää. Kaasugrilli on helppo puhdistaa vähällä vaivalla näitä hyödyllisiä vinkkejä noudattamalla.

- Kytke poltin päälle 15–20 minuutiksi. Valunut rasva palaa pois grillistä ja grillaustasoista. Varmista, että laite on kylmä ennen kuin jatkat.
- Ritilät on puhdistettava säännöllisesti vedellä ja saippualla.
- Myös grillin kannen sisäpinnat on pestävä vedellä ja saippualla.
- Poista pinttynyt lika teräsharjalla, teräsvillalla tai hankaussienellä valurautaritilästä.
- Tarkista säännöllisesti, ettei polttimissa ole hyönteisiä tai hämähäkkejä, jotka voivat tukkia kaasujärjestelmän ja estää kaasun virtauksen. Puhdista poltinten venturiputket huolellisesti ja varmista, ettei niihin jää mitään, mikä voisi tukkia ne. Venturiputken alueen puhdistukseen suosittelemme käyttämään piippurassia.
- Tämän laitteen kaikenlainen muuntelu saattaa olla vaarallista, eikä ole sallittua.

9. Vianmääritys

| Vianmääritys: Ongelma | Mahdollinen syy | Ehkäisy/ratkaisu |
|--|--------------------------------------|--|
| Rasvapalo tai jatkuvasti liian paljon liekkejä grillaustason yläpuolella | Polttimiin on kertynyt liikaa rasvaa | Kytke nestekaasusäiliö pois päältä. Jätä kansi auki, jotta liekit pääsevät sammumaan. Kun grilli on jäähtynyt, puhdista ruokajäämät ja liika rasva poltinalueelta, rasvakupista, rasvankeräyspelliltä, grillipannulta ja muilta pinnoilta. |
| Kaasua vuotaa murtuneesta/rikkoutuneesta/palaneesta letkusta | Vaurioitunut letku | Kytke kaasun tulo pois päältä nestekaasusäiliöstä. Jos letku on rikki tai murtunut, vaihda venttiili/letku/säädin. Tee nestekaasusäiliön vuototesti ja tarkista säätimen liitäntä nestekaasusäiliöön. |

| | | |
|--|--|---|
| Kaasuvuoto nestekaasusäiliöstä | Mekaaninen häiriö käyttämättömänä olon tai väärinkäytön vuoksi | Kytke nestekaasusäiliön venttiili pois päältä. |
| Kaasuvuoto nestekaasusäiliön venttiilistä | Säiliön venttiilin toimintahäiriö väärinkäytön vuoksi tai mekaaninen häiriö | Kytke nestekaasusäiliön venttiili pois päältä. Palauta nestekaasusäiliö kaasun myyjälle. |
| Kaasuvuoto nestekaasusäiliön ja säätimen liitännän välillä | Virheellinen asennus, liitäntä ei ole tiivis, kumitiiviste rikki | Kytke nestekaasusäiliön venttiili pois päältä, irrota säädin säiliöstä ja tarkista kumitiiviste silmämääräisesti vaurioiden varalta, tee nestekaasusäiliön vuototesti ja tarkista säätimen liitäntä nestekaasusäiliöön. |
| Liekit lyövät ohjauspaneelin läpi | Polttimen putkiosassa on tulipalo osittaisen tukkeutumisen vuoksi | Kytke säätönappulat ja nestekaasusäiliön venttiili pois päältä. Kun palo on sammunut ja grilli jäähtynyt, irrota poltin ja tarkista, ettei siinä ole hämähäkin pesiä eikä ruostetta. Katso sivuja, joilla käsitellään luonnon aiheuttamia vaaratilanteita ja polttimen puhdistusta. |
| Poltin ei syty sytyttimen avulla | Kaasuun liittyvä ongelma: 1. Yrität sytyttää väärää poltinta 2. Poltin ei ole liitetty ohjausventtiiliin 3. Polttimessa on tukos 4. Ei kaasun virtausta 5. Höyrylukko liitosmutterissa nestekaasusäiliöön 6. Liitosmutteria ja nestekaasusäiliön venttiiliä ei ole kunnolla liitetty | 1. Katso ohjeet ohjauspaneelista ja käyttö ja kunnossapito-osioista. 2. Varmista, että venttiili on poltinputkien sisäpuolella. 3. Varmista, etteivät poltinputket ole tukkeutuneet hämähäkin verkoista tai muista vastaavista. Katso Käyttö ja kunnossapito -osion puhdistukseen liittyvä kohta. 4. Varmista, ettei nestekaasusäiliö ole tyhjä. Jos nestekaasusäiliö ei ole tyhjä, katso Äkillinen lasku kaasun virtauksessa. 5. Kytke säätönappulat pois päältä ja irrota liitosmutteri nestekaasusäiliöstä. Liitä uudelleen ja yritä jälleen. 6. Käännä liitosmutteria noin puolesta kierroksesta kolmeen neljäsosa kierrokseen. |
| Poltin ei syty sytyttimen avulla | Elektroninen ongelma: 1. Elektrodi on murtunut tai rikki, kipinöitä murtumakohdasta 2. Elektrodin kärki ei ole oikeassa asennossa 3. Johto ja/tai elektrodi on ruoka-ainejäämien peitossa 4. Johdot ovat löysällä tai irronneet 5. Johdot ovat oikosulussa (kipinöivät) sytyttimen ja elektrodin välillä 6. Painike jumittuu pohjaan ja kipinöi sytyttimen ja elektrodin välillä | 1. Vaihda elektrodi. 2. Elektrodin kärjen tulisi osoittaa polttimen portin aukkoa kohden. Etäisyyden tulisi olla 3,2–4,8 mm. Säädä tarvittaessa. 3. Puhdista johto ja/tai elektrodi puhtaaseen pumpulipuikkoon kastetulla alkoholilla. 4. Liitä johdot uudelleen tai vaihda elektrodi-/johtokokoonpano. 5. Vaihda sytyttimen johto. 6. Vaihda sytytin. 7. Tarkista johdon eriste ja oikea liitäntä. Vaihda johdot, jos eriste on rikki. |
| Poltin ei syty tulitikulla | Katso kaasuun liittyvä ongelma edelliseltä sivulta. 2. Tulitikkusytytyksen virheellinen menetelmä | 1. Katso Käyttö- ja kunnossapito-osion tulitikkusytytykseen liittyvä kohta. |
| Äkillinen lasku kaasun virtauksessa tai matala liekki | Rasvakertymä Liian rasvainen liha Liian korkea paistolämpötila | Puhdista polttimet ja grillin sisäpuoli. Leikkaa ihra lihasta ennen grillausta |
| Liekit sammuvat | Kova tai puuskittainen tuuli. Nestekaasu on loppumassa. Virtausta säätelevä venttiili lauennut. | Käännä grillin etupuoli tuulta kohden tai lisää liekkien korkeutta. Täytä nestekaasusäiliö. Katso yltä kohta Äkillinen lasku kaasun virtauksessa. |
| Liekit sammuvat | Kova tai puuskittainen tuuli. Nestekaasu on loppumassa. Virtausta säätelevä venttiili lauennut. | Käännä grillin etupuoli tuulta kohden tai lisää liekkien korkeutta. Täytä nestekaasusäiliö. Katso yltä kohta Äkillinen lasku kaasun virtauksessa. |
| Jatkuva rasvapalo | Rasvaa on päässyt ruoasta | Kytke säätönappulat pois päältä. Kytke |

| | | |
|---|--|--|
| | poltinjärjestelmän ympärille. | kaasun tulo pois päältä nestekaasusäiliöstä. Jätä kansi paikalleen ja anna palon palaa loppuun. Kun grilli on jäähtynyt, poista ja puhdista kaikki osat. |
| Liekin takaisinlyönti (tuli poltinputkessa) | Poltin ja poltinputket ovat tukossa | Kytke säätönappulat pois päältä. Puhdista poltin ja/tai poltinputket. Katso Käyttö- ja kunnossapito-oppaasta polttimen puhdistukseen liittyvä kohta. |
| Leimahdukset | Rasvakertymä Liian rasvainen liha Liian korkea paistolämpötila | Puhdista polttimet ja grillin sisäpuoli. Leikkaa ihra lihasta ennen grillausta. Säädä (alenna) lämpötilaa. |
| Yksi poltin ei syty muista polttimista | Rasvakertymiä tai ruokajäämiä siirtoputkessa | Puhdista siirtoputki teräsharjalla. |

Jos ongelma ei ratkea yllä annettujen ohjeiden avulla, käy liikkeessä, josta ostit kyseisen kaasugrillin.

10. Turvallisuuskäytännöt kaasugrillin käyttöön

Lue ohjeet ennen kaasugrillin käyttämistä.

Aseta kaasugrilli turvalliselle tasaiselle pinnalle, loitolle tulenaroista esineistä, kuten puuaidoista tai riippuvista puiden oksista.

Älä käytä kaasugrillia sisätiloissa! Vain ulkokäyttöön!

Kun grilli on sytytetty, älä siirrä sitä äläkä jätä sitä valvomatta.

Pidä lapset ja lemmikkieläimet turvallisen etäisyyden päässä kaasugrillistä.

Kaasugrilli kuumenee käytettäessä, joten käsittele kansia ym. patakintaiden avulla.

Pidä palosammutin käden ulottuvilla.

Käännä kaasun tulo kaasupullosta kiinni käytön jälkeen.

Varmista, että laite on täysin jäähtynyt ennen sen asettamista säilytykseen.

Tämän laitteen kaikenlainen muuntelu saattaa olla vaarallista, eikä ole sallittua.

Takuu

Tuotteen takuu on voimassa 1 vuoden ostopäivästä.

Takuu ei ole voimassa, jos tuotetta käytetään muihin tarkoituksiin kuin sen alkuperäiseen tarkoitukseen, sekä jos tuotetta käytetään kaupalliseen / ammatilliseen tai vuokraus käyttöön.

Takuu ei kata luonnonolojen aiheuttamia vahinkoja, eikä vaurioita jotka johtuvat virheellisestä säilytyksestä.

Blue Import Oy Hampuntie 5, 36220 Kangasala, Finland

easycooking

GASGRILL FÖR UTOMHUSBRUK

3 brännare

HANDHAVANDE- OCH UNDERHÅLLSMANUAL SKÖTSEL
artikel 8341

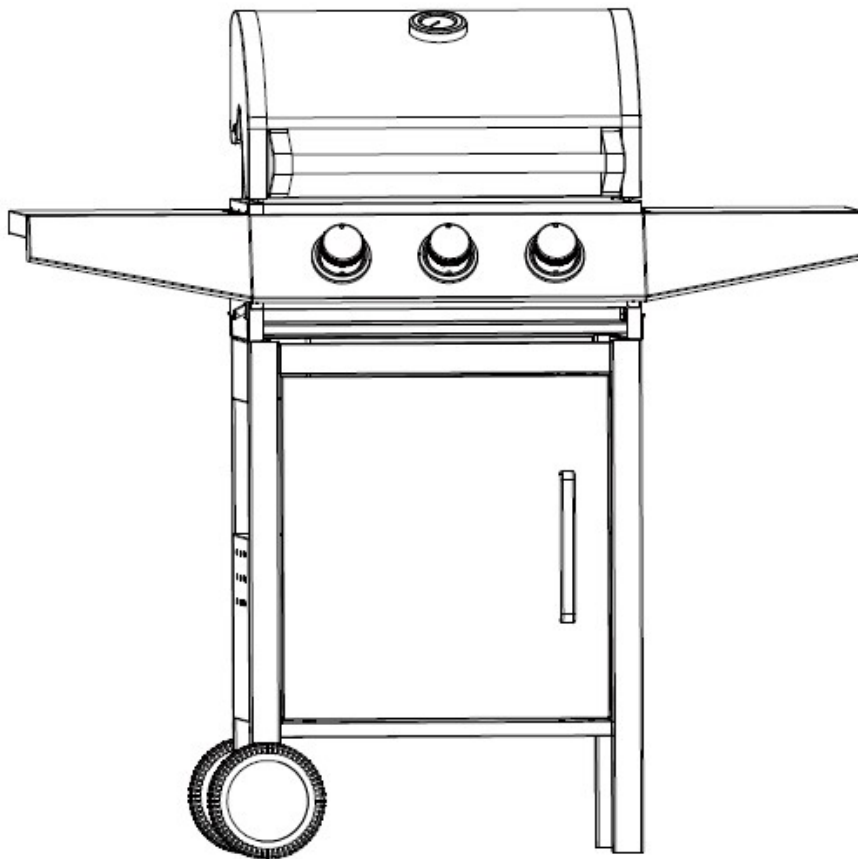

CE 1336

**DENNA GASGRILL ÄR UTESLUTANDE AVSEDD FÖR ANVÄNDNING UTOMHUS
VIKTIGT! LÄS SAMTLIGA ANVISNINGAR OCH INSTRUKTION OM FUNKTIONER INNAN DU
ANVÄNDER DENNA ENHET.**

**SPARA DESSA ANVISNINGAR FÖR FRAMTIDA REFERENS!
ANDRA ÄN I DENNA MANUAL ANGIVNA ANVÄNDNINGAR ÄR FÖRBJUDNA
Ej avsedd för yrkesmässig användning.**

VIKTIGT

LÄS ALLA ANVISNINGAR INNAN DU ANVÄNDER DENNA ENHET.

Att efterleva anvisningarna minskar risken för personskador.

Underlåtenhet att efterleva anvisningarna kan resultera i brand eller skada på produkten.

Det åligger ägaren att säkerställa att grillen är korrekt monterad, installerad och att den underhålls på rätt sätt. Underlåtenhet att efterleva anvisningarna i denna manual kan leda till skada på egendom och/eller personskador.

VARNINGAR

Denna apparat kan bara användas av barn från 8 år och äldre och av personer med nedsatt fysik, sensoriskt eller mentalt handikapp eller som saknar erfarenhet och kunskap om de övervakas och har erhållit anvisningar om apparatens användning på ett säkert sätt och förstår riskerna med den.

Låt inte barn leka med enheten.

Låt inte barn ansluta enheten till ett eluttag eller rengöra den eller på annat sätt interagera med enheten om de inte står under uppsikt.

Håll barn, yngre än 3 år, på avstånd från enheten om de inte står under kontinuerlig uppsikt.

Observera: Vissa delar på enheten kan bli mycket heta och förorsaka brännskador. Var speciellt försiktig när barn eller handikappade personer uppehåller sig i apparatens närhet.

Endast för användning utomhus.

Läs anvisningarna noga innan du använder apparaten.

Åtkomliga delar kan bli mycket heta. Håll små barn på avstånd.

Flytta inte apparaten under användningen.

Stäng ventilen på gasflaskan efter användningen.

All modifiering av apparaten kan medföra fara.

Delar som förslutits av tillverkaren eller återförsäljaren får inte ändras av användaren.

Observera:

Vissa delar på denna apparat blir mycket heta. Var extra försiktig när barn eller äldre personer är närvarande.

För din egen säkerhet:

Förvara eller använd inte bensin eller mentolerade bränslen eller andra lättantändliga vätskor och ångor i närheten av denna eller andra apparater.

Tänd aldrig en gasgrill med bensin eller liknande vätskor!

Förslag: användaren får inte ändra den av tillverkaren emballerade enheten.

Anslut tryckregulatorn och slangen korrekt till enheten.

Förvara inte gasflaskan inuti grillvagnen vid användningen. Gasflaskan får inte placeras på enhetens insida.

OM DU KÄNNER GASLUKT:

Stäng av gastillförseln.

Släck alla brännare.

Ventilera området.

Kontrollera om det finns läckor enligt beskrivningen i denna manual.

Om lukten inte försvinner, kontakta gasleverantören omedelbart.

SÄKERHETSANVISNINGAR:

Prova alla anslutningar med avseende på läckage efter byte av gasflaska och före användning.

Använd aldrig tändstickor eller öppen låga vid läckageprov.

Förvara eller använd inte motorbensin eller andra lättantändliga ångor eller vätskor i enhetens närhet.

Förvara inte andra gasflaskor nära enheten.

Montering

WARNING: Även om åtgärder har vidtagits vid tillverkningen för att avlägsna skarpa kanter ska alla delar hanteras försiktigt för att undvika personskador.

Erforderliga verktyg: Philipsskruvmejsel eller en spårskruvmejsel/skruvnyckel.

MONTERING:

Läs alla anvisningar noga före användning. Montera grillen i ett rymligt och rent område. Vid tvekan, se dellistan och illustrationerna. Vissa av grillens delar är stora. Grillen bör därför monteras av två personer.

OBSERVERA: Säkerställ att plasttäckningarna avlägsnas före montering!

Innehållet i denna manual:

- Varningar och försiktighetsåtgärder
- Tekniska detaljer
- 1. Montering
- 2. Förberedelse
- 3. Installation
- 4. Sidobrännare
- 5. Varningar och säkerhetsanvisningar
- 6. Tändning av grillen
- 7. Förvaring
- 8. Rengöring
- 9. Felsökning
- 10. Säkerhetsråd
- Garanti

TEKNISKA DATA

| | | | | | |
|---|--------------------|---|---|-----------------------------|--|
|  | | Blue Import Oy Hampuntie 12, 36220 Kangasala, Finland | Gas Grill PIN-NUMBER 1336CU017 SERIES NUMBER 8003-02/8341 | | |
| Country of Destination | Appliance Category | Gas and Supply Pressure | Main Burner nozzle dia Ø | Side Burner nozzle dia Ø | 3 burner Total Nominal Heat Inputs (Hs) |
| BE, CY, DK, EE, FI, HU, LT, NL, NO, SE, SI, SK, RO, HR, TR, BG, LU, MT | I 30B/P (30) | Butane/Propane 30 mbar | 0.80 mm | - | 8.4 Kw / 612g/h |

1. Montering

Säkerställ att din grill är korrekt monterad. Detaljerade monteringsanvisningar medföljer alla grillar och beskriver specifika monteringsprocedurer för respektive modell. Följ dessa anvisningar nogga för att säkerställa korrekt och säker montering av grillen.

Försiktighet: Även om vi vidtagit alla tänkbara åtgärder för att säkerställa att monteringsproceduren är så enkel som möjligt är det oundvikligt att ståldelar med hörn och kanter kan förorsaka skärsår vid felaktig hantering under monteringsproceduren. Var försiktig vid hantering och montering av delarna. Vi rekommenderar bestämt att du skyddar händerna med arbetshandskar.

2. Förberedelse

Vid användning av denna grill krävs en behållare med gasol och en passande gastrycksregulator. Regulatorn måste överensstämma med den senaste versionen av EN16129 och nationella bestämmelser.

Denna apparat får endast användas med en godkänd slang och regulator.

Energispartips

- Minska tiden som locket är öppet.
- Stäng genast av grillen när grillningen är avslutad.
- Förvärm gasgrillen i högst 10 till 15 minuter. (Utom vid första användningen.)
- Använd inte högre värme än nödvändigt.
Anslut slangen och regulatorn till gasflaskan på grillens högra sida. Ha i åtanke att gasflaskan måste hållas på avstånd från värme och på en säker plats. Slangens diameter är 8 mm.

3. Installation

Efter inköp av gasflaska är du redo att ansluta den till gasgrillen.

- a) Byte av gasflaska får inte ske i närheten av en antändningskälla. Placera gasflaskan på gasgrillens sida, inte under den. Ha i åtanke att gasflaskan måste hållas på avstånd från värme och på en säker plats.
- b) När du är klar att använda gasgrillen ska regulatorn monteras på gasflaskans ventil. Kontrollera att den är ordentligt åtdragen. **Slangens längd får inte överstiga 1,5 m.**



Varning: Innan gasgrillen tänds måste anvisningarna för tändning samt varningarna/säkerhetsanvisningarna läsas.



Varning: Läckageprova alltid gasledningen med tvålvatten efter varje anslutning. Hur att koppla bort en gasflaska

Kontrollera slangen före varje användning med avseende på sprickor, jack och slitage. Om slangen uppvisar några som helst brister får den inte användas med din gasgrill.

Säkerställ vid byte av gasflaska att inga antändningskällor finns i närheten, t.ex. eld, cigaretter och öppna lågor. Säkerställ att apparaten är avstängd.

Säkerställ att slangen inte utsätts för vridning som kan påverka gasflödet när du använder din gasgrill. Slangen får vidare inte utsättas för dragning och får inte vara i kontakt med någon del på gasgrillen som kan vara het.

Byte av gasflaska

Flaskan är försedd med en regulator med en ventil för att sätta på och stänga av gastillförseln.

Att ansluta/koppla bort gasflaskan

Se anvisningarna för lågtrycksregulatorn.

ALLMÄNT

Även om alla gasanslutningar på grillen är läckageprovade på fabriken före utskeppning måste, till följd av potentiellt felaktig hantering under frakten eller att flaskan omedvetet fyllts till för högt tryck, en komplett gastäthetskontroll utföras på installationsplatsen. Utför regelbundna läckagekontroller på hela

systemet enligt nedan angivna procedurer. Om du känner gaslukt ska du omedelbart utföra ett läckageprov på hela systemet.

FÖRE PROVNING

Säkerställ att allt emballagematerial har avlägsnats från grillen, inklusive surrningsband.

Utför ALDRIG läckageprov med en öppen låga.

Tillred en tvållösning med en del rengöringsvätska och en del vatten. Du kommer att behöva en sprejflaska, borste eller trasa för att anbringa lösningen på armaturerna.

ATT PROVA

1. Säkerställ att gasvreden står i läge FRÅN och öppna gastillförseln.
2. Kontrollera alla anslutningar från gasregulatorn och tillförselventilen till och inklusive anslutningen till grenrörsenheten (röret som går till brännarna). Såpbubblor bildas där ett läckage finns.
3. I händelse av ett läckage, stäng omedelbart av gastillförseln och dra åt den läckande armaturen.
4. Öppna åter gastillförseln och upprepa läckageprovet.
5. Om gas fortfarande läcker från en armatur, stäng av gastillförseln.

Utför alltid ett läckageprov efter varje byte av gasflaska.

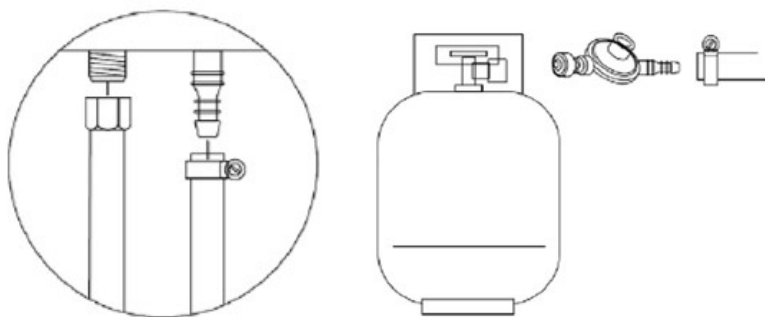

1. Anslut slangen på regulatorn
2. Anslut slangen mellan gasflaskan och regulatorn

Använd inte grillen innan samtliga anslutningar läckageprovats och inte läcker.

4. Sidobrännare

För att på bästa sätt utnyttja gasen med minsta förbrukning bör följande punkter beaktas:

När brännaren har tänts, justera lågan efter dina behov från lägena "Maximum" till "Minimum".

Använd ett kokkärl av lämplig storlek (endast med plan botten) för respektive brännare

När innehållet i kokkärl börjar koka, vrid vredet till "Läge reducerad" (liten låga).

Täck alltid kokkärl med ett lock.

Vi föreslår att du använder kokkärl med Ø 20–24 cm.

Öppningarna under sidoborden är större, varför syre lätt kan nå brännaren och säkerställa jämn låga.

5. Varningar och säkerhetsanvisningar

Var god läs följande punkter innan du använder din gasgrill:

- Använd inte gasgrillen i händelse av ett gasläckage. Stäng av gastillförseln.
- Efter varje utförd anslutning, kontrollera alltid gaslangens anslutning med avseende på läckage med användning av tvålvatten.
- Locket ska alltid vara öppet när brännaren är tänd.
- Använd grillvantar och stadiga långa grillredskap när du grillar.
- Förbered för en olycka eller brand. Ha i åtanke var förbandslådan och brandsläckarna är placerade och lär dig att använda dem.
- Håll elektriska kablar och gaslangan på avstånd från heta ytor.
- Försök inte koppla bort en gasarmatur på grillen eller gasregulatorn/flaskan när din gasgrill används.
- Iakttag försiktighet när du använder gasgrillen, och lämna aldrig grillen utan uppsikt när den används.

Stäng ventilen på gasflaskan efter användning

- Värm inte oöppnade matbehållare av glas eller metall på grillen. Tryck kan byggas upp, vilket kan medföra att behållaren exploderar med allvarliga personskador eller skada på grillen som följd.
- Gasgrillen ska rengöras regelbundet, helst efter varje användning.
- Blockera inte brännarnas öppningar. Blockera inte ventilationsöppningarna.
- Var noga med att brännaröppningarna eller hålen i munstyckena inte skadas vid rengöring av brännare eller ventiler.

Använd inte denna apparat i ett garage eller annat slutet utrymme. **Apparaten ska hållas på avstånd från brännbara material**, m.m. Vi rekommenderar ett avstånd om minst 0,5 till 1,0 meter från brännbara material.

All modifiering av apparaten kan medföra fara.



WARNING: De svarta områdena på handtaget (se ovanstående figur) blir heta när grillen används. VAR FÖRSIKTIG! Vidrör inte de svarta områdena.



Minsta avstånd från brännbara material ska vara:

Bakom – 600 mm

På sidorna – 500 mm

Över – 1 000 mm

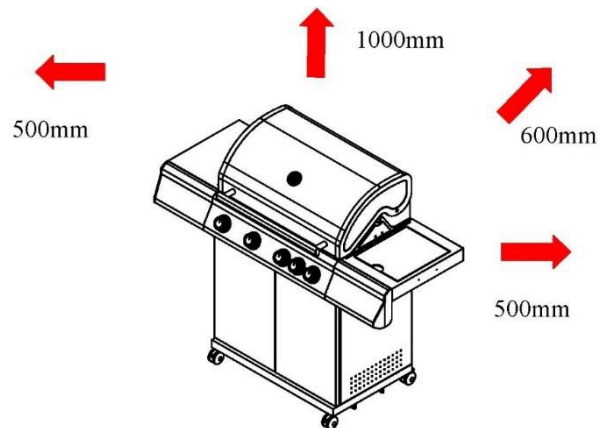

6. Tändning av grillen

Försiktighet: Locket måste alltid vara öppet när brännaren tänds!

Stå inte med ansiktet direkt över gasgrillen när du tänder den.

Att tända en pilotlåga:

1. Kontrollera att samtliga gaskranar står i läge "FRÅN" och vrid gasflaskans cylinderventil på regulatortorn till läge "Till". För att alstra en gnista måste du trycka in gaskranen (A) och hålla den intryckt i 3–5 sekunder för att tillåta gasflöde och därefter vrida den moturs till läge "HÖG" (B). Gnistor alstras nu till brännarens tändrör (C). Du kommer att höra ett klickande ljud från tändaren och också se en orangefärgad låga från brännarens tändrör till vänster om brännaren (D).
2. Håll gaskranen intryckt i två sekunder efter "klicket", varvid gasen strömmar helt ner genom tändröret (E) och säkerställer tändningen.
3. När brännaren tänts kommer intilliggande brännare att tändas när respektive gaskranar vrids till läge "HÖG".
4. Med gaskranen i läge "HÖG" ska brännarens låga vara längre än vid lägsta inställningen då den har orange färg. Vrid gaskranen helt moturs för lägsta inställning.
5. Om du har svårt att tända din gasgrill enligt ovanstående beskrivning ska du rådgöra med återförsäljaren.

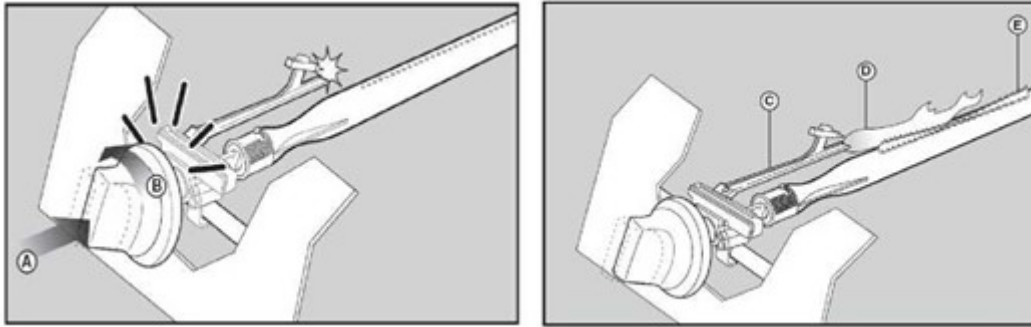

Varning: Om brännaren ändå inte kan tändas, vrid brännarens gaskran till läge "FRÅN" och vänta 5 minuter så att gasen ventileras bort innan du försöker tända brännaren igen.

7. Förvaring

Din gasflaska måste förvaras på en väl ventilerad plats och måste kopplas bort från din gasgrill när den inte används. Säkerställ att du är utomhus och på avstånd från antändningskällor innan du kopplar bort gasflaskan från grillen.

När du använder din gasgrill efter en längre tids förvaring ska du genomföra ett läckageprov och kontrollera att inga hinder finns i brännaren m.m. innan grillen används. Följ också rengöringsanvisningar för att säkerställa att grillen är säker.

Om gasgrillen förvaras utomhus ska du säkerställa att alla områden under frontpanelen är fria från hinder (insekter m.m.). Detta område måste hållas fritt eftersom hinder kan påverka förbrännings- och ventilationsluftens flöde.

8. Rengöringsanvisningar

Vi rekommenderar att underhåll utförs på gasgrillen var tredje månad.

Underhåll måste dock utföras minst en gång varje år. Att göra detta kommer att förlänga din gasgrills livslängd. Gasgrillen är mycket lätt att rengöra. Följ helt enkelt dessa användbara tips för bekväm rengöring.

- Tänd brännaren och låt den brinna i 15 till 20 minuter. Spillt fett bränns bort från grillen och grillgallren. Säkerställ att enheten har kallnat innan du fortsätter.
- Gallren ska diskas regelbundet med diskmedel och vatten.
- Även locket insida ska tvättas med diskmedel och vatten.
- Avlägsna hårt sittande smuts från gjutjärnsdelar med en metallborste, stålull eller skurdyna.
- Inspektera brännarna regelbundet med avseende på insekter eller spindlar som kan blockera gassystemet och hindra gasflödet. Rengör brännarrören noga och säkerställ att inget kan blockera dem. Vi rekommenderar att använda en piprensare vid rengöring av rören.
- All modifiering av denna utrustning kan medföra fara och är inte tillåtet.

9. Felsökning

| Felsökning: Problem | Möjlig orsak | Lösning/Åtgärd |
|--|--|---|
| Brand i fett eller höga lågor ovanför grilllytan | Fett har ansamlats på brännarna | Stäng av gastillförseln. Låt locket stå öppet och låt lågorna brinna ut. När gasgrillen har kallnat, avlägsna eventuella matrester och fett från brännarna, fettbrickan, fettinsamlaren, grillgallren och andra ytor. |
| Gas läcker från en skadad slang | Skadad slang | Stäng av gastillförseln. Byt den skadade slangen/ventilen/regulatorn. Kontrollera gasflaskan och anslutningarna med avseende på läckage. |
| Gasflaskan läcker | Mekaniskt problem till följd av långtidsförvaring eller missbruk | Stäng av gastillförseln. |

| | | |
|---|--|--|
| Gasflaskans ventil läcker | Gasflaskans ventil fungerar inte till följd av missbruk eller mekaniska problem | Stäng av gastillförseln. Returnera gasflaskan till återförsäljaren. |
| Gasläckage mellan gasflaskan och regulatorns anslutning | Felaktigt utförd anslutning; lös anslutning; defekt gummiarmatur | Stäng av gastillförseln, koppla bort regulatorn och kontrollera gummiarmaturen med avseende på skada; kontrollera gasflaskan med avseende på läckage och kontrollera regulatorns anslutning på gasflaskan. |
| Lågor kommer ut genom kontrollpanelen | Brand till följd av delvis blockerat brännarrör. | Stäng av brännarna och ventilen på gasflaskan. När branden släckts och enheten har kallnat, avlägsna brännaren och kontrollera den med avseende på spindelväv eller rost. Se kapitlet Rengöringsanvisningar angående detaljer. |
| Brännaren tänds inte med tändaren | Gasrelaterat problem: 1. Du försöker tända fel brännare. 2. Brännaren är inte ansluten till styrventilen 3. Brännaren är igensatt 4. Inget gasflöde 5. Ånga har byggts upp i gasflaskans anslutningsmutter 6. Anslutningsmuttern är inte korrekt ansluten till gasflaskans ventil | 1. Se handhavande- och underhållsanvisningarna för kontrollpanelen. 2. Säkerställ att ventilen är på brännarrörets insida. 3. Säkerställ att brännarröret inte är blockerat av spindelväv eller annat skräp. Se kapitlet Handhavande och underhåll angående detaljer. 4. Säkerställ att gasflaskan inte är tom. Om gasflaskan inte är tom, se Plötslig minskning av gasflödet. 5. Stäng av gaskranarna och koppla bort anslutningsmuttern från gasflaskan. Återanslut och försök igen. 6. Vrid anslutningsmuttern mellan ett halvt och ett kvarts varv. |
| Brännaren tänds inte med tändaren | Elektriskt problem: 1. Bruten elektrod, synbar gnista 2. Elektrodspetsen är felplacerad 3. Ledaren och/eller elektroden är täckta av matrester 4. Lösa eller bortkopplade anslutningar 5. Kortslutning i ledarna (gnistor) mellan tändaren och elektroden 6. Knappen sitter fast, vilket förorsakar gnistor mellan tändaren och elektroden | 1. Byt elektroden. 2. Elektrodspetsen ska vara riktad mot brännarens öppningar. Avståndet ska vara 3,2–4,8 mm. Justera om så erfordras. 3. Rengör ledarna och/eller elektroden med en bomullspinne som fuktats med ett rengöringsmedel. 4. Återanslut ledarna eller byt elektroden/ledarna. 5. Byt tändarens ledare. 6. Byt tändaren. 7. Kontrollera kabelns isolering och anslutning. Byt kabeln om isoleringen är skadad. |
| Brännaren kan inte tändas med en tändsticka. | Se avsnittet Gasrelaterade problem på föregående sida. 2. Tändstickan hanteras inte korrekt | 1. Se kapitlet Handhavande och underhåll angående detaljer. |
| Plötslig minskning av gasflödet eller svag låga. | Fettansamling Kött med mycket fett För hög låga från brännaren | Rengör brännarna och grillens insida. Skär bort överflödigt fett före grillningen |
| Lågan slocknar | Kraftig eller byig vind. För liten mängd gas i flaskan. Gasflödesventilen har löst ut. | Placera grillens framsida mot vinden eller justera lågan. Fyll gasflaskan. Se avsnittet Plötslig minskning av gasflödet. |
| Lågan slocknar | Kraftig eller byig vind. För liten mängd gas i flaskan. Gasflödesventilen har löst ut. | Placera grillens framsida mot vinden eller justera lågan. Fyll gasflaskan. Se avsnittet Plötslig minskning av gasflödet. |
| Ihållande brand i fett | Fett droppar ner på brännarna. | Ställ gaskranarna i läge FRÅN. Stäng av |

| | | |
|--|--|--|
| | | gastillförseln från gasflaskan. Stäng locket och vänta tills branden har slocknat. Ta ut och rengör alla delar när grillen har kallnat. |
| Baktändning (brand i brännarrören) | Brännaren och rören är igensatta | Ställ gaskranarna i läge FRÅN. Rengör brännaren och/eller rören. Se Handhavande- och underhållsanvisningarna angående rengöring av brännarna |
| Brand | Fettansamling Kött med mycket fett För hög låga från brännaren | Rengör brännarna och grillens insida. Skär bort överflödigt fett före grillningen. Justera (sänk) temperaturen. |
| En brännare tänds inte från de andra brännarna | Fettansamling eller matrester i grenröret | Rengör grenröret med en stålborste. |

Om ovanstående åtgärder inte löser problemet, rådgör med din återförsäljare.

10. Säkerhetsråd för gasgrill

Placera gasgrillen på ett säkert och horisontalt underlag, på avstånd från brännbara material såsom trästaket eller överhängande trädgrenar.

Använd aldrig gasgrillen inomhus!

Flytta inte gasgrillen när den är tänd, och lämna den inte utan uppsikt.

Håll barn och sällskapsdjur på säkert avstånd från gasgrillen.

Ha en brandsläckare tillgänglig.

Gasgrillen blir het under användningen. Hantera därför lock m.m. med handskar.

Säkerställ att apparaten har kallnat helt innan den ställs undan till förvaring.

Endast för användning utomhus!

Läs anvisningarna noga innan du använder grillen.

Åtkomliga delar kan bli mycket heta. Håll små barn på avstånd!

Flytta inte gasgrillen under användningen.

Stäng ventilen på gasflaskan efter användningen.

All modifiering av denna apparat kan medföra fara och är inte tillåtet.

GARANTI

Garantin för denna produkt gäller i 1 år från inköpsdatum.

Garantin förverkas om produkten används för andra ändamål än det avsedda eller om produkten används för kommersiellt/yrkesmässigt ändamål eller för uthyrning.

Garantin täcker inte skador som orsakats av normalt slitage och skador som uppstått till följd av felaktig förvaring.

Kontakta din återförsäljare angående garantiärenden.

Blue Import Oy Hampuntie 5, 36220 Kangasala, Finland

easycooking

VÄLIGAASIGRILL 3 põletite

KASUTUS- JA HOOLDUSJUHE
artikkel 8341

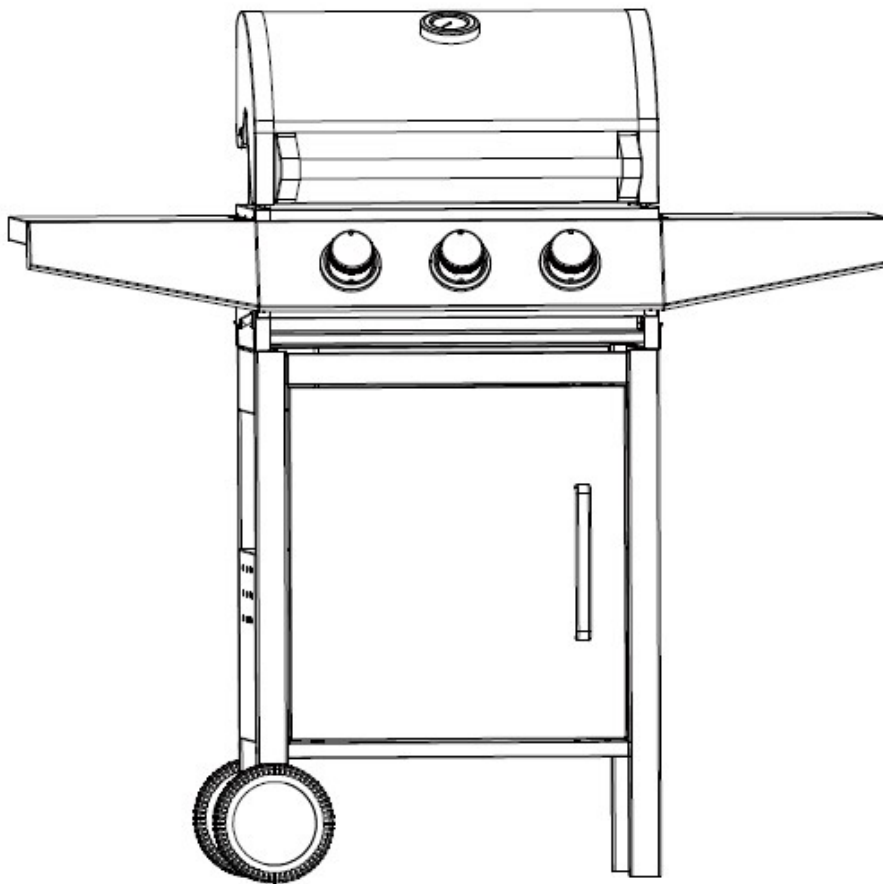

CE 0359

**SEE GAASIGRILL ON MÕELDUD KASUTAMISEKS AINULT ÕUES
NB! LUGEGE KÕIK JUHISED JA FUNKTSIOONIDE KIRJELDUSED
ENNE SEADME KASUTAMIST LÄBI.
HOIDKE NEED JUHISED EDASPIDISEKS ALLES!
TOIMINGUD, MIDA EI OLE KÄESOLEVAS JUHENDIS KIRJELDATUD, ON KEELATUD
Mitte professionaalseks kasutamiseks.**

OLULINE MÄRKUS!

Lugege kõik juhised ja toimingute kirjeldused enne seadme kasutamist läbi.

Juhiste järgimine vähendab vigastuste ohtu.

Juhiste eiramine võib lõppeda tulekahju või seadme kahjustustega.

Omaniku ülesanne on tagada, et grill oleks õigesti kokku pandud, paigaldatud ja heas korras.

Käesoleva kasutusjuhendi eiramine võib lõppeda varalise kahju ja/või tervisekahjustustega.

HOIATUSED

Üle 8-aastased lapsed ning füüsiliste, sensoorsete või vaimsete puuetega inimesed või kogenematud isikud võivad seadet kasutada ainult järelevalve all või kui neile on põhjalikult selgitatud seadme ohutut kasutamist ja kui nad saavad aru seadme kasutamisega seotud ohtudest.

Ärge lubage lastel seadmega mängida.

Ärge laske lastel seadet pistikupessa ühendada, puhastada ega seda muul viisil käsitseda ilma järelevalveta.

Hoidke alla 3-aastased lapsed seadmest eemal, kui neid pidevalt ei jälgita.

Märkus! Seadme mõned osad võivad minna väga tuliseks ja põhjustada põletusi. Olge eriti ettevaatlik, kui seadme läheduses on lapsi või puuetega inimesi.

Seadet tohib kasutada ainult õues.

Enne seadme kasutamist lugege kasutusjuhendit.

Ligipääsetavad osad võivad muutuda väga tuliseks, hoidke väikelapsed eemal.

Ärge liigutage seadet kasutamise ajal.

Pärast kasutamist keerake gaasiballooni kraan kinni.

Seadme ümberehitamine võib olla ohtlik.

Kasutaja ei tohi tootja või tema esindaja poolt hermeetiliselt suletud osade ehitust muuta.

Tähelepanu!

Seadme mõned osad võivad muutuda väga tuliseks, laste või eakate juuresolekul tuleb olla väga ettevaatlik.

Enda ohutuse tagamine:

Ärge hoidke ega kasutage selle ega ühegi muu seadme läheduses bensiini, mentooli sisaldavaid küttaaineid ega muid tuleohtlikke aineid ja vedelikke.

Gaasigrilli ei tohi kunagi süüdata bensiini vms vedelikuga!

Soovitus: kasutaja ei tohi tehases kokkupandud süsteemi muuta.

Ühendage rõhuregulaator ja voolik seadmega õigesti.

Ärge hoidke kasutamise ajal gaasiballooni grillkäru sees. Gaasiballooni ei tohi asetada seadme sisse.

KUI TUNNETE GAASILÕHNA:

Lülitage gaasivarustus välja.

Lülitage kõik põletid välja.

Tuulutage piirkond.

Kontrollige käesolevas juhendis kirjeldatud viisil, et seade ei lekiks.

Kui lõhn ei haju, pöörduge viivitamata gaasifirma poole.

ETTEVAATUSABINÕUD:

Gaasiballooni vahetamisel ja enne kasutamist kontrollige, et ühenduskohad ei lekiks.

Ärge kunagi otsige lekkeid tikkude või leegiga.

Ärge hoidke ega kasutage seadme läheduses bensiini ega muid tuleohtlikke aineid ega vedelikke.

Ärge hoidke seadme läheduses muid vedelgaasiballoone.

Kokkupanemine

HOIATUS! Ehkki valmistamise ajal on püütud teravad servad eemaldada, tuleks vigastuste vältimiseks kõiki osi käsitseda ettevaatlikult.

Vajalikud tööriistad: ristpeakruvikeeraja või lapikkruvikeeraja/mutrivõti.

KOKKUPANEMINE:

Enne kasutamist lugege kõik juhised tähelepanelikult läbi. Leidke grilli kokkupanemiseks puhas koht, kus on piisavalt ruumi. Kahtluste korral vaadake osade loetelu ja skeemi. Mõned grilli osad on suured. Grilli kokkupanemiseks on vaja kahte inimest.

MÄRKUS! Enne kokkupanemist veenduge, et kõik plastkatted oleksid eemaldatud!

Juhendi sisukord:

Hoiatused ja ettevaatusabinõud

Tehnilised andmed

1. Kokkupanemine
 2. Ettevalmistused
 3. Paigaldamine
 4. Külgpõleti
 5. Hoiatused ja ohutusnõuded
 6. Süütamise juhised
 7. Hoiustamine
 8. Puhastamine
 9. Probleemide lahendamine
 10. Ohutusnõuanded
- Garantii

1. Tehnilised andmed

| | | | | | |
|---|--------------------|---|--------------|---|--------------------------------|
|  | | Blue Import Oy Hampuntie 12, 36220 Kangasala, Finland | | Gas Grill PIN-NUMBER 1336CU017 SERIES NUMBER 8003-02/8341 | |
| Country of Destination | Appliance Category | Gas and Supply Pressure | Main Burner | Side Burner | 3 burner |
| | | | nozzle dia Ø | nozzle dia Ø | Total Nominal Heat Inputs (Hs) |
| BE, CY, DK, EE, FI, HU, LT, NL, NO, SE, SI, SK, RO, HR, TR, BG, LU, MT | I 30B/P (30) | Butane/Propane 30 mbar | 0.80 mm | - | 8.4 Kw / 612g/h |

1. Kokkupanemine

Veenduge, et grill oleks õigesti kokku pandud. Iga grilliga on kaasas üksikasjalik kokkupanemisyjuhend, milles kirjeldatakse täpsemalt konkreetse mudeli kokkupanemist. Järgige neid juhiseid hoolikalt, et grill oleks õigesti kokku pandud ja ohutu.

Ettevaatust! Kuigi anname endast parima, et seadme kokkupanemine oleks võimalikult lihtne, võivad tööstuslikult toodetud terasdetailide nurgad ja servad paratamatult tekitada sisselõikeid, kui neid kokkupanemisel valesti käsitseda. Kokkupanemise ajal tuleb osi käsitseda ettevaatlikult. Käte kaitseks on tungivalt soovitatav kanda töökindaid.

2. Ettevalmistused

Selle grilli kasutamiseks vajate vedelgaasiballooni ja korralikke gaasi rõhuregulaatoreid. Regulaatorid peavad vastama standardi EN16129 uusimale versioonile ja riiklikele eeskirjadele.

Seda seadet tohib kasutada ainult heakskiidetud vooliku ja regulaatoriga.

Energia säästmine

- Piirake kaane lahtihoidmise aega.
- Lülitage grill kohe pärast küpsetamise lõppu välja.
- Eelkuumutage gaasigrilli ainult 10–15 minutit. (Välja arvatud esimesel kasutuskorral.)
- Ärge kasutage vajalikust kõrgemat seadistust. Ühendage voolik ja regulaator gaasigrilli parempoolsel küljel asuva gaasiballooniga. Arvestage, et gaasiballoon peab paiknema ohutus kohas ja eemal kuumusest. Vooliku läbimõõt on 8 mm.

3. Paigaldamine

Pärast gaasiballooni ostmist saate selle ühendada gaasigrilliga.

- a) Gaasiballooni ei tohi vahetada tuleallikate läheduses. Asetage gaasiballoon gaasigrilli küljele, mitte grilli alla, pidades silmas, et balloon peab paiknema ohutus kohas ja eemal kuumusest.
- b) Kui olete valmis gaasigrilli kasutama, torgake regulaator gaasiballooni ventiili sisse ja veenduge, et see oleks korralikult kinnitatud. **Voolik ei tohi olla pikem kui 1,5 m.**



Hoiatus! Enne gaasigrilli süütamist tuleb tutvuda süütamisjuhiste ja hoiatuste/ohutusnõuetega.



Hoiatus! Pärast ühendamist kontrollige alati seebivee abil, et gaasiliini ühenduskohad ei lekiks. Gaasiballooni lahtiühendamine

Enne iga kasutuskorda kontrollige voolikut: otsige pragusid, sisselõikeid ja hõõrdunud kohti. Ärge üritage gaasigrilli kasutada, kui avastate voolikul mõne defekti.

Gaasiballooni vahetamisel tuleb tagada, et läheduses ei oleks süüteallikaid (tulekoll, sigaret, lahtine leek vms). Veenduge, et seade oleks välja lülitatud.

Veenduge, et voolik ei oleks keerdus, sest see mõjutab gaasigrilli kasutamisel gaasi pealevoolu. Samuti ei tohi voolik olla pinges all ega puutuda vastu gaasigrilli kuumenevaid osi.

Ballooni vahetamine

Balloonil on regulaator koos lülitiga gaasivarustuse sisse- ja väljalülitamiseks.

Gaasiballooni ühendamise/lahtiühendamine

Vaadake juhiseid madalrõhuregulaatori kohta.

ÜLDIST

Kuigi kõik grilli gaasiühendused on enne tehast väljasaatmist lekete suhtes kontrollitud, tuleb paigalduskohas teostada täielik gaasikindluse kontroll, juhaks kui seadmega on transportimisel valesti ümber käidud või sellele on kogemata liiga suurt survet rakendatud. Kontrollige aeg-ajalt kogu süsteemi lekete suhtes, järgides alltoodud juhiseid. Kui mis tahes ajal on tunda gaasilõhna, tuleb kohe kontrollida kogu süsteemi lekete suhtes.

ENNE KONTROLLIMIST

Eemaldage kindlasti kõik grilli pakkematerjalid, kaasa arvatud kinnitusrihmad.

ÄRGE KUNAGI kontrollige gaasilekkeid lahtise leegiga.

Valmistage seebilahus ühest osast vedelast pesuvahendist ja ühest osast veest. Lahuse kandmiseks liitmikele kasutage pihustuspudelit, pintslit või lappi.

KONTROLLIMINE

1. Veenduge, et juhtventiilid oleksid väljalülitatud asendis, ja lülitage gaasivarustus sisse.
2. Kontrollige kõiki gaasiregulaatori ja toiteventiili ühendusi kuni gaasitoruni (toru, mis läheb põletitesse), sealhulgas gaasitoru liitmikku. Lekkekohta ilmuvad seebimullid.
3. Lekke korral lülitage gaasivarustus kohe välja ja pingutage lekkivaid liitmikke.
4. Lülitage gaas uuesti sisse ja kontrollige uuesti.
5. Kui gaas lekib jätkuvalt mõnest liitmikust, lülitage gaasivarustus välja.

Iga kord pärast gaasiballooni vahetamist kontrollige, et ei esineks lekkeid.

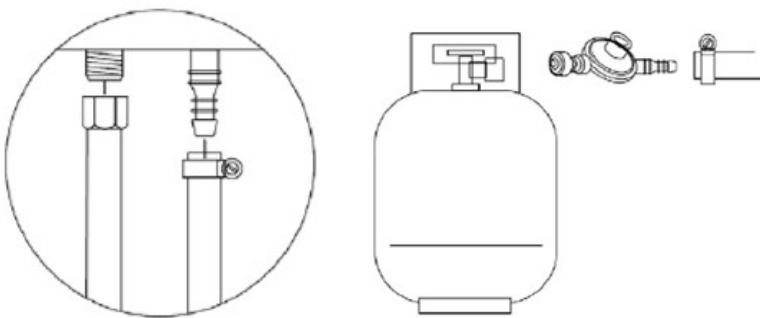

1. Paigaldage regulaatori voolik
2. Paigaldage gaasiballoon ja regulaatori voolik

Ärge kasutage grilli enne, kui kõik ühendused on kontrollitud ja ei leki.

4. Külgpõletid

Maksimaalse tulemuse saavutamiseks minimaalse gaasikuluga tasub arvestada järgmisi asjaolusid.

Kui põleti on süüdatud, reguleerige leeki vastavalt vajadusele maksimaalsest kuni minimaalse asendini. Kasutage põleteid sobiva suurusega panniga (ainult lamea põhjaga).

Kui panni sisu hakkab keema, keerake nupp madalamasse asendisse (väike leek).

Pange pannile alati kaas peale.

Soovitav on kasutada panni läbimõõduga 20–24 cm.

Külglaudade all on põletite kõrgusel suuremad avad, mille kaudu pääseb hapnik hõlpsalt põletitesse ja tagab ühtlase tule.

5. Hoiatused ja ohutusnõuded

Enne gaasigrilli kasutamist lugege läbi alljärgnevad punktid.

- Ärge kasutage gaasigrilli gaasilekke korral. Keerake gaasikraan kinni.
- Iga kord pärast ühendamist kontrollige seebi ja veega, et gaasivooliku liitmik ei lekiks.
- Kui põleti põleb, peab kaas olema alati avatud.
- Grillimisel kasutage grillikindaid ja tugevaid pika varrega grillimistarbeid.
- Tehke ettevalmistused õnnetuse või tulekahju puhuks. Uurige järele, kus asuvad esmaabikomplektid ja tulekustutid ning kuidas neid kasutada.
- Hoidke elektrijuhtmed ja gaasivoolik kuumadest pindadest eemal.
- Gaasigrilli kasutamise ajal ei tohi lahti ühendada ühtki gaasigrilli või gaasiregulaatori/-ballooni gaasisüsteemi osa.
- Gaasigrilli tuleb kasutada ettevaatlikult ja seda ei tohi kunagi jätta järelevalveta. Pärast kasutamist keerake gaasiballooni kraan kinni.
- Ärge kuumutage grillil avamata klaas- või metallpurki. Rõhu tõustes võib purk plahvatada,

põhjustades raskeid vigastusi või grilli kahjustusi.

- Gaasigrilli tuleb korrapäraselt puhastada, soovitatavalt iga kord pärast kasutamist.
- Ärge blokeerige põlemisavasid. Ärge blokeerige õhuavasid.
- Põleti või ventiilide puhastamisel tuleb hoiduda põleti ja düüside avade kahjustamisest.

Ärge kasutage seadet garaažis ega kinnises ruumis. **Seadet tuleb hoida eemal tuleohtlikest materjalidest** jms. Soovitame hoida seda tuleohtlikest materjalidest vähemalt 0,5–1,0 meetri kaugusel. **Seadme ümberehitamine võib olla ohtlik.**



HOIATUS! Käepideme must osa (vt eespool olevat pilti) läheb gaasigrilli kasutamise ajal tuliseks, OLGE

ETTEVAATLIK! Ärge puudutage musta pinda.

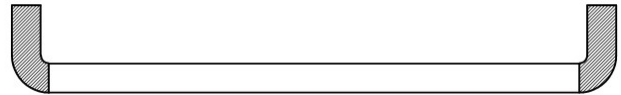

Minimaalne kaugus kergestisüttivatest materjalidest peab olema järgmine:

taga – 600 mm
külgedel – 500 mm
üleval – 1000 mm

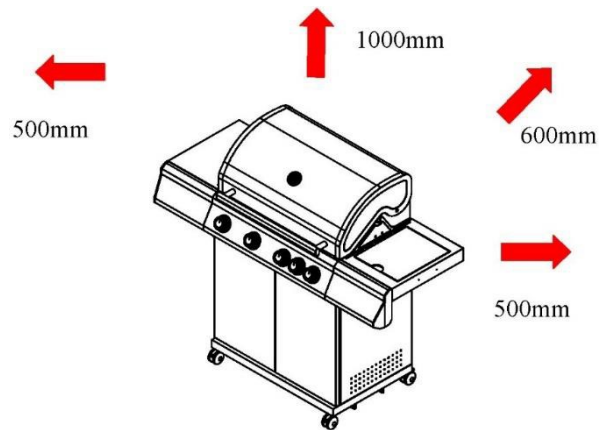

6. Süütamine

Ettevaatust! Põleti süütamisel peab kaas olema avatud!
Süütamise ajal ärge hoidke nägu otse gaasigrilli kohal.

Gaasi eelsüüde:

1. Veenduge, et kõik gaasigrilli juhtnupud oleksid väljalülitatud asendis (OFF). Seejärel avage regulaatori juurest gaasiballooni ventiil. Sädeme tekitamiseks tuleb vajutada juhtnupp (A) 3–5 sekundiks alla, et gaas voolama hakkaks, ning seejärel keerata vastupäeva suure leegi asendisse (HIGH) (B). See võib anda sädet põleti süütetorusse (C). Kuulete süüteseadme klõpsatust ja samuti näete põleti vasakpoolsel küljel olevast süütetorust (D) tulevat oranži leeki.
2. Hoidke põleti juhtnuppu pärast klõpsatust veel kaks sekundit all, et gaas jõuaks mööda põleti toru (E) alla ja põleti süttiks.
3. Pärast põleti süttimist süttivad ka teised põletid, kui keerata nende juhtnupud suure leegi asendisse (HIGH).
4. Kõrgel seadistusel peaks põleti leek olema suurem kui kõige madalama oranži leegi korral. Keerake gaasi juhtnupp vastupäeva lõpuni kõige madalamale seadistusele.
5. Kui teil ei õnnestu eespool toodud juhiseid järgides gaasigrilli süüdata, küsige nõu edasimüüjalt.

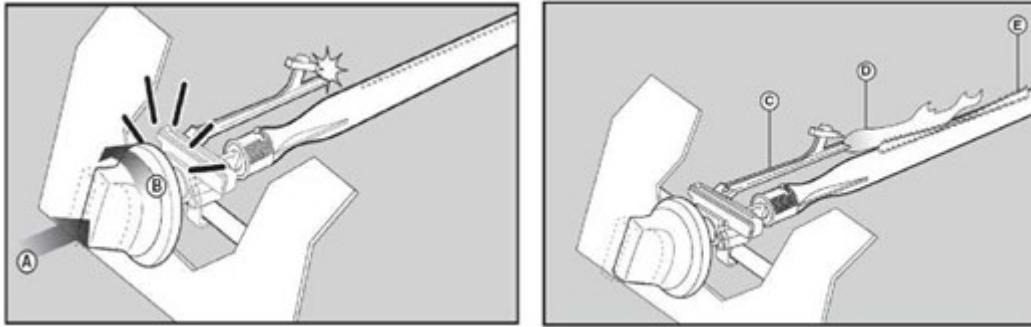

Hoiatus! Kui põleti ikka ei sütti, keerake põleti juhtnupp väljalülitatud asendisse (OFF) ja oodake enne uuesti süütamist 5 minutit, et gaas välja lasta.

7. Hoiustamine

Gaasiballooni tuleb hoida hästi ventileeritud kohas ja kui seda ei kasutata, tuleb see alati gaasigrilli küljest lahti võtta. Gaasiballooni tohib grillist lahti ühendada ainult õues ja igasugustest süttimisallikatest eemal. Kui kasutate gaasigrilli pärast pikemat pausi, kontrollige enne kasutamist kindlasti, et gaas ei lekiks ja et põleti vms ei oleks ummistunud. Samuti järgige puhastamisjuhiseid, et tagada gaasigrilli ohutus. Kui gaasigrilli hoitakse õues, tuleb kindlasti kontrollida, et esipaneeli all ei oleks mingeid takistusi (putukaid jms). See piirkond tuleb hoida puhas, sest see võib mõjutada põlemiseks või ventileerimiseks vajaliku õhu juurdepääsu.

8. Puhastamine

Gaasigrilli on soovitatav hooldada iga 90 päeva tagant, kuid absoluutselt vajalik on seda hooldada vähemalt kord aastas. Nii toimides pikendate gaasigrilli eluiga. Gaasigrill on hõlpsasti ja kerge vaevaga puhastatav, kui järgida vastavaid juhiseid.

- Lülitage põleti 15–20 minutiks sisse. Grillile ja grillimispiindadele voolanud rasv põleb ära. Enne jätkamist veenduge, et seade oleks külm.
- Reste tuleb vee ja seebiga korrapäraselt puhastada.
- Grillikaane sisekülge tuleb samuti vee ja seebiga pesta.
- Tõrksate plekkide eemaldamiseks malmist osadelt kasutage terasharja, traatnuustikut või küürimislappi.
- Kontrollige korrapäraselt, et põletites ei oleks putukaid ega ämblikke, kes võivad ummistada gaasisüsteemi ja takistada gaasivoolu. Puhastage põletitorud põhjalikult ja veenduge, et seal poleks võimalikke ummistuse põhjustajaid. Toru piirkonna puhastamiseks soovitame kasutada tuge.
- Seadme ümberehitamine ei ole lubatud, sest see võib olla ohtlik.

9. Probleemide lahendamine

| Probleemide lahendamine: Probleem | Võimalik põhjus | Ärahoidmine/lahendus |
|---|--|--|
| Rasva põlemine või suured leegid grilli kohal | Põletitele kogunenud rasv | Katkestage vedelgaasiballooni ühendus. Jätke kaas lahti ja laske leekidel kustuda. Kui grill on jahtunud, eemaldage põletitelt, rasvapannilt, rasvakogurilt, küpsetusplaadilt ja muudelt pindadelt toidujäägid ja liigne rasv. |
| Gaas lekib kahjustatud voolikust | Kahjustatud voolik | Lülitage gaasi juurdevool vedelgaasiballoonist välja. Asendage kahjustatud voolik/ventiil/regulaator. Kontrollige, et vedelgaasiballoon ja liitmikud ei lekiks. |
| Vedelgaasiballooni leke | Pikaajalisest hoiustamisest või väärkasutamisest tingitud mehaaniline probleem | Sulgege vedelgaasiballooni ventiil. |

| | | |
|--|--|---|
| Vedelgaasiballooni ventiili leke | Ballooni ventiili talitlushäire väärkasutuse või mehaanilise probleemi tõttu | Sulgege vedelgaasiballooni ventiil. Tagastage vedelgaasiballoon ostukohta. |
| Gaasi leke vedelgaasiballooni ja regulaatori pistiku vahel | Vale ühendus; logisev ühendus; defektne kummiliitmik | Sulgege vedelgaasiballooni ventiil, ühendage regulaator lahti ja kontrollige, et kummist liitmikul ei oleks kahjustusi; kontrollige vedelgaasiballooni lekete suhtes ja regulaatori ühendust vedelgaasiballooniga. |
| Leegid tungivad läbi juhtpaneeli | Põletitoru osaline ummistus on põhjustanud tulekahju | Lülitage põletid ja vedelgaasiballooni ventiil välja. Kui tulekahju on kustutatud ja seade on maha jahtunud, eemaldage põleti ja kontrollige, et poleks ämblikuvõrke ega roostet. Täpsemat teavet leiate juhendi puhastusjuhiste jaotisest. |
| Põleti ei sütti süüteseadme kasutamisel | Gaasiga seotud probleem: 1. Süütate vale põletit 2. Põleti ei ole ühendatud juhtventiiliga 3. Põleti on ummistunud 4. Puudub gaasi pealevool 5. Auru kogunemine vedelgaasiballooni jätkumutrisse 6. Jätkumutter ei ole vedelgaasiballooni ventiiliga korralikult ühendatud | 1. Juhiseid leiate juhtpaneelilt ning juhendi kasutamise ja hoolduse osast. 2. Veenduge, et ventiil oleks põletitorude sees. 3. Veenduge, et põletitorud poleks ämblikuvõrkude või muu prahiga ummistunud. Täpsemat teavet leiate juhendi jaotisest „Kasutamine ja hooldus“. 4. Veenduge, et vedelgaasiballoon poleks tühi. Kui vedelgaasiballoon ei ole tühi, vaadake, mida on kirjutatud gaasi juurdevoolu äkilise vähenemise kohta. 5. Lülitage juhtnupud välja ja ühendage jätkumutter vedelgaasiballoonist lahti. Ühendage uuesti ja proovige veel kord. 6. Keerake jätkumutrit veerand kuni pool pööret. |
| Põleti ei sütti süüteseadme kasutamisel | Elektriprobleem: 1. Katkine elektrood, märgata on sädemeid 2. Elektroodi ots on valesti asetatud 3. Juhe ja/või elektrood on toidujäätmetega koos 4. Juhtmed logisevad või on lahti tulnud 5. Lühis süüteseadme ja elektroodi vahel olevas juhtmes (sädemed) 6. Nupp on kinni kiilunud, põhjustades süüteseadme ja elektroodi vahel sädemeid | 1. Vahetage elektrood välja. 2. Elektroodi ots peaks olema suunatud põleti ava poole. Kaugus peaks olema 3,2–4,8 mm. Vajadusel reguleerige. 3. Puhastage juhe ja/või elektrood desinfitseerimisvahendisse kastetud vatitikuga. 4. Ühendage juhe uuesti või asendage elektrood/juhe. 5. Asendage süütejuhe. 6. Asendage süüteseadme. 7. Kontrollige juhtme isolatsiooni ja ühendust. Kui isolatsioon on kahjustatud, vahetage juhtmed välja. |
| Põletit ei õnnestu tikuga süüdata. | Vaadake, mida on eelmisel lehel kirjutatud gaasiga seotud probleemide kohta 2. Tikku kasutatakse valesti | 1. Täpsemat teavet leiate juhendi jaotisest „Kasutamine ja hooldus“. |
| Gaasi juurdevoolu äkiline vähenemine või madal leek | Rasva kogunemine Väga rasvane liha Põleti leek on liiga suur | Puhastage põletid ja grilli sisemus. Enne grillimist eemaldage liigne rasv. |
| Leek kustub | Tugev või puhanguline tuul Vedelgaas on otsakorral Gaasi vooluventiil on rakendunud | Paigutage grilli esiosa tuule suunas või reguleerige leeki. Täitke vedelgaasiballoon. Vt jaotist „Gaasi juurdevoolu äkiline vähenemine“. |
| Leek kustub | Tugev või puhanguline tuul Vedelgaas on otsakorral | Paigutage grilli esiosa tuule suunas või reguleerige leeki. |

| | | |
|--|--|--|
| | Gaasi vooluventiil on rakendunud | Täitke vedelgaasiballoon. Vt jaotist „Gaasi juurdevoolu äkiline vähenemine“. |
| Pidev rasva põlemine | Põletitele tilgub rasva | Lülitage juhtnupud välja. Lülitage välja gaasivool vedelgaasiballoonist. Sulgege kaas ja oodake, kuni tuli kustub. Kui grill on jahtunud, võtke kõik osad välja ja puhastage need. |
| Leegi tagasilöökk (tuli põletitorudes) | Põleti ja torud on ummistunud | Lülitage juhtnupud välja. Puhastage põleti ja/või torud. Lugege hooldus- ja kasutusjuhendi jaotist põleti puhastamise kohta |
| Leegid | Rasva kogunemine Väga rasvane liha Põleti leek on liiga suur | Puhastage põletid ja grilli sisemus. Enne grillimist eemaldage liigne rasv. Reguleerige (langetage) temperatuuri. |
| Teised põletid ei süüta ühte põletit | Ülekandetorusse on kogunenud rasv või toidujäägid | Puhastage ülekandetoru terasharjaga. |

Kui eespool toodud juhiste abil ei õnnestu probleemi lahendada, külastage poodi, kust gaasigrilli ostsite.

10. Gaasigrilli ohutuse tagamine

Paigutage gaasigrill kindlale ühetasasele pinnale, eemale tuleohtlikest esemetest (nt puidust tarad või pea kohal ripuvad puuoksad).

Ärge kasutage gaasigrilli kunagi siseruumides!

Süüdatud gaasigrilli ei tohi liigutada ega jätta järelevalveta.

Hoidke lapsed ja loomad gaasigrillist ohutus kauguses.

Hoolitsege, et tulekustuti oleks käeulatuses.

Gaasigrill muutub kasutamise ajal väga tuliseks, mistõttu tuleb käepidemeid jms käsitseda kinnastega.

Enne hoiulepanekut veenduge, et seade oleks täielikult maha jahtunud.

Kasutage seadet ainult õues!

Enne gaasigrilli kasutamist lugege kasutusjuhendit.

Ligipääsetavad osad võivad muutuda väga tuliseks, hoidke väikelapsed eemal!

Ärge liigutage gaasigrilli kasutamise ajal.

Pärast kasutamist keerake gaasiballooni kraan kinni.

Seadme ümberehitamine ei ole lubatud, sest see võib olla ohtlik.

GARANTII

Selle toote garantii kehtib 1 aasta alates ostukuupäevast.

Garantii on kehtetu, kui toodet kasutatakse muuks kui selle algselt ettenähtud otstarbeks või kui toodet kasutatakse ärilisel/professionaalsel eesmärgil või rendiseadmena.

Garantii ei hõlma looduslikest tingimustest või ebaõigest hoiustamisest tulenevaid kahjustusi.

Garantiiküsimustes pöörduge edasimüüja poole.