

JOHDANTO

Kiitos, kun päätit hankkia dieselgeneraattorin. Tämä käyttöohje kertoo sinulle, miten asentaa, käyttää sekä huoltaa generaattoria oikein. Ole hyvä ja lue tämä käyttöopas ennen generaattorin käyttöä varmistaaksesi kunnollisen toiminnan. Seuraa ohjeita pitääksesi generaattorin parhaassa käyttökunnossa sekä pidetäänksesi sen käyttöikä. Jos Sinulla on kommentteja tai ongelmia, ota yhteyttä yhtiöömme tai valtuutettuun agenttiin. Tämä käyttöopas käsittelee dieselgeneraattorin yleisosa. Käyttöopas voi kuitenkin muuttua tulevaisuudessa tuotteen kehityksen takia. Huomioi erityisesti varoitukset sekä huomiot.

VAROITUS	Näiden varotoimenpiteiden seuraamatta jättäminen voi johtaa varallisuusvahinkoon, henkilövahinkoon tai KUOLEMAAN!
VARO	Merkitsee, että vakava henkilövahinko tai varustevaurio voi seurata ohjeiden seuraamatta jättämisestä.

Dieselgeneraattori toimii vaatimustesi mukaan, jos käytät sitä käyttöoppaan ohjeiden mukaisesti. Muuten seurauksena voi olla vakava henkilövahinko tai varustevaurio.

Joten lue huolellisesti tämä opas ennen kuin käytät generaattoria.

HUOMIO

1. Älä liitä generaattoria muihin tehon lähteisiin, kuten sähkölaitoksen päävirranlähteeseen. Joissakin erikoistapauksissa ole hyvä, ja anna ammattisähkömiehen, joka tietää eron yleisvirtalähteen ja generaattorin virtapiirin välillä, liittää valmiustilan teho sähköjärjestelmään.
2. Amatöörit, varsinkin lapset eivät ymmärrä vaaraa: heidät tulee pitää loitolla generaattorista.
3. Pidä yllä sopivia vaatteita sekä suojaavia turvahaalareita.
4. Käyttäjän tulee säilyttää huolellisesti laitteen kaikkia avaimia. Lukitse generaattorin ovet varmasti estääksesi laitteen käytön amatööreiltä (lapset eivät ymmärrä vaaraa).

VAROITUS

1. TULIPALON EHKÄISEMINEN

Älä koskaan lisää polttoainetta polttoainetankkiin, kun moottori on käynnissä. Pyyhi pois ylivuotanut polttoaine puhtaalla liinalla. Pidä räjähteet ja muut herkästi syttyvät tuotteet poissa generaattorin läheltä.

- Tulipalon ehkäisemisen sekä riittävän tuuletuksen takia pidä generaattori vähintään metrin päässä rakennuksista sekä muista varusteista käytön aikana.
- Käytä generaattoria tasaisella alustalla
- Älä vie generaattoria sisätiloihin moottorin ollessa kuuma.
- Pidä työtiloissa sammutin sekä ensiapulaukku.

2. PAKOKAASUJEN HENGITTÄMISEN EHKÄISEMINEN

Pakokaasu sisältää myrkyllistä hiilimonoksidia (häkää), joka on haitallista terveydelle. Älä koskaan käytä generaattoria ahtaassa tilassa tai huonosti tuuletetussa paikassa. Jos generaattoria on välttämätöntä käyttää sisätiloissa, huolehdi riittävästä tuuleuksesta.

Huomioi generaattorissa olevat varoitusmerkinnät.

3. PALOVAMMOJEN EHKÄISEMINEN

Äänenvaimennin sekä moottorin runko ovat hyvin kuumia, kun moottori on käynnissä tai heti sammuttamisen jälkeen. Älä koske näihin osiin palovammojen ehkäisemiseksi.

4. SÄHKÖISKUJEN JA OIKOSULKUJEN EHKÄISEMINEN

- Vältäaksesi sähköiskuja tai oikosulkuja, älä koske generaattoriin märin käsin. Tämä generaattori ei ole vesitiivis, joten sitä ei tule käyttää paikoissa, jotka altistuvat vedelle tai lumelle. Generaattorin käyttäminen märissä paikoissa voi aiheuttaa oikosulkuja ja sähköiskuja.
- Generaattori tulee maadoittaa estääksesi sähköiskuja, jotka johtuvat viallisista sähkölaitteista. Liitä johto generaattorin maadoitusliittimestä ulkopuoliseen maadoituslähteeseen.
- Älä yhdistä työkaluja tai muita esineitä generaattoriin ennen sen käynnistystä. Jos esine on yhdistetty, generaattorin käynnistäminen voi aiheuttaa yhtäkkisen esineen liikkeen ja johtaa vammoihin ja vahinkoihin. Irrota kaikki esineet generaattorista ennen käynnistystä.

VARO

Suurin osa käyttömoottoreista tarvitsee enemmän sähkötehoa käynnistämiseen, kuin niiden nimellissähköteho

Älä ylitä minkään pistorasian määritettyä virtarajoitusta

Älä yhdistä generaattoria kotitalouden virtapiiriin. Se voisi vaurioittaa generaattoria sekä talon sähkölaitteita

5. AKUN KÄYTTÖ

Avoinrunkoisen generaattorin akun valinta on vapaa. Käyttäjän on valittava ja ostettava sopiva akku ennen käyttöä.

Hiljaisen generaattorin akkua ei tarvitse huoltaa, koska se käyttää edistynyttä tekniikkaa. Käyttäjän ei tarvitse kaataa vettä tai lisätä elektrolyyttiä.

Tarkkaile akun tilanäyttöä:

Sininen: akku on hyvässä kunnossa

Valkoinen: virtaa ei ole tarpeeksi, ladattava

Punainen: elektrolyyttejä ei ole tarpeeksi, vaihdettava

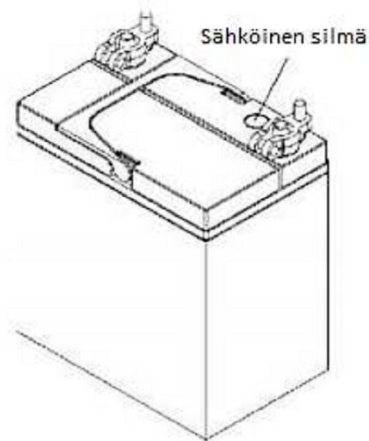

Akun käyttö:

Sammuta virta akun katodijohdon irrottamisen jälkeen, kun tarkistat ja huollat generaattoria. Yhdistä katodi akun anodiin. Lopeta lataus, kun akku on ladattu täyteen. Kun akku on liian kuuma ladatessa, lopeta hetkeksi ja lataa uudestaan.

6. Generaattorin asennus ja huolto on tehtävä ammattilaisen toimesta.
7. Rajaa generaattorin käyttämistä alueilla, joilla on suuri tulipalon vaara.
8. Älä kaada ylijäänyttä öljyä viemäriin tai vesistöön luonnon suojelemiseksi. Generaattorista jäävä öljy täytyy säilyttää astiassa. Ongelmajätteitä, kuten polttoainetta, jäähdytinnestettä, liuottimia, suodattimia ja akkuja, täytyy käsitellä lain mukaan.

9. Generaattorin pakokaasu ja polttoaine ovat myrkyllisiä. Käytä niitä varovasti.

SISÄLLYSLUETTELO

- 1. Tekniset tiedot**
- 2. Kokoonpano**
- 3. Käynnistyksen valmistelu**
- 4. Generaattorin käynnistys**
- 5. Generaattorin käyttö**
- 6. Lataaminen**
- 7. Generaattorin sammutus**
- 8. Ajoittainen tarkistus ja huolto**
- 9. Pitkäaikainen varastointi**
- 10. Vianetsintä ja huoltokeino**
- 11. Älypaneelin toiminnot**
- 12. Sähköinen kaavio**
- 13. Liite**

1. TEKNISET TIEDOT

Malli	KDE2200X			KDE3500X			KDE5000X			KDE6500X/E		
	KDE2200E			KDE3500E			KDE5000E			KDE6500T		
Nimike	KDE2200C			KDE3500C			KDE5000T			KDE6500TA3		
Nimellistaajuus (HZ)	50	60		50	60		50	60		50	60	
Nimellisteho (kVA)	1.7	2		2.8	3.3		4.2	5		4.5	5	
Nimellisjännite (V)	115/230	120/240		115/230	120/240		115/230	120/240		115/230	240/120	400/230
Nimellisvirta (A)	14.8/7.4	16.7/8.3		24.4/12.2	27.5/13.8		36.5/18.3	41.7/20.8		39.2/19.6	41.7/20.8	7.9
Nimellisnopeus (rpm)	3000	3600		3000	3600		3000	3600		3000	3600	3000
Vaihe	Yksivaiheinen											
Tehon kerroin (cos φ)	1											
Kiihtymismoodi	Valvottu, silikoni, itsestään kiihtyvä, vakiojännite											
Tasavirran teho	12V/8.3A											
Liitäntätapa	Kiinteä vaihteistoliihtä											
Öljyn tason hallintajärjestelmä	On											
Polttoöljytankin tilavuus (L)	13.5			X/E:13.5	T:15		X/E:13.5	T:15		E:13.5	T/TA:15	E3:13.5 T3/TA3: 15
Nettopaino (kg)	C/X:53	E:60		C/X:65	E:70	T:140	X:95	E:100	T:158			X:345 E:3400 6500T:3165 6700T:TA3:177
Mittasuhteet (PxLxK)(mm)	C:595x410x515			C:630x445x530	X/E:655x480x530		X/E:720x492x660					X:623 T:462x615 6500T:512x522x740 6700T:TA3:532x740
	X/E:640x480x530			T:830x532x740			T:912x532x740					6700T:TA3:532x740 6700T:TA3:532x740

Generating Set

Malli		KDE2200X KDE2200E KDE2200C		KDE3500X KDE3500E KDE3500C KDE3500T		KDE5000X KDE5000E KDE5000T		KDE6500X/E KDE6500T KDE6700T/TA KDA6700TA KDA6700TA03	
Nimeke		KM170F		C/X/E-KM178FG T:KM178FGET		C/X/E-KM186FG T:KM186FGE		KM186FAG KM186FAG	
Malli		KM170F		C/X/E-KM178FG T:KM178FGET		C/X/E-KM186FG T:KM186FGE		KM186FAG KM186FAG	
Tyyppi		4-tahti, yksisyylinterinen, ilmajäähdytteinen, suora dieselruiskumoottori							
Määrän hallitsija x iskun pituus		70 x 55		78 x 62		86 x 70		86 x 72	
Iskutilavuus (L)		0.211		0.296		0.406		0.418	
Voiteluöljyn tilavuus		0.75		1.1		1.65		1.65	
Nimellisteho (kW)		2.5/3000 2.8/3600		3.68/3000 4.0/3600		5.7/3000 6.3/3600		5.7/3000 6.3/3600	
Polttoaine		Diesel 0# (kesä) - 10# (talvi) -35# (kylmä)							
Voiteluöljy		CD-luokka tai 10W-30, 15W-40							
Käynnistysmenetelmä		C/X/E: Rekyliikäynnistys E/T/TA/E3/T3/TA3: Sähkökäynnistys							
Rakenne		C/X/E/E3: Avoin runko T/TA/T3/TA3: Ääneton							

Moottori

Ohjeet: Melulista osoittaa melupäästön tason, kun työskentely ei ole melun tason takia turvallista. Vaikka melupäästön taso on sidosissa melun alitumisen tasoon, se ei ole vaikota päätettävässä melunsuojien käytössä. Tekijät, jotka vaikuttavat käytännön melun tasoon: ympäristön olosuhteet ja muut melun lähteet, kuten työläitteiden määrä tai työtunnit meluisissa olosuhteissa. Melun alitumisen taso vaihtelee eri maissa. Huom.: A on alykäs ohjauspaneeli.

Generaattori

2. Kokoonpano

a. Osien nimitykset (KDE SARJA E- tyyppi)

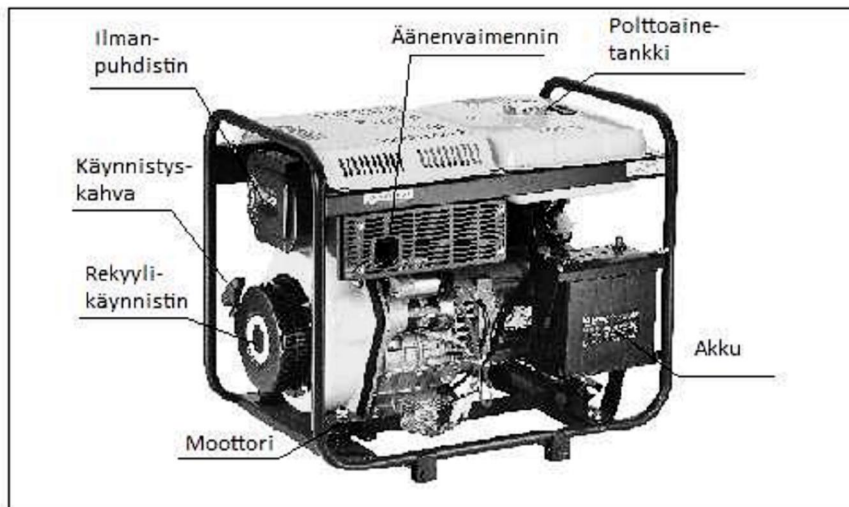
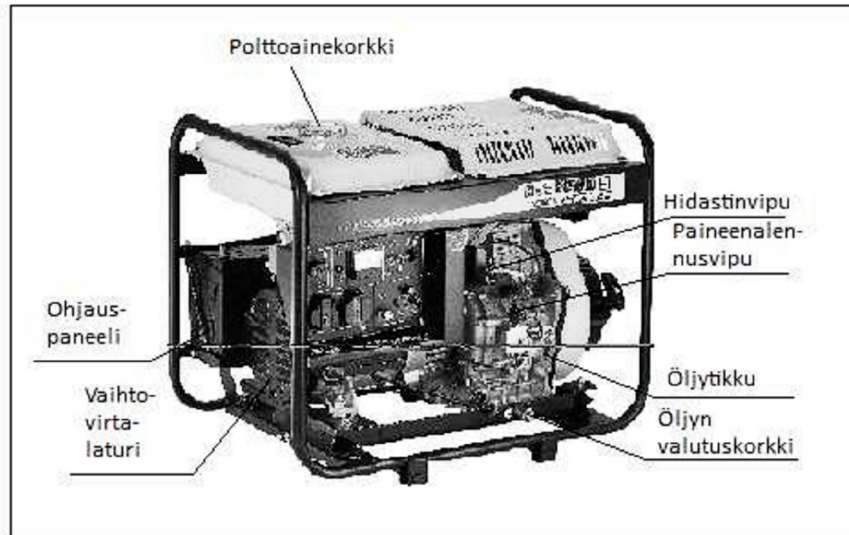

b. Osien nimitykset (KDE-SARJA T/T3/TA/TA3-tyypit)

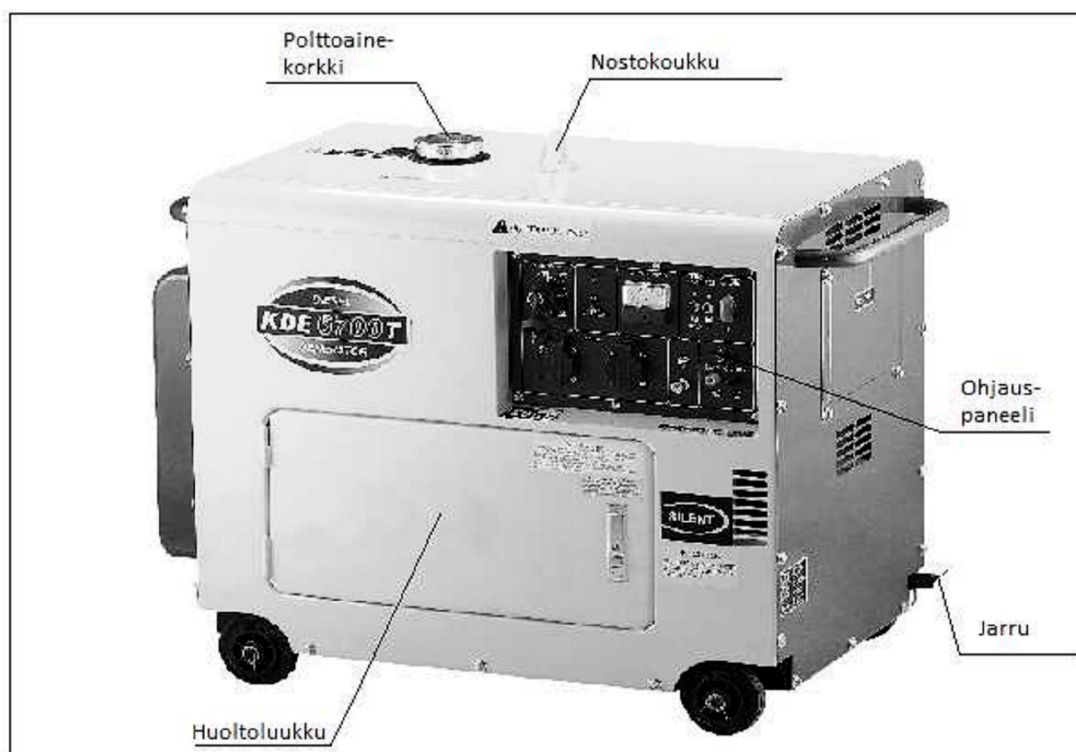

3. KÄYNNISTYKSEN VALMISTELU

3.1 Polttoöljyn valinta ja käsitteleminen

- Polttoöljyn valinta

Käytä vain moottorille sopivaa dieseliä

- Älä päästä pölyä tai vettä polttoaineeseen

Kun tankkaat tynnyristä, pidä huolta, että pölyä tai vettä ei ole sekoittunut polttoaineeseen. Muuten polttoaineruiskun ja suuttimen kanssa aiheutuu ongelmia.

- Älä täytä liikaa

Ylitäyttäminen on hyvin vaarallista. Älä täytä tankkia polttoöljysuodattimessa olevan punaisen tapin yläosan yli.

VAROITUS

- Tankkaa hyvin tuuletetussa paikassa moottorin ollessa pysähtynyt
- Älä tupakoi tai päästä liekkejä tai kipinöitä paikkaan, missä moottori tankataan tai polttoöljyä varastoidaan
- Älä ylitäytä tankkia. Huolehdi, että suodatinkorkki on tankkauksen jälkeen suljettu tiukasti
- Älä läikytä polttoainetta tankatessa. Jos polttoainetta läikkyä, varmista, että paikka on kuiva ennen kuin käynnistät moottorin.

3.2 Tarkista ja lisää moottoriöljyä

- Tarkista aina moottoriöljyn taso generaattorin ollessa tasaisella alustalla ennen kuin käynnistämistä, ja lisää sitä tarpeen mukaan.
- Moottori voi vaurioitua jos sitä käytetään vajaalla moottoriöljyn määrällä. On myös vaarallista lisätä liikaa moottoriöljyä, sillä sen palaminen saattaa johtaa yhtäkkiseen moottorin nopeuden kiihtymiseen.

VARO:

KDE-sarjan generaattori on varustettu matalan öljyn tason varoitusjärjestelmällä (öljyvahti). Öljyvahti pysäyttää moottorin automaattisesti, kun öljyn taso putoaa alarajan alle. Tämä ehkäisee onnettomuuksia, kuten laakerin vahingoittumista, jne.

- Vallitse sopivin moottoriöljy

On erittäin tärkeää valita sopiva moottoriöljy ylläpitääksesi generaattorin suorituskykyä sekä käyttöikä. Jos et käytä sopivaa moottoriöljyä, tai jos moottoriöljyä ei vaihdeta tasaisin väliajoin, se nostaa huomattavasti männän ja männän renkaan vahingoittumisen, sylinterin tiivisteiden, laakerin sekä muiden liikkuvien osien nopeutuneen kulumisen riskiä. Tällöin generaattorin käyttöikä lyhenee. Suosittelemme APIN luokittelemaa CC/CD-öljyä. Valitse sopivan viskositeetin omaava öljy paikallisen lämpötilan mukaan.

3.3 Huolla ilmanpuhdistin

1. Irrota siipimutteri sekä ilmanpuhdistimen kansi ja ota osa ulos

VARO

- Älä pese kennoa puhdistusaineella
- Vaihda kenno, jos huomaat sen tehon vähentyneen tai pakokaasun värin huonontuneen.
- Älä koskaan käytä generaattoria ilman kennoa, muuten moottori kuluu nopeasti.

X/E-tyyppi

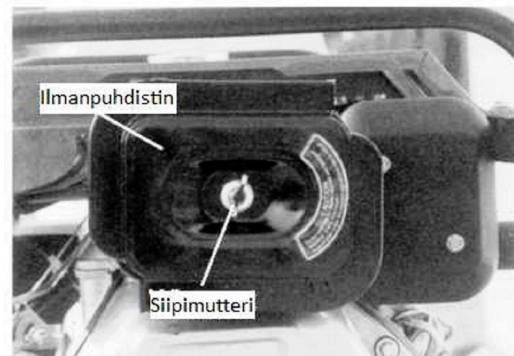

T-tyyppi

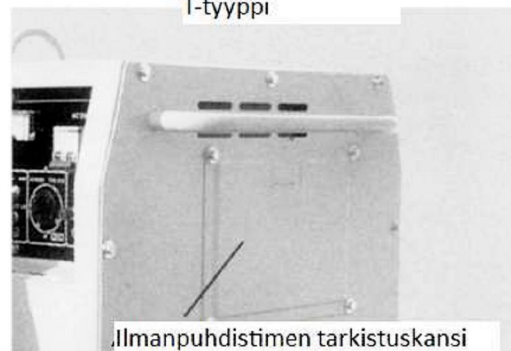

2. Laita ilmanpuhdistimen kansi paikalleen

ja ruuvaa siipimutteri.

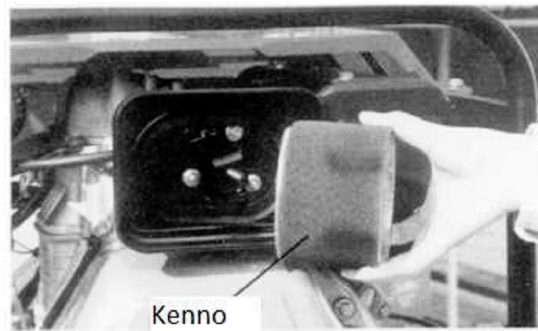

3.4 Tarkista generaattori

1. Käännä päävirtakatkaisin tai muu

kuormitus pois päältä

VAROITUS

- Varmista, että päävirtakatkaisin on käännetty pois päältä ennen käynnistystä
- Generaattori on maadoitettava sähköiskujen ehkäisemiseksi

VARO

Päävirtakatkaisin on pidettävä ON- asennossa käytön aikana

Ennen moottorin käynnistämistä, käännä käytettävä laite (valolaite, moottori jne.) OFF-asentoon. Jos ne eivät ole OFF-asennossa, yhtäkkinen kuormitus moottorin käynnistyessä voi olla hyvin vaarallista.

3.5 Käyttö sisäänajon aikana

Ensimmäiset 20 tuntia ovat moottorin sisäänajoaika, jonka aikana käyttäjän tulee noudattaa seuraavia kohtia:

Lämmitä moottoria 5 minuuttia ensimmäisen käynnistyksen jälkeen. Käytä moottoria pienellä nopeudella ja nollalatauksella ennen kuin moottori lämpenee.

Vältä raskasta kuormitusta sisäänajona aikana. Suosittelemme moottorin käyttöä 3000 kierroksessa / minuutti 50 % kuormituksella sisäänajon aikana. Vaihda moottoriöljy ajallaan.

Vaihda moottoriöljy moottorin ollessa lämmin 20 tunnin käytön jälkeen. Valuta vanha moottoriöljy kokonaan.

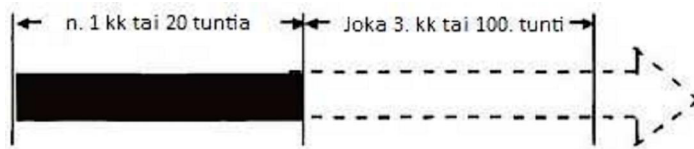

4. GENERAATTORIN KÄYNNISTYS

VAROITUS

Älä kytke generaattoriin työkaluja tai muita välineitä ennen käynnistystä.

4-1 rekyylikäynnistys

Käynnistä moottori seuraavien toimenpiteiden mukaisesti

1. Aukaise polttoainehana



2. Aseta moottorin nopeusvipu RUN- asentoon

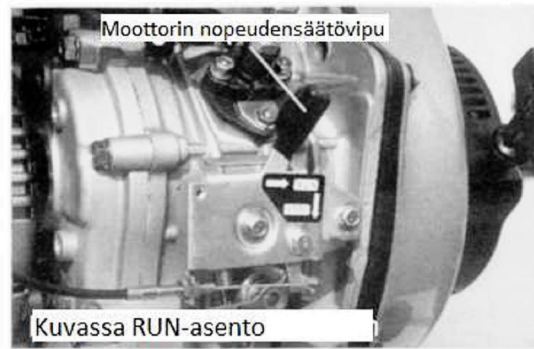

3. Vedä rekyylikäynnistyskahva
 - Vedä kahvaa ulos, kunnes tunnet vastuksen. Palauta se sitten takaisin alkuperäiseen asentoon.
 - Paina paineenalennusvipua. Se palautuu automaattisesti kun rekyylikäynnistintä vedetään
 - Vedä rekyylikäynnistyskahvaa riuskasti molemmin käsin.



VARO

Älä päästä kahvaa palaamaan kovalla vauhdilla moottoria päin. Palauta se varovasti estääksesi käynnistintä vahingoittumasta.

Jos moottoria on vaikea käynnistää kylmällä ilmalla, poista ruuvin proppu sylinterin pääkannesta ja lisää 2cc moottoriöljyä.

Varo

Ruuvaa aina sylinterin pääkanteen ruuvin proppu estääksesi sateen ja lian pääsy moottoriin. Muuten voi aiheutua sisäisten osien nopeaa kulumista sekä muita vakavia ongelmia.

Rekyylikäynnistys

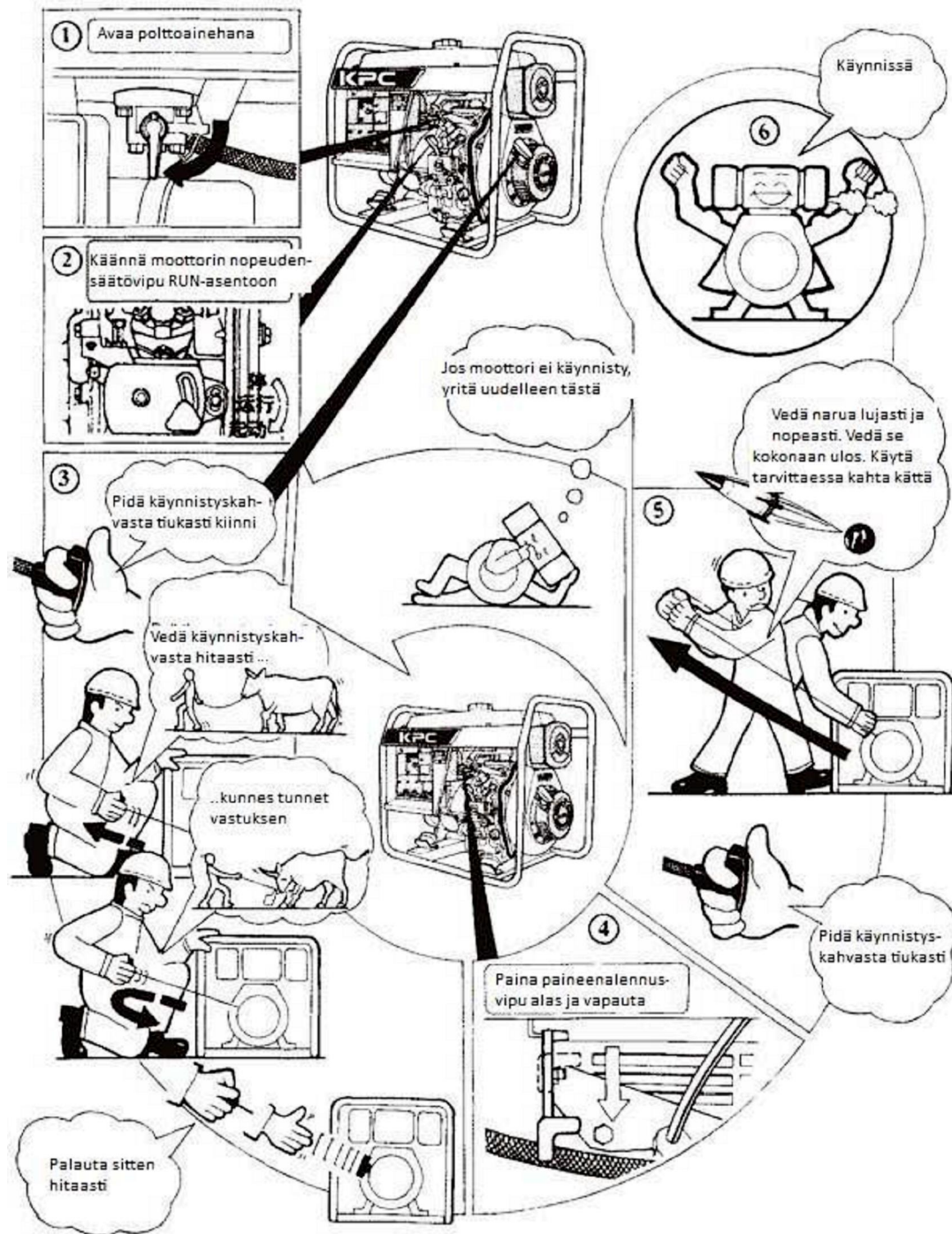

Rekyylikäynnistys

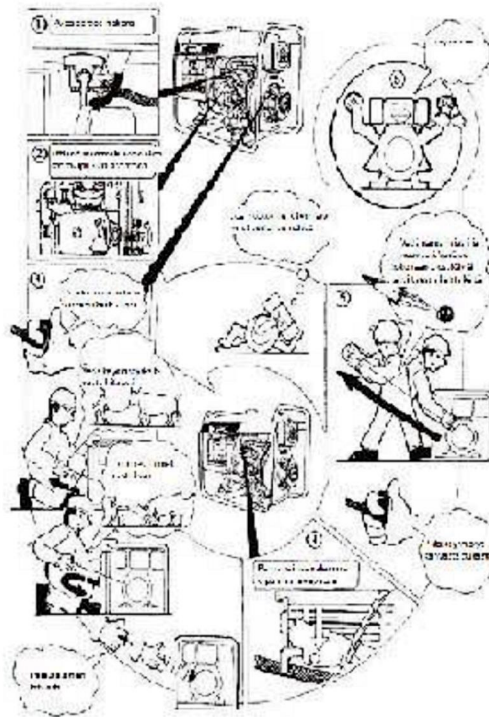

4.2 Sähköinen käynnistys

1. Käynnistäminen (sähköisen käynnistyksen valmistelut ovat samat kuin rekylyikäynnistyksen)
 - Avaa polttoainehana
 - Aseta moottorin nopeuskahva RUN-asentoon

- Käännä käynnistysavain myötäpäivään START-asentoon. Irrota kätesi avaimelta heti kun moottori käynnistyy
Jos starttimoottori ei käynnisty 10 sekunnin aikana, odota 15 sekuntia, ennen kuin käynnistät sitä uudestaan.



VARO

Moottorin käyttäminen pitkiä aikoja aiheuttaa akun tehon jopa polttamaan moottorin.

Pidä käynnistysavainta ON-asennossa, kun moottori on käynnissä.

2. Akku
Tarkista akun jännite joka kerta ennen kuin käynnistät generaattorin

5. GENERAATTORIN KÄYTTÄMINEN

5.1 GENERAATTORIN KÄYTTÄMINEN

1. Lämmitä moottoria ilman kuormitusta kolmen minuutin ajan

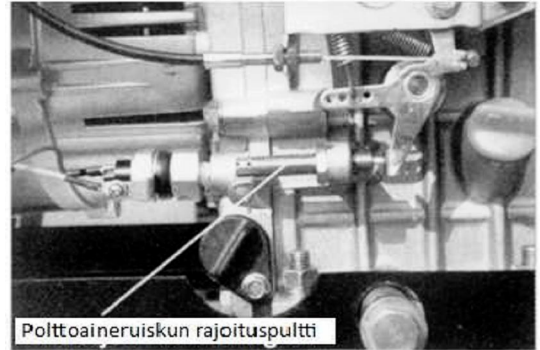

2. Koskien generaattoria, jossa on öljywahti : tarkista, että öljyvaroitustulppa ei pala.

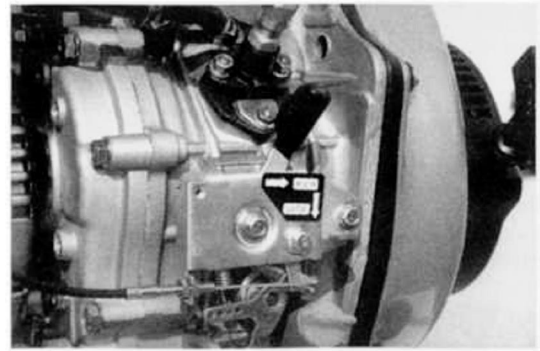

VARO

Generaattorissa, jossa on öljywahti: öljyn hälytyslamppu aktivoituu matalalla öljynpaineella tai öljyn vajauksella. Moottori sammuu samalla. Moottori sammuu heti, jos moottoriöljyä ei lisätä ja generaattoria yritetään käynnistää. Tarkista öljyn taso ja lisää öljyä.

Älä löysää tai säädä moottorin nopeutta säätelevää pulttia äläkä polttoaineruiskutusta säätelevää pulttia, sillä se vaikuttaa suorituskykyyn.

5.2 Tarkistukset käytön aikana

1. Jos generaattorista kuuluu epänormaali ääni tai värinää
2. Jos moottori katkoo tai käy epätasaisesti
3. Tarkista pakokaasun väri (onko se mustaa vai liian valkoista)

Jos huomaat jonkun yllämainituista tapahtumista, sammuta moottori ja ota selville vian syy tai ota yhteyttä jälleenmyyjään.

VARO

Moottorin oltua käynnissä, äänenvaimennin on erittäin kuuma. Älä koske äänenvaimentimeen.

Älä koskaan tankkaa polttoainetankkia kun moottori on käynnissä

6. KUORMITUS

Älä käynnistä 2 tai enempää laitetta yhtä aikaa. Käynnistä ne yksitellen.

Älä käytä valonheittämiä yhdessä muiden laitteiden kanssa.

6.1 AC eli vaihtovirran käyttö

1. Käytä moottoria nimellisa nopeudella, muuten AVR (automaattinen jännitteen säädin) tuottaa pakotetun kiihdytyksen. Jos sellaisista käymistä tapahtuu kauan aikaa, AVR palaa loppuun.
2. Kun käännät ilmapivun päälle, tarkkaile kaapistossa olevaa ohjauspaneelin jännitemittaria. Sen tulisi osoittaa $230V \pm 5\%$ (50Hz) yksivaiheisessa generaattorissa; $400V \pm 5\%$ (50Hz) kolmivaiheisessa generaattorissa. Silloin lataus voidaan suorittaa.

3. Kun tuplajännitteinen generaattori vaihtaa jännitettä, ilmakytkin tulee asettaa OFF-asentoon. Muuten generaattori ja sähkölaitteet palavat ja vaurioituvat.
4. Kytke laitteisto generaattoriin järjestyksessä. Moottorin latauksessa, suurempitehoinen moottori tulee yhdistää ensin, sitten pienempitehoinen. Jos se ei toimi oikein, generaattori hidastuu tai sammuu yhtäkkiä. On purettava lataus generaattorista välittömästi ja kääntää päävirtakatkaisin OFF-asentoon ja tehdä tarkistus.
5. Kolmevaiheinen generaattori
 - ~ Tasapainota kolme vaihetta käytön aikana. Pysäytä moottori tarkistaaksesi sen jos kestokyky ylittyy 20 %.
 - ~ Jokaisen vaiheen kuormitus täytyy olla alle nimelliskuormituksen, samoin kuin virran täytyy olla nimellisvirran alle.
 - ~ A, B, C, D (tai U, V, W, N) vaiheasetelma tulee olla vasemmalta oikealle, tai myötäpäivään.
Kolmevaiheisten tahdistamattomien moottoreiden käynnistämistä koskien: Käynnistä ensin suuritehoisemmat moottorit, sitten pienitehoisemmat moottorit.

HUOM

Jos virtapiirin ylikuormitus laukaisee AC- eli vaihtovirran virtapiirin suojamekanismin, vähennä virtapiirin kuormitusta, ja odota muutama minuutti ennen kuin jatkat käyttöä.

Kytkin voi ehkäistä sähköiskun. Jos se täytyy vaihtaa, vaihda se kytkimeen, joka on samanlainen arvoltaan ja suorituskyvyltään.

Sähkövarusteet (mm. sähköjohtojen ja pistokkeiden liitännät) eivät saa olla puutteellisia. Mekaanisen rasituksen vaikutuksen takia, käytä kumista, tupellista, joustavaa kaapelia tai vastaavaa.

Käytettäessä jatkojohtoa tai hajautettua verkostoa, sähköjohdon pituuden raja on: alle 60m kaapelin ollessa 1.5 mm² , ja alle 100m kaapelin ollessa 2.5mm².

6.2 DC eli tasavirran käyttö

1. DC-liittimet ovat ainoastaan 12V akun latausta varten
2. Aseta ilmakytkin ladataessa OFF-asentoon. Latauskytkin voidaan yhdistää 12 voltin antotehon liittimiin, jotta kytkintä voidaan käyttää ON-OFF-tarkoitukseen.
3. Koskien automaattiakkuja, joissa on johtimet: Irrota negatiiviset johtimet akusta latauksen aikana.









VARO

- Yhdistä akun positiivinen ja negatiivinen napa DC-liittimien positiiviseen ja negatiiviseen napaan erikseen. Älä sekoita niitä, muuten akku ja generaattori palavat.
- Älä yhdistä akun positiivista napaa sen negatiiviseen napaan, muuten seurauksena on akun vaurioituminen
- Älä yhdistä DC-liittimen positiivista napaa sen negatiiviseen napaan, muuten seurauksena on generaattorin vaurioituminen
- Kun suuren varautumiskyvyn omaavaa akkuja ladataan, kohtuuton jännitemäärä virtaa, suoran jännitteen sulake palaa.
- Älä käynnistä generaattoria sen ollessa kytkettynä akkuun.
- Älä käytä DC12V:tä ja AC:ta samaan aikaan.

VARO

- Estääksesi kipinöiden muodostumista akun lähellä, yhdistä aina latauskaapelit ensin akkuun ja vasta sitten generaattoriin. Kun irrotat niitä, irrota kaapelit ensin generaattorista.
- Lataa akku hyvin tuuletetussa paikassa
- Ennen latausta, irrota jokaisesta akun kennosta suojus.
- Lopeta lataaminen, jos elektrolyyttien lämpötila ylittää 45°C

6.3 Sähkölaitteet, etenkin moottorikäyttöiset laitteistot tuottavat hyvin suuren virran käynnistyksen yhteydessä. Alapuolella oleva taulukko tarjoaa vertauskohteen näiden laitteiden yhdistämiselle generaattoriin.

TYYPPI	WATTILUKU		TYYPILLINEN LAITE	ESIMERKKI		
	KÄYNNISTYS	ARVIO		LAITE	KÄYNNISTYS	ARVIO
Hehkulamppu Lämmityslaite	X1	X1	 Hehkulamppu  TV	 Hehkulamppu 100W	100VA (W)	100VA (W)
Loisteputki	X2	X1.5	 Loisteputki	 40W Loisteputki	80VA (W)	60VA (W)
Moottorikäyttöinen laitteisto	X3~5	X2	  Sähkötuuletin	 Jäälämpö 150W	450-750VA (W)	300VA

7. GENERAATTORIN PYSÄYTTÄMINEN

1. Irrota kuormitus generaattorista.
2. Käännä generaattorin ilmakytkin OFF-asentoon.
3. Aseta nopeudensäätövipu RUN-asentoon, käytä generaattoria ilman kuormitusta n. 3 minuutin ajan. Älä pysäytä moottoria yhtäkkiä, muuten lämpötila nousee epänormaalilla tavalla, suutin tukkeutuu ja generaattori vaurioituu.



- Käännä pysäytysvipu ala.
- Sähköistä käynnistintä koskien: käännä avain OFF-asentoon.
- Käännä polttoainehanan vipu S-asentoon.
- Vedä rekyylikäynnistyskahvaa ulos, kunnes tunnet vastuksen (tässä asennossa, sekä ilmanottoaukko että pakovernttiili ovat suljettuna), ja jätä kahva tähän asentoon. Tämä estää moottorin ruostumista.

VAROITUS

Jos moottori jatkaa käymistä, vaikka nopeudensäätövipu on STOP-asennossa, käännä joko polttoainehana CLOSE-asentoon tai löysää korkeapaineisen polttoainejohdon pumpun puolen mutteria pysäyttääksesi moottorin

Älä pysäytä moottoria paineenalennusvivusta.

Älä pysäytä generaattoria kuormituksen aikana. Pysäytä se, kun kuormitus on poistettu.

8. KAUSITARKISTUS JA HUOLTO

Kausitarkistus ja huolto ovat hyvin tärkeitä pitääksesi moottorin hyvässä kunnossa ja kestäväenä. Alapuolella oleva taulukko osoittaa, mitä tarkistuksia tehdä ja milloin.

VAROITUS

Sammuta moottori ennen kuin suoritat minkäänlaista huoltoa. Jos moottoria täytyy käyttää, varmista, että alue on hyvin tuuletettu. Pakokaasu sisältää myrkyllistä hiilimonoksidia eli häkää.

Generaattorin käytön jälkeen puhdista se heti liinalla estääksesi syöpymistä ja poistaaksesi sakkaumat.

Aikaväli Nimeke	Joka päivä	1. kk tai 20 tuntia	3. kk tai 100 tuntia	Puoli vuotta tai 500 tuntia	Joka vuosi tai 1000 tuntia
Tarkista ja lisää öljy	<input type="radio"/>				
Valuta öljy pois		<input type="radio"/>			
Tarkista ja lisää moottoriöljy	<input type="radio"/>				
Tarkista öljyvuodot	<input type="radio"/>				
Tarkista ja kiristä kiinnitysosat	<input type="radio"/>			<input checked="" type="radio"/> Kiristä sylinterin pultit	
Vaihda moottoriöljy		<input type="radio"/> 1. kerran	<input type="radio"/> 2. kerran		
Puhdista moottoriöljyn suodatin				<input type="radio"/> Vaihda tarvittaessa	
Vaihda ilman puhdistimen kenno	Huolla useammin kun käytetään pölyisellä alueella			<input type="radio"/> Vaihda	
Puhdista polttoöljyn suodatin				<input type="radio"/>	<input checked="" type="radio"/> Vaihda
Tarkista polttoainepumppu				<input checked="" type="radio"/>	
Tarkista suutin				<input checked="" type="radio"/>	
Tarkista polttoaineputki				<input checked="" type="radio"/> Vaihda tarvittaessa	
Säädä ilmanottoaukon ja pakoventtiilin etäisyys		<input checked="" type="radio"/> 1. kerran		<input checked="" type="radio"/>	
Kiristä ilmanottoaukko/pakoventtiili					<input checked="" type="radio"/>
Vaihda männänrenkas					<input checked="" type="radio"/>
Tarkista akun elektrolyytit	Joka kuukausi				
Check carbon brush and slip ring				<input checked="" type="radio"/>	
Tarkista eristeet	Generaattori on ollut varastoituna yli 10 päivää				

8.1 MOOTTORIÖLJYN VAIHTO

Irrota öljynsuodattimen korkki. Irrota valutuskorkki ja valuta vanha öljy moottorin ollessa vielä lämmin. Korkki sijaitsee sylinterilohkon pohjassa. Kiristä valutuskorkki ja lisää suositeltua öljyä.

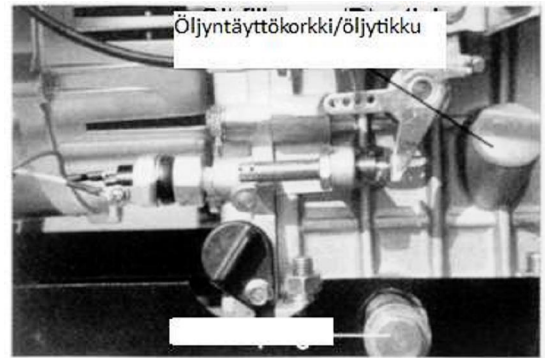

8.2 Puhdista öljynsuodatin

Puhdistus-aika	6 kk:n tai 500 tunnin välein
Vahida tarvittaessa	

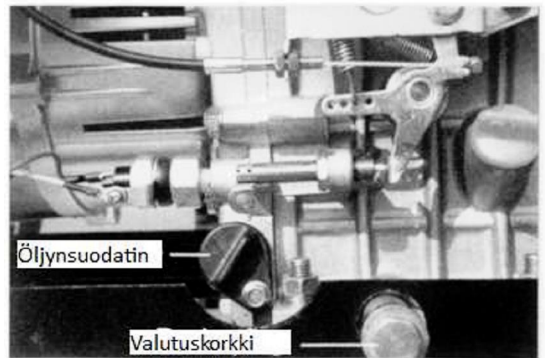

8.3 Vaihda ilmanpuhdistimen kenno

Älä puhdista ilmanpuhdistimen kennoa pesuaineella.

Vaihtoaika	6 kk:n tai 500 tunnin välein
------------	------------------------------

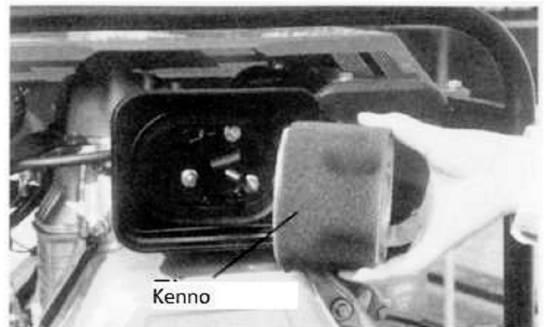

VARO

Älä koskaan käytä moottoria ilman kennoa tai viallisen kennon kanssa.

8.4 Puhdista ja vaihda polttoöljyn suodatin

Polttoöljyn suodatin täytyy puhdistaa säännöllisesti taataksesi moottorin maksimaalisen antotehon.

Puhdistusaika	6 kk:n tai 500 tunnin välein
Vaihtoaika	Vuoden tai 1000 tunnin välein

1. Valuta polttoaine tankista.



2. Ruuvaa polttoainehanan pieni ruuvi ja vedä kenno ulos kenno venttiiliaukosta. Pese suodatin perusteellisesti dieselillä.
3. Löysää kiinnitysmutteri, pohjan kansi ja laikat puhdistaksesi sakkautuneen hiilen.

8.5 Kiristä sylinterin pääpultti

Sylinterin pääpultin kiristäminen vaatii erikoistyökälun. Älä yritä itse. Ota yhteys välittäjään.

8.6 Tarkista polttoainepumpun ruisku sekä ruiskun suutin

1. Säädä ilmanottoaukon ja pakoventtiilin välinen tila
2. Väännä
3. Vaihda männänrenkas.

VAROITUS

Älä testaa ruiskun suutinta avotulen tai minkään muunlaisenkaan tulen lähellä. Polttoaine saattaa syttyä palamaan. Älä altista paljasta ihoa polttoainesuihkulle. Polttoaine saattaa tunkeutua ihoon ja aiheuttaa vahinkoa vartalolle. Pidä aina vartalo poispäin suuttimesta.

9. PITKÄAIKAINEN VARASTOINTI

Jos varastoit generaattorin pitkäksi aikaa, tee seuraavat valmistelut.

1. Käytä moottoria n. 3 minuutin ajan ja pysäytä.
2. Pysäytä moottori. Valuta moottoriöljy pois moottorin ollessa vielä lämmin ja täytä uudella öljyllä.



3. Irrota sylinterin pääsuojasta ruuvin proppu ja täytä 2cc moottoriöljyä. Laita sitten proppu paikalleen.
4. Rekyylikäynnistys: Paina paineenalennus vipua alas ja pidä sitä, kun vedät rekyylikäynnistintä 2-3 kertaa. (Älä käynnistä moottoria.)

Sähkökäynnistys: Käännä moottoria 2-3 sekuntia paineenalennusvivun ollessa puristeettomassa asennossa, ja käynnistysavainta START-asentoon. (Älä käynnistä moottoria)

5. Käännä paineenalennusvipu ylös. Vedä rekyylikäynnistintä hitaasti. Lopeta, kun tunnet vastustusta. (Tässä asennossa sekä ilmanottoaukko että pakoventtiili ovat kiinni estääkseen moottoria ruostumasta.)
6. Pyyhi öljy ja lika moottorista ja varastoi kuivaan paikkaan.

10.VIANETSINTÄ JA HUOLTOKEINO

	Vian syy	Huoltokeino
Dieselmoottori ei käynnisty	Polttoainetta ei ole tarpeeksi	Tankkaa polttoainetta
	Polttoainehana ei ole ON-asennossa	Käännä se ON-asentoon
	Polttoainepumppu ja ruiskun suutin eivät kuljetta tarpeeksi tai ollenkaan polttoainetta	Irrota suutin ja korjaa se
	Päävipu ei ole RUN-asennossa	Käännä vipu RUN-asentoon
	Tarkista öljyn taso	Määritetty öljyn taso tulisi olla ylä- ja alarajan välissä
	Ruiskun suutin on likainen	Puhdista suutin
	Nopeus ja voima eivät riitä rekyylikäynnistimelle	Käynnistä moottori tämän kirjaseen ohjeiden mukaisesti.
	Akussa ei ole virtaa	Lataa se tai vaihda se uuteen
	Päävirtakatkaisin ei ole ON-asennossa	Käännä päävirtakatkaisin ON-asentoon
	Hiilisuti on kulunut	Vaihda hiilisuti
Pistorasian kontakti on huono	Säädä pistorasiaa	
Generaattori ei tuota sähköä		

11.ÄLYPANEELIN TOIMINNOT

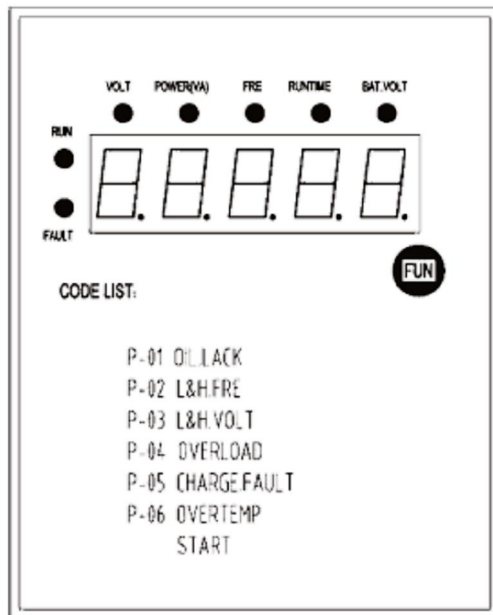

Ilmaisinelamppujen toiminnot:

VOLT: Ilmaisee generaattorin antotehon jännitettä

POWER (VA): Ilmaisee generaattorin antotehon tehomäärän

FRE: Ilmaisee generaattorin taajuutta

RUNTIME: Ilmaisee generaattorin kokonaiskäyttöaikaa

BATVOLT: Ilmaisee akun jännitettä

Painikkeen toiminto:

FUN: Vaihtaa näytön sisällön: antotehon jännitteen, antotehon tehomäärän, taajuuden, kokonaiskäyttöajan, akun jännitteen.

12.SÄHKÖINEN KAAVIO

12.1 KDE3500X Sähköinen kaavio

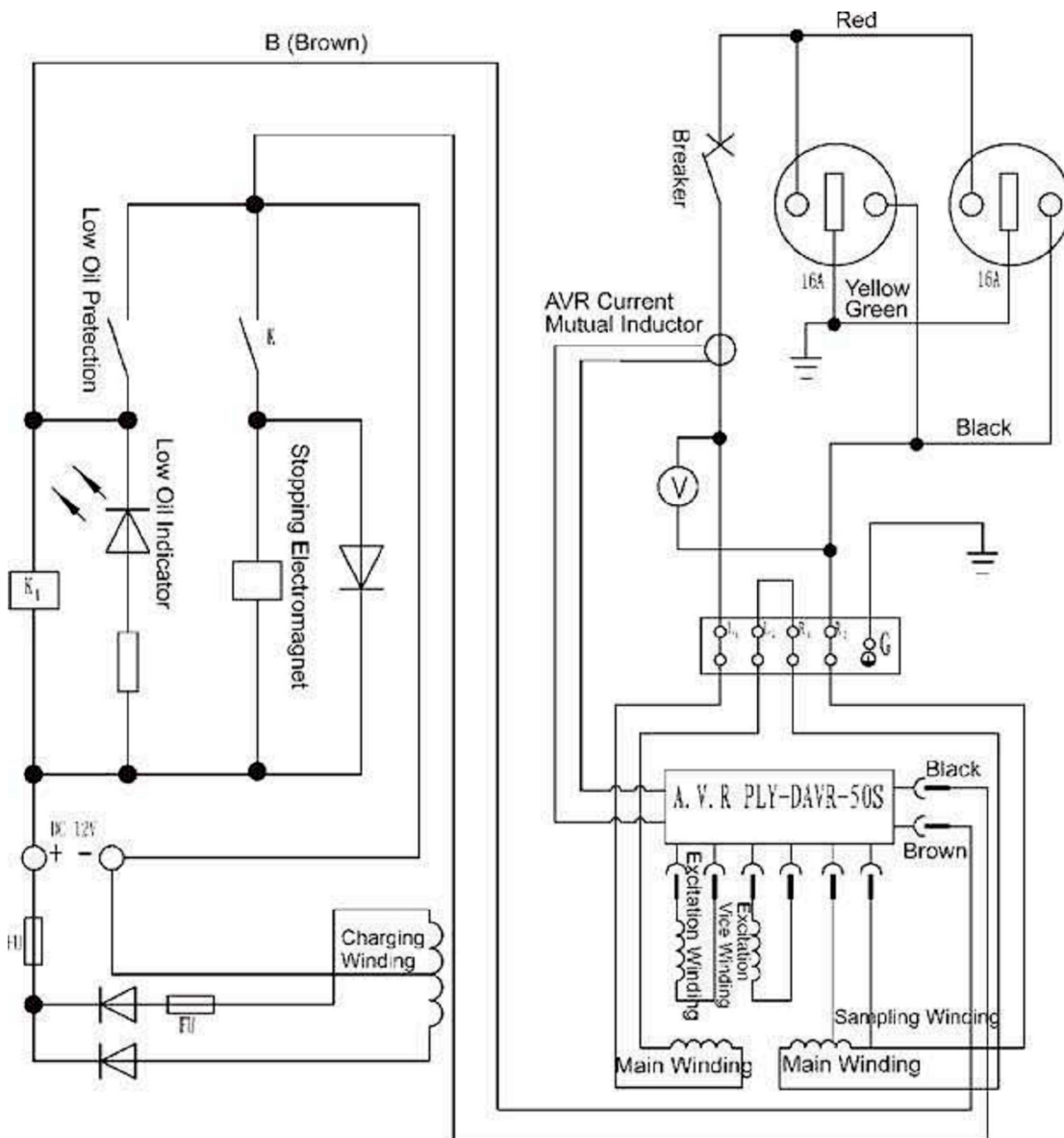

12.2 KDE6500E Sähköinen kaavio

ON-OFF Relation Table of Electric Starter Key

	IG	ABT	ST	B	E
OFF				○—○	
ON	○—○				
START	○—○	○—○	○—○		

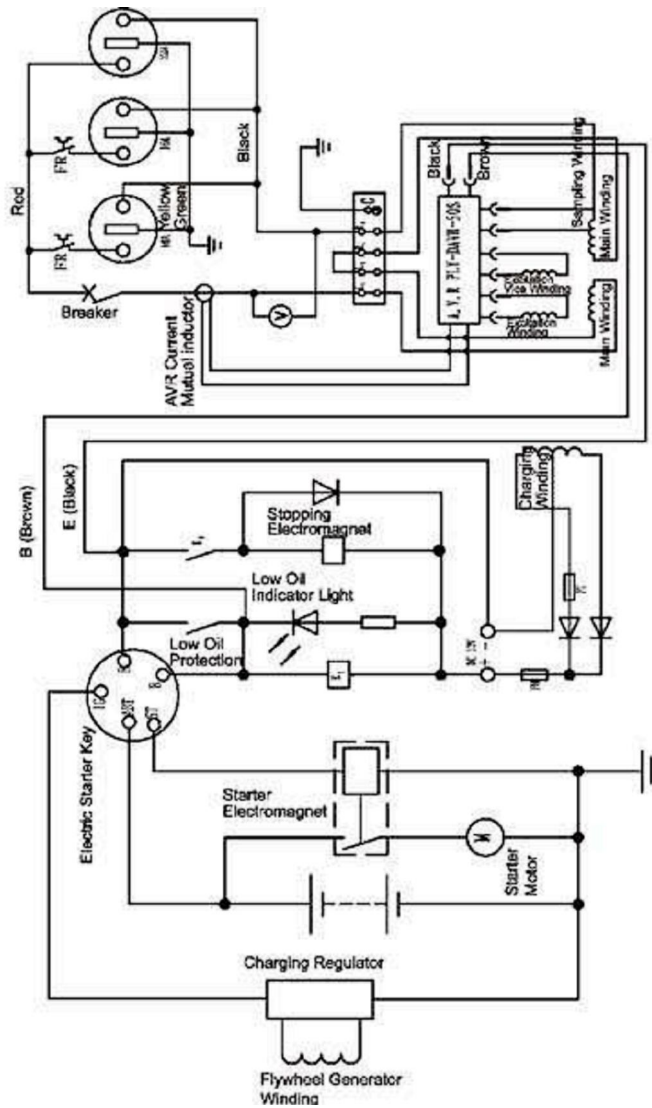

12.3 KDE6500E3/X3 Sähköinen kaavio

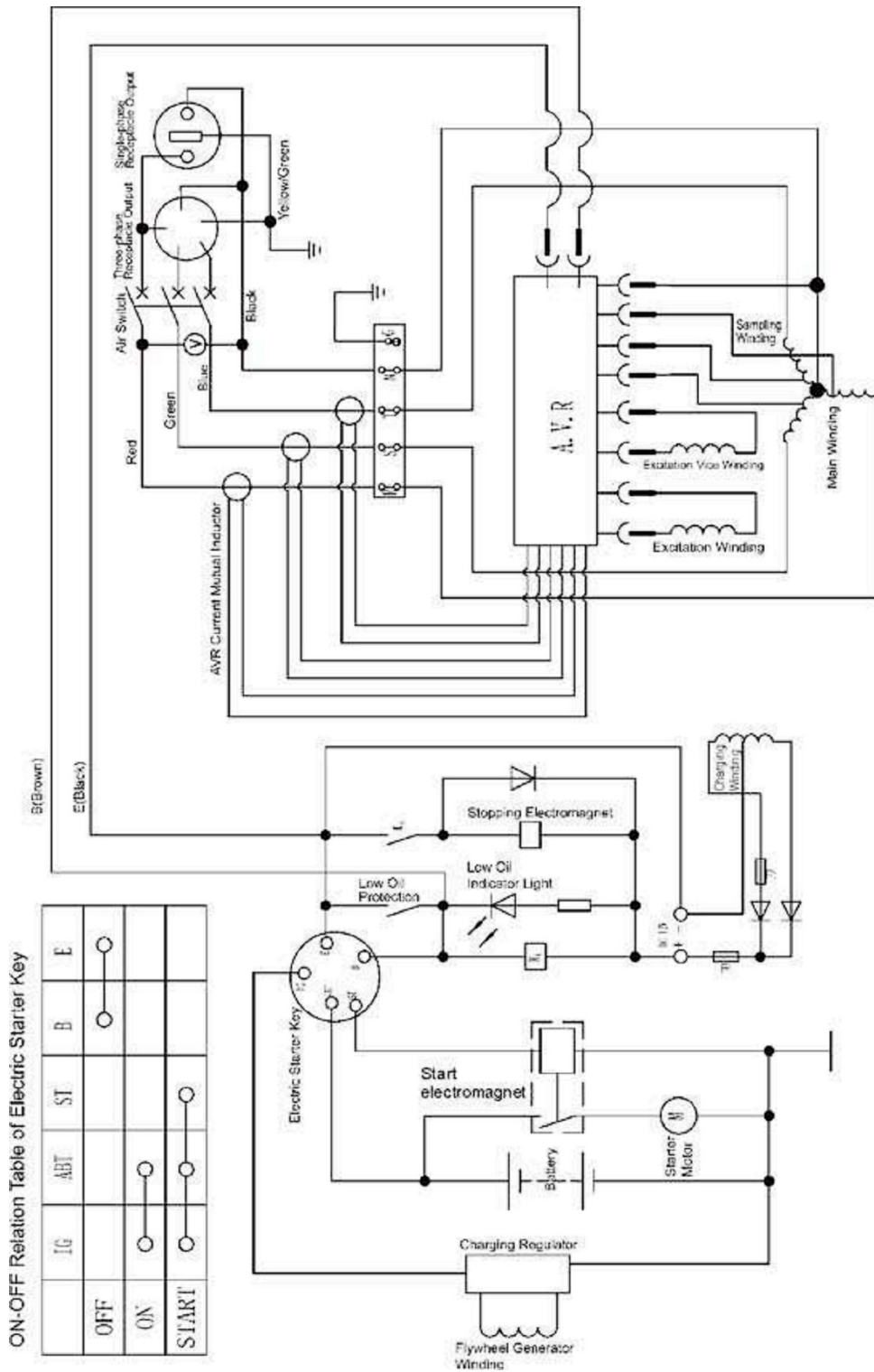

12.4 KDE3500T Sähköinen kaavio

	①	②	③	④	⑤
OFF				○—○	
ON	○—○				
START	○—○	○—○	○—○		

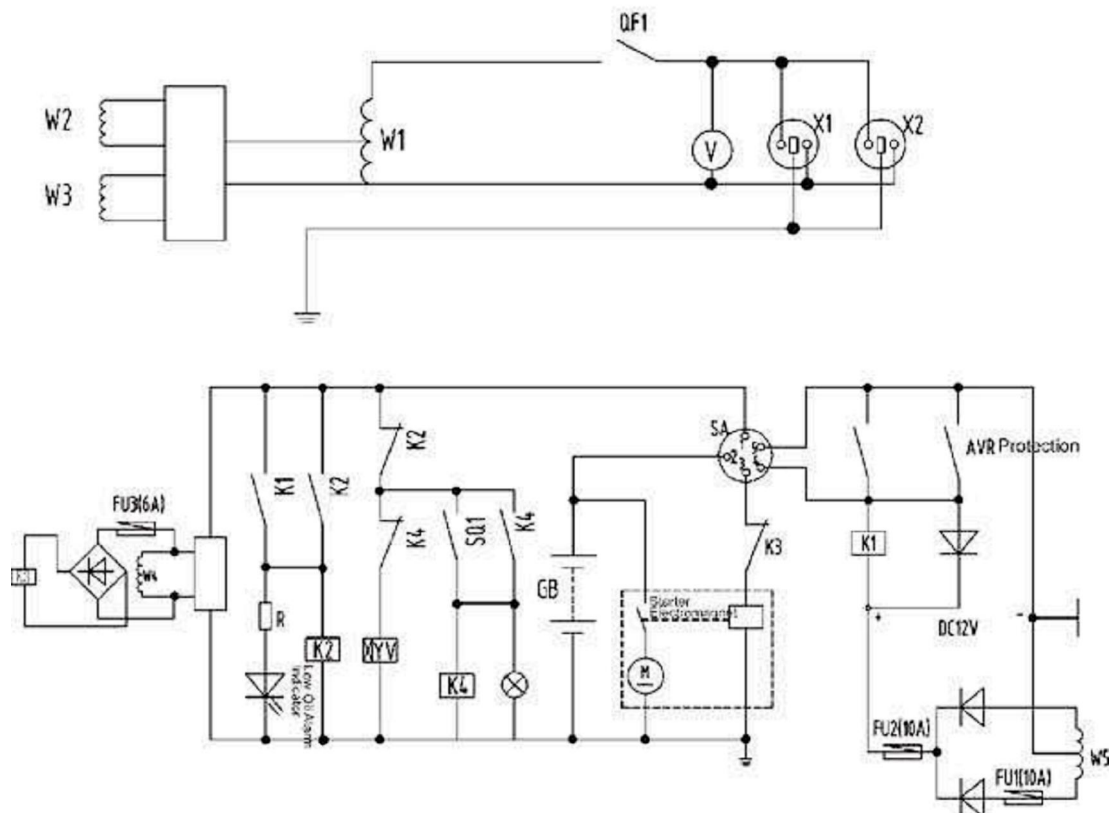

12.5 KDE6500T3/KDE6700T3 Sähköinen kaavio

ON-OFF Table of Electric Starter Key

	①	②	③	④	⑤
OFF				○—○	
ON	○—○				
START	○—○	○—○	○—○		

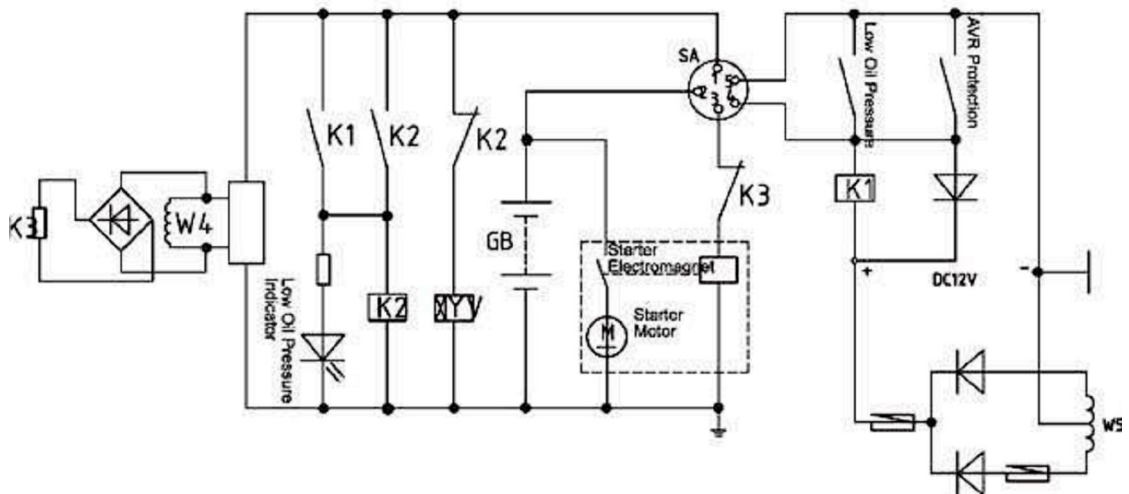
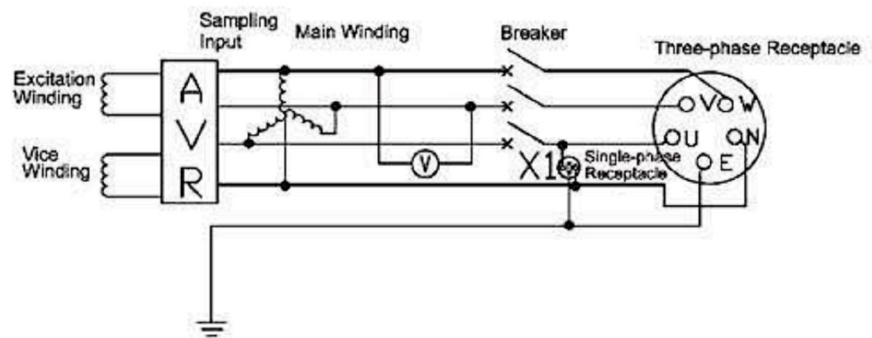

12.7 KDE6700TA Sähköinen kaavio (1)

ON-OFF Table of Electric Starter Key

	①	②	③	④	⑤
OFF				○ — ○	
ON	○ — ○				
START	○ — ○ — ○				

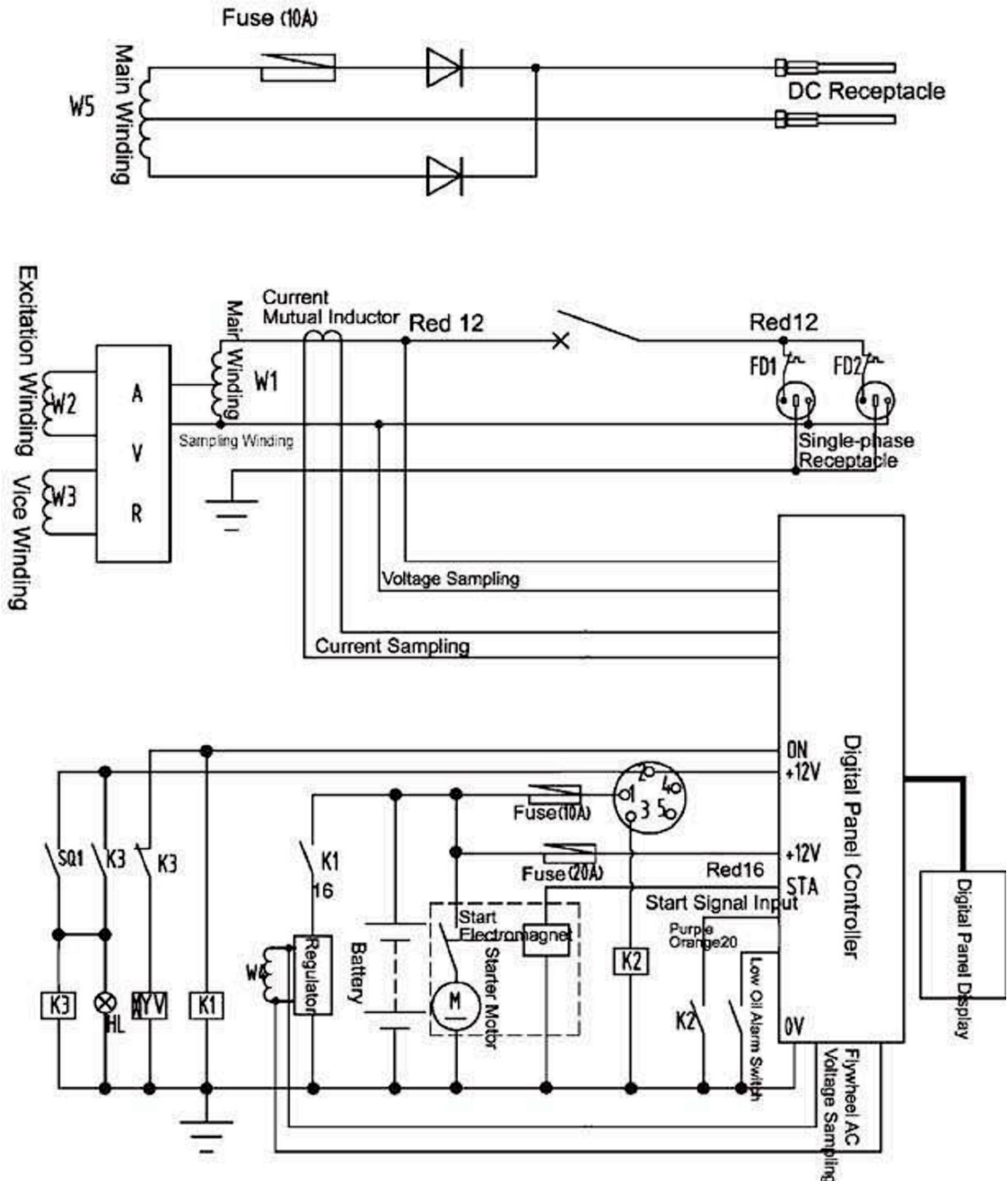

12.8 KDE6700TA Sähköinen kaavio (2)

Electric Start key ON/OFF Table

	①	②	③	④	⑤
OFF				○—○	
ON	○—○				
START	○—○	○—○	○—○		

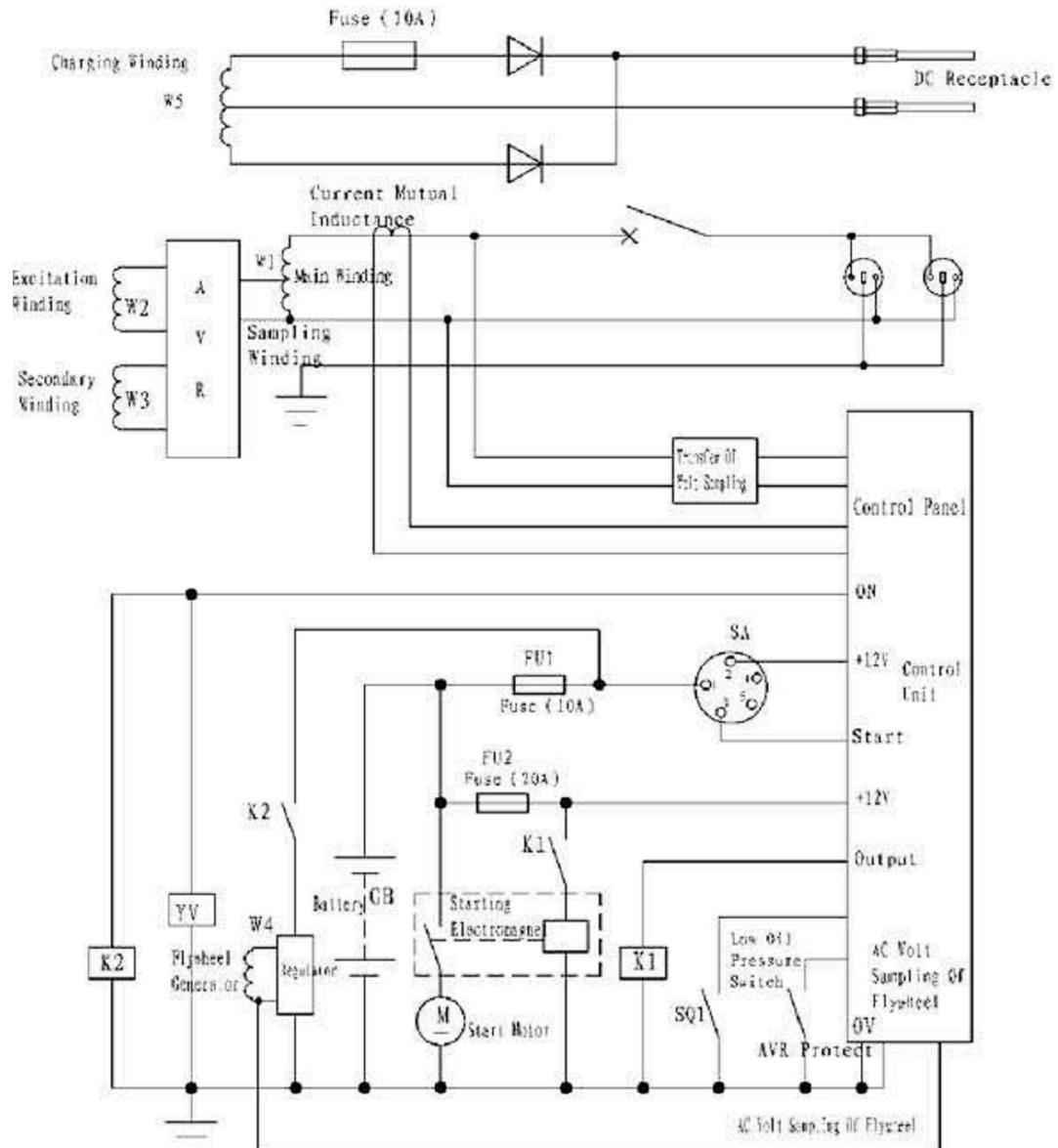

12.9 KDE6700TA3 Sähköinen kaavio (1)

ON-OFF Table of Electric Starter Key

	①	②	③	④	⑤
OFF				○ — ○	
ON	○ — ○				
START	○ — ○ — ○				

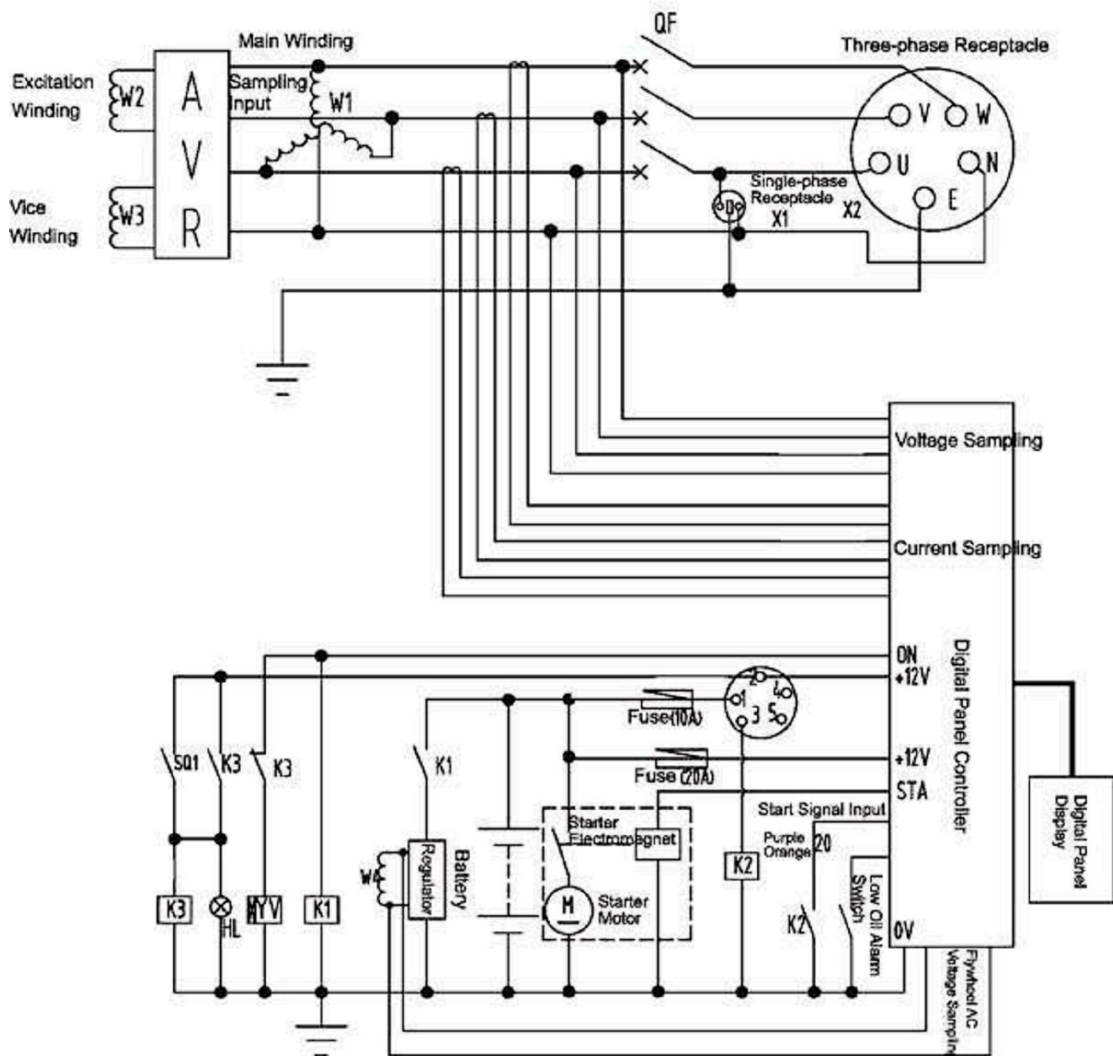

12.8 KDE6700TA3 Sähköinen kaavio (2)

Electric Start Key ON/OFF Table

	①	②	③	④	⑤
OFF				○—○	
ON	○—○				
START	○—○	○—○	○—○		

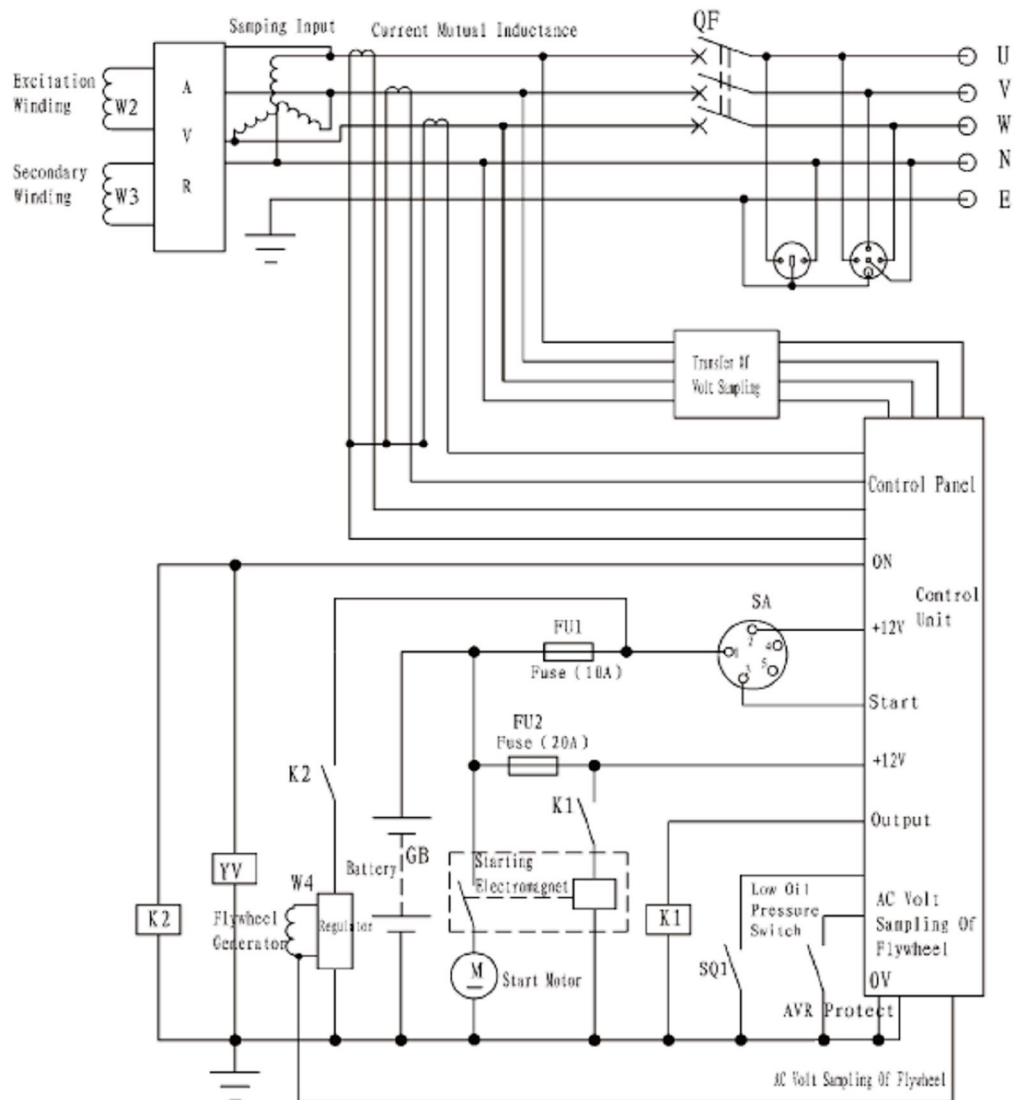

12.10 KDE2200C/KDE3500C Sähköinen kaavio

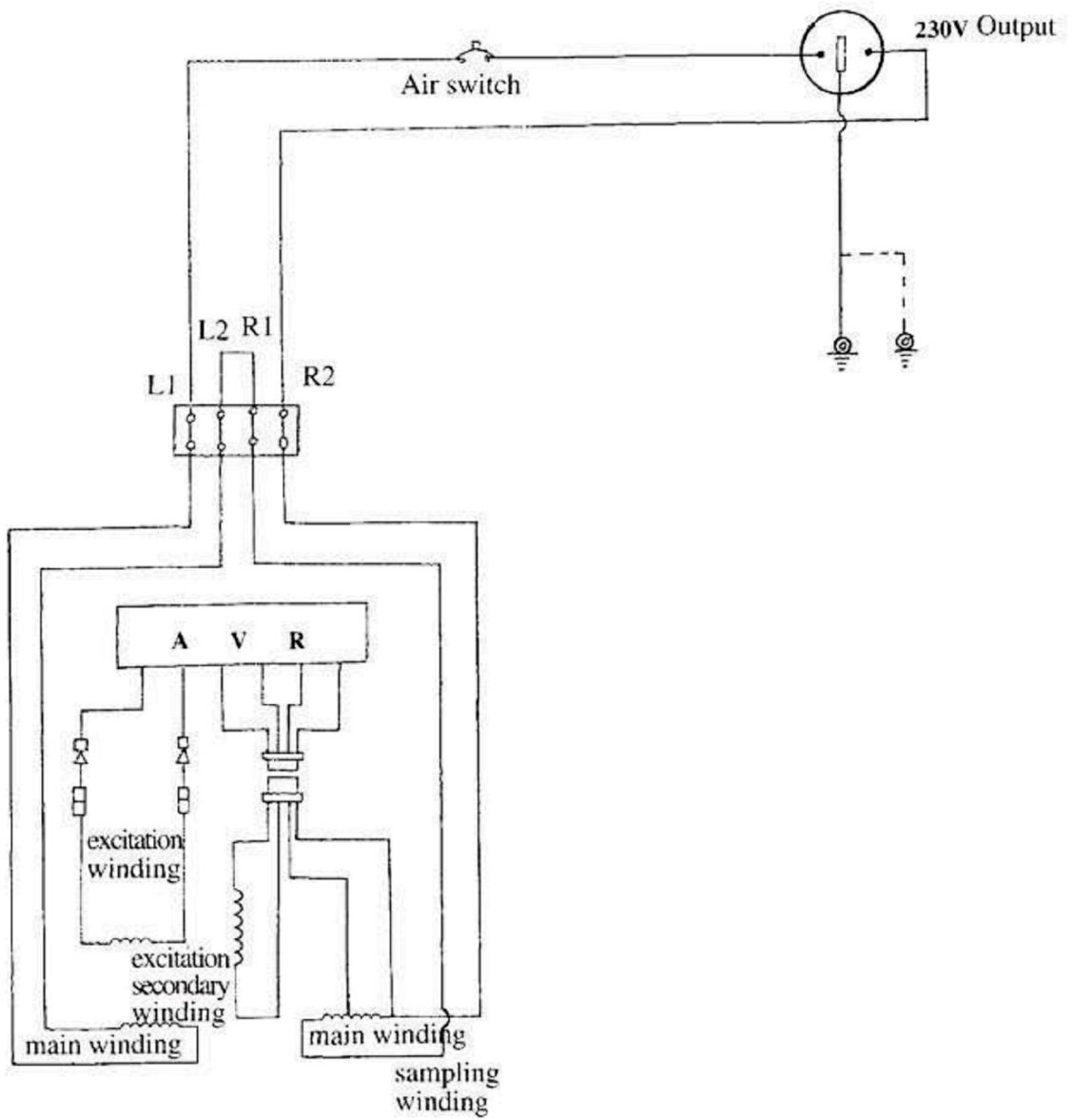

12.11 KDE2200X/KDE5000X/KDE6500X Sähköinen kaavio (yhdeällä jännitelostulolla)

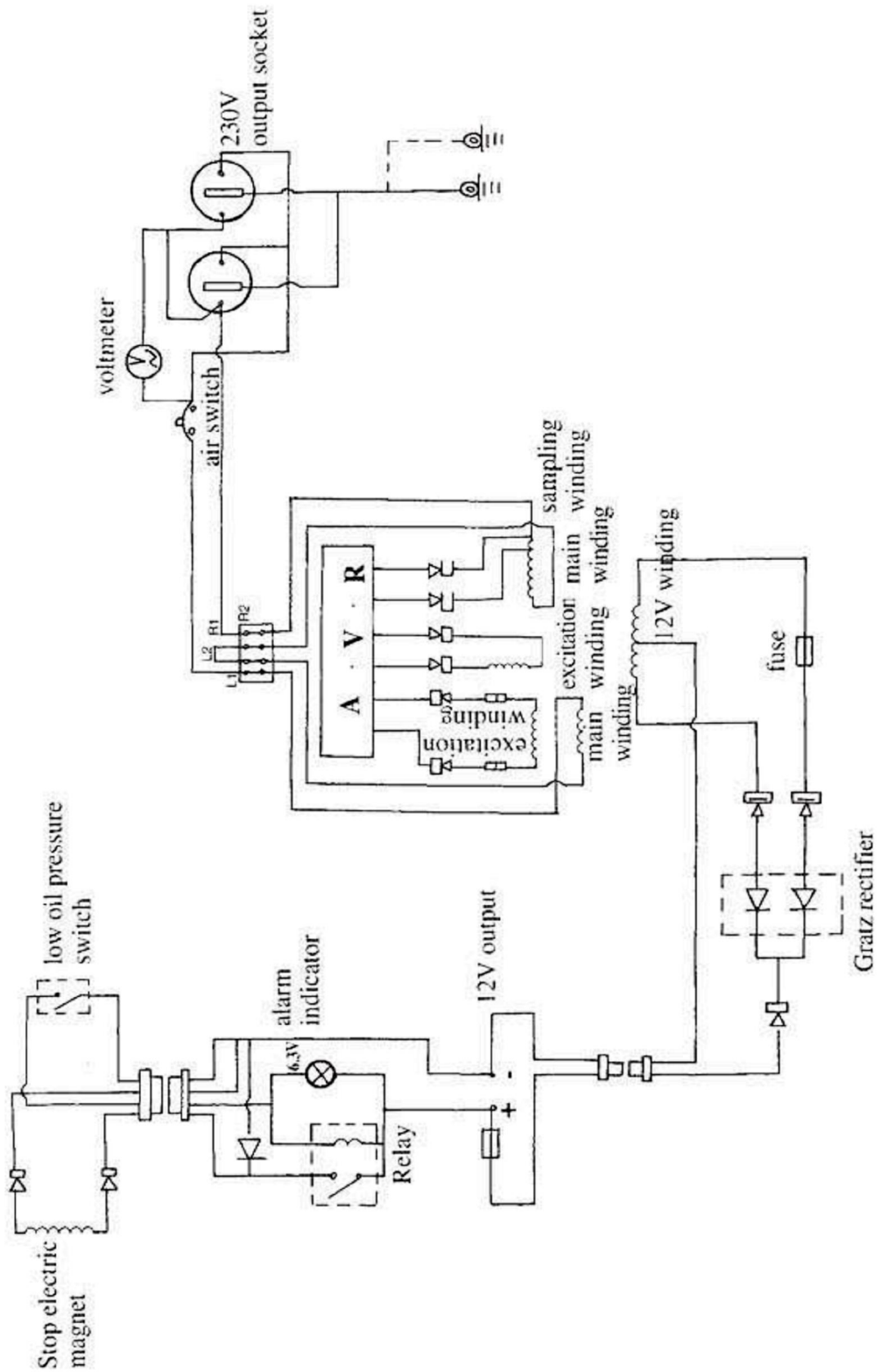

12.12 KDE2200X/KDE5000X/KDE6500X Sähköinen kaavio (kahdella jänniteulostulolla)

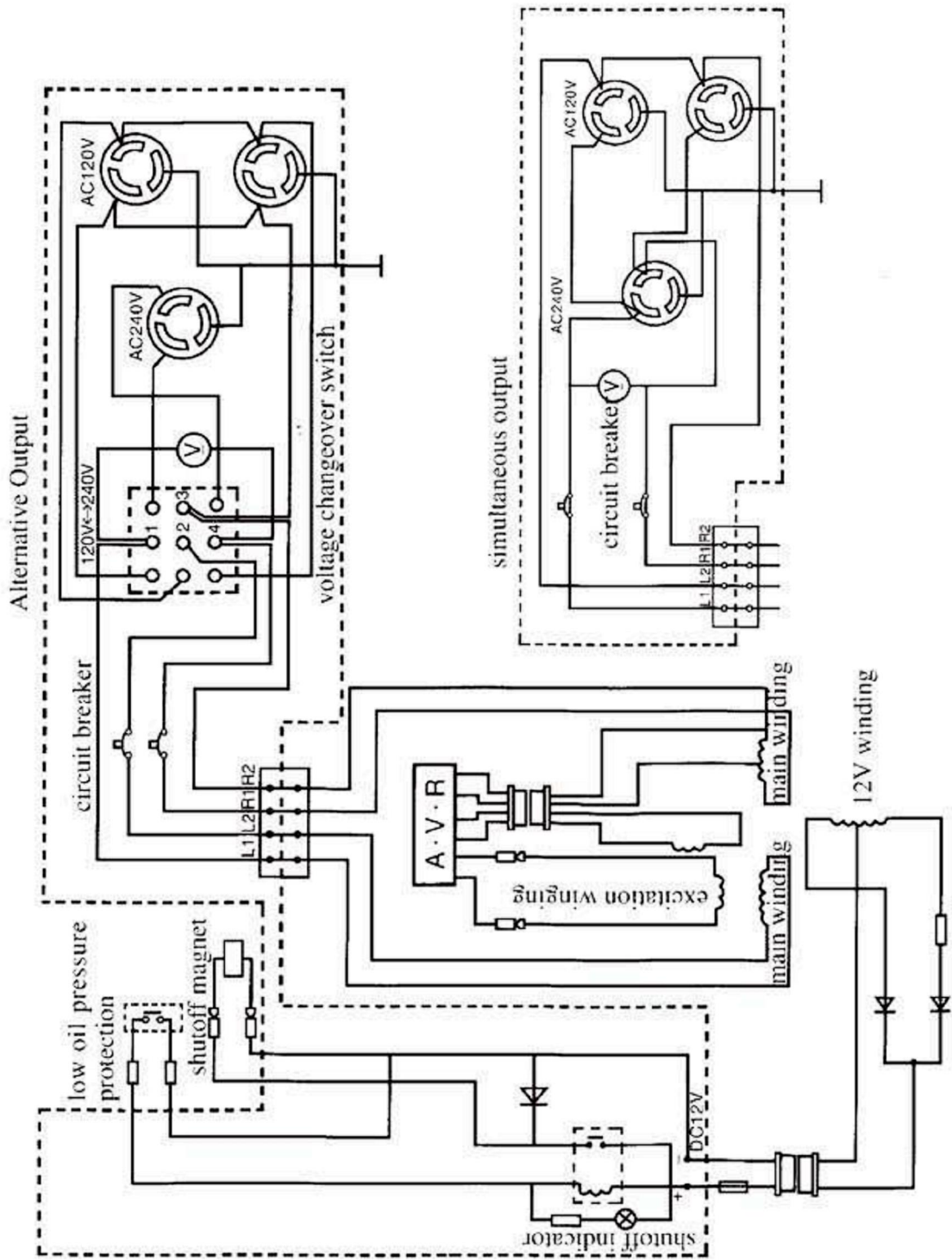

12.13 KDE2200E/KDE3500E/KDE5000E Sähköinen kaavio (yhellä jänniteulostulolla)

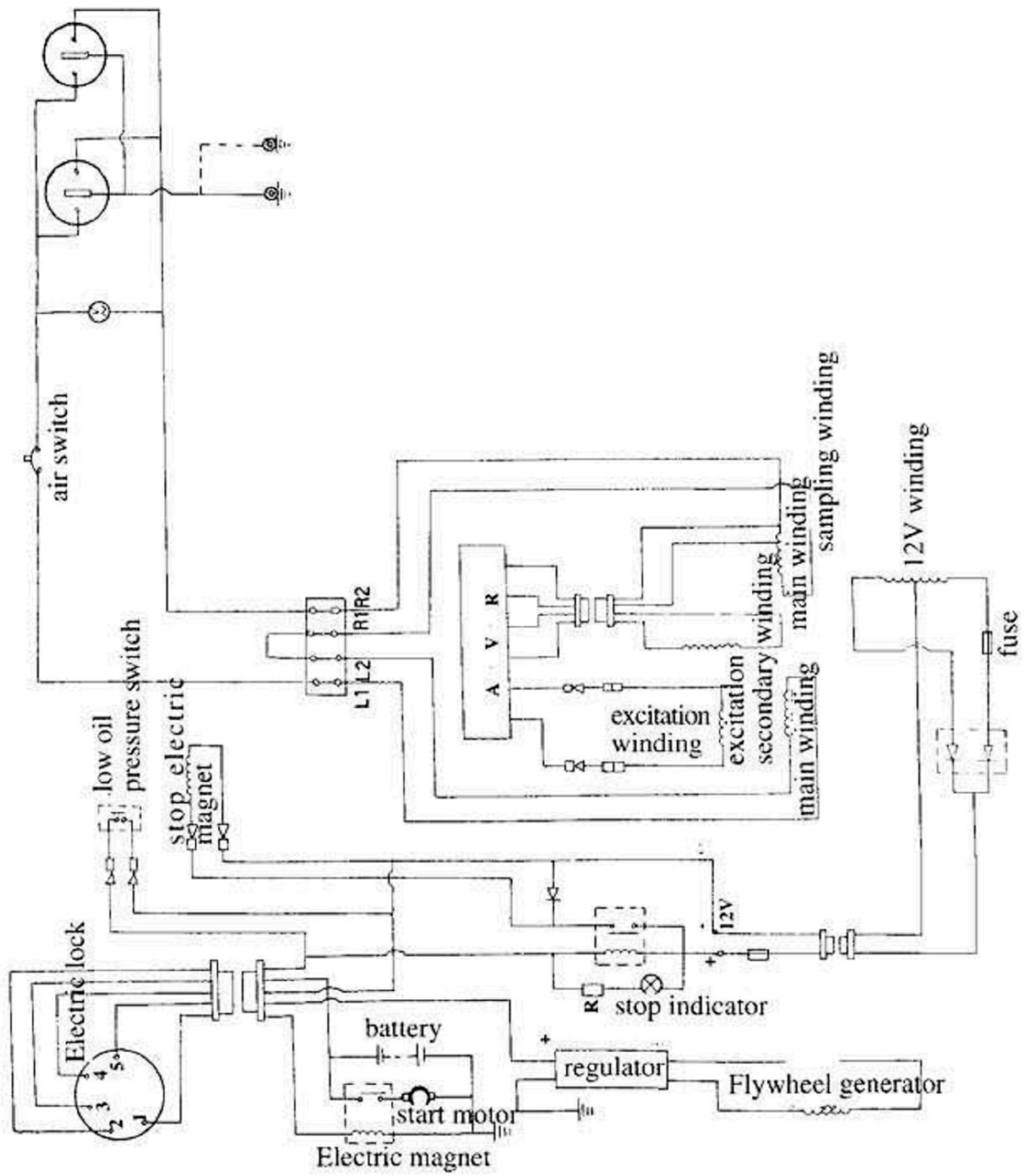

12.14 KDE2200E/KDE3500E/KDE5000E Sähköinen kaavio (kahdella jännitteulostulolla)

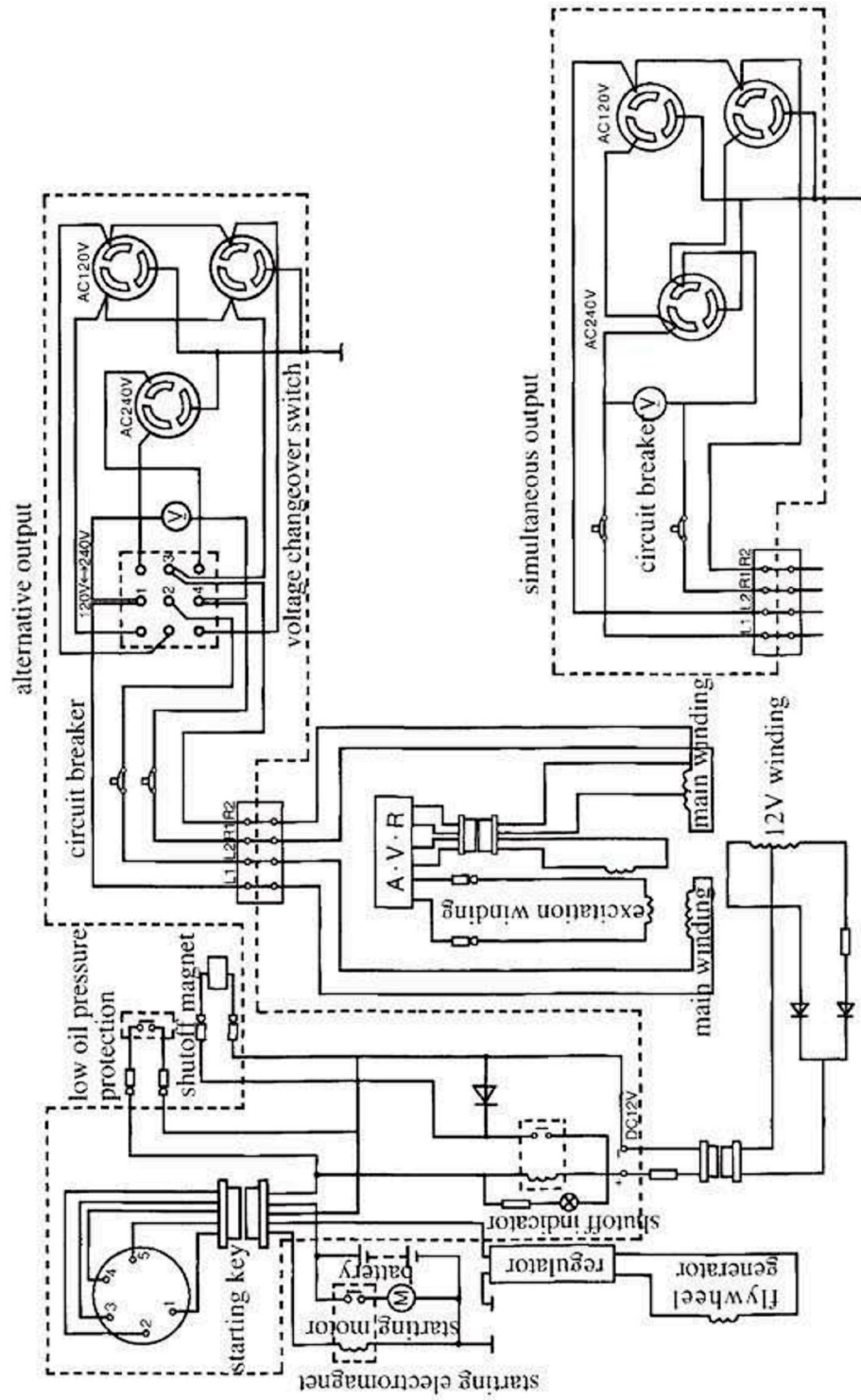

12.15 KDE5000T/KDE6500T Sähköinen kaavio

	①	②	③	④	⑤
OFF				○—○	
ON	○—○				
START	○—○	○—○	○—○		

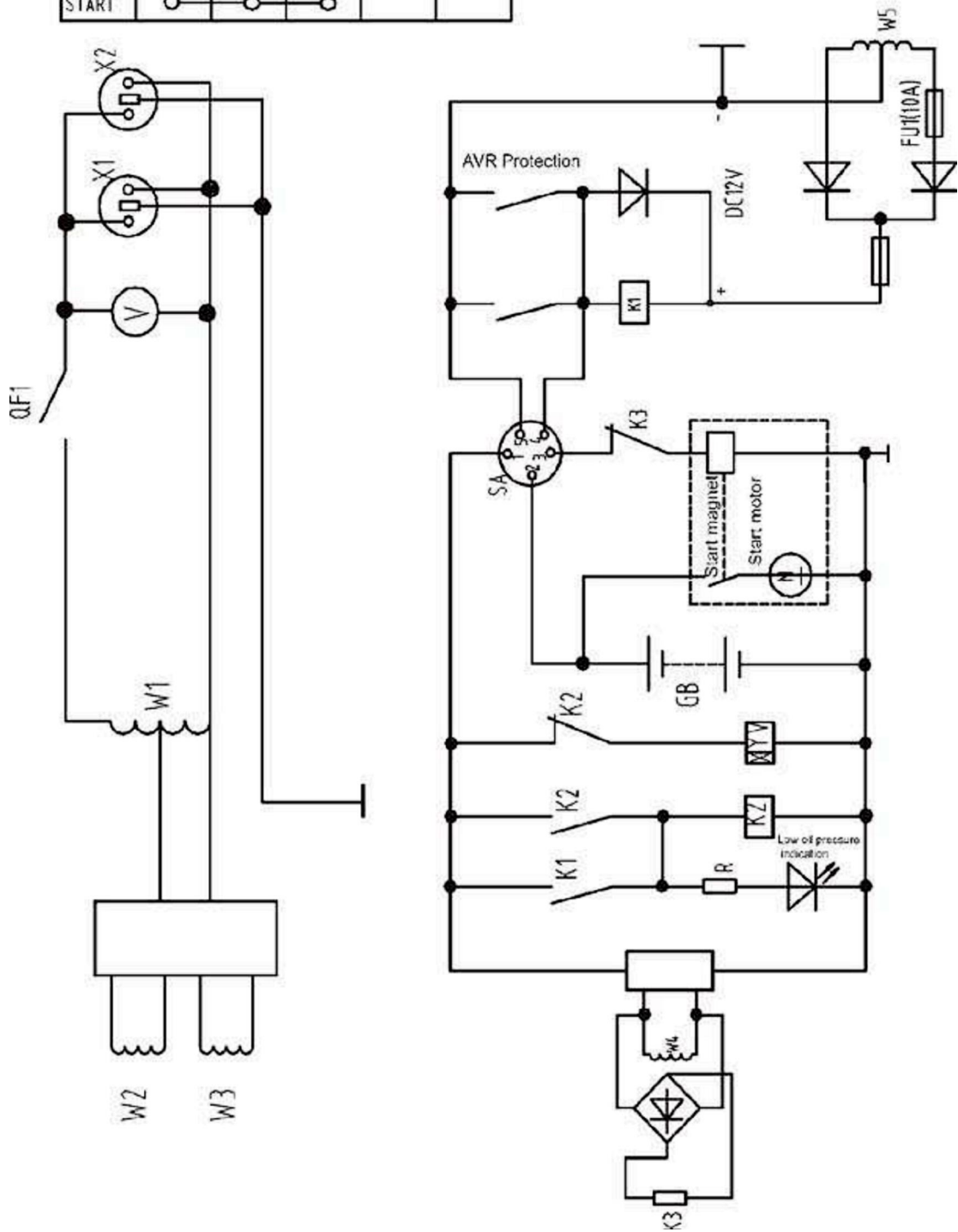

KDA6700TA Sähköinen kaavio

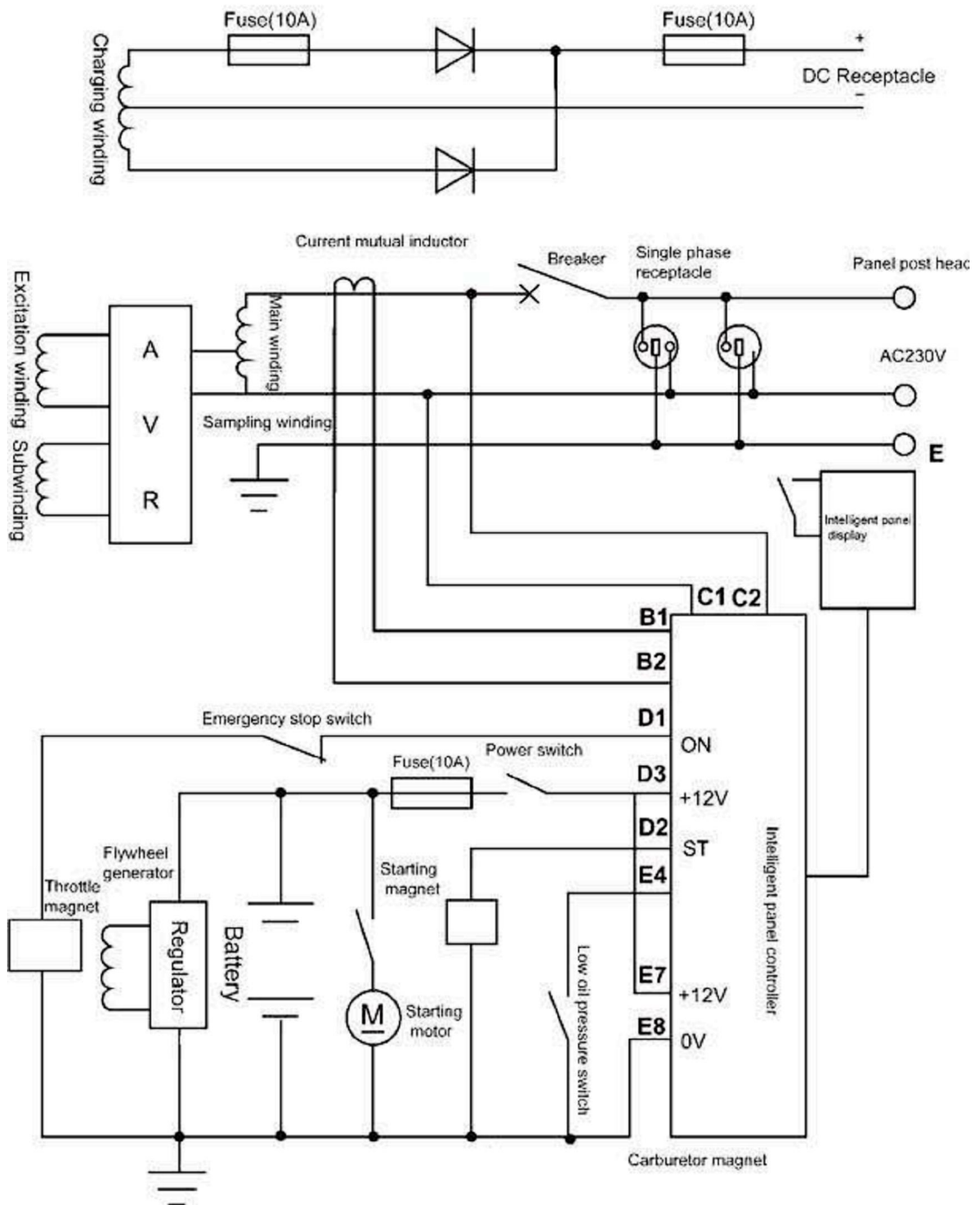

13.LIITE

1. Sähkökaapelin valinta

Sähkökaapelin valinta riippuu kaapelin sallitusta virrasta sekä ladattavan ja generaattorin välisestä etäisyydestä. Kaapelin vahvuus tulee olla tarpeeksi suuri.

Jos virta kaapelissa on suurempi kuin sallittu virta, se ylikuumenee ja kaapeli palaa. Jos kaapeli on pitkä ja ohut, sähkölaitteen tulojännite ei riitä, minkä takia generaattori ei käynnisty. Seuraavan kaavan avulla voit laskua potentiaalisen "e":n arvon.

$$\text{Potentiaali (v)} = 1/58 \times \text{Pituus/Vahvuus} \times \text{Virta (A)} \times 3$$

Sallitun virran, pituuden ja eristävän kaapelin vahvuuden (yksisäikeinen, monisäikeinen) suhteet:

(Olettaen, että käyttöjännite on 220V ja potentiaali on alle 10V.

Yksisäikeisen eristävän kaapelin käyttö vahvuus mm³

Pituus alle Virta	50m	75m	100m	125m	150m	200m
50A	8	14	22	22	30	38
100A	22	30	38	50	50	60
200A	60	60	60	80	100	125
300A	100	100	100	125	150	200

Monisäikeisen eristävän kaapelin käyttö vahvuus mm³

Pituus alle Virta	50m	75m	100m	125m	150m	200m
50A	14	14	22	22	30	38
100A	38	38	38	50	50	60
200A	38×2	38×2	38×2	50×2	50×2	50×2
300A	60×2	60×2	60×2	60×2	80×2	100×2

2. Ympäristön olosuhteiden muutoskerrointaulukko

Generaattorin nimellisantotehon olosuhteet:

Korkeus: 0 m

Lämpötila: 25°C

Ilman suhteellinen kosteus 30%

Ympäristön muutoskerroin: C (suhteellinen kosteus 30%)

Korkeus (m)	Lämpötila (°C)				
	25	30	35	40	45
0	1	0.98	0.96	0.93	0.90
500	0.93	0.91	0.89	0.87	0.84
1000	0.87	0.85	0.82	0.80	0.78
2000	0.75	0.73	0.71	0.69	0.66
3000	0.64	0.62	0.6	0.58	0.56
4000	0.54	0.52	0.5	0.48	0.46

Huom: Kun ilman suhteellinen kosteus on 60%, muutoskerroin on C-0.01

Kun ilman suhteellinen kosteus on 80%, muutoskerroin on C-0.02

Kun ilman suhteellinen kosteus on 90%, muutoskerroin on C-0.03

Kun ilman suhteellinen kosteus on 100%, muutoskerroin on C0-04

Laskentaesimerkki:

Kun generaattorin nimellisteho on $P_n = 5\text{KW}$, korkeus on 1000m, lämpötila on 35°C, ilman suhteellinen kosteus on 80%, generaattorin nimellisteho on: $P = P_n \times (C - 0.02) = 5 \times (0.82 - 0.02) = 4\text{KW}$