

KÄYTTÖOHJE

Älä käytä tuotetta ennen kuin olet lukenut ja ymmärtänyt tämän käyttöohjeen ja tullut tutuksi sähköisten pyörien ominaisuuksien kanssa.

TUOTTEEN TOIMINTAKAAVIO

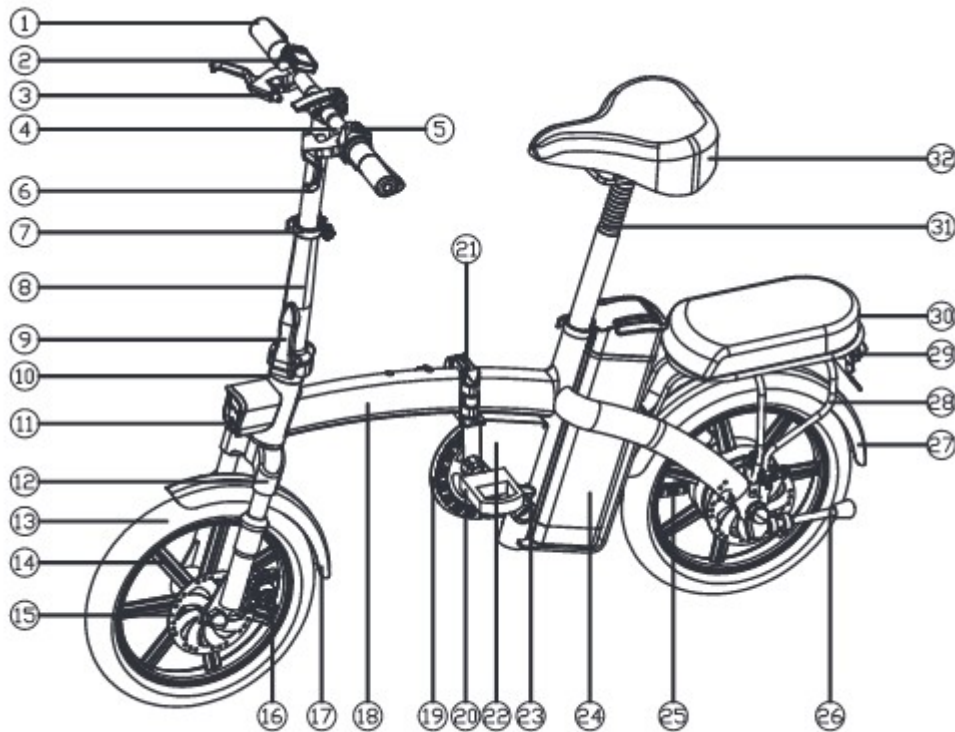

- | | |
|---|-------------------------------|
| 1. Vaihde | 13. Rengas |
| 2. Näyttö | 14. Etunapa |
| 3. Jarru | 15. Jarrulevy |
| 4. Ohjaustanko | 16. jarrulevylaitte |
| 5. Valokytkin | 17. Etulokasuoja |
| 6. Pystyputki | 18. Pyörän raamit |
| 7. Pystyputken nopea irrotus | 19. Ketjun kampi |
| 8. Seisova putki | 20. Poljin |
| 9. Tangon taittosolki | 21. pyörän raamin taittosolki |
| 10. Tangon pää (pyörän ID on kaiverrettu tähän) | 22. Ohjainlaatikko |
| 11. Etuvalo | 23. Ketjupyörä |
| 12. Etuhaarukka | 24. Akkukotelo |
| | 25. Ketju |

- 26. Jalka
- 27. Takalokasuoja
- 28. Takarunko
- 29. Takavallo

- 30. Takaistuin
- 31. Istuimen tanko
- 32. Istuin

Huomaa: Valmistaja kehittää tuotetta jatkuvasti ja siitä syystä varsinainen tuote saattaa erota jossain määrin kaaviosta. Tämä ei kuitenkaan vaikuta tuotteen normaaliin käyttöön.

OSALUETTELO



Poljin x 2

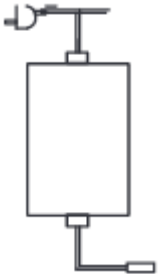

Laturi x 1



Käyttöohje x 1



Kuusioavain x 1

TAITTOKUVA

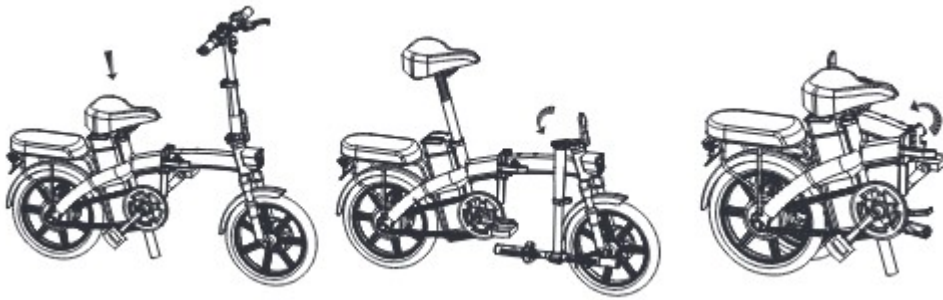

1. Laske istuin ja lukitse se.
2. Taita pystyputki.
3. Taita pyörän raami.

POLJINTEN ASENNUS

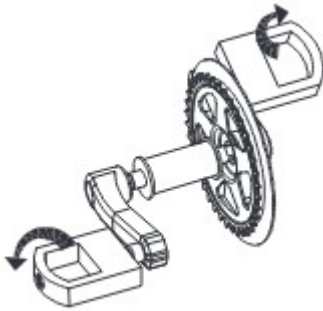

Oikean jalan poljin: Pyöritä myötäpäivään asentaaksesi.

Vasemman jalan poljin: Pyöritä vastapäivään asentaaksesi.

TOIMINTAOHJEET:

1. Pura kaikki osat pakkauksesta. Asenna ohjaustanko, suorista ja vapauta pikalukituskahva. Säädä vaakasuora kahva oikeaan asentoon, paina sitten pikalukituspainiketta. Paina jarruvivusta varovasti muutaman kerran ja käytä sitä, kun jarru on palannut parhaaseen asentoon. Asenna polkimet.

2. Lataus: Liitä laturi ja aloita lataaminen. Kun laturin merkkivalo muuttuu punaisesta keltavihreäksi, jatka lataamista vielä tunnin ajan.

3. Käynnistys ja sammuttaminen: Paina salama ⚡ painiketta langattomassa avaimessa nopeasti kahdesti peräkkäin, jolloin kuulet merkkiään kerran. Voit sitten käynnistää pyörän. Kun olet käynnistänyt pyörän, voit avata sen lukituksen painamalla lukko 🔒 painiketta avaimessa. Voit myös lukita pyörän avaimen lukko 🔒 painikkeesta. Paina painikkeesta kerran, jolloin kuulet merkkiään kahdesti. Voit nyt sammuttaa laitteen. Mittari lakkaa toimimasta sammuttamisen jälkeen.

4. Varkaudeneston ottaminen käyttöön / varkaudeneston vapauttaminen: Paina langattoman avaimen lukitusnäppäintä 🗝️ ottaaksesi varkaudeneston käyttöön. Tässä tilassa, kun kulkuneuvoa ravistetaan, kuuluu hälytys. Paina avausnäppäintä 🗝️ ottaaksesi varkaudeneston pois käytöstä. Tässä tilassa pyörä ei anna hälytysääntä, kun sitä tärisyttää.

5. Pyörän haku ja äänen herkkyys: Paina langattoman avaimen 🔔-näppäintä, jolloin varkaudenestolaite soi 5 kertaa pienellä välillä helpottaakseen pyörän etsintää. Voit lopettaa merkkiäänän painamalla muita näppäimiä. Paina 🔔 -painiketta 5 sekuntia säätääksesi sen tärinäherkkyyttä. Säädot menevät seuraavasti: yksi rengas korkealle herkkyydelle, kaksi rengasta keskisuurelle herkkyydelle, kolme rengasta matalalle herkkyydelle. Jatka pitkään painamista, jolloin eri herkkyysvaihtoehdot kiertävät syklissä.

6. Virran merkkivalo: Mittarissa on neljä eri tasoa tehonilmaisinta. Katso lisätietoja laitteen toimintojen esittelystä.

7. Äänitorvi: Äänitorven painikkeen painamisen jälkeen äänimerkki alkaa kuulua. On suositeltavaa napsauttaa. Jos jatkat äänitorven painikkeen painamista, äänitorvi pysähtyy automaattisesti 10 sekunnin kuluttua. Vapauta se ennen käyttöä. Äänitorven painike sijaitsee ohjaustangon vasemmalla puolella.

8. Etuvalo: ON/OFF painike löytyy ohjaustangon vasemmalta puolelta.

9. Jarrut ja takavalot: Jarrutusta ei voi koventaa, mikäli jarrut eivät ole täysin palautuneet. Yöajovalot ja etuvalot kytkeytyvät synkronisesti. Jarruvalot palavat kirkkaasti jarrutettaessa.

10. Sähköinen ja tehostettu ajo: Sähköpyörän suurin nopeus on 25 km/h (kuormitus, tieolosuhteet ja tehotila vaihtelevat). Oletusarvoinen ECO-taloudellinen vaihde käynnistykseen voidaan vaihtaa kolmelle vaihteelle syklin aikana. Katso lisätietoja laitteen toimintojen esittelystä. Mitä tahansa vaihdetta voidaan käyttää suoraan kaasupolkimella.

11. Ajaminen kiinteällä nopeudella: Kun ajat sähköisesti, kierrä kaasupoljinta 5–8 sekuntia ja vapauta se. Voit ajaa tasaisella nopeudella nykyisellä nopeudella. Pyöritä kaasupoljinta tai jarruta uudelleen peruuttaaksesi ajamisen kiinteällä nopeudella.

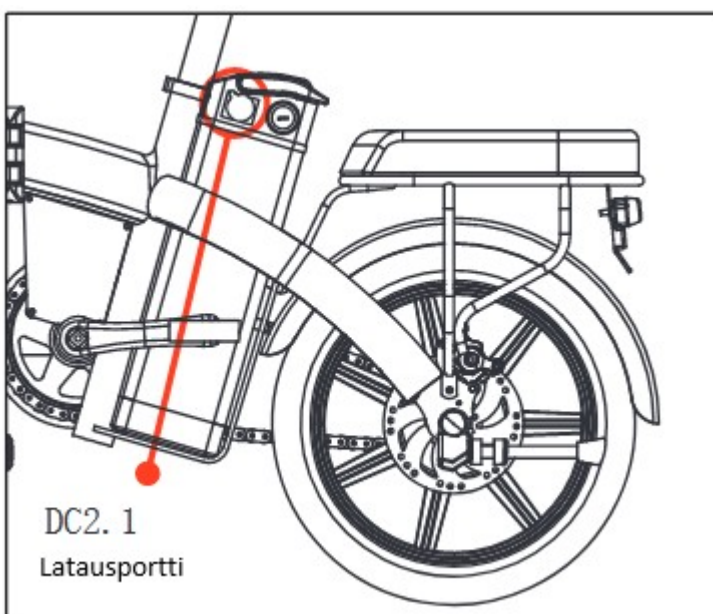

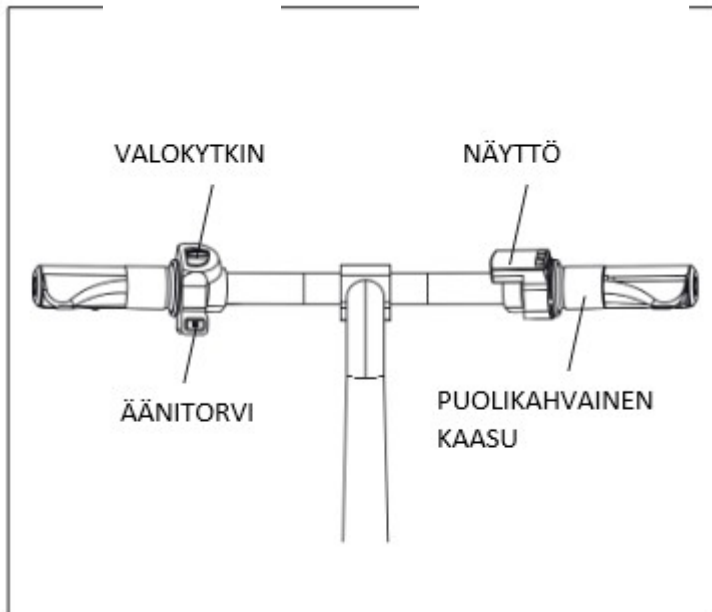

MITTARISTO





Merkit mittaristossa





Merkin määritelmä	Merkki näytössä	Selitys
Etuvalo		Kun etuvalo on päällä, tämä kuvake palaa aina. Kun etuvalo sammuu, se on valoton. (Käyttäjät voivat pitää tätä toimintoa viitteenä, kun painat mittarin painiketta valon sytyttämiseksi tai sammuttamiseksi.)
Nykyinen kilometrimäärä		Se näyttää nykyisen ajokilometrin käynnistyksestä 0,0 - 9999 km. Alle 1000 tuntia, mittarilukema näyttää 0,0 - 999,9 km. Yli 1000 tuntia, mittarilukema näyttää 1000 - 9999 km.
Nykyinen nopeus		Näyttää sen hetkisen ajonopeuden.

Nykyinen virta		Näyttää sen hetkisen tehon.
----------------	---	-----------------------------

PAINIKKEEN TOIMINNOT

Nimi	Merkki	Selitys
Toimintopainike		Tämän vaihepainikkeen toiminnot: ECO tarkoittaa energiansäästötilaa; MID tarkoittaa keskitasoa; HIGH tarkoittaa korkeaa vaihdetta. Valintavaihtoehdot pyörivät vuoronperään syklissä.
Säätöpainike		ODO, TRIP, jännite, vikakoodi ja pyöreä säätönäyttö

SÄHKÖOHJEET

Virtaprosentti	>70%	50%~70%	30%~50%	<30%
Näyttö				

Kun akun varaus on alle 30 %"  ", tehomittari valvoo, onko teho pienempi kuin matalajännitesuojausstandardi. Kun tehomittari on havainnut, että teho on alhaisempi kuin

matalajännitesuojausstandardi, kuvake "  " vilkkuu jatkuvasti, mikä varoittaa akun alhaisesta jännitteestä.

VIKAKOODIT

Vikakooditilassa vilkkuu sen hetkinen vikakoodi. Tarkista alla oleva vikakoodin kuvaus:

"EE-1" tarkoittaa, että mittari ei vastaanota tiedonsiirtosignaaleja.

"EE-2" tarkoittaa, että mittari ei lähetä viestintäsignaaleja.

"EE-3" tarkoittaa, että ohjauskortti ei toimi.

"EE-4" tarkoittaa, että Hall-anturi ei toimi.

"EE-5" tarkoittaa, että oletusvaihe epäonnistuu.

"EE-6" tarkoittaa, että vaihteiston ohjaustangossa on vika.

"EE-7" tarkoittaa, että jarrutangossa on vika.

"EE-8" tarkoittaa, että avustaja-anturissa on vika.

"EE-9" tarkoittaa moottorin olevan matalajännitesuojassa.

TUOTTEEN TEKNISET TIEDOT

	Materiaali	Alumiiniseos
Koko	Taittokoko	730*330*650mm
	Vapautettu koko	1275*520*1001mm
	Taka- ja etupyörien välinen etäisyys	895mm
	Polkimien ja maan välinen etäisyys	120mm
	Napakoko	35.5cm
	Pakkauksen koko	1150*220*650mm
	Väri	Musta/Valkoinen/Punainen
Suorituskyky	Paino	(7.5Ah) 22.4kg (12.5Ah) 23.4kg (21Ah) 24.4kg
	Maksimikuorma	120kg
	Ajonopeus	<25km/h
	Kilometrimäärä	(7.5Ah):noin 40km (12.5Ah):noin 65km (21Ah): noin 110km
	Ylämäen nousukyky	15 astetta
	Lämpötila	-10~40°C
	Vedenkestävyys	IP54
Standardit	Akku	7.5Ah tai 12.5Ah litiumakku
	Akun nimellisjännite	DC48V
	Latausjännite	DC54.6V
	Laturin tulojännite	AC220V
	Latausaika	4h-11h
	Moottorin tyyppi	Harjaton DC moottori
	Moottorin nimellisjännite	350W
	Moottorin nimellisteho	48V
Ominaisuudet	Istuimen korkeus	Säädettävä
	Jousitus	Etuhaarukan jousitus ja istuintangon jousitus
	Valot	Kyllä (etu- ja takavalot)
	Jarru	Etu- ja takapyörien jarrulevyt
	Smart sovellus	Ei

Huomaa: Huippunopeuteen vaikuttavat monet tekijät, kuten teho, kuorma, rengaspaineet, tieolosuhteet, ketju, voiteluaste jne. Kilometrimäärä on mitattu lämpötilan 25°C, kuorman 60kg, nopeuden 15-20KM/H perusteella, sileällä ja kovalla tiellä ja täydestä akusta tyhjään akkuun. Nopeus- ja akkuominaisuudet ovat myös alttiina muille tekijöille, kuten ajotottumeille, lämpötilalle, kuormitukselle, rengaspaineelle, tieolosuhteille jne.

KYTKENTÄKAAVIO

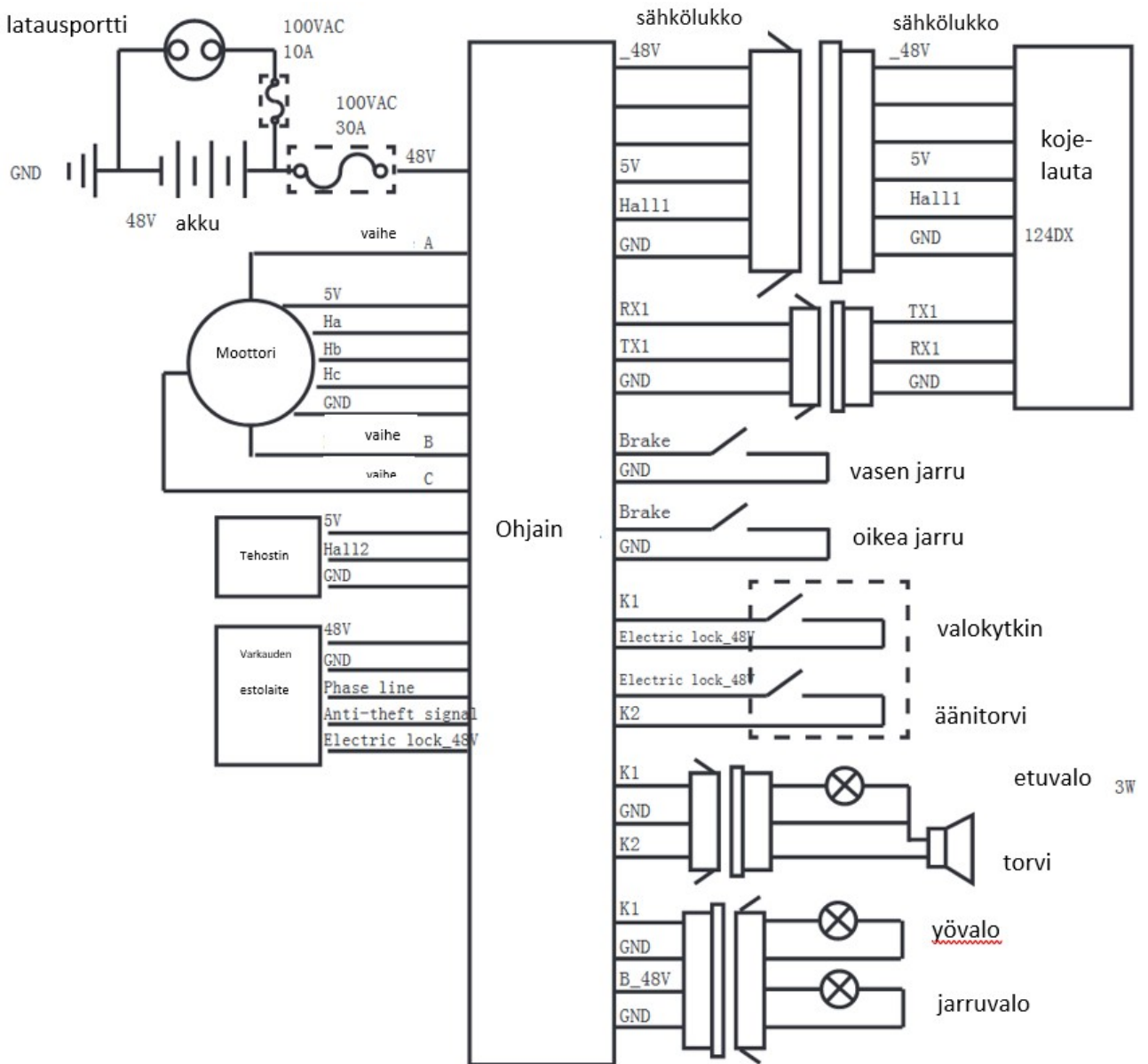

Phase line: vaihe

Anti-theft signal: varkaudenestosignaali

Electric lock: sähköinen lukko

Brake: jarru

KAAVIO AKUN IRROTTAMISESTA JA ASENNUKSESTA

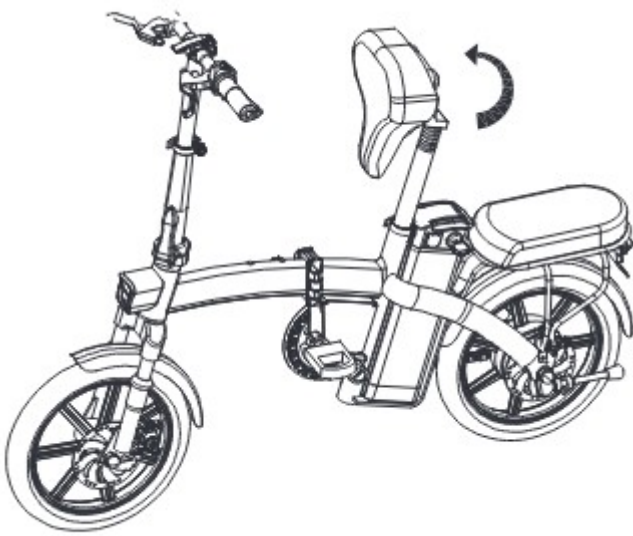

1. Paina alakahvaa istuintyynyn takana ja käännä istuintyynyä eteenpäin.
2. Irrota virtajohto ja avaa akun avain.

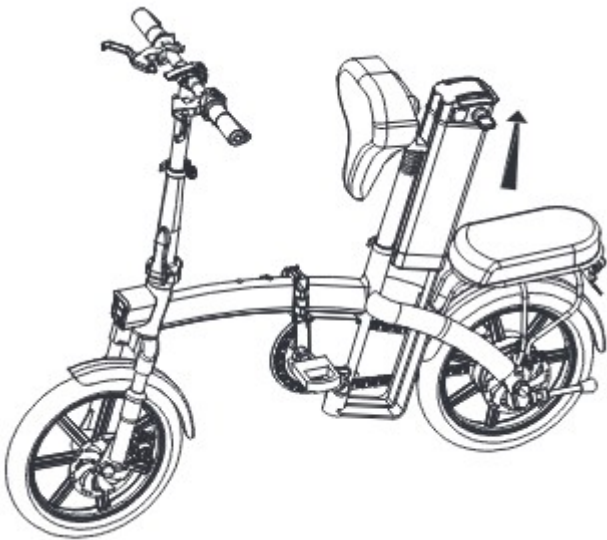

3. Nosta akkua kourun suuntaan purkaaksesi kokoonpanon.
4. Käänteinen toiminta voi viimeistellä akun asennuksen.

VAROITUS

Lataa 0-45°C asteessa. Voit ajaa -20- +50°C asteessa, kunhan pidät akun kuivana. Älä laita sitä happo- tai emäksiseen nesteeseen. Pidä pyörä ja akku erossa sateesta, tulesta ja liiallisesta lämmöstä. Älä aseta akkua väärin (positiiviset ja negatiiviset navat oltava oikein). Älä vahingoita, pura akkua tai käytä väärää sovitinta. Älä lataa täyttä akkua yli 6 tuntia äläkä lataa yli 2A.

Kun et käytä akkua pitkään aikaan, aseta akku kuivaan ja viileään paikkaan ja lataa sitä 2 tuntia 2 kuukauden välein. Noudata ohjeita tai käyttäjä on vastuussa seurauksista.

Kun lataat, ole varovainen akun tyyppin ja jännitteen suhteen. Älä aseta akkua ulkoilmaan, jossa se altistuu kirkkaaseen auringonpaisteeseen. Älä lataa myöskään suljetussa tilassa.

Kun lataat, aseta ensin akku ja liitä sitten sähkö. Latauksen jälkeen sammuta sähköt ja irrota akun pistoke. Kun vihreä valo syttyy, katkaise virta, älä kytke akkua, kun se ei lataudu.

Jos latauksen aikana merkkivalo menee pieleen tai outoa hajua ilmaantuu tai laturi on liian kuuma, lopeta lataaminen välittömästi. Ota yhteyttä valtuutettuun korjaajaan tai jälleenmyyjään. Älä pura laturia itse. Älä käytä laitetta ennen kuin vika on korjattu.

Tarkista jarrut ennen ajoa.

Jarruta ensin takapyörää.

Varo jarrun kireyttä, käytä kuusioavainta, kun se on löysällä.

Sateiset ja lumiset päivät vaativat pidemmän jarrutusmatkan.

Sopiva käyttäjän ikä: 16-45 vuotta.

AJAMINEN

Lue ohjeet ensin tietääksesi tuotteen suorituskyvyn.

Älä lainaa pyörää kenellekään, joka ei tunne sitä tai sen käyttöominaisuuksia.

Käytä kypärää ajaessasi. Noudata liikennesääntöjä äläkä aja sillä autotiellä. Pyri ajamaan aiheuttamatta ruuhkaa.

Alamäkeen tai liukkaalla tiellä ajettaessa nopeuden tulee olla alle 15 km/h.

Tarkasta renkaat ennen ajamista, rengaspaineen tulee olla 35-45 PSI.

Varo moottorin vaurioitumista, pidä akseli tasaisena.

Älä ylikuormita. (Maksimikuorma on 120 kg)

Ole varovainen etäisyyden lisäämisessä sadepäivän ja lumisateen alla.

Yhdellä kädellä ajaminen on kielletty.

HUOLTO

Sähköpyörän etu- ja takapyörän tulee olla rungon keskellä.

Aseta sähköpyörä ajon jälkeen viileään ja kuivaan paikkaan.

Tarkista moottori ja jarru usein, älä ruiskuta öljyä jarruun.

Tarkista sähköpyörä ja ruuvit ja paikat, jotka kaipaavat kiinnitystä, korjaa ne usein.

Suosittelut vääntö: Tankoruuvit 60-80 kgf.cm, tankotelineen ruuvit 175-200kgf.cm, pyörän ruuvit 320-450 kgf.cm.

Tarkista, mikäli rengas on puhjennut ja vuotaa ilmaa. Ota yhteyttä ammattiteknikkoon korjausta ja vaihtoa varten.

Ilmoitus vastuullisuudesta:

Kaikki tuotteen mallin, tyyppin ja niihin liittyvien tietojen kopiointi- ja selitysoikeudet pidätetään.

Tämä ohje sopii merkityille malleille.

Sähköpyörän osien muuttamisesta tai vaihdosta muihin kuin valmistajan suosittelemiin aiheutuu takuun raukeaminen.

Lue ohjeet ja noudata ohjeita tai käyttäjä on vastuussa vahingoista.