

VEVOR

Affordable. Reliable. Home Improvement.

VACUUM PUMP (REFRIGERANT METER GROUP)

MODEL: RS-0.5,RS-1, RS-1.5, RS-2, 2RS-2

TECHNICAL PARAMETER

SKU	ZKBKDTZDJ14HUK1RJ001V1	
Model	RS-1	
Voltage	120V/60HZ	
Free Air Displacement	3.5CFM	
Ultimate Vacuum	5PA	
Rotating Speed	1720PRM	
Power (HP)	1/4	
Oil Capacity (ml)	200	
Dimension (mm)	245x120x225mm	
Weight (Kg)	5	
Accessory	New refrigerant aluminum valve gauge group * 1; R134a quick adapter * 1; R134a to R1234yf connector * 1; 2 refrigerant bottle openers; R410a 1/4SAE to 5/16SAE * 2; 1.2m R410a three color hose * 1; Storage bag * 1; Lubricating oil * 1	

SKU	ZKBKDTZDJ14HUK1RJ001V2 ZKBKDTZDJ14HUK1RJ001Y2	
Model	RS-1	
Voltage	220-240V 50Hz	
Free Air Displacement	3.5CFM	
Ultimate Vacuum	5PA	
Rotating Speed	1440	
Power (HP)	1/4	
Oil Capacity (ml)	200	
Dimension (mm)	245x120x225mm	
Weight (Kg)	5	
Accessory	New refrigerant aluminum valve gauge group * 1; R134a quick adapter * 1; R134a to R1234yf connector * 1; 2 refrigerant bottle openers; R410a 1/4SAE to 5/16SAE * 2; 1.2m R410a three color hose * 1; Storage bag * 1; Lubricating oil * 1	

SKU	ZKBKDTZDJ13H9R4CO001V1	
Model	RS-1.5	
Voltage	120V/60HZ	
Free Air Displacement	4.5CFM	
Ultimate Vacuum	5PA	
Rotating Speed	1720PRM	
Power (HP)	1/3	
Oil Capacity (ml)	250	
Dimension (mm)	270x120x220mm	
Weight (Kg)	8.3	
Accessory	New refrigerant aluminum valve gauge group * 1; R134a quick adapter * 1; R134a to R1234yf connector * 1; 2 refrigerant bottle openers; R410a 1/4SAE to 5/16SAE * 2; 1.2m R410a three color hose * 1; Storage bag * 1; Lubricating oil * 1	

SKU	ZKBKDTZDJ13H9R4CO001V2 ZKBKDTZDJ13H9R4CO001Y2	
Model	RS-1.5	
Voltage	220-240V 50Hz	
Free Air Displacement	4.5CFM	
Ultimate Vacuum	5PA	
Rotating Speed	1440	
Power (HP)	1/3	
Oil Capacity (ml)	250	
Dimension (mm)	270x120x220mm	
Weight (Kg)	8.3	
Accessory	New refrigerant aluminum valve gauge group * 1; R134a quick adapter * 1; R134a to R1234yf connector * 1; 2 refrigerant bottle openers; R410a 1/4SAE to 5/16SAE * 2; 1.2m R410a three color hose * 1; Storage bag * 1; Lubricating oil * 1	

SKU	ZKBKDTZSJ34HXMFFL001V1	
Model	2RS-2	
Voltage	120V/60HZ	
Free Air Displacement	7CFM	
Ultimate Vacuum	0.3PA	
Rotating Speed	1720PRM	
Power (HP)	3/4	
Oil Capacity (ml)	250	
Dimension (mm)	325x125x225mm	
Weight (Kg)	9.5	
Accessory	New refrigerant aluminum valve gauge group * 1; R134a quick adapter * 1; R134a to R1234yf connector * 1; 2 refrigerant bottle openers; R410a 1/4SAE to 5/16SAE * 2; 1.2m R410a three color hose * 1; Storage bag * 1; Lubricating oil * 1; Halogen refrigerant leak detector * 1	

SKU	ZKBKDTZSJ34HXMFFL001V2 ZKBKDTZSJ34HXMFFL001Y2	
Model	2RS-2	
Voltage	220-240V 50Hz	
Free Air Displacement	7CFM	
Ultimate Vacuum	0.3PA	
Rotating Speed	1440	
Power (HP)	3/4	
Oil Capacity (ml)	250	
Dimension (mm)	325x125x225mm	
Weight (Kg)	9.5	
Accessory	New refrigerant aluminum valve gauge group * 1; R134a quick adapter * 1; R134a to R1234yf connector * 1; 2 refrigerant bottle openers; R410a 1/4SAE to 5/16SAE * 2; 1.2m R410a three color hose * 1; Storage bag * 1; Lubricating oil * 1; Halogen refrigerant leak detector * 1	

TECHNICAL PARAMETER

SKU	ACKDZKB235CFM9U8YV3	
Model	RS-1	
Voltage	220-240V 50Hz	
Free Air Displacement	3.5CFM	
Ultimate Vacuum	5PA	
Rotating Speed	1440	
Power (HP)	1/4	
Oil Capacity (ml)	220	
Dimension (mm)	240*110*220	
Weight (Kg)	7	
Accessory	Refrigerant meter group; Scope of application: R22 R134A R410A R404A; Three 48 inches long hoses; 1 pair of car air conditioning quick connect; 1 pair of 410A adapter;	

SKU	3CFM1-4HPZKBZJOC1V2 3CFM1-4HPZKBZJ001V3	
Model	RS-1	
Voltage	220-240V 50Hz	
Free Air Displacement	3CFM	
Ultimate Vacuum	5PA	
Rotating Speed	1440	
Power (HP)	1/4	
Oil Capacity (ml)	220	
Dimension (mm)	240*110*220	
Weight (Kg)	6.8	
Accessory	Refrigerant meter group; Scope of application: R22 R134A R410A; Three 36 inches long hoses; 1 pair of car air conditioning quick connect;	

SKU	1.8CFM1-4HPZKBZJ1V2	
Model	RS-0.5	
Voltage	220-240V 50Hz	
Free Air Displacement	1.8CFM	
Ultimate Vacuum	5PA	
Rotating Speed	1440	
Power (HP)	1/4	
Oil Capacity (ml)	220	
Dimension (mm)	240*110*220	
Weight (Kg)	6.8	
Accessory	Refrigerant meter group; Scope of application: R22 R134A R410A; Three 36 inches long hoses; 1 pair of car air conditioning quick connect;	

SKU	3CFM1-4HPZKBZUMC1V1	
Model	RS-1	
Voltage	120V/60HZ	
Free Air Displacement	3CFM	
Ultimate Vacuum	5PA	
Rotating Speed	1720	
Power (HP)	1/4	
Oil Capacity (ml)	220	
Dimension (mm)	240*110*220	
Weight (Kg)	6.8	
Accessory	Refrigerant meter group; Scope of application: R22 R134A R410A; Three 36 inchs long hoses; 1 pair of car air conditioning quick connect;	

SKU	4CFM1/4HPZKB1F001V2 4CFM1/4HPZKB1F001V3	
Model	RS-1.5	
Voltage	220-240V 50Hz	
Free Air Displacement	4CFM	
Ultimate Vacuum	5PA	
Rotating Speed	1440	
Power (HP)	1/3	
Oil Capacity (ml)	225	
Dimension (mm)	270*110*220	
Weight (Kg)	7.6	
Accessory	Refrigerant meter group; Scope of application: R134A; Three 36 inchs long hoses; 1 pair of car air conditioning quick connect;	

SKU	4CFM1/4HPZKB1F001V1	
Model	RS-1.5	
Voltage	120V/60HZ	
Free Air Displacement	4CFM	
Ultimate Vacuum	5PA	
Rotating Speed	1720	
Power (HP)	1/3	
Oil Capacity (ml)	225	
Dimension (mm)	270*110*220	
Weight (Kg)	7.6	
Accessory	Refrigerant meter group; Scope of application: R134A; Three 36 inchs long hoses; 1 pair of car air conditioning quick connect;	

SKU	4CFM1/3HPZKB4F001V2	
Model	RS-1.5	
Voltage	220-240V 50Hz	
Free Air Displacement	4CFM	
Ultimate Vacuum	5PA	
Rotating Speed	1440	
Power (HP)	1/3	
Oil Capacity (ml)	225	
Dimension (mm)	270*110*220	
Weight (Kg)	7.6	
Accessory	Refrigerant meter group; Scope of application: R22 R12 R134A R502; Three 36 inches long hoses; 1 pair of car air conditioning quick connect; 1 pair of 410A adapter;	

SKU	MCKDZK44.8CFM7CNVV1	
Model	RS-2	
Voltage	120V/60HZ	
Free Air Displacement	4.8CFM	
Ultimate Vacuum	5PA	
Rotating Speed	1720	
Power (HP)	1/3	
Oil Capacity (ml)	250	
Dimension (mm)	290*120*230	
Weight (Kg)	9.3	
Accessory	Refrigerant meter group; Scope of application: R410A R22 R134A R404A; Four 60 inches long hoses; 1 pair of car air conditioning quick connect; 1 pair of 410A adapter;	

SKU	MCKDZK43.6CFM6DQYV1	
Model	RS-1	
Voltage	120V/60HZ	
Free Air Displacement	3.6CFM	
Ultimate Vacuum	5PA	
Rotating Speed	1720	
Power (HP)	1/4	
Oil Capacity (ml)	220	
Dimension (mm)	240*110*220	
Weight (Kg)	8	
Accessory	Refrigerant meter group; Scope of application: R410A R22 R134A R404A; Four 60inches long hoses; 1 pair of car air conditioning quick connect; 1 pair of 410A adapter; 1 bottle opener;	

	1 tool kit
--	------------

SKU	4.8CFM1/3HPZKB3F1V2 4.8CFM1/3HPZKB3F1V3	
Model	RS-2	
Voltage	220-240V 50Hz	
Free Air Displacement	4.8CFM	
Ultimate Vacuum	5PA	
Rotating Speed	1440	
Power (HP)	1/3	
Oil Capacity (ml)	250	
Dimension (mm)	290*120*230	
Weight (Kg)	8.6	
Accessory	Refrigerant meter group; Scope of application: R22 R134A R410A; Three 36 inchs long hoses; 1 pair of car air conditioning quick connect;	

SKU	4.8CFM1/3HPZKB3F1V1	
Model	RS-2	
Voltage	120V/60HZ	
Free Air Displacement	4.8CFM	
Ultimate Vacuum	5PA	
Rotating Speed	1720	
Power (HP)	1/3	
Oil Capacity (ml)	250	
Dimension (mm)	290*120*230	
Weight (Kg)	8.6	
Accessory	Refrigerant meter group; Scope of application: R22 R134A R410A; Three 36 inchs long hoses; 1 pair of car air conditioning quick connect;	

SKU	MCKDZK44.8CFM7CNV2	
Model	RS-2	
Voltage	220-240V 50Hz	
Free Air Displacement	4.8CFM	
Ultimate Vacuum	5PA	
Rotating Speed	1440	
Power (HP)	1/3	
Oil Capacity (ml)	250	
Dimension (mm)	290*120*230	
Weight (Kg)	8.6	
Accessory	Refrigerant meter group; Scope of application: R410A R22 R134A R404A; Four 60 inchs long hoses; 1 pair of car air conditioning quick connect; 1 pair of 410A adaptert;	

MODEL: RS-0.5,RS-1, RS-1.5, RS-2, 2RS-2



(The picture is for reference only, please refer to the actual object)

This is the original instruction, please read all manual instructions carefully before operating. VEVOR reserves a clear interpretation of our user manual. The appearance of the product shall be subject to the product you received. Please forgive us that we won't inform you again if there are any technology or software updates on our product.

SAFETY INSTRUCTION

Before operating this appliance, please read the instructions manual carefully and save these instructions. Basic safety precautions should always be followed, including the following:



Warning - To reduce the risk of injury, the user must read the instructions manual carefully.ed



This symbol, placed before a safety comment, indicates a kind of precaution, warning, or danger. Ignoring this warning may lead to an accident. To reduce the risk of injury, fire, or electrocution, please always follow the recommendation shown below.

WARNING

Household Use Only.

WARNING: Hot Surface-To reduce the risk of burns, do not touch.

CAUTION: To reduce the risk of electric shock, do not expose to rain.Store indoors.

CAUTION: To reduce the risk of electric shock, use indoors only.

WARNING:Risk of injury-Do not direct air steam at the body.

Utilisez seulement des menages.

AVERTISSEMENT:Surface chaude-Pour reduire le risque de brolures,ne touchez pas.

ATTENTION: Pour reduire le risque de choc electrique, ne pas exposer a la pluie.

Stockez indoorsduce100

ATTENTION: Pour reduire le risque de choc electrique, utilisez uniquement a linterieur. AVERTISSEMENT:Risque de blessure-Ne pas courant dair directe sur le corps.

PUMP COMPONENTS

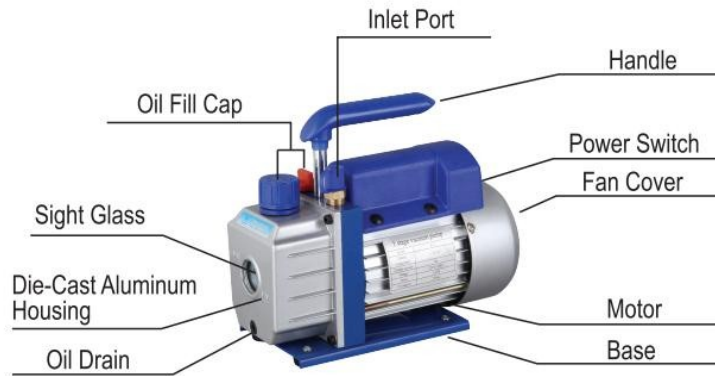

OPERATING MANUAL

1. Before using your vacuum pump

In all cases, motors are designed for operating voltages plus or minus 10% of the normal rating. Single voltage motors are supplied fully connected and ready to operate.

(1) Check to be sure the voltage and frequency at the outlet match the specifications on the pump motor decal. Check the ON-OFF switch to be sure it is in the OFF position before you plug the pump into an outlet. Remove and discard the exhaust cap from the end of the pump's handle.

(2) The pump is shipped without oil in the reservoir. Before starting the pump, fill it with oil. Remove the Exhaust Fitting cap and add oil until the oil just shows in the bottom of the sight glass. The approximate oil capacity of the pump is 180~800 ml (reference the technical data).

(3) Replace the Exhaust Fitting cap and remove the cap from one of the inlet ports. Turn the motor switch to ON. When the pump runs smoothly, replace the cap on the inlet port. This may take from two to 30 seconds, depending on the ambient temperature. After the pump runs for approximately one minute, check the sight glass for the proper oil level. The level should be even with the sight glass oil level line. Add oil if necessary.

Note: When the pump is running, the oil level should be even with the line on the sight glass. Underfilling will result in poor vacuum performance. Overfilling can result in oil blowing from the exhaust.

2.To shut down your pump after use

To help prolong pump life and promote easy starting. Follow these procedures for shut down.

- (1) Close the manifold valve between the pump and the system.
- (2) Remove the hose from the pump inlet.
- (3) Cap the inlet port to prevent any contamination or loose particles from entering the port.

TO MAINTAIN YOUR HIGH VACUUM PUMP

1.Vacuum pump oil:

The condition and type of oil used in any high vacuum pump are extremely important in determining the ultimate attainable vacuum. We recommend the use of High Vacuum Pump Oil.This oil has been specifically blended to maintain maximum viscosity at normal running temperatures and to improve cold weather starts.

2.Oil Change Procedure

(1)Be sure the pump is warmed up.

(2)Remove the OIL DRAIN cap. Drain contaminated oil into a suitable container and dispose of it properly. Oil can be forced from the pump by opening the inlet and partially blocking the exhaust with a cloth while the pump is running.

Do not operate the pump for more than 20 seconds using this method.

(3)When the flow of oil has stopped, tilt the pump forward to drain residual oil.

(4)Replace the OIL DRAIN cap.Remove the exhaust fitting and fill the reservoir with new vacuum pump oil until the oil just shows at the bottom of the sight glass. The approximate oil capacity of the pump is 180-800ml(reference the technical data).

(5)Be sure the inlet ports are capped, then turn on the pump. Allow it to run for one minute, then check the oil level space. If the oil is below the sight glass OIL LEVEL line, add oil slowly (with the pump running)until the oil reaches the OIL LEVEL line. Replace the exhaust fitting, making sure the inlet is

(6)

a)If the oil is badly contaminated with sludge that forms when water is allowed to collect in the oil,you may need to remove the oil reservoir cover and wipe it out.

b)Another method of dealing with heavily contaminated oil is to force the oil from the pump reservoir. To do this, allow the pump to run until it is warmed up. While the pump is still running, remove the oil drain cap. Slightly restrict the exhaust. This will back-pressure the oil reservoir and force the oil from it, carrying more contamination. When the oil ceases to flow, turn off the pump.

Repeat this procedure as required until the contamination is removed.

Replace the OIL DRAIN cap and refill the reservoir to the proper level with fresh pump oil.

TROUBLESHOOTING GUIDE

Your pump has been for dependable use and has a long life. If something should go wrong, the following guide will help you get the pump back into service as quickly as possible.

1.Failure To Start

Check the line voltage. The pump needs to start at $\pm 10\%$ line voltage (loaded) at 320F. At extremes, switching between the standard run windings may occur.

2.Oil leakage

(1) Be sure the oil is not a residual accumulation from spillage, etc.

(2) If leakage exists, the module cover gasket or the shaft seal may need replacing.

If leakage exists in the area of the oil drain plug, you may need to reseal the plug using a commercial pipe thread sealer.

3.Failure To Pull A Good Vacuum

(1) Be sure the vacuum gauge and all connections are in good condition and leak-free. You can confirm leakage by monitoring the vacuum with a thermistor gauge while applying vacuum pump oil at connections or suspected leak points. The vacuum will improve briefly while the oil is sealing the leak.

(2) Be sure the pump oil is clean. A badly contaminated pump may require several oil flushes.

(3) Be sure the oil is at the proper level. For maximum pump operation, the oil must be even with the OIL LEVEL line on the sight glass when the pump is running. Do not overfill--- operating temperatures will cause the oil to expand, so it will appear at a higher level than when the pump is not running. To check the oil level, start the pump with the inlet capped. Check the oil level in the sight glass. Add oil if necessary.

COMMON TROUBLE SHOOTING

Failure Description	Fault Cause	Solution
Low Vacuum	1. The air inlet cap on the spare port side of the air inlet port is loose.	Tighten the air inlet cap
	2. The rubber ring inside the air inlet cap on the spare port side of the air inlet port is damaged	Replace the rubber ring
	3. Insufficient oil	Refuel to the centerline of the oil gauge
	4. The pump oil is emulsified and unclean	Replace with new oil
	5. The oil inlet hole of the pump is blocked or the oil supply is insufficient	Clean the oil inlet hole and filter mesh
	6. Leakage of pipe container connected to the pump	Check the connected pipe container to prevent leakage
	7. Improper pump selection	Check the size of the pumped container, recalculate and select the appropriate pump model
	8. The pump has been used too long, and the clearance is increased due to the wear of parts	Check, repair, or replace the pump with a new one
Oil Leakage	1. The oil seal is damaged	Replace the oil seal
	2. The oil tank connection is loose or damaged	Tighten the screws and replace the O-ring
Oil Injection	1. Too much oil	Drain the oil to the oil level line
	2. The inlet pressure is too high for a long time	Select the appropriate pump to increase the pumping speed
Hard Starting	1. The oil temperature is too low	The air inlet is ventilated, repeatedly starts the motor or heats the pump oil
	2. The motor or power supply is faulty	Check and repair
	3. Foreign objects fall into the pump	Check and eliminate
	4. The power supply voltage is too low	Check the power supply voltage

Note: If the above solutions do not solve your problem, please contact the nearest dealer, or send your pump to a professional repair center, and we will do our best to serve you.

Refrigerant meter group

USEINSTRUCTIONS

Operation Instructions

Before connection, it should check if the pressure gauges indicate zero. If they do not, adjust the setting screw on the pressure gauge to set the pointer to zero.

System Connection

First of all, close both high pressure valve and low pressure valve.

Connect and secure the low pressure port - blue tube - (low pressure quick connector) - system low pressure side.

Connect and secure the high pressure port - red tube - (high pressure quick connector) - system high pressure side.)

Connect and secure the refill port - yellow tube - (vacuum pump.)

Vacuum System or Recovery

(Caution: For a safe system and energy saving, it must select proper vacuum pump or recovery unit according to the system pressure)

After the completion of above mentioned connection, start the vacuum pump or recovery unit first.

Open both high pressure valve and low pressure valve together, then (open both high pressure and low pressure quick connectors), the system starts vacuuming or recovery.

After a certain time (about 10- 30 minutes), check

if the system is vacuumed. (If the system

is not vacuumed, it should check if there is any leakage in

the system and re-vacuum it after the leakage problem is remedied.)

Close both high pressure valve and low pressure valve together.

Finally, close the vacuum pump or the recovery unit.

Maintain the pressure for 3- 5 minutes to check if there is any leakage in-system.

Refill Refrigerant

Connect the yellow tube with the refrigerant bottle. Open the refrigerant bottle first (normal upright position), then open the valve inside of the gauge set to purge air from the yellow tube. Reverse the refrigerant bottle and place it well. Inject the refrigerant into the high pressure valve up to the specified quantity (According to the manufacturer's refill specification). Close the high pressure valve and place the refrigerant bottle in its normal upright position.

Confirm Refill Effect

Start the system operation first.

After a certain time (about 5- 10 minutes), check system if both low pressure and high pressure are in normal condition. If the system pressure is insufficient, it should slowly open the low pressure valve (must not open the high pressure valve at the moment). After a proper quantity of gaseous refrigerant (steel bottle in its normal up right position) is supplemented close the low pressure valve and check the system again.

Maintenance and Safety

Never overexert your force to open or close the valves, otherwise the sealing element might be damaged.

Always follow the Operation Instructions or operate it under the guide of the specialist.

Never misuse the high pressure and low pressure.

Never open both high pressure valve and low pressure valve together during the refill operation.

Never use the working medium not in compliance with the indication on the gauge set.

Never let the sight glass aim at any person to avoid any accident.

The pressure gauges are wear parts and they need periodical calibration. For a good accuracy, normally it should delivery the gauges to the authority for calibration every 3- 6 months.







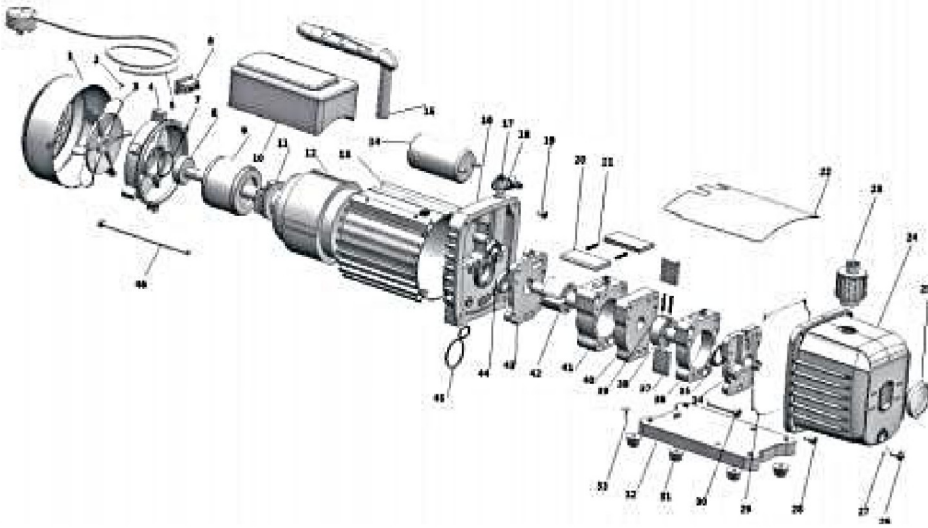

Always use them carefully and protect them from vibration or careless falling.

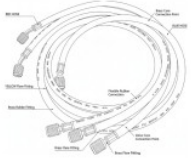
After use, the valves should be released and keep the instrument well in storage.

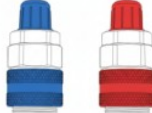
EXPLODED DRAWING

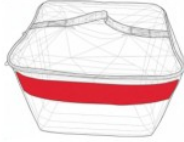
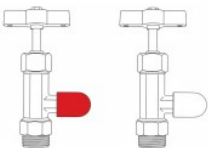

1	Fan cover	24	Die-cast aluminum housing
2	Cross screw	25	Sight glass
3	Fan	26	Oil drain
4	Motor cover	27	Oil drain screw O-ring
5	Power supply cords	28	Screw
6	Power switch	29	Sealing ring
7	Washer	30	Screw
8	Bearing	31	Rubber foot
9	Motor rotor	32	Base plate
10	Capacitor box	33	Self-tapping screw
11	Centrifugal switch	34	Back-pump cover
12	Motor stator	35	Oil seal
13	Casing	36	Back-pump body
14	Capacitor	37	Back-rotary -vane
15	Handle	38	Back-pump rotor
16	Trestle	39	Spring
17	Gas cap	40	Middle fence
18	The air inlet nozzle	41	Front-pump body
19	Screw	42	Front- pump rotor
20	Front rotary-vane	43	Front cover
21	Spring	44	Oil seal
22	Cap board	45	O type ring
23	Exhaust and oil inlet fitting	46	Screw

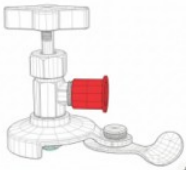
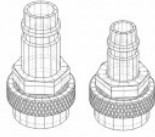
<p>1</p> 	<p>2</p> 	<p>3</p> 	<p>4</p> 
<p>Refrigerant meter group</p>	<p>hoses</p>	<p>car air conditioning quick connect (R134a quick adapter)</p>	<p>car air conditioning quick connect</p>
<p>5</p> 	<p>6</p> 	<p>7</p> 	<p>8</p> 
<p>410A adaptert (R410a 1/4SAE to 5/16SAE)</p>	<p>Halogen refrigerant leak detector</p>	<p>Lubricating oil</p>	<p>Storage bag</p>
<p>9</p> 	<p>10</p> 	<p>11</p> 	<p>12</p> 
<p>refrigerant bottle openers (134A)</p>	<p>refrigerant bottle openers (1234YF)</p>	<p>universal bottle opener</p>	<p>R134a to R1234yf connector</p>



Warning-To reduce the risk of injury, user must read instructions manual carefully.



This product is subject to the provision of European Directive 2012/19/EC. The symbol showing a wheelie bin crossed through indicates that the product requires separate refuse collection in the European Union. This applies to the product and all accessories marked with this symbol. Products marked as such may not be discarded with normal domestic waste, but must be taken to a collection point for recycling electrical and electronic devices



VEVOR

Affordable. Reliable. Home Improvement.

POMPE À VIDE

(GROUPE DE COMPTEURS DE RÉFRIGÉRANT)

MODÈLE : RS-0.5, RS-1, RS-1.5, RS-2, 2RS-2

PARAMÈTRE TECHNIQUE

UGS	ZKBKDTZDJ14HUK1RJ001V1	
Modèle	RS-1	
Tension	120 V/60 Hz	
Déplacement d'air libre	3,5 pi3/min	
Vide ultime	5PA	
Vitesse de rotation	1720PRM	
Puissance (CV)	1/4	
Capacité d'huile (ml)	200	
Dimensions (mm)	245x120x225mm	
Poids (kg)	5	
Accessoire	Nouveau groupe de jauges de vannes en aluminium pour réfrigérant * 1; Adaptateur rapide R134a * 1; Connecteur R134a à R1234yf 2 * 1; ouvre-bouteilles de réfrigérant ; R410a 1/4SAE à 5/16SAE * 2 ; Tuyau tricolore R410a de 1,2 m * 1; Sac de rangement * 1; Huile de graissage * 1	

UGS	ZKBKDTZDJ14HUK1RJ001V2 ZKBKDTZDJ14HUK1RJ001Y2	
Modèle	RS-1	
Tension	220-240 V 50 Hz	
Déplacement d'air libre	3,5 pi3/min	
Vide ultime	5PA	
Vitesse de rotation	1440	
Puissance (CV)	1/4	
Capacité d'huile (ml)	200	
Dimensions (mm)	245x120x225mm	
Poids (kg)	5	
Accessoire	Nouveau groupe de jauges de vannes en aluminium pour réfrigérant * 1; Adaptateur rapide R134a 1; Connecteur R134a à R1234yf 2 * 1; ouvre-bouteilles de réfrigérant ; R410a 1/4SAE à 5/16SAE * 2 ; Tuyau tricolore R410a de 1,2 m * 1; Sac de rangement * 1; Huile de graissage * 1	

UGS	ZKBKDTZDJ13H9R4CO001V1	
Modèle	RS-1.5	
Tension	120 V/60 Hz	
Déplacement d'air libre	4,5 pi3/min	
Vide ultime	5PA	
Vitesse de rotation	1720PRM	
Puissance (CV)	1/3	
Capacité d'huile (ml)	250	
Dimensions (mm)	270x120x220mm	
Poids (kg)	8.3	
Accessoire	Nouveau groupe de jauges de vannes en aluminium pour réfrigérant * 1; Adaptateur rapide R134a * 1; Connecteur R134a à R1234yf 2 * 1; ouvre-bouteilles de réfrigérant ; R410a 1/4SAE à 5/16SAE * 2 ; Tuyau tricolore R410a de 1,2 m * 1; Sac de rangement * 1; Huile de graissage * 1	

UGS	ZKBKDTZDJ13H9R4CO001V2 ZKBKDTZDJ13H9R4CO001Y2	
Modèle	RS-1.5	
Tension	220-240 V 50 Hz	
Déplacement d'air libre	4,5 pi3/min	
Vide ultime	5PA	
Vitesse de rotation	1440	
Puissance (CV)	1/3	
Capacité d'huile (ml)	250	
Dimensions (mm)	270x120x220mm	
Poids (kg)	8.3	
Accessoire	Nouveau groupe de jauges de vannes en aluminium pour réfrigérant * 1; Adaptateur rapide R134a * 1; Connecteur R134a à R1234yf 2 * 1; ouvre-bouteilles de réfrigérant ; R410a 1/4SAE à 5/16SAE * 2 ; Tuyau tricolore R410a de 1,2 m * 1; Sac de rangement * 1; Huile de graissage * 1	

UGS	ZKDKDTZSJ34HXMFFL001V1	
Modèle	2RS-2	
Tension	120 V/60 Hz	
Déplacement d'air libre	7 pi3/min	
Vide ultime	0,3 PA	
Vitesse de rotation	1720PRM	
Puissance (CV)	3/4	
Capacité d'huile (ml)	250	
Dimensions (mm)	325x125x225mm	
Poids (kg)	9,5	
Accessoire	Nouveau groupe de jauges de vannes en aluminium pour réfrigérant * 1; Adaptateur rapide R134a * 1; Connecteur R134a à R1234yf 2 * 1; ouvre-bouteilles de réfrigérant ; R410a 1/4SAE à 5/16SAE * 2 ; Tuyau tricolore R410a de 1,2 m * 1; Sac de rangement * 1; Huile de graissage * 1; Détecteur de fuite de réfrigérant halogène * 1	

UGS	ZKDKDTZSJ34HXMFFL001V2 ZKDKDTZSJ34HXMFFL001Y2	
Modèle	2RS-2	
Tension	220-240 V 50 Hz	
Déplacement d'air libre	7 pi3/min	
Vide ultime	0,3 PA	
Vitesse de rotation	1440	
Puissance (CV)	3/4	
Capacité d'huile (ml)	250	
Dimensions (mm)	325x125x225mm	
Poids (kg)	9,5	
Accessoire	Nouveau groupe de jauges de vannes en aluminium pour réfrigérant * 1; Adaptateur rapide R134a * 1; Connecteur R134a à R1234yf 2 * 1; ouvre-bouteilles de réfrigérant ; R410a 1/4SAE à 5/16SAE * 2 ; Tuyau tricolore R410a de 1,2 m * 1; Sac de rangement * 1; Huile de graissage * 1; Détecteur de fuite de réfrigérant halogène * 1	

PARAMÈTRE TECHNIQUE

UGS	ACKDZKB235CFM9U8YV3	
Modèle	RS-1	
Tension	220-240 V 50 Hz	
Déplacement d'air libre	3,5 pi ³ /min	
Vide ultime	5PA	
Vitesse de rotation	1440	
Puissance (HP)	1/4	
Capacité d'huile (ml)	220	
Dimension (mm)	240*110*220	
Poids (kg)	7	
Accessoire	Groupe de compteurs de réfrigérant; Champ d'application : R22 R134A R410A R404A ; Trois tuyaux de 48 pouces de long; 1 paire de connecteurs rapides pour climatisation de voiture ; 1 paire d'adaptateurs 410A ;	

UGS	3CFM1-4HPZKBZJOC1V2 3CFM1-4HPZKBZJ001V3	
Modèle	RS-1	
Tension	220-240 V 50 Hz	
Déplacement d'air libre	3 pi ³ /min	
Vide ultime	5PA	
Vitesse de rotation	1440	
Puissance (HP)	1/4	
Capacité d'huile (ml)	220	
Dimension (mm)	240*110*220	
Poids (kg)	6,8	
Accessoire	Groupe de compteurs de réfrigérant; Champ d'application : R22 R134A R410A ; Trois tuyaux de 36 pouces de long; 1 paire de connecteurs rapides pour climatisation de voiture;	

UGS	1,8 pi ³ /min 1-4HPZKBZJ1V2	
Modèle	RS-0,5	
Tension	220-240 V 50 Hz	
Déplacement d'air libre	1,8 pi ³ /min	
Vide ultime	5PA	
Vitesse de rotation	1440	
Puissance (HP)	1/4	
Capacité d'huile (ml)	220	
Dimension (mm)	240*110*220	
Poids (kg)	6,8	
Accessoire	Groupe de compteurs de réfrigérant; Champ d'application : R22 R134A R410A ; Trois tuyaux de 36 pouces de long; 1 paire de connecteurs rapides pour climatisation de voiture ;	

UGS	3CFM1-4HPZKBZUMC1V1	
Modèle	RS-1	
Tension	120 V/60 Hz	
Déplacement d'air libre	3 pi3/min	
Vide ultime	5PA	
Vitesse de rotation	1720	
Puissancé (HP)	1/4	
Capacité d'huile (ml))	220	
Dimension (mm))	240*110*220	
Poids (kg) ()	6.8	
Accessoire	Groupe de compteurs de réfrigérant; Champ d'application : R22 R134A R410A ; Trois tuyaux de 36 pouces de long; 1 paire de connecteurs rapides pour climatisation de voiture ;	

UGS	4CFM1/4HPZKB1F001V2 4CFM1/4HPZKB1F001V 3	
Modèle	RS-1.5	
Tension	220-240 V 50 Hz	
Déplacement d'air libre	4 pi3/min	
Vide ultime	5PA	
Vitesse de rotation	1440	
Puissancé (HP)	1/3	
Capacité d'huile (ml))	225	
Dimension (mm))	270*110*220	
Poids (kg) ()	7.6	
Accessoire	Groupe de compteurs de réfrigérant; Champ d'application : R134A ; Trois tuyaux de 36 pouces de long; 1 paire de connecteurs rapides pour climatisation de voiture ;	

UGS	4CFM1/4HPZKB1F001V1	
Modèle	RS-1.5	
Tension	120 V/60 Hz	
Déplacement d'air libre	4 pi3/min	
Vide ultime	5PA	
Vitesse de rotation	1720	
Puissancé (HP)	1/3	
Capacité d'huile (ml))	225	
Dimension (mm))	270*110*220	
Poids (kg) ()	7.6	
Accessoire	Groupe de compteurs de réfrigérant; Champ d'application : R134A ; Trois tuyaux de 36 pouces de long; 1 paire de connecteurs rapides pour climatisation de voiture ;	

UGS	4CFM1/3HPZKB4F001V2	
Modèle	RS-1.5	
Tension	220-240 V 50 Hz	
Déplacement d'air libre	4 pi ³ /min	
Vide ultime	5PA	
Vitesse de rotation	1440	
Puissance (HP)	1/3	
Capacité d'huile (ml)	225	
Dimension (mm)	270*110*220	
Poids (kg)	7.6	
Accessoire	Groupe de compteurs de réfrigérant; Champ d'application : R22 R12 R134A R502 ; Trois tuyaux de 36 pouces de long; 1 paire de connecteurs rapides pour climatisation de voiture ; 1 paire d'adaptateurs 410A ;	

UGS	MCKDZK44.8CFM7CNV1	
Modèle	RS-2	
Tension	120 V/60 Hz	
Déplacement d'air libre	4,8 pi ³ /min	
Vide ultime	5PA	
Vitesse de rotation	1720	
Puissance (HP)	1/3	
Capacité d'huile (ml)	250	
Dimension (mm)	290*120*230	
Poids (kg)	9.3	
Accessoire	Groupe de compteurs de réfrigérant; Champ d'application : R410A R22 R134A R404A ; Quatre tuyaux de 60 pouces de long; 1 paire de connecteurs rapides pour climatisation de voiture ; 1 paire d'adaptateurs 410A ;	

UGS	MCKDZK43.6CFM6DQYV1	
Modèle	RS-1	
Tension	120 V/60 Hz	
Déplacement d'air libre	3,6 pi ³ /min	
Vide ultime	5PA	
Vitesse de rotation	1720	
Puissance (HP)	1/4	
Capacité d'huile (ml)	220	
Dimension (mm)	240*110*220	
Poids (kg)	8	
Accessoire	Groupe de compteurs de réfrigérant; Champ d'application : R410A R22 R134A R404A ; Quatre tuyaux de 60 pouces de long; 1 paire de connecteurs rapides pour climatisation de voiture ; 1 paire d'adaptateurs 410A ; 1 décapsuleur;	

	1 trousse à outils
--	--------------------

UGS	4,8 pi3/min1/3 HPZKB3F1V2 4,8 pi3/min1/3 HPZKB3F1V 3	
Modèle	RS-2	
Tension	220-240 V 50 Hz	
Déplacement d'air libre	4,8 pi3/min	
Vide ultime	5PA	
Vitesse de rotation	1440	
Puissance (HP)	1/3	
Capacité d'huile (ml)	250	
Dimension (mm)	290*120*230	
Poids (kg)	8.6	
Accessoire	Groupe de compteurs de réfrigérant; Champ d'application : R22 R134A R410A ; Trois tuyaux de 36 pouces de long; 1 paire de connecteurs rapides pour climatisation de voiture ;	

UGS	4,8 pi3/min1/3 HPZKB3F1V1	
Modèle	RS-2	
Tension	120 V/60 Hz	
Déplacement d'air libre	4,8 pi3/min	
Vide ultime	5PA	
Vitesse de rotation	1720	
Puissance (HP)	1/3	
Capacité d'huile (ml)	250	
Dimension (mm)	290*120*230	
Poids (kg)	8.6	
Accessoire	Groupe de compteurs de réfrigérant; Champ d'application : R22 R134A R410A ; Trois tuyaux de 36 pouces de long; 1 paire de connecteurs rapides pour climatisation de voiture ;	

UGS	MCKDZK44.8CFM7CINVV2	
Modèle	RS-2	
Tension	220-240 V 50 Hz	
Déplacement d'air libre	4,8 pi3/min	
Vide ultime	5PA	
Vitesse de rotation	1440	
Puissance (HP)	1/3	
Capacité d'huile (ml)	250	
Dimension (mm)	290*120*230	
Poids (kg)	8.6	
Accessoire	Groupe de compteurs de réfrigérant; Champ d'application : R410A R22 R134A R404A ; Quatre tuyaux de 60 pouces de long; 1 paire de connecteurs rapides pour climatisation de voiture ; 1 paire d'adaptateurs 410A ;	

MODÈLE : RS-0.5, RS-1, RS-1.5, RS-2, 2RS-2



(L'image est à titre indicatif uniquement, veuillez vous référer à l'objet réel)

Ceci est le mode d'emploi d'origine. Veuillez lire attentivement l'intégralité du manuel avant utilisation. VEVOR se réserve le droit d'interpréter clairement ce manuel d'utilisation. L'apparence du produit dépend du produit que vous avez reçu. Veuillez nous excuser de ne pas vous informer ultérieurement des mises à jour technologiques ou logicielles de notre produit.

CONSIGNES DE SÉCURITÉ

Avant d'utiliser cet appareil, veuillez lire attentivement le manuel d'instructions et conservez ces instructions. Les précautions de sécurité de base doivent toujours être suivies, y compris les éléments suivants :



Avertissement - Pour réduire le risque de blessure, l'utilisateur doit lire le manuel d'instructions soigneusement.



Ce symbole, placé avant un commentaire de sécurité, indique un type de précaution, avertissement ou danger. Ignorer cet avertissement peut entraîner un accident. Pour réduire le risque de blessure, d'incendie ou d'électrocution, veuillez toujours suivre les recommandations ci-dessous.



AVERTISSEMENT

Usage domestique uniquement.

AVERTISSEMENT : Surface chaude - Pour réduire le risque de brûlures, ne pas toucher.

ATTENTION : Pour réduire le risque de choc électrique, ne pas exposer à la pluie. Stocker à l'intérieur.

ATTENTION : Pour réduire le risque de choc électrique, utilisez uniquement à l'intérieur.

AVERTISSEMENT : Risque de blessure - Ne dirigez pas la vapeur d'air vers le corps.

Utilisez seulement des ménages.

AVERTISSEMENT: Surface chaude - Pour réduire le risque de brûlures, ne touchez pas.

ATTENTION: Pour réduire le risque de choc électrique, ne pas exposer à la pluie.

Stockez indoors duce 100

ATTENTION: Pour réduire le risque de choc électrique, utilisez uniquement à l'intérieur. AVERTISSEMENT: Risque de blessure - Ne pas courir d'air direct sur le corps.

COMPOSANTS DE LA POMPE

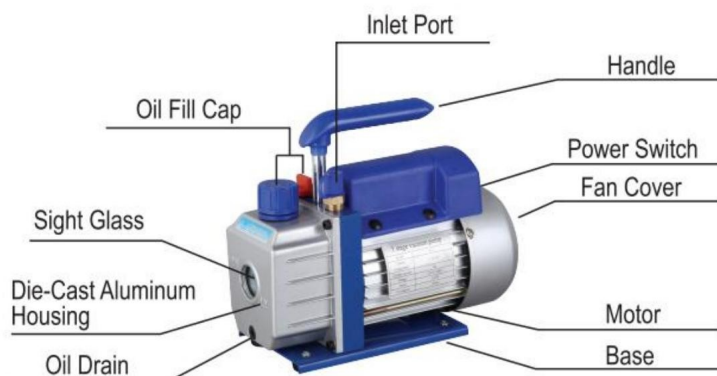

MANUEL D'UTILISATION

1. Avant d'utiliser votre pompe à vide

Dans tous les cas, les moteurs sont conçus pour des tensions de fonctionnement plus ou moins 10 % de la puissance nominale normale. Les moteurs monotension sont livrés entièrement connectés et prêts à fonctionner.

(1) Vérifiez que la tension et la fréquence à la prise correspondent aux spécifications indiquées sur l'autocollant du moteur de la pompe. Vérifiez que l'interrupteur marche/arrêt est bien en position arrêt.

Avant de brancher la pompe sur une prise, retirez et jetez le bouchon d'échappement situé à l'extrémité de la poignée de la pompe.

(2) La pompe est livrée sans huile dans le réservoir. Avant de démarrer la pompe, remplissez avec de l'huile. Retirez le bouchon du raccord d'échappement et ajoutez de l'huile jusqu'à ce que l'huile apparaisse dans le Bas du voyant. La capacité d'huile approximative de la pompe est de 1 8 0 à 8 0 0 ml (voir les données techniques).

(3) Remettez le bouchon du raccord d'échappement en place et retirez le bouchon de l'une des entrées Ports. Mettez l'interrupteur du moteur sur ON. Lorsque la pompe fonctionne correctement, remettez le bouchon en place sur l'orifice d'admission. Cela peut prendre de deux à trente secondes, selon la température ambiante. Après que la pompe ait fonctionné pendant environ une minute, vérifiez le voyant. Vérifiez le niveau d'huile à l'aide d'un verre de contrôle. Le niveau doit être au même niveau que celui indiqué par le regard. Ajouter de l'huile si nécessaire.

Remarque : lorsque la pompe fonctionne, le niveau d'huile doit être au même niveau que la ligne sur le voyant. Un remplissage insuffisant entraînera une mauvaise performance du vide. Un remplissage excessif peut entraîner une projection d'huile provenant de l'échappement.

2. Pour arrêter votre pompe après utilisation

Pour prolonger la durée de vie de la pompe et faciliter son démarrage, suivez ces procédures. pour fermer.

- (1) Fermer la vanne du collecteur entre la pompe et le système.
- (2) Retirez le tuyau de l'entrée de la pompe.
- (3) Bouchez l'orifice d'entrée pour empêcher toute contamination ou toute particule détachée de pénétrer le port.

POUR ENTRETENIR VOTRE POMPE À VIDE ÉLEVÉ

1. Huile de pompe à vide :

L'état et le type d'huile utilisée dans toute pompe à vide élevé sont extrêmement important pour déterminer le vide ultime atteignable. Nous recommandons l'utilisation de Huile pour pompe à vide élevé. Cette huile a été spécialement mélangée pour maintenir un maximum viscosité à des températures de fonctionnement normales et pour améliorer les démarrages par temps froid.

2. Procédure de changement d'huile

- (1) Assurez-vous que la pompe est chaude.
- (2) Retirez le bouchon de vidange d'huile. Vidangez l'huile contaminée dans un récipient approprié.

et l'éliminer correctement. L'huile peut être expulsée de la pompe en ouvrant l'admission et bloquer partiellement l'échappement avec un chiffon pendant que la pompe fonctionne.

Ne faites pas fonctionner la pompe pendant plus de 20 secondes en utilisant cette méthode.

- (3) Lorsque le débit d'huile s'arrête, inclinez la pompe vers l'avant pour vidanger l'huile résiduelle.

- (4) Remettez le bouchon de VIDANGE D'HUILE. Retirez le raccord d'échappement et remplissez le réservoir avec de l'huile de pompe à vide neuve jusqu'à ce que l'huile apparaisse juste au bas du viseur verre. La capacité d'huile approximative de la pompe est de 180 à 800 ml (se référer à la fiche technique données).

- (5) Assurez-vous que les orifices d'admission sont bouchés, puis mettez la pompe en marche. Laissez-la fonctionner pendant Attendez une minute, puis vérifiez le niveau d'huile. Si le niveau d'huile est inférieur au niveau du voyant, Ligne de NIVEAU, ajoutez l'huile lentement (avec la pompe en marche) jusqu'à ce que l'huile atteigne le repère HUILE Ligne de NIVEAU. Remplacez le raccord d'échappement en vous assurant que l'admission est

(6)

- a) Si l'huile est gravement contaminée par des boues qui se forment lorsque l'eau est autorisée pour recueillir l'huile, vous devrez peut-être retirer le couvercle du réservoir d'huile et l'essuyer

b) Une

autre méthode pour traiter l'huile fortement contaminée consiste à forcer l'huile à sortir

le réservoir de la pompe. Pour ce faire, laissez la pompe fonctionner jusqu'à ce qu'elle soit chaude. Pendant ce temps,

Si la pompe tourne encore, retirez le bouchon de vidange d'huile. Limitez légèrement l'échappement. Cela créera une contre-pression dans le réservoir d'huile et en expulsera l'huile, entraînant davantage de contaminants.

Lorsque l'huile cesse de couler, arrêtez la pompe.

Répétez cette procédure autant de fois que nécessaire jusqu'à ce que la contamination soit éliminée.

Remettez le bouchon de VIDANGE D'HUILE et remplissez le réservoir jusqu'au niveau approprié avec huile de pompe fraîche.

GUIDE DE DÉPANNAGE

Votre pompe a été conçue pour une utilisation fiable et a une longue durée de vie. Si quelque chose devait arriver, si cela ne fonctionne pas, le guide suivant vous aidera à remettre la pompe en service le plus rapidement possible, que possible.

1. Échec au démarrage

Vérifiez la tension secteur. La pompe doit démarrer à $\pm 10\%$ de la tension secteur (en charge), à 320 °F. Aux extrêmes, une commutation entre les enroulements de fonctionnement standard peut se produire.

2. Fuite d'huile

(1) Assurez-vous que l'huile n'est pas une accumulation résiduelle provenant d'un déversement, etc.

(2) En cas de fuite, le joint du couvercle du module ou le joint d'arbre peut devoir être remplacé.

S'il y a une fuite au niveau du bouchon de vidange d'huile, vous devrez peut-être refermer le bouchon.

en utilisant un produit d'étanchéité pour filetage de tuyau commercial.

3. Ne pas réussir à tirer un bon aspirateur

(1) Assurez-vous que la jauge à vide et toutes les connexions sont en bon état et sans fuite. Vous pouvez confirmer la fuite en surveillant le vide avec une thermistance jauge lors de l'application d'huile de pompe à vide au niveau des connexions ou des points de fuite suspectés. Le vide s'améliorera brièvement pendant que l'huile colmate la fuite.

(2) Assurez-vous que l'huile de la pompe est propre. Une pompe fortement contaminée peut nécessiter plusieurs vidanges d'huile.

(3) Assurez-vous que l'huile est au niveau approprié. Pour un fonctionnement maximal de la pompe, l'huile doit être au même niveau que la ligne de NIVEAU D'HUILE sur le voyant lorsque la pompe est en marche. Ne remplissez pas trop : les températures de fonctionnement provoqueront une expansion de l'huile, il apparaîtra à un niveau plus élevé que lorsque la pompe ne fonctionne pas. Pour vérifier le niveau d'huile, démarrez la pompe avec l'entrée bouchée. Vérifier le niveau d'huile dans le regard verre. Ajouter de l'huile si nécessaire.

DÉPANNAGE COURANT

Description de l'échec	Cause du défaut	Solution
Vide faible	1. Le bouchon d'entrée d'air situé du côté du port de secours du port d'entrée d'air est desserré.	Serrez le bouchon d'entrée d'air
	2. Le joint en caoutchouc à l'intérieur du bouchon d'admission d'air, du côté du port de recharge, est endommagé.	Remplacer la bague en caoutchouc
	3. Manque d'huile	Faire le plein jusqu'à la ligne médiane de l'huile jauge
	4. L'huile de la pompe est émulsifiée et impure	Remplacer par de l'huile neuve
	5. L'orifice d'admission d'huile de la pompe est bouché ou l'alimentation en huile est insuffisante	Nettoyer l'orifice d'admission d'huile et la grille du filtre
	6. Fuite du réservoir de tuyau connecté à la pompe	Vérifiez le tuyau connecté au conteneur pour éviter les fuites
	7. Mauvaise sélection de la pompe	Vérifiez la taille du récipient pompé, recalculez et sélectionnez le modèle de pompe approprié
	8. La pompe a été utilisée trop longtemps et le jeu est augmenté en raison de l'usure des pièces	Vérifiez, réparez ou remplacez la pompe par une neuve
Fuite d'huile	1. Le joint d'huile est endommagé	Remplacer le joint d'huile
	2. Le raccordement du réservoir d'huile est lâche ou endommagé	Serrez les vis et remplacez le joint torique
Injection d'huile	1. Trop d'huile	Vidanger l'huile jusqu'au repère de niveau d'huile
	2. La pression d'entrée est trop élevée pendant une longue période	Sélectionnez la pompe appropriée pour augmenter la vitesse de pompage
Démarrage difficile	1. La température de l'huile est trop basse	L'entrée d'air est ventilée, démarre le moteur à plusieurs reprises ou chauffe l'huile de la pompe
	2. Le moteur ou l'alimentation électrique est défectueux	Vérifier et réparer
	3. Des objets étrangers tombent dans le pompe	Vérifier et éliminer
	4. La tension d'alimentation est trop basse	Vérifiez la tension d'alimentation

Remarque : si les solutions ci-dessus ne résolvent pas votre problème, veuillez contacter le revendeur le plus proche ou envoyer votre pompe à un centre de réparation professionnel et nous ferons de notre mieux pour vous servir.

Groupe de compteurs de réfrigérant

MODE D'EMPLOI

Instructions d'utilisation

Avant la connexion, il faut vérifier si les manomètres indiquent zéro. Si c'est le cas non, ajustez la vis de réglage du manomètre pour mettre l'aiguille à zéro.

Connexion système

Tout d'abord, fermez les vannes haute pression et basse pression.

Connectez et fixez le port basse pression - tube bleu - (connecteur rapide basse pression)

- côté basse pression du système.

Connectez et fixez le port haute pression - tube rouge - (connecteur rapide haute pression)

- côté haute pression du système.)

Connectez et fixez le port de remplissage - tube jaune - (pompe à vide).

Système de vide ou de récupération

(Attention : pour un système sûr et des économies d'énergie, il faut sélectionner une pompe à vide appropriée ou unité de récupération en fonction de la pression du système)

Après avoir terminé la connexion mentionnée ci-dessus, démarrez la pompe à vide ou

unité de récupération en premier.

Ouvrez simultanément les vannes haute pression et basse pression, puis (ouvrez les deux vannes haute pression) connecteurs rapides haute pression et basse pression), le système commence à aspirer ou récupération.

Après un certain temps (environ 10 à 30 minutes), vérifiez

si le système est aspiré. (1f le système

n'est pas aspiré, il faut vérifier s'il y a une fuite dans

le système et le vider à nouveau une fois le problème de fuite résolu.)

Fermez simultanément la vanne haute pression et la vanne basse pression.

Enfin, fermez la pompe à vide ou l'unité de récupération.

Maintenez la pression pendant 3 à 5 minutes pour vérifier s'il y a une fuite dans le système.

Recharge de réfrigérant

Connectez le tube jaune à la bouteille de réfrigérant. Ouvrez d'abord la bouteille de réfrigérant

(position verticale normale), puis ouvrez la vanne à l'intérieur de l'ensemble de jauge pour purger l'air de

le tube jaune. Retournez la bouteille de réfrigérant et placez-la bien. Injectez le réfrigérant.

dans la soupape haute pression jusqu'à la quantité spécifiée (selon la

spécifications de recharge du fabricant). Fermez le

vanne haute pression et placez la bouteille de réfrigérant dans sa position verticale normale.

Confirmer l'effet de remplissage

Démarrez d'abord le fonctionnement du système.

Après un certain temps (environ 5 à 10 minutes), vérifiez si le système est à la fois basse et haute pression. pression sont dans des conditions normales. Si la pression du système est insuffisante, il faut ouvrir lentement la vanne basse pression (ne pas ouvrir la vanne haute pression en même temps) moment). Après une quantité appropriée de réfrigérant gazeux (bouteille en acier dans sa position normale position droite) est complétée, fermez la vanne basse pression et vérifiez le système à nouveau.

Maintenance et sécurité

N'exercez jamais une force excessive pour ouvrir ou fermer les vannes, sinon l'élément d'étanchéité pourrait être endommagé.

Suivez toujours les instructions d'utilisation ou utilisez-le sous la direction d'un spécialiste.

Ne jamais abuser de la haute pression et de la basse pression.

Ne jamais ouvrir simultanément la vanne haute pression et la vanne basse pression pendant le remplissage opération.

Ne jamais utiliser un fluide de travail non conforme à l'indication figurant sur le manomètre.

Ne laissez jamais le viseur viser une personne afin d'éviter tout accident.

Les manomètres sont des pièces d'usure et nécessitent un étalonnage périodique. Pour un bon fonctionnement précision, normalement il devrait fournir les jauges à l'autorité d'étalonnage tous les 3 à 6 mois.

Utilisez-les toujours avec précaution et protégez-les des vibrations ou des chutes accidentelles.





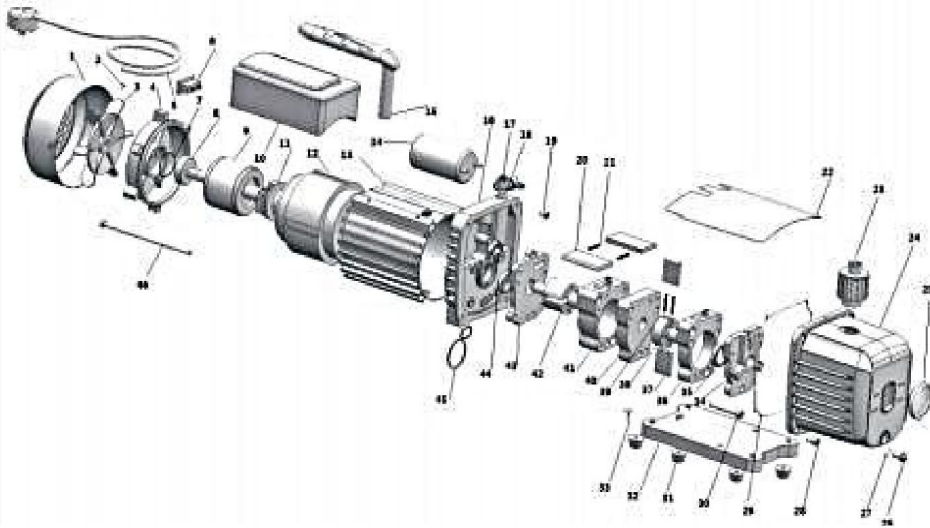

Après utilisation, les valves doivent être relâchées et maintenues

l'instrument bien rangé.

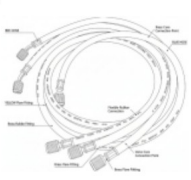
DESSIN ÉCLATÉ

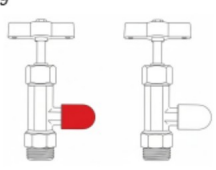
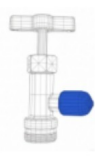
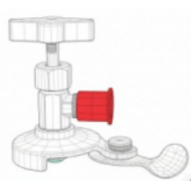
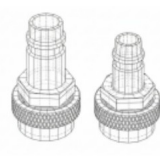

1	Couverture du ventilateur	24	Boîtier en aluminium moulé sous pression
2	Vis cruciforme	25	Voyant
3	ventilateur	26	Vidange d'huile
4	Couvercle du moteur	27	Joint torique de la vis de vidange d'huile
5	Cordons d'alimentation	28	Vis
6	Interrupteur d'alimentation	29	Bague d'étanchéité
7	Rondelle	30	Vis
8	Palier	31	piéd en caoutchouc
9	Rotor du moteur	32	Plaque de base
10	Boîte de condensateur	33	Vis autotaraudeuse
11	Interrupteur centrifuge	34	Couvercle de pompe arrière
12	Stator du moteur	35	Joint d'huile
13	Enveloppe	36	Corps de pompe arrière
14	Condensateur	37	Rotatif à palettes
15	Poignée	38	Rotor de pompe arrière
16	Chevalet	39	Printemps
17	Bouchon d'essence	40	Ciôture du milieu
18	La buse d'admission d'air	41	Corps de pompe avant
19	Vis	42	Rotor de pompe avant
20	Palettes rotatives avant	43	Couverture avant
21	Printemps	44	Joint d'huile
22	Panneau de plafond	45	Joint torique
23	Raccord d'échappement et d'admission d'huile	46	Vis

<p>1</p> 	<p>2</p> 	<p>3</p> 	<p>4</p> 
<p>Refrigerant meter group</p>	<p>hoses</p>	<p>car air conditioning quick connect (R134a quick adapter)</p>	<p>car air conditioning quick connect</p>
<p>5</p> 	<p>6</p> 	<p>7</p> 	<p>8</p> 
<p>410A adapter (R410a 1/4SAE to 5/16SAE)</p>	<p>Halogen refrigerant leak detector</p>	<p>Lubricating oil</p>	<p>Storage bag</p>
<p>9</p> 	<p>10</p> 	<p>11</p> 	<p>12</p> 
<p>refrigerant bottle openers (134A)</p>	<p>refrigerant bottle openers (1234YF)</p>	<p>universal bottle opener</p>	<p>R134a to R1234yf connector</p>



Avertissement - Pour réduire le risque de blessure, l'utilisateur doit lire attentivement le manuel d'instructions.



Ce produit est soumis aux dispositions de la directive européenne 2012/19/CE. Le symbole représentant une poubelle barrée indique que le produit doit faire l'objet d'une collecte sélective dans l'Union européenne. Ceci s'applique au produit et à tous les accessoires marqués de ce symbole. Les produits ainsi marqués ne doivent pas être jetés avec les ordures ménagères, mais doivent être déposés dans un point de collecte pour le recyclage des appareils électriques et électroniques.



VEVOR

Affordable. Reliable. Home Improvement.

VAKUUMPUMPE

(KÄLTEMITTELZÄHLERGRUPPE)

MODELL: RS-0.5, RS-1, RS-1.5, RS-2, 2RS-2

TECHNISCHE PARAMETER

Artikelnummer	ZKBKDTZDJ14HUK1RJ001V1
Modell	RS-1
Stromspannung	120 V/60 Hz
Freie Luftverdrängung	3,5 CFM
Ultimatives Vakuum	5PA
Rotationsgeschwindigkeit	1720PRM
Leistung (PS)	1/4
Ölkapazität (ml)	200
Abmessungen (mm)	245 x 120 x 225 mm
Gewicht (kg)	5
Zubehör	Neue Kältemittel-Aluminium-Ventilmanometergruppe * R134a-Schnelladapter * 1; R134a auf R1234yf-Anschluss, 2 * 1; Kältemittelflaschenöffner; R410a 1/4SAE bis 5/16SAE * 2; 1,2 m R410a-Dreifarbschlauch * 1; Aufbewahrungstasche * 1; Schmieröl * 1

Artikelnummer	ZKBKDTZDJ14HUK1RJ001V2 ZKBKDTZDJ14HUK1RJ001Y2
Modell	RS-1
Stromspannung	220-240 V 50 Hz
Freie Luftverdrängung	3,5 CFM
Ultimatives Vakuum	5PA
Rotationsgeschwindigkeit	1440
Leistung (PS)	1/4
Ölkapazität (ml)	200
Abmessungen (mm)	245 x 120 x 225 mm
Gewicht (kg)	5
Zubehör	Neue Kältemittel-Aluminium-Ventilmanometergruppe * R134a-Schnelladapter * 1; R134a auf R1234yf-Anschluss, 2 * 1; Kältemittelflaschenöffner; R410a 1/4SAE bis 5/16SAE * 2; 1,2 m R410a-Dreifarbschlauch * 1; Aufbewahrungstasche * 1; Schmieröl * 1

Artikelnummer	ZKBKDTZDJ13H9R4CO001V1	
Modell	RS-1.5	
Stromspannung	120 V/60 Hz	
Freie Luftverdrängung	4,5 CFM	
Ultimatives Vakuum	5PA	
Rotationsgeschwindigkeit	1720PRM	
Leistung (PS)	1/3	
Ölkapazität (ml)	250	
Abmessungen (mm)	270 x 120 x 220 mm	
Gewicht (kg)	8.3	
Zubehör	<p>Neue Kältemittel-Aluminium-Ventilmanometergruppe[*];</p> <p>R134a-Schnelladapter[*] 1;</p> <p>R134a auf R1234yf-Anschluss, 2[*] 1;</p> <p>Kältemittelflaschenöffner;</p> <p>R410a 1/4SAE bis 5/16SAE[*] 2;</p> <p>1,2 m R410a-Dreifarbschlauch[*] 1;</p> <p>Aufbewahrungstasche[*] 1;</p> <p>Schmieröl[*] 1</p>	

Artikelnummer	ZKBKDTZDJ13H9R4CO001V2 ZKBKDTZDJ13H9R4CO001Y2	
Modell	RS-1.5	
Stromspannung	220-240 V 50 Hz	
Freie Luftverdrängung	4,5 CFM	
Ultimatives Vakuum	5PA	
Rotationsgeschwindigkeit	1440	
Leistung (PS)	1/3	
Ölkapazität (ml)	250	
Abmessungen (mm)	270 x 120 x 220 mm	
Gewicht (kg)	8.3	
Zubehör	<p>Neue Kältemittel-Aluminium-Ventilmanometergruppe[*];</p> <p>R134a-Schnelladapter[*] 1;</p> <p>R134a auf R1234yf-Anschluss, 2[*] 1;</p> <p>Kältemittelflaschenöffner;</p> <p>R410a 1/4SAE bis 5/16SAE[*] 2;</p> <p>1,2 m R410a-Dreifarbschlauch[*] 1;</p> <p>Aufbewahrungstasche[*] 1;</p> <p>Schmieröl[*] 1</p>	

Artikelnummer	ZKBKDTZSJ34HXMFFL001V1	
Modell	2RS-2	
Stromspannung	120 V/60 Hz	
Freie Luftverdrängung	7CFM	
Ultimatives Vakuum	0,3 PA	
Rotationsgeschwindigkeit	1720PRM	
Leistung (PS)	3/4	
Ölkapazität (ml)	250	
Abmessungen (mm)	325 x 125 x 225 mm	
Gewicht (kg)	9,5	
Zubehör	Neue Kältemittel-Aluminium-Ventilmanometergruppe * R134a-Schnelladapter * 1; R134a auf R1234yf-Anschluss, 2 * 1; Kältemittelflaschenöffner; R410a 1/4SAE bis 5/16SAE * 2; 1,2 m R410a-Dreifarbschlauch * 1; Aufbewahrungstasche * 1; Schmieröl * 1; Halogen-Kältemittellecksucher * 1	

Artikelnummer	ZKBKDTZSJ34HXMFFL001V2 ZKBKDTZSJ34HXMFFL001Y2	
Modell	2RS-2	
Stromspannung	220-240 V 50 Hz	
Freie Luftverdrängung	7CFM	
Ultimatives Vakuum	0,3 PA	
Rotationsgeschwindigkeit	1440	
Leistung (PS)	3/4	
Ölkapazität (ml)	250	
Abmessungen (mm)	325 x 125 x 225 mm	
Gewicht (kg)	9,5	
Zubehör	Neue Kältemittel-Aluminium-Ventilmanometergruppe * R134a-Schnelladapter * 1; R134a auf R1234yf-Anschluss, 2 * 1; Kältemittelflaschenöffner; R410a 1/4SAE bis 5/16SAE * 2; 1,2 m R410a-Dreifarbschlauch * 1; Aufbewahrungstasche * 1; Schmieröl * 1; Halogen-Kältemittellecksucher * 1	

TECHNISCHE PARAMETER

Artikelnummer	ACKDZKB235CFM9U8YV3	
Modell	RS-1	
Stromspannung	220-240 V 50 Hz	
Freie Luftverdrängung	3,5 CFM	
Ultimatives Vakuum	5PA	
Rotationsgeschwindigkeit	1440	
Leistung(PS)	1/4	
Ölkapazität (ml) ()	220	
Abmessungen (mm)	240*110*220	
Gewicht (kg) ()	7	
Zubehör	Kältemittelzählergruppe; Anwendungsbereich: R22 R134A R410A R404A; Drei 48 Zoll lange Schläuche; 1 Paar Schnellverbinder für Autoklimaanlagen; 1 Paar 410A-Adapter;	

Artikelnummer	3CFM1-4HPZKBZJOC1V2 3CFM1-4HPZKBZJ001V3	
Modell	RS-1	
Stromspannung	220-240 V 50 Hz	
Freie Luftverdrängung	3CFM	
Ultimatives Vakuum	5PA	
Rotationsgeschwindigkeit	1440	
Leistung(PS)	1/4	
Ölkapazität (ml) ()	220	
Abmessungen (mm)	240*110*220	
Gewicht (kg) ()	6.8	
Zubehör	Kältemittelzählergruppe; Anwendungsbereich: R22 R134A R410A; Drei 36 Zoll lange Schläuche; 1 Paar Schnellverbinder für Autoklimaanlagen T;	

Artikelnummer	1,8CFM1-4HPZKBZJ1V2	
Modell	RS-0,5	
Stromspannung	220-240 V 50 Hz	
Freie Luftverdrängung	1,8 CFM	
Ultimatives Vakuum	5PA	
Rotationsgeschwindigkeit	1440	
Leistung(PS)	1/4	
Ölkapazität (ml) ()	220	
Abmessungen (mm)	240*110*220	
Gewicht (kg) ()	6.8	
Zubehör	Kältemittelzählergruppe; Anwendungsbereich: R22 R134A R410A; Drei 36 Zoll lange Schläuche; 1 Paar Schnellverbinder für Autoklimaanlagen;	

Artikelnummer	3CFM1-4HPZKBZUMC1V1	
Modell	RS-1	
Stromspannung	120 V/60 Hz	
Freie Luftverdrängung	3CFM	
Ultimatives Vakuum	5PA	
Rotationsgeschwindigkeit	1720	
Leistung(PS)	1/4	
Ölkapazität (ml) ()	220	
Abmessungen (mm)	240*110*220	
Gewicht (kg) ()	6.8	
Zubehör	Kältemittelzählergruppe; Anwendungsbereich: R22 R134A R410A; Drei 36 Zoll lange Schläuche; 1 Paar Schnellverbinder für Autoklimaanlagen;	

Artikelnummer	4CFM1/4HPZKB1F001V2 4CFM1/4HPZKB1F001V 3	
Modell	RS-1.5	
Stromspannung	220-240 V 50 Hz	
Freie Luftverdrängung	4CFM	
Ultimatives Vakuum	5PA	
Rotationsgeschwindigkeit	1440	
Leistung(PS)	1/3	
Ölkapazität (ml) ()	225	
Abmessungen (mm)	270*110*220	
Gewicht (kg) ()	7.6	
Zubehör	Kältemittelzählergruppe; Anwendungsbereich: R134A; Drei 36 Zoll lange Schläuche; 1 Paar Schnellverbinder für Autoklimaanlagen;	

Artikelnummer	4CFM1/4HPZKB1F001V1	
Modell	RS-1.5	
Stromspannung	120 V/60 Hz	
Freie Luftverdrängung	4CFM	
Ultimatives Vakuum	5PA	
Rotationsgeschwindigkeit	1720	
Leistung(PS)	1/3	
Ölkapazität (ml) ()	225	
Abmessungen (mm)	270*110*220	
Gewicht (kg) ()	7.6	
Zubehör	Kältemittelzählergruppe; Anwendungsbereich: R134A; Drei 36 Zoll lange Schläuche; 1 Paar Schnellverbinder für Autoklimaanlagen T;	

Artikelnummer	4CFM1/3HPZKB4F001V2	
Modell	RS-1.5	
Stromspannung	220-240 V 50 Hz	
Freie Luftverdrängung	4CFM	
Ultimatives Vakuum	5PA	
Rotationsgeschwindigkeit	1440	
Leistung(PS)	1/3	
Ölkapazität (ml) ()	225	
Abmessungen (mm)	270*110*220	
Gewicht (kg) ()	7.6	
Zubehör	Kältemittelzählergruppe; Anwendungsbereich: R22 R12 R134A R502; Drei 3/8 Zoll lange Schläuche; 1 Paar Schnellverbinder für Autoklimaanlagen; 1 Paar 410A-Adapter;	

Artikelnummer	MCKDZK44.8CFM7CNVV1	
Modell	RS-2	
Stromspannung	120 V/60 Hz	
Freie Luftverdrängung	4,8 CFM	
Ultimatives Vakuum	5PA	
Rotationsgeschwindigkeit	1720	
Leistung(PS)	1/3	
Ölkapazität (ml) ()	250	
Abmessungen (mm)	290*120*230	
Gewicht (kg) ()	9.3	
Zubehör	Kältemittelzählergruppe; Anwendungsbereich: R410A R22 R134A R404A; Vier 3/8 Zoll lange Schläuche; 1 Paar Schnellverbinder für Autoklimaanlagen; 1 Paar 410A-Adapter;	

Artikelnummer	MCKDZK43.6CFM6DQYV1	
Modell	RS-1	
Stromspannung	120 V/60 Hz	
Freie Luftverdrängung	3,6 CFM	
Ultimatives Vakuum	5PA	
Rotationsgeschwindigkeit	1720	
Leistung(PS)	1/4	
Ölkapazität (ml) ()	220	
Abmessungen (mm)	240*110*220	
Gewicht (kg) ()	8	
Zubehör	Kältemittelzählergruppe; Anwendungsbereich: R410A R22 R134A R404A; Vier 3/8 Zoll lange Schläuche; 1 Paar Schnellverbinder für Autoklimaanlagen; 1 Paar 410A-Adapter; 1 Flaschenöffner;	

	1 Werkzeugsatz
--	----------------

Artikelnummer	4,8 CFM1/3HPZKB3F1V2 4,8CFM1/3HPZKB3F1V 3	
Modell	RS-2	
Stromspannung	220-240 V 50 Hz	
Freie Luftverdrängung	4,8 CFM	
Ultimatives Vakuum	5PA	
Rotationsgeschwindigkeit	1440	
Leistung((PS))	1/3	
Ölkapazität (ml) ()	250	
Abmessungen(mm)	290*120*230	
Gewicht (kg))	8.6	
Zubehör	Kältemittelzählergruppe; Anwendungsbereich: R22 R134A R410A; Drei 36 Zoll lange Schläuche; 1 Paar Schnellverbinder für Autoklimaanlagen;	

Artikelnummer	4,8 CFM1/3HPZKB3F1V1	
Modell	RS-2	
Stromspannung	120 V/60 Hz	
Freie Luftverdrängung	4,8 CFM	
Ultimatives Vakuum	5PA	
Rotationsgeschwindigkeit	1720	
Leistung((PS))	1/3	
Ölkapazität (ml) ()	250	
Abmessungen(mm)	290*120*230	
Gewicht (kg))	8.6	
Zubehör	Kältemittelzählergruppe; Anwendungsbereich: R22 R134A R410A; Drei 36 Zoll lange Schläuche; 1 Paar Schnellverbinder für Autoklimaanlagen;	

Artikelnummer	MCKDZK44.8CFM7CNVV2	
Modell	RS-2	
Stromspannung	220-240 V 50 Hz	
Freie Luftverdrängung	4,8 CFM	
Ultimatives Vakuum	5PA	
Rotationsgeschwindigkeit	1440	
Leistung((PS))	1/3	
Ölkapazität (ml) ()	250	
Abmessungen(mm)	290*120*230	
Gewicht (kg))	8.6	
Zubehör	Kältemittelzählergruppe; Anwendungsbereich: R410A R22 R134A R404A; Vier 60 Zoll lange Schläuche; 1 Paar Schnellverbinder für Autoklimaanlagen; 1 Paar 410A-Adapter;	

MODELL: RS-0.5, RS-1, RS-1.5, RS-2, 2RS-2



(Das Bild dient nur als Referenz, bitte beziehen Sie sich auf das tatsächliche Objekt)

Dies ist die Originalanleitung. Bitte lesen Sie alle Anweisungen sorgfältig durch, bevor Sie das Gerät in Betrieb nehmen. VEVOR behält sich eine klare Auslegung unserer Bedienungsanleitung vor. Das Aussehen des Produkts hängt vom gelieferten Produkt ab. Bitte haben Sie Verständnis dafür, dass wir Sie nicht erneut über Technologie- oder Software-Updates informieren.

SICHERHEITSHINWEISE

Bevor Sie dieses Gerät in Betrieb nehmen, lesen Sie bitte die Bedienungsanleitung sorgfältig durch und bewahren Sie diese Anweisungen auf. Grundlegende Sicherheitsvorkehrungen sollten immer befolgt werden, einschließlich der folgenden:



Warnung - Um das Verletzungsrisiko zu verringern, muss der Benutzer die Bedienungsanleitung sorgfältig durch.



Dieses Symbol vor einem Sicherheitshinweis weist auf eine Art Vorsichtsmaßnahme, Warnung oder Gefahr. Das Ignorieren dieser Warnung kann zu Um das Risiko von Verletzungen, Bränden oder Stromschlägen zu verringern, befolgen Sie bitte immer die unten aufgeführten Empfehlungen.



WARNUNG

Nur für den Hausgebrauch.

WARNUNG: Heiße Oberfläche – Um das Risiko von Verbrennungen zu verringern, nicht berühren.

VORSICHT: Um das Risiko eines Stromschlags zu verringern, nicht dem Regen aussetzen. Im Innenbereich lagern.

VORSICHT: Um das Risiko eines Stromschlags zu verringern, verwenden Sie das Gerät nur in Innenräumen.

WARNUNG: Verletzungsgefahr – Richten Sie den Luftdampf nicht auf den Körper.

Verwenden Sie nur Haushaltsgegenstände.

WARNUNG: Heiße Oberfläche – Um das Risiko von Verbrennungen zu verringern, nicht berühren.

VORSICHT: Um das Risiko eines Stromschlags zu verringern, setzen Sie das Gerät nicht dem Regen aus.

Stochez indoorsuce100

VORSICHT: Um das Risiko eines Stromschlags zu verringern, verwenden Sie das Gerät nur in Innenräumen. WARNUNG: VERLETZUNGSGEFAHR – Setzen Sie den Körper keinem direkten Luftstrom aus.

PUMPENKOMPONENTEN

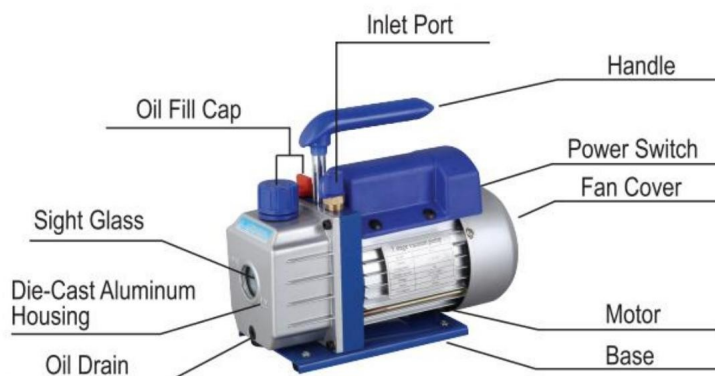

BEDIENUNGSANLEITUNG

1. Vor der Verwendung Ihrer Vakuumpumpe

In allen Fällen sind Motoren für Betriebsspannungen plus oder minus 10 % der Normalleistung. Einzelspannungsmotoren werden komplett angeschlossen und betriebsbereit geliefert arbeiten.

(1) Stellen Sie sicher, dass Spannung und Frequenz an der Steckdose mit den Angaben auf dem Pumpenmotoraufkleber übereinstimmen. Überprüfen Sie, ob der EIN-/AUS-Schalter in der Stellung AUS steht. Position, bevor Sie die Pumpe an eine Steckdose anschließen. Entfernen und entsorgen Sie die Auslasskappe vom Ende des Pumpengriffs.

(2) Die Pumpe wird ohne Öl im Behälter geliefert. Vor dem Starten der Pumpe füllen mit Öl. Entfernen Sie die Auspuffkappe und geben Sie Öl hinzu, bis das Öl gerade im Unterseite des Schauglases. Die ungefähre Ölkapazität der Pumpe beträgt 1,80 – 8,00 ml (siehe technische Daten).

(3) Setzen Sie die Kappe des Auspuffanschlusses wieder auf und entfernen Sie die Kappe von einem der Einlass Anschlüsse. Schalten Sie den Motorschalter auf EIN. Wenn die Pumpe reibungslos läuft, setzen Sie die Kappe wieder auf am Einlassanschluss. Dies kann je nach Umgebungstemperatur zwei bis drei Sekunden dauern Temperatur. Nachdem die Pumpe etwa eine Minute lang gelaufen ist, überprüfen Sie das Sichtfenster Ölstand prüfen. Der Ölstand sollte mit dem Ölstand im Schauglas übereinstimmen. Leitung. Bei Bedarf Öl nachfüllen.

Hinweis: Wenn die Pumpe läuft, sollte der Ölstand mit der Linie auf das Schauglas. Unterfüllung führt zu einer schlechten Vakuumleistung. Überfüllung kann Dies kann dazu führen, dass Öl aus dem Auspuff geblasen wird.

2. So schalten Sie Ihre Pumpe nach Gebrauch ab

Um die Lebensdauer der Pumpe zu verlängern und einen einfachen Start zu ermöglichen, befolgen Sie diese Verfahren zum Herunterfahren.

- (1) Schließen Sie das Verteilerventil zwischen der Pumpe und dem System.
 - (2) Den Schlauch vom Pumpeneinlass entfernen.
 - (3) Verschließen Sie den Einlassanschluss, um das Eindringen von Verunreinigungen oder losen Partikeln zu verhindern.
- der Hafen.

ZUR WARTUNG IHRER HOCHVAKUUMPUMPE

1. Vakuumpumpenöl:

Der Zustand und die Art des Öls, das in einer Hochvakuumpumpe verwendet wird, sind extrem wichtig für die Bestimmung des maximal erreichbaren Vakuums. Wir empfehlen die Verwendung von Hochvakuum-Pumpenöl. Dieses Öl wurde speziell gemischt, um maximale Viskosität bei normalen Betriebstemperaturen und zur Verbesserung des Starts bei kaltem Wetter.

2. Ölwechselverfahren

(1) Stellen Sie sicher, dass die Pumpe aufgewärmt ist.

(2) Entfernen Sie die ÖLABLASS-Kappe. Lassen Sie verunreinigtes Öl in einen geeigneten Behälter ab und ordnungsgemäß entsorgen. Öl kann aus der Pumpe gedrückt werden, indem der Einlass geöffnet wird und den Auslass bei laufender Pumpe teilweise mit einem Tuch blockieren.

Betreiben Sie die Pumpe mit dieser Methode nicht länger als 20 Sekunden.

(3) Wenn der Ölfluss gestoppt ist, kippen Sie die Pumpe nach vorne, um das restliche Öl abzulassen.

(4) Setzen Sie die ÖLABLASS-Kappe wieder auf. Entfernen Sie die Auspuffarmatur und füllen Sie den Behälter mit neuem Vakuumpumpenöl, bis das Öl gerade unten im Sichtfenster sichtbar ist

Glas. Die ungefähre Ölkapazität der Pumpe beträgt 180-800ml (siehe technische Daten).

(5) Stellen Sie sicher, dass die Einlassöffnungen verschlossen sind, und schalten Sie dann die Pumpe ein. Lassen Sie sie eine Minute, dann überprüfen Sie den Ölstand Raum. Wenn der Ölstand unter dem Schauglas Öl Füllstandlinie, fügen Sie langsam Öl hinzu (bei laufender Pumpe), bis das Öl die ÖL-LEVEL-Linie. Ersetzen Sie die Abgasarmatur und achten Sie darauf, dass der Einlass

(6)

a) Wenn das Öl stark durch Schlamm verunreinigt ist, der sich bildet, wenn Wasser

um das Öl aufzufangen, müssen Sie möglicherweise die Abdeckung des Ölbehälters entfernen und abwischen
b) Eine

andere Methode zur Behandlung von stark verunreinigtem Öl besteht darin, das Öl aus

Lassen Sie dazu die Pumpe laufen, bis sie warm ist. Während der

Wenn die Pumpe noch läuft, entfernen Sie die Ölablasskappe. Drosseln Sie den Auslass leicht. Dadurch entsteht ein Rückstau im Ölbehälter, der das Öl herausdrückt und weitere Verunreinigungen mit sich führt.

Wenn kein Öl mehr fließt, schalten Sie die Pumpe aus.

Wiederholen Sie diesen Vorgang nach Bedarf, bis die Verunreinigung entfernt ist.

Setzen Sie die ÖLABLASS-Kappe wieder auf und füllen Sie den Behälter bis zum richtigen Füllstand mit frischem Pumpenöl.

ANLEITUNG ZUR FEHLERBEHEBUNG

Ihre Pumpe ist zuverlässig im Einsatz und hat eine lange Lebensdauer. Sollte etwas

Wenn etwas schiefgeht, hilft Ihnen die folgende Anleitung dabei, die Pumpe so schnell wie möglich wieder in Betrieb zu nehmen wie möglich.

1. Startfehler

Überprüfen Sie die Netzspannung. Die Pumpe muss bei $\pm 10\%$ der Netzspannung (unter Last) starten.

bei 320 °F. In Extremfällen kann es zu einem Umschalten zwischen den Standardlaufwicklungen kommen.

2. Ölleckage

(1) Stellen Sie sicher, dass es sich bei dem Öl nicht um eine Restansammlung von verschüttetem Öl usw. handelt.

(2) Wenn eine Undichtigkeit vorliegt, muss möglicherweise die Dichtung der Modulabdeckung oder die Wellendichtung ausgetauscht werden.

Wenn im Bereich der Ölblassschraube ein Leck vorhanden ist, müssen Sie die Schraube möglicherweise neu abdichten mit einem handelsüblichen Rohrgewindedichtmittel.

3. Kein gutes Vakuum

(1) Stellen Sie sicher, dass das Vakuummeter und alle Anschlüsse in gutem Zustand sind und Leckagefrei. Sie können Leckagen bestätigen, indem Sie das Vakuum mit einem Thermistor überwachen Manometer, während Sie Vakuumpumpenöl an Anschlüssen oder vermuteten Leckstellen auftragen.

Das Vakuum verbessert sich kurzzeitig, während das Öl das Leck abdichtet.

(2) Stellen Sie sicher, dass das Pumpenöl sauber ist. Eine stark verschmutzte Pumpe kann mehrere Ölspülungen.

(3) Stellen Sie sicher, dass der Ölstand den richtigen Wert hat. Für eine optimale Pumpenleistung muss der Ölstand muss auf gleicher Höhe mit der Ölstandslinie am Schauglas sein, wenn die Pumpe läuft. Nicht überfüllen---- Betriebstemperaturen führen dazu, dass sich das Öl ausdehnt, Es wird auf einem höheren Niveau angezeigt als wenn die Pumpe nicht läuft. Um die Ölstand, starten Sie die Pumpe mit verschlossenem Einlass. Überprüfen Sie den Ölstand im Sichtfenster Glas. Bei Bedarf Öl hinzufügen.

HÄUFIGE FEHLERSUCHE

Fehlerbeschreibung	Fehlerursache	Lösung
Niedrigvakuum	1. Die Lufteinlasskappe auf der Ersatzanschlusseite des Lufteinlassanschlusses ist lose.	Ziehen Sie die Lufteinlasskappe fest
	2. Der Gummiring im Lufteinlassdeckel auf der Ersatzanschlusseite des Lufteinlassanschlusses ist beschädigt	Ersetzen Sie den Gummiring
	3. Ölmangel	Tanken Sie bis zur Mittellinie des Öltanks Messgerät
	4. Das Pumpenöl ist emulgiert und unrein	Durch neues Öl ersetzen
	5. Die Öleinlassöffnung der Pumpe ist verstopft oder die Ölzufuhr ist unzureichend	Reinigen Sie die Öleinlassöffnung und das Filternetz
	6. Leckage im mit der Pumpe verbundenen Rohrbehälter	Überprüfen Sie den angeschlossenen Rohrbehälter, um Leckagen zu vermeiden
	7. Falsche Pumpenauswahl	Überprüfen Sie die Größe des gepumpten Behälters, berechnen Sie neu und wählen Sie das passende Pumpenmodell aus
	8. Die Pumpe wurde zu lange verwendet und das Spiel hat sich aufgrund des Verschleißes von Teilen vergrößert	Überprüfen, reparieren oder ersetzen Sie die Pumpe durch eine neue
Ölleck	1. Die Öldichtung ist beschädigt	Ersetzen Sie die Öldichtung
	2. Der Öltankanschluss ist lose oder beschädigt	Ziehen Sie die Schrauben fest und ersetzen Sie den O-Ring
Öleinspritzung	1. Toomuchöl	Lassen Sie das Öl bis zur Ölstandlinie ab
	2. Der Eingangsdruck ist über längere Zeit zu hoch	Wählen Sie die passende Pumpe, um die Pumpgeschwindigkeit zu erhöhen
Schwerer Start	1. Die Öltemperatur ist zu niedrig	Der Lufteinlass wird belüftet, startet wiederholt den Motor oder erwärmt das Pumpenöl
	2. Der Motor oder die Stromversorgung ist defekt.	Prüfen und reparieren
	3. Fremdkörper fallen in die Pumpe	Prüfen und beseitigen
	4. Die Versorgungsspannung ist zu niedrig	Überprüfen Sie die Versorgungsspannung

Hinweis: Wenn die oben genannten Lösungen Ihr Problem nicht beheben, wenden Sie sich bitte an den nächstgelegenen Händler oder senden Sie Ihre Pumpe an ein professionelles Reparaturzentrum. Wir werden unser Bestes tun, um Ihnen zu helfen.

Kältemittelzählergruppe

GEBRAUCHSANWEISUNG

Bedienungsanleitung

Vor dem Anschluss sollte überprüft werden, ob die Druckmesser Null anzeigen. Wenn dies der Fall ist
Wenn nicht, stellen Sie den Zeiger mit der Einstellschraube am Manometer auf Null.

Systemanschluss

Schließen Sie zunächst sowohl das Hochdruckventil als auch das Niederdruckventil.

Niederdruckanschluss - blauer Schlauch - anschließen und sichern (Niederdruck-Schnellverbinder)

- Niederdruckseite des Systems.

Hochdruckanschluss - roter Schlauch - anschließen und sichern (Hochdruck-Schnellverbinder)

- Hochdruckseite des Systems.)

Schließen Sie den Nachfüllanschluss (gelber Schlauch) an und sichern Sie ihn (Vakuumpumpe).

Vakuumsystem oder Rückgewinnung

(Achtung: Für ein sicheres System und Energieeinsparung muss die richtige Vakuumpumpe ausgewählt werden oder
Rückgewinnungseinheit entsprechend dem Systemdruck)

Nach Abschluss der oben genannten Verbindung starten Sie die Vakuumpumpe oder

Wiederherstellungseinheit zuerst.

Öffnen Sie beide Hochdruckventile und Niederdruckventile gleichzeitig, dann (öffnen Sie beide Hochdruckventile

Druck- und Niederdruck-Schnellanschlüsse), beginnt das System mit dem Saugen oder

Erholung.

Nach einer gewissen Zeit (ca. 10- 30 Minuten) überprüfen

wenn das System abgesaugt ist. (Ist das System

nicht abgesaugt wird, sollte geprüft werden, ob ein Leck vorhanden ist

das System und saugen Sie es erneut ab, nachdem das Leckproblem behoben wurde.)

Schließen Sie sowohl das Hochdruckventil als auch das Niederdruckventil gleichzeitig.

Schließen Sie abschließend die Vakuumpumpe bzw. die Rückgewinnungseinheit.

Halten Sie den Druck 3–5 Minuten lang aufrecht, um zu prüfen, ob im System ein Leck vorliegt.

Kältemittel nachfüllen

Verbinden Sie den gelben Schlauch mit der Kältemittelflasche. Öffnen Sie zuerst die Kältemittelflasche

(normale aufrechte Position), dann öffnen Sie das Ventil im Inneren des Manometers, um Luft aus

das gelbe Rohr. Drehen Sie die Kältemittelflasche um und platzieren Sie sie gut. Injizieren Sie das Kältemittel

in das Hochdruckventil bis zur angegebenen Menge (gemäß der

Nachfüllspezifikation des Herstellers). Schließen Sie

Hochdruckventil und stellen Sie die Kältemittelflasche in ihre normale aufrechte Position.

ConfirmRefillEffect

Starten Sie zuerst den Systembetrieb.

Nach einer gewissen Zeit (ca. 5- 10 Minuten) das System prüfen, ob sowohl niedriger Druck als auch hoher Druck sind in normalen Zustand. Wenn der Systemdruck nicht ausreicht, sollte es langsam das Niederdruckventil öffnen (das Hochdruckventil darf nicht gleichzeitig geöffnet werden).

Moment). Nach einer angemessenen Menge an gasförmigem Kältemittel (Stahlflasche in seiner normalen bis rechte Position) wird ergänzt, schließen Sie das Niederdruckventil und überprüfen das System erneut.

Wartung und Sicherheit

Überanstrengen Sie beim Öffnen oder Schließen der Ventile niemals Ihre Kraft, da sonst das Dichtelement könnte beschädigt werden.

Befolgen Sie immer die Bedienungsanleitung oder bedienen Sie das Gerät unter Anleitung eines Fachmanns. Missbrauchen Sie niemals den Hoch- und Niederdruck.

Öffnen Sie während des Nachfüllens niemals gleichzeitig das Hochdruckventil und das Niederdruckventil. Betrieb.

Verwenden Sie niemals das Arbeitsmedium, das nicht der Angabe auf dem Manometersatz entspricht.

Um Unfälle zu vermeiden, richten Sie das Schauglas niemals auf eine Person.

Die Manometer sind Verschleißteile und müssen regelmäßig kalibriert werden. Für eine gute Genauigkeit, normalerweise sollte es die Messgeräte liefern zu die Stelle zur Kalibrierung alle 3-6 Monate.





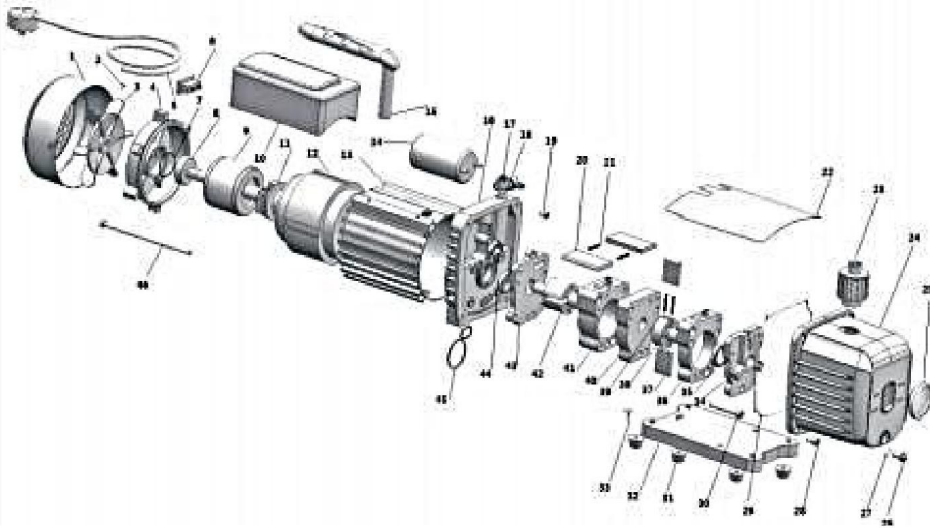

Gehen Sie stets vorsichtig damit um und schützen Sie sie vor Erschütterungen oder unachtsamem Herunterfallen.

Nach Gebrauch sollten die Ventile gelöst und aufbewahrt werden das Instrument gut lagern.

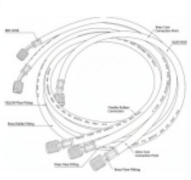
EXPLOSIONSZEICHNUNG

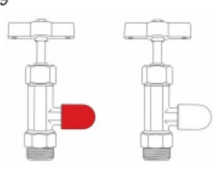
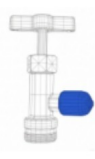
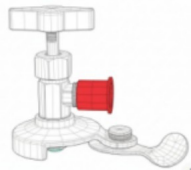
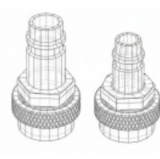

1	Lüfterabdeckung	24	Gehäuse aus Aluminiumdruckguss
2	Kreuzschraube	25	Schauglas
3	Lüfter	26	Ölablass
4	Motorabdeckung	27	O-Ring der Ölablassschraube
5	Netzkabel	28	Schrauben
6	Netzschalter	29	Dichtungsring
7	Waschmaschine	30	Schrauben
8	Lager	31	Gummifuß
9	Motorrotor	32	Grundplatte
10	Kondensatorbox	33	Selbstschneidende Schraube
11	Fliehkraftschalter	34	Hintere Pumpenabdeckung
12	Motorstator	35	Öldichtung
13	Gehäuse	36	Rückpumpegehäuse
14	Kondensator	37	Rückwärts-Drehschieber
15	Handhaben	38	Rückpumpenrotor
16	Gestell	39	Frühling
17	Tankdeckel	40	Mittlerer Zaun
18	Die Lufteinlassdüse	41	Frontpumpenkörper
19	Schrauben	42	Frontpumpenrotor
20	Front-Drehschieber	43	Vordere Abdeckung
21	Frühling	44	Öldichtung
22	Kappenbrett	45	O-Typ-Ring
23	Auslass- und Öleinlassanschluss	46	Schrauben

<p>1</p> 	<p>2</p> 	<p>3</p> 	<p>4</p> 
<p>Refrigerant meter group</p>	<p>hoses</p>	<p>car air conditioning quick connect (R134a quick adapter)</p>	<p>car air conditioning quick connect</p>
<p>5</p> 	<p>6</p> 	<p>7</p> 	<p>8</p> 
<p>410A adapter (R410a 1/4SAE to 5/16SAE)</p>	<p>Halogen refrigerant leak detector</p>	<p>Lubricating oil</p>	<p>Storage bag</p>
<p>9</p> 	<p>10</p> 	<p>11</p> 	<p>12</p> 
<p>refrigerant bottle openers (134A)</p>	<p>refrigerant bottle openers (1234YF)</p>	<p>universal bottle opener</p>	<p>R134a to R1234yf connector</p>



Warnung: Um das Verletzungsrisiko zu verringern, muss der Benutzer die Bedienungsanleitung sorgfältig lesen.



Dieses Produkt unterliegt den Bestimmungen der europäischen Richtlinie 2012/19/EG. Das Symbol einer durchgestrichenen Mülltonne weist darauf hin, dass dieses Produkt in der Europäischen Union einer getrennten Müllentsorgung unterliegt. Dies gilt für das Produkt und alle mit diesem Symbol gekennzeichneten Zubehörteile. Entsprechend gekennzeichnete Produkte dürfen nicht im Hausmüll entsorgt werden, sondern müssen an einer Sammelstelle für das Recycling von Elektro- und Elektronikgeräten abgegeben werden.



VEVOR

Affordable. Reliable. Home Improvement.

POMPA A VUOTO

(GRUPPO MISURATORE REFRIGERANTE)

MODELLO: RS-0.5, RS-1, RS-1.5, RS-2, 2RS-2

PARAMETRO TECNICO

Codice articolo	ZKBKDTZDJ14HUK1RJ001V1	
Modello	RS-1	
Voltaggio	120V/60HZ	
Spostamento dell'aria libera	3,5 CFM	
Vuoto assoluto	5PA	
Velocità di rotazione	1720PRM	
Potenza (CV)	1/4	
Capacità olio (ml)	200	
Dimensioni (mm)	245x120x225mm	
Peso (Kg)	5	
Accessorio	<p>Nuovo gruppo manometro valvola in alluminio refrigerante *</p> <p>Adattatore rapido R134a * 1;</p> <p>Connettore R134a a R1234yf 2 * 1;</p> <p>apribottiglie refrigerante;</p> <p>R410a da 1/4SAE a 5/16SAE * 2;</p> <p>Tubo flessibile R410a tricolore da 1,2 m 1;</p> <p>Borsa portaoggetti * 1;</p> <p>Olio lubrificante * 1</p>	

Codice articolo	ZKBKDTZDJ14HUK1RJ001V2 ZKBKDTZDJ14HUK1RJ001Y2	
Modello	RS-1	
Voltaggio	220-240 V 50 Hz	
Spostamento dell'aria libera	3,5 CFM	
Vuoto assoluto	5PA	
Velocità di rotazione	1440	
Potenza (CV)	1/4	
Capacità olio (ml)	200	
Dimensioni (mm)	245x120x225mm	
Peso (Kg)	5	
Accessorio	<p>Nuovo gruppo manometro valvola in alluminio refrigerante *</p> <p>Adattatore rapido R134a * 1;</p> <p>Connettore R134a a R1234yf 2 * 1;</p> <p>apribottiglie refrigerante;</p> <p>R410a da 1/4SAE a 5/16SAE * 2;</p> <p>Tubo flessibile R410a tricolore da 1,2 m 1;</p> <p>Borsa portaoggetti * 1;</p> <p>Olio lubrificante * 1</p>	

<small>Codice articolo</small>	ZKBKDTZDJ13H9R4CO001V1	
Modello	RS-1.5	
Voltaggio	120V/60HZ	
Spostamento dell'aria libera	4,5 CFM	
Vuoto assoluto	5PA	
Velocità di rotazione	1720PRM	
Potenza (CV)	1/3	
Capacità olio (ml)	250	
Dimensioni (mm)	270x120x220mm	
Peso (Kg)	8.3	
Accessorio	<p>Nuovo gruppo manometro valvola in alluminio refrigerante</p> <p>Adattatore rapido R134a * 1;</p> <p>Connettore R134a a R1234yf 2 * 1;</p> <p>apribottiglie refrigerante;</p> <p>R410a da 1/4SAE a 5/16SAE * 2;</p> <p>Tubo flessibile R410a tricolore da 1,2 m * 1;</p> <p>Borsa portaoggetti * 1;</p> <p>Olio lubrificante * 1</p>	

<small>Codice articolo</small>	ZKBKDTZDJ13H9R4CO001V2 ZKBKDTZDJ13H9R4CO001Y2	
Modello	RS-1.5	
Voltaggio	220-240 V 50 Hz	
Spostamento dell'aria libera	4,5 CFM	
Vuoto assoluto	5PA	
Velocità di rotazione	1440	
Potenza (CV)	1/3	
Capacità olio (ml)	250	
Dimensioni (mm)	270x120x220mm	
Peso (Kg)	8.3	
Accessorio	<p>Nuovo gruppo manometro valvola in alluminio refrigerante</p> <p>Adattatore rapido R134a * 1;</p> <p>Connettore R134a a R1234yf 2 * 1;</p> <p>apribottiglie refrigerante;</p> <p>R410a da 1/4SAE a 5/16SAE * 2;</p> <p>Tubo flessibile R410a tricolore da 1,2 m * 1;</p> <p>Borsa portaoggetti * 1;</p> <p>Olio lubrificante * 1</p>	

Codice articolo	ZKDKDTZSJ34HXMFLL001V1	
Modello	2RS-2	
Voltaggio	120V/60HZ	
Spostamento dell'aria libera	7 piedi cubi al minuto	
Vuoto assoluto	0,3 PA	
Velocità di rotazione	1720PRM	
Potenza (CV)	3/4	
Capacità olio (ml)	250	
Dimensioni (mm)	325x125x225mm	
Peso (Kg)	9.5	*
Accessorio	<p>Nuovo gruppo manometro valvola in alluminio refrigerante</p> <p>Adattatore rapido R134a * 1;</p> <p>Connettore R134a a R1234yf 2 * 1;</p> <p>apribottiglie refrigerante;</p> <p>R410a da 1/4SAE a 5/16SAE * 2;</p> <p>Tubo flessibile R410a tricolore da 1,2 m 1;</p> <p>Borsa portaoggetti * 1;</p> <p>Olio lubrificante * 1;</p> <p>Rilevatore di perdite di refrigerante alogeno¹</p>	

Codice articolo	ZKDKDTZSJ34HXMFLL001V2 ZKDKDTZSJ34HXMFLL001Y2	
Modello	2RS-2	
Voltaggio	220-240 V 50 Hz	
Spostamento dell'aria libera	7 piedi cubi al minuto	
Vuoto assoluto	0,3 PA	
Velocità di rotazione	1440	
Potenza (CV)	3/4	
Capacità olio (ml)	250	
Dimensioni (mm)	325x125x225mm	
Peso (Kg)	9.5	*
Accessorio	<p>Nuovo gruppo manometro valvola in alluminio refrigerante</p> <p>Adattatore rapido R134a * 1;</p> <p>Connettore R134a a R1234yf 2 * 1;</p> <p>apribottiglie refrigerante;</p> <p>R410a da 1/4SAE a 5/16SAE * 2;</p> <p>Tubo flessibile R410a tricolore da 1,2 m 1;</p> <p>Borsa portaoggetti * 1;</p> <p>Olio lubrificante * 1;</p> <p>Rilevatore di perdite di refrigerante alogeno¹</p>	

PARAMETRO TECNICO

Codice articolo	ACKDZKB235CFM9U8YV3	
Modello	RS-1	
Voltaggio	220-240 V 50 Hz	
Spostamento dell'aria libera	3,5 CFM	
Vuoto assoluto	5PA	
Velocità di rotazione	1440	
Potenza (HP))	1/4	
Capacità dell'olio(ml)	220	
Dimensioni (mm))	240*110*220	
Peso (kg) ()	7	
Accessorio	Gruppo misuratore di refrigerante; Campo di applicazione: R22 R134A R410A R404A; Tre tubi lunghi 48 pollici; 1 coppia di connettori rapidi per aria condizionata per auto; 1 coppia di adattatori 410A;	

Codice articolo	3CFM1-4HPZKBZJOC1V2 3CFM1-4HPZKBZJ001V3	
Modello	RS-1	
Voltaggio	220-240 V 50 Hz	
Spostamento dell'aria libera	3 piedi cubi al minuto	
Vuoto assoluto	5PA	
Velocità di rotazione	1440	
Potenza (HP))	1/4	
Capacità dell'olio(ml)	220	
Dimensioni (mm))	240*110*220	
Peso (kg) ()	6.8	
Accessorio	Gruppo misuratore di refrigerante; Campo di applicazione: R22 R134A R410A; Tre tubi lunghi 36 pollici; 1 paio di connettori rapidi per aria condizionata auto T;	

Codice articolo	1.8CFM1-4HPZKBZJ1V2	
Modello	RS-0.5	
Voltaggio	220-240 V 50 Hz	
Spostamento dell'aria libera	1,8 CFM	
Vuoto assoluto	5PA	
Velocità di rotazione	1440	
Potenza (HP))	1/4	
Capacità dell'olio(ml)	220	
Dimensioni (mm))	240*110*220	
Peso (kg) ()	6.8	
Accessorio	Gruppo misuratore di refrigerante; Campo di applicazione: R22 R134A R410A; Tre tubi lunghi 36 pollici; 1 coppia di connettori rapidi per aria condizionata per auto;	

Codice articolo	3CFM1-4HPZKBZUMC1V1	
Modello	RS-1	
Voltaggio	120V/60HZ	
Spostamento dell'aria libera	3 piedi cubi al minuto	
Vuoto assoluto	5PA	
Velocità di rotazione	1720	
Potenza (HP))	1/4	
Capacità dell'olio (mi)	220	
Dimensioni (mi))	240*110*220	
Peso (kg) ()	6.8	
Accessorio	Gruppo misuratore di refrigerante; Campo di applicazione: R22 R134A R410A; Tre tubi lunghi 36 pollici; 1 coppia di connettori rapidi per aria condizionata per auto;	

Codice articolo	4CFM1/4HPZKB1F001V2 4CFM1/4HPZKB1F001V 3	
Modello	RS-1.5	
Voltaggio	220-240 V 50 Hz	
Spostamento dell'aria libera	4 piedi cubi al minuto	
Vuoto assoluto	5PA	
Velocità di rotazione	1440	
Potenza (HP))	1/3	
Capacità dell'olio (mi)	225	
Dimensioni (mi))	270*110*220	
Peso (kg) ()	7.6	
Accessorio	Gruppo misuratore di refrigerante; Campo di applicazione: R134A; Tre tubi lunghi 36 pollici; 1 coppia di connettori rapidi per aria condizionata per auto;	

Codice articolo	4CFM1/4HPZKB1F001V1	
Modello	RS-1.5	
Voltaggio	120V/60HZ	
Spostamento dell'aria libera	4 piedi cubi al minuto	
Vuoto assoluto	5PA	
Velocità di rotazione	1720	
Potenza (HP))	1/3	
Capacità dell'olio (mi)	225	
Dimensioni (mi))	270*110*220	
Peso (kg) ()	7.6	
Accessorio	Gruppo misuratore di refrigerante; Campo di applicazione: R134A; Tre tubi lunghi 36 pollici; 1 paio di connettori rapidi per aria condizionata auto T;	

Codice articolo	4CFM1/3HPZKB4F001V2	
Modello	RS-1.5	
Voltaggio	220-240 V 50 Hz	
Spostamento dell'aria libera	4 piedi cubi al minuto	
Vuoto assoluto	5PA	
Velocità di rotazione	1440	
Potenza (HP))	1/3	
Capacità dell'olio(ml))	225	
Dimensioni (mm))	270*110*220	
Peso (kg) ()	7.6	
Accessorio	Gruppo misuratore di refrigerante; Campo di applicazione: R22 R12 R134A R502; Tre tubi lunghi 36 pollici; 1 paio di connettori rapidi per aria condizionata per auto; 1 paio di adattatori 410A;	

Codice articolo	MCKDZK44.8CFM7CNVV1	
Modello	RS-2	
Voltaggio	120V/60HZ	
Spostamento dell'aria libera	4,8 CFM	
Vuoto assoluto	5PA	
Velocità di rotazione	1720	
Potenza (HP))	1/3	
Capacità dell'olio(ml))	250	
Dimensioni (mm))	290*120*230	
Peso (kg) ()	9.3	
Accessorio	Gruppo misuratore di refrigerante; Campo di applicazione: R410A R22 R134A R404A; Quattro tubi lunghi 60 pollici; 1 coppia di connettori rapidi per aria condizionata per auto; 1 coppia di adattatori 410A;	

Codice articolo	MCKDZK43.6CFM6DQYV1	
Modello	RS-1	
Voltaggio	120V/60HZ	
Spostamento dell'aria libera	3,6 CFM	
Vuoto assoluto	5PA	
Velocità di rotazione	1720	
Potenza (HP))	1/4	
Capacità dell'olio(ml))	220	
Dimensioni (mm))	240*110*220	
Peso (kg) ()	8	
Accessorio	Gruppo misuratore di refrigerante; Campo di applicazione: R410A R22 R134A R404A; Quattro tubi lunghi 60 pollici; 1 coppia di connettori rapidi per aria condizionata per auto; 1 coppia di adattatori 410A; 1 apribottiglie;	

	1 kit di attrezzi
--	-------------------

Codice articolo	4,8 CFM1/3 HPZKB3F1V2 4.8CFM1/3HPZKB3F1V 3	
Modello	RS-2	
Voltaggio	220-240 V 50 Hz	
Spostamento dell'aria libera	4,8 CFM	
Vuoto assoluto	5PA	
Velocità di rotazione	1440	
Potenza (HP))	1/3	
Capacità dell'olio(mi))	250	
Dimensioni (mfm))	290*120*230	
Peso (kg) ()	8.6	
Accessorio	Gruppo misuratore di refrigerante; Campo di applicazione: R22 R134A R410A; Tre tubi lunghi 36 pollici; 1 coppia di connettori rapidi per aria condizionata per auto;	

Codice articolo	4.8CFM1/3HPZKB3F1V1	
Modello	RS-2	
Voltaggio	120V/60HZ	
Spostamento dell'aria libera	4,8 CFM	
Vuoto assoluto	5PA	
Velocità di rotazione	1720	
Potenza (HP))	1/3	
Capacità dell'olio(mi))	250	
Dimensioni (mfm))	290*120*230	
Peso (kg) ()	8.6	
Accessorio	Gruppo misuratore di refrigerante; Campo di applicazione: R22 R134A R410A; Tre tubi lunghi 36 pollici; 1 coppia di connettori rapidi per aria condizionata per auto;	

Codice articolo	MCKDZK44.8CFM7CNV2	
Modello	RS-2	
Voltaggio	220-240 V 50 Hz	
Spostamento dell'aria libera	4,8 CFM	
Vuoto assoluto	5PA	
Velocità di rotazione	1440	
Potenza (HP))	1/3	
Capacità dell'olio(mi))	250	
Dimensioni (mfm))	290*120*230	
Peso (kg) ()	8.6	
Accessorio	Gruppo misuratore di refrigerante; Campo di applicazione: R410A R22 R134A R404A; Quattro tubi lunghi 60 pollici; 1 coppia di connettori rapidi per aria condizionata per auto; 1 coppia di adattatori 410A;	

MODELLO: RS-0.5, RS-1, RS-1.5, RS-2, 2RS-2



(L'immagine è solo di riferimento, fare riferimento all'oggetto reale)

Queste sono le istruzioni originali, si prega di leggere attentamente tutte le istruzioni del manuale prima dell'uso. VEVOR si riserva la piena interpretazione del proprio manuale utente. L'aspetto del prodotto dipenderà dal prodotto ricevuto. Vi preghiamo di scusarci se non vi informeremo più in caso di aggiornamenti tecnologici o software sul nostro prodotto.

ISTRUZIONI DI SICUREZZA

Prima di utilizzare questo apparecchio, leggere attentamente il manuale di istruzioni e conservare queste istruzioni. Le precauzioni di sicurezza di base devono essere sempre seguite, tra cui quanto segue:



Avvertenza - Per ridurre il rischio di lesioni, l'utente deve leggere attentamente le istruzioni per l'uso. manuale di istruzioni attentamente.ed



Questo simbolo, posto prima di un commento di sicurezza, indica un tipo di precauzione, avvertimento o pericolo. Ignorare questo avvertimento può portare a un incidente. Per ridurre il rischio di lesioni, incendi o folgorazione, seguire sempre le raccomandazioni riportate di seguito.

AVVERTIMENTO

Solo per uso domestico.

ATTENZIONE: Superficie calda. Per ridurre il rischio di ustioni, non toccare.

ATTENZIONE: Per ridurre il rischio di scosse elettriche, non esporre alla pioggia. Conservare al chiuso.

ATTENZIONE: per ridurre il rischio di scosse elettriche, utilizzare solo in ambienti chiusi.

ATTENZIONE: Rischio di lesioni. Non dirigere il vapore d'aria verso il corpo.

Utilizzare solo articoli per la casa.

ATTENZIONE: Superficie calda - Per ridurre il rischio di ustioni, non toccare.

ATTENZIONE: Per ridurre il rischio di scosse elettriche, non esporre alla pioggia.

Stockez indoorsduce100

ATTENZIONE: Per ridurre il rischio di scosse elettriche, utilizzare solo in ambienti chiusi. **AVVERTENZA:** RISCHIO DI LESIONI - Non esporre il corpo al flusso d'aria diretto.

COMPONENTI DELLA POMPA

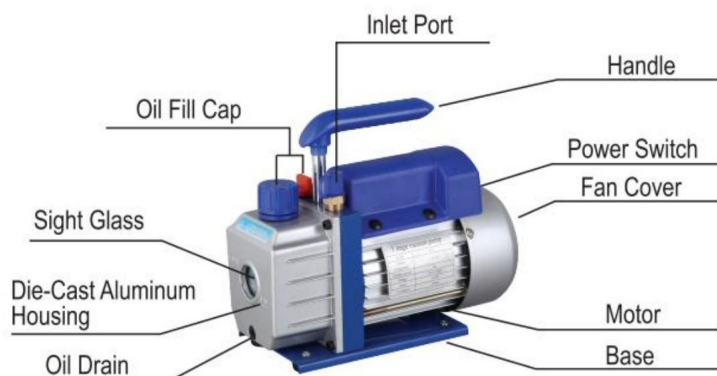

MANUALE OPERATIVO

1. Prima di utilizzare la pompa per vuoto

In tutti i casi, i motori sono progettati per tensioni di esercizio più o meno 10 % della potenza nominale normale. I motori monofase sono forniti completamente collegati e pronti per l'uso operativo.

(1) Verificare che la tensione e la frequenza della presa corrispondano alle specifiche riportate sull'adesivo del motore della pompa. Verificare che l'interruttore ON-OFF sia in posizione OFF. Riposizionare il tappo di scarico dall'estremità dell'impugnatura della pompa.

(2) La pompa viene spedita senza olio nel serbatoio. Prima di avviare la pompa, riempire con olio. Rimuovere il tappo del raccordo di scarico e aggiungere olio finché l'olio non si vede appena nel fondo del vetro spia. La capacità approssimativa dell'olio della pompa è di 1,80 ~ 8,00 ml (fare riferimento ai dati tecnici).

(3) Riposizionare il tappo del raccordo di scarico e rimuovere il tappo da uno degli ingressi porte. Ruotare l'interruttore del motore su ON. Quando la pompa funziona regolarmente, riposizionare il tappo sulla porta di ingresso. Questo può richiedere da due a 30 secondi, a seconda della temperatura ambiente. Dopo che la pompa è in funzione per circa un minuto, controllare la vista vetro per il corretto livello dell'olio. Il livello deve essere pari al livello dell'olio indicato dal vetro spia linea. Aggiungere olio se necessario.

Nota: quando la pompa è in funzione, il livello dell'olio deve essere pari alla linea il vetro spia. Un riempimento insufficiente causerà scarse prestazioni del vuoto. Un riempimento eccessivo può provocare la fuoriuscita di olio dallo scarico.

2. Per spegnere la pompa dopo l'uso

Per contribuire a prolungare la durata della pompa e facilitare l'avviamento, seguire queste procedure per lo spegnimento.

- (1) Chiudere la valvola del collettore tra la pompa e il sistema.
- (2) Rimuovere il tubo dall'ingresso della pompa.
- (3) Chiudere la porta di ingresso per evitare che entrino contaminazioni o particelle libere il porto.

PER MANUTENZIONE DELLA POMPA PER VUOTO ALTO

1. Olio per pompa a vuoto:

Le condizioni e il tipo di olio utilizzato in qualsiasi pompa per alto vuoto sono estremamente importante nel determinare il vuoto massimo raggiungibile. Si consiglia l'uso di Olio per pompe ad alto vuoto. Questo olio è stato specificamente miscelato per mantenere il massimo viscosità alle normali temperature di esercizio e per migliorare le partenze a basse temperature.

2. Procedura di cambio dell'olio

(1) Assicurarsi che la pompa sia riscaldata.

(2) Rimuovere il tappo di SCARICO DELL'OLIO. Scaricare l'olio contaminato in un contenitore adatto e smaltirlo correttamente. L'olio può essere forzato fuori dalla pompa aprendo l'ingresso e bloccando parzialmente lo scarico con un panno mentre la pompa è in funzione. Con questo metodo non far funzionare la pompa per più di 20 secondi.

(3) Quando il flusso dell'olio si è arrestato, inclinare la pompa in avanti per drenare l'olio residuo.

(4) Riposizionare il tappo di scarico dell'olio. Rimuovere il raccordo di scarico e riempire il serbatoio con nuovo olio per pompa a vuoto finché l'olio non si vede appena nella parte inferiore della spia vetro. La capacità approssimativa dell'olio della pompa è di 180-800 ml (fare riferimento alle specifiche tecniche dati).

(5) Assicurarsi che le porte di ingresso siano tappate, quindi accendere la pompa. Lasciarla funzionare per un minuto, quindi controllare il livello dell'olio. Se l'olio è al di sotto del vetro spia OLIO Linea di LIVELLO, aggiungere olio lentamente (con la pompa in funzione) finché l'olio non raggiunge la linea OIL Linea di LIVELLO. Riposizionare il raccordo di scarico, assicurandosi che l'ingresso sia

(6)

a) Se l'olio è gravemente contaminato dai fanghi che si formano quando si lascia entrare l'acqua per raccogliere l'olio, potrebbe essere necessario rimuovere il coperchio del serbatoio dell'olio e pulirlo
b) Un

altro metodo per gestire l'olio fortemente contaminato è quello di forzare l'olio fuori il serbatoio della pompa. Per fare ciò, lasciare che la pompa funzioni finché non si è riscaldata. Mentre la Se la pompa è ancora in funzione, rimuovere il tappo di scarico dell'olio. Ridurre leggermente lo scarico. Questo provocherà una contropressione nel serbatoio dell'olio e forzerà l'olio fuoriuscire, portando con sé ulteriore contaminazione. Quando l'olio smette di fluire, spegnere la pompa.

Ripetere questa procedura secondo necessità fino alla rimozione della contaminazione.

Riposizionare il tappo di SCARICO DELL'OLIO e riempire il serbatoio fino al livello corretto con olio pompa nuovo.

La pompa è stata utilizzata in modo affidabile e ha una lunga durata. Se qualcosa dovesse andare male, la seguente guida ti aiuterà a rimettere in funzione la pompa il più rapidamente possibile il più possibile.

1. Impossibile avviare

Controllare la tensione di linea. La pompa deve avviarsi a $\pm 10\%$ della tensione di linea (caricata) a 320 °F. A temperature estreme, potrebbe verificarsi la commutazione tra gli avvolgimenti di funzionamento standard.

2. Perdita di olio

(1) Assicurarsi che l'olio non sia un accumulo residuo dovuto a fuoriuscite, ecc.

(2) In caso di perdite, potrebbe essere necessario sostituire la guarnizione del coperchio del modulo o la guarnizione dell'albero.

Se si verifica una perdita nell'area del tappo di scarico dell'olio, potrebbe essere necessario richiudere il tappo utilizzando un sigillante per filettature di tubi commerciale.

3. Incapacità di creare un buon vuoto

(1) Assicurarsi che il vacuometro e tutti i collegamenti siano in buone condizioni e senza perdite. È possibile confermare la perdita monitorando il vuoto con un termistore misurare durante l'applicazione dell'olio alla pompa per vuoto sui collegamenti o sui punti di sospetta perdita. Il vuoto migliorerà brevemente mentre l'olio sigilla la perdita.

(2) Assicurarsi che l'olio della pompa sia pulito. Una pompa gravemente contaminata potrebbe richiedere diversi lavaggi dell'olio.

(3) Assicurarsi che l'olio sia al livello corretto. Per il massimo funzionamento della pompa, l'olio deve essere pari alla linea del LIVELLO DELL'OLIO sul vetro spia quando la pompa è in esecuzione. Non riempire eccessivamente: le temperature di esercizio causeranno l'espansione dell'olio, quindi apparirà a un livello più alto rispetto a quando la pompa non è in funzione. Per controllare il livello dell'olio, avviare la pompa con l'ingresso tappato. Controllare il livello dell'olio nella spia bicchiere. Aggiungere olio se necessario.

RISOLUZIONE DEI PROBLEMI COMUNI

Descrizione del fallimento	Causa del guasto	Soluzione
Basso vuoto	1. Il tappo di ingresso dell'aria sul lato della porta di riserva della porta di ingresso dell'aria è allentato.	Stringere il tappo di ingresso dell'aria
	2. L'anello di gomma all'interno del cappuccio di ingresso dell'aria sul lato della porta di riserva della porta di ingresso dell'aria è danneggiato	Sostituire l'anello di gomma
	3. Olio insufficiente	Rifornire fino alla linea centrale dell'olio misura
	4. L'olio della pompa è emulsionato e sporco	Sostituire con olio nuovo
	5. Il foro di ingresso dell'olio della pompa è bloccato o l'alimentazione dell'olio è insufficiente	Pulire il foro di ingresso dell'olio e la rete del filtro
	6. Perdita del contenitore del tubo collegato alla pompa	Controllare il contenitore del tubo collegato per evitare perdite
	7. Selezione impropria della pompa	Controllare la dimensione del contenitore pompato, ricalcolare e selezionare il modello di pompa appropriato
	8. La pompa è stata utilizzata troppo a lungo e il gioco è aumentato a causa dell'usura delle parti	Controllare, riparare o sostituire la pompa con una nuova
Perdita di olio	1. Il paraolio è danneggiato	Sostituire il paraolio
	2. Il collegamento del serbatoio dell'olio è allentato o danneggiato	Stringere le viti e sostituire l'O-ring
Iniezione di olio	1. Too much oil	Scaricare l'olio fino alla linea del livello dell'olio
	2. La pressione di ingresso è troppo alta per un lungo periodo	Selezionare la pompa appropriata per aumentare la velocità di pompaggio
Difficile avviamento	1. La temperatura dell'olio è troppo bassa	L'ingresso dell'aria è ventilato, avvia ripetutamente il motore o riscalda l'olio della pompa
	2. Il motore o l'alimentatore sono difettosi 3. Oggetti estranei cadono nel pompa	Controllare e riparare
	4. La tensione di alimentazione è troppo bassa	Controllare la tensione di alimentazione
		Controllare ed eliminare

Nota: se le soluzioni sopra indicate non risolvono il problema, contattare il rivenditore più vicino o inviare la pompa a un centro di riparazione professionale e faremo del nostro meglio per servirvi.

Gruppo misuratore di refrigerante

ISTRUZIONI PER L'USO

Istruzioni per l'uso

Prima del collegamento, è necessario verificare se i manometri indicano zero. In tal caso
In caso contrario, regolare la vite di regolazione sul manometro per impostare l'indicatore su zero.

Connessione di sistema

Per prima cosa, chiudere sia la valvola di alta pressione che quella di bassa pressione.
Collegare e fissare la porta di bassa pressione - tubo blu - (connettore rapido a bassa pressione)
- lato bassa pressione del sistema.
Collegare e fissare la porta ad alta pressione - tubo rosso - (connettore rapido ad alta pressione)
- lato alta pressione del sistema.)
Collegare e fissare la porta di ricarica - tubo giallo - (pompa a vuoto).

Sistema di vuoto o recupero

(Attenzione: per un sistema sicuro e per il risparmio energetico, è necessario selezionare la pompa per vuoto appropriata o
reRecoveryunit in base alla pressione del sistema)

Dopo il completamento del collegamento sopra menzionato, avviare la pompa del vuoto o
prima l'unità di recupero.

Aprire contemporaneamente sia la valvola di alta pressione che quella di bassa pressione, quindi (aprire entrambe le valvole di alta pressione)
connettori rapidi a bassa pressione e pressione), il sistema inizia ad aspirare o
recupero.

Dopo un certo tempo (circa 10-30 minuti), controllare
se il sistema è aspirato. (If il sistema
non è aspirato, dovrebbe controllare se ci sono perdite in
il sistema e rimetterlo sotto vuoto dopo aver risolto il problema della perdita.)

Chiudere contemporaneamente sia la valvola di alta pressione che quella di bassa pressione.

Infine, chiudere la pompa a vuoto o l'unità di recupero.

Mantenere la pressione per 3-5 minuti per verificare se ci sono perdite nel sistema.

Ricaricare il refrigerante

Collegare il tubo giallo alla bombola del refrigerante. Aprire prima la bombola del refrigerante
(normale posizione verticale), quindi aprire la valvola all'interno del set di misuratori per spurgare l'aria da
il tubo giallo. Capovolgere la bombola del refrigerante e posizionarla bene. Iniettare il refrigerante
nella valvola di alta pressione fino alla quantità specificata (Secondo la
specifiche di ricarica del produttore). Chiudere il
valvola ad alta pressione e posizionare la bombola del refrigerante nella sua normale posizione verticale.

ConfermaRicaricaEffetto

Avviare prima il funzionamento del sistema.

Dopo un certo tempo (circa 5-10 minuti), controllare il sistema se sia la bassa che l'alta pressione la pressione sia in condizioni normali. Se la pressione del sistema è insufficiente, dovrebbe aprire lentamente la valvola di bassa pressione (non aprire la valvola di alta pressione alla momento). Dopo una quantità adeguata di refrigerante gassoso (bombola di acciaio nella sua normale posizione corretta) è completata chiudere la valvola di bassa pressione e controllare di nuovo il sistema.

Manutenzione e sicurezza

Non esercitare mai troppa forza per aprire o chiudere le valvole, altrimenti l'elemento di tenuta potrebbe essere danneggiato.

Seguire sempre le istruzioni per l'uso o utilizzare l'apparecchio sotto la guida di uno specialista.

Non abusare mai dell'alta e della bassa pressione.

Non aprire mai contemporaneamente sia la valvola di alta pressione che quella di bassa pressione durante il rabbocco operazione.

Non utilizzare mai un fluido di lavoro non conforme alle indicazioni riportate sul set di manometri.

Non puntare mai il vetro spia verso qualcuno per evitare incidenti.

I manometri sono parti soggette ad usura e necessitano di una taratura periodica. Per un buon funzionamento precisione, normalmente dovrebbe fornire gli indicatori a l'autorità per la calibrazione ogni 3-6 mesi.

Utilizzateli sempre con cautela e proteggerli da vibrazioni o cadute accidentali.





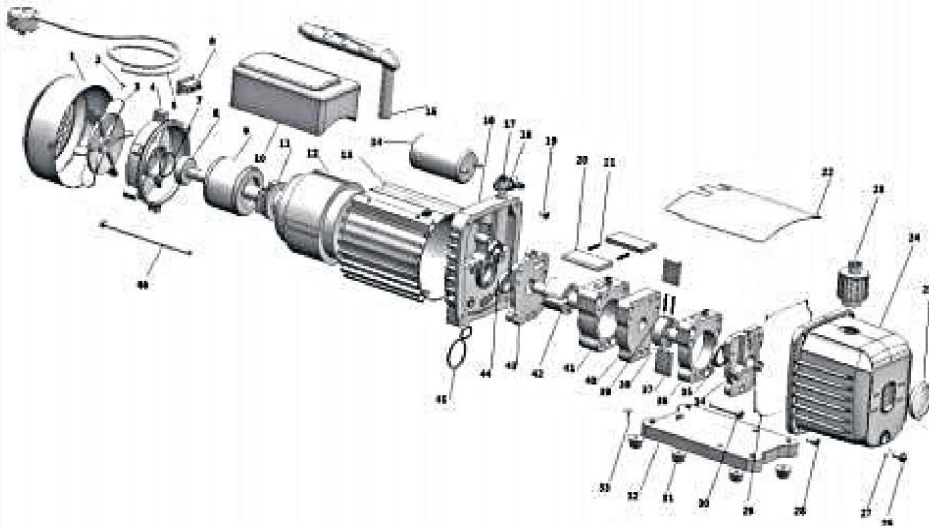

Dopo l'uso, le valvole devono essere rilasciate e mantenute

lo strumento ben conservato.

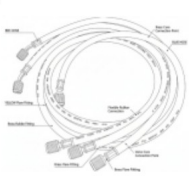
DISEGNO ESPLOSO

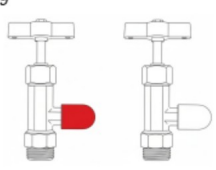
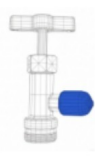
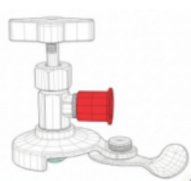
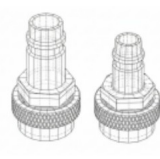

1	Copriventola	24	Alloggiamento in alluminio pressofuso
2	Vite a croce	25	Vetro spia
3	Fan	26	Scarico dell'olio
4	Copertura del motore	27	O-ring della vite di scarico dell'olio
5	Cavi di alimentazione	28	Vite
6	Interruttore di alimentazione	29	Anello di tenuta
7	Rondella	30	Vite
8	Cuscinetto	31	Piedino in gomma
9	Rotore del motore	32	Piastra di base
10	Scatola del condensatore	33	vite autofilettante
11	Interruttore centrifugo	34	Copripompa posteriore
12	Statore del motore	35	Guarnizione dell'olio
13	Involucro	36	Corpo pompa posteriore
14	Condensatore	37	A palette rotanti inverse
15	Maniglia	38	Rotore della pompa di ritorno
16	Cavalletto	39	Primavera
17	Taglio del serbatoio	40	Recinzione centrale
18	L'ugello di ingresso dell'aria	41	Corpo pompa anteriore
19	Vite	42	Rotore della pompa anteriore
20	Anteriore a palette rotanti	43	Copertina anteriore
21	Primavera	44	Guarnizione dell'olio
22	Tabellone dei cappelli	45	anello di tipo O
23	Raccordo di scarico e ingresso olio	46	Vite

<p>1</p> 	<p>2</p> 	<p>3</p> 	<p>4</p> 
<p>Refrigerant meter group</p>	<p>hoses</p>	<p>car air conditioning quick connect (R134a quick adapter)</p>	<p>car air conditioning quick connect</p>
<p>5</p> 	<p>6</p> 	<p>7</p> 	<p>8</p> 
<p>410A adapter (R410a 1/4SAE to 5/16SAE)</p>	<p>Halogen refrigerant leak detector</p>	<p>Lubricating oil</p>	<p>Storage bag</p>
<p>9</p> 	<p>10</p> 	<p>11</p> 	<p>12</p> 
<p>refrigerant bottle openers (134A)</p>	<p>refrigerant bottle openers (1234YF)</p>	<p>universal bottle opener</p>	<p>R134a to R1234yf connector</p>



Avvertenza: per ridurre il rischio di lesioni, l'utente deve leggere attentamente il manuale di istruzioni.



Questo prodotto è soggetto alle disposizioni della Direttiva Europea 2012/19/CE. Il simbolo raffigurante un bidone della spazzatura barrato indica che il prodotto richiede la raccolta differenziata nell'Unione Europea. Questo vale per il prodotto e tutti gli accessori contrassegnati da questo simbolo. I prodotti contrassegnati come tali non possono essere smaltiti con i normali rifiuti domestici, ma devono essere conferiti presso un punto di raccolta per il riciclaggio di apparecchiature elettriche ed elettroniche.



VEVOR

Affordable. Reliable. Home Improvement.

BOMBA DE VACÍO

(GRUPO DE MEDIDORES DE REFRIGERANTE)

MODELO: RS-0.5, RS-1, RS-1.5, RS-2, 2RS-2

PARÁMETRO TÉCNICO

Código SKU	ZKBKDTZDJ14HUK1RJ001V1
Modelo	RS-1
Voltaje	120 V/60 Hz
Desplazamiento de aire libre	3,5 CFM
Vacío definitivo	5PA
Velocidad de rotación	1720PRM
Potencia (HP)	1/4
Capacidad de aceite (ml)	200
Dimensión (mm)	245 x 120 x 225 mm
Peso (Kg)	5
Accesorio	Nuevo grupo de manómetros de válvulas de aluminio para refrigerante * 1; Adaptador rápido R134a * 1; Conector R134a a R1234yf 2 * 1; abridores de botellas de refrigerante; R410a 1/4SAE a 5/16SAE * 2; Manguera tricolor R410a de 1,2 m * 1; Bolsa de almacenamiento * 1; Aceite lubricante * 1

Código SKU	ZKBKDTZDJ14HUK1RJ001V2 ZKBKDTZDJ14HUK1RJ001Y2
Modelo	RS-1
Voltaje	220-240 V 50 Hz
Desplazamiento de aire libre	3,5 CFM
Vacío definitivo	5PA
Velocidad de rotación	1440
Potencia (HP)	1/4
Capacidad de aceite (ml)	200
Dimensión (mm)	245 x 120 x 225 mm
Peso (Kg)	5
Accesorio	Nuevo grupo de manómetros de válvulas de aluminio para refrigerante * 1; Adaptador rápido R134a * 1; Conector R134a a R1234yf 2 * 1; abridores de botellas de refrigerante; R410a 1/4SAE a 5/16SAE * 2; Manguera tricolor R410a de 1,2 m * 1; Bolsa de almacenamiento * 1; Aceite lubricante * 1

Código SKU	ZKBKDTZDJ13H9R4CO001V1	
Modelo	RS-1.5	
Voltaje	120 V/60 Hz	
Desplazamiento de aire libre	4,5 CFM	
Vacío definitivo	5PA	
Velocidad de rotación	1720PRM	
Potencia (HP)	1/3	
Capacidad de aceite (ml)	250	
Dimensión (mm)	270x120x220mm	
Peso (Kg)	8.3	
Accesorio	<p>Nuevo grupo de manómetros de válvulas de aluminio para refrigerante * 1;</p> <p>Adaptador rápido R134a * 1;</p> <p>Conector R134a a R1234yf 2 * 1;</p> <p>abridores de botellas de refrigerante;</p> <p>R410a 1/4SAE a 5/16SAE * 2;</p> <p>Manguera tricolor R410a de 1,2 m * 1;</p> <p>Bolsa de almacenamiento * 1;</p> <p>Aceite lubricante * 1</p>	

Código SKU	ZKBKDTZDJ13H9R4CO001V2 ZKBKDTZDJ13H9R4CO001Y2	
Modelo	RS-1.5	
Voltaje	220-240 V 50 Hz	
Desplazamiento de aire libre	4,5 CFM	
Vacío definitivo	5PA	
Velocidad de rotación	1440	
Potencia (HP)	1/3	
Capacidad de aceite (ml)	250	
Dimensión (mm)	270x120x220mm	
Peso (Kg)	8.3	
Accesorio	<p>Nuevo grupo de manómetros de válvulas de aluminio para refrigerante * 1;</p> <p>Adaptador rápido R134a * 1;</p> <p>Conector R134a a R1234yf 2 * 1;</p> <p>abridores de botellas de refrigerante;</p> <p>R410a 1/4SAE a 5/16SAE * 2;</p> <p>Manguera tricolor R410a de 1,2 m * 1;</p> <p>Bolsa de almacenamiento * 1;</p> <p>Aceite lubricante * 1</p>	

Código SKU	ZKDKDTZSJ34HXMFFL001V1	
Modelo	2RS-2	
Voltaje	120 V/60 Hz	
Desplazamiento de aire libre	<small>7 l/s de caudal por minuto</small>	
Vacío definitivo	0,3 PA	
Velocidad de rotación	1720PRM	
Potencia (HP)	3/4	
Capacidad de aceite (ml)	250	
Dimensión (mm)	325 x 125 x 225 mm	
Peso (Kg)	9.5	
Accesorio	<p>Nuevo grupo de manómetros de válvulas de aluminio para refrigerante * 1;</p> <p>Adaptador rápido R134a * 1;</p> <p>Conector R134a a R1234yf 2 * 1;</p> <p>abridores de botellas de refrigerante;</p> <p>R410a 1/4SAE a 5/16SAE * 2;</p> <p>Manguera tricolor R410a de 1,2 m * 1;</p> <p>Bolsa de almacenamiento * 1;</p> <p>Aceite lubricante * 1;</p> <p>Detector de fugas de refrigerante halógeno * 1</p>	

Código SKU	ZKDKDTZSJ34HXMFFL001V2 ZKDKDTZSJ34HXMFFL001Y2	
Modelo	2RS-2	
Voltaje	220-240 V 50 Hz	
Desplazamiento de aire libre	<small>7 l/s de caudal por minuto</small>	
Vacío definitivo	0,3 PA	
Velocidad de rotación	1440	
Potencia (HP)	3/4	
Capacidad de aceite (ml)	250	
Dimensión (mm)	325 x 125 x 225 mm	
Peso (Kg)	9.5	
Accesorio	<p>Nuevo grupo de manómetros de válvulas de aluminio para refrigerante * 1;</p> <p>Adaptador rápido R134a * 1;</p> <p>Conector R134a a R1234yf 2 * 1;</p> <p>abridores de botellas de refrigerante;</p> <p>R410a 1/4SAE a 5/16SAE * 2;</p> <p>Manguera tricolor R410a de 1,2 m * 1;</p> <p>Bolsa de almacenamiento * 1;</p> <p>Aceite lubricante * 1;</p> <p>Detector de fugas de refrigerante halógeno * 1</p>	

PARÁMETRO TÉCNICO

Código SKU	ACKDZKB235CFM9U8YV3	
Modelo	RS-1	
Voltaje	220-240 V 50 Hz	
Desplazamiento de aire libre	3,5 CFM	
Vacío definitivo	5PA	
Velocidad de rotación	1440	
Potencia (HP)	1/4	
Capacidad de aceite (ml)	220	
Dimensiones (m(f))	240*110*220	
Peso (kg) ()	7	
Accesorio	Grupo medidor de refrigerante; Ámbito de aplicación: R22 R134A R410A R404A; Tres mangueras de 48 pulgadas de largo; 1 par de conexión rápida de aire acondicionado de automóvil; 1 par de adaptadores 410A;	

Código SKU	3CFM1-4HPZKBZJOC1V2 3CFM1-4HPZKBZJ001V3	
Modelo	RS-1	
Voltaje	220-240 V 50 Hz	
Desplazamiento de aire libre	3,5 CFM	
Vacío definitivo	5PA	
Velocidad de rotación	1440	
Potencia (HP)	1/4	
Capacidad de aceite (ml)	220	
Dimensiones (m(f))	240*110*220	
Peso (kg) ()	6.8	
Accesorio	Grupo medidor de refrigerante; Ámbito de aplicación: R22 R134A R410A; Tres mangueras de 36 pulgadas de largo; 1 par de conectores rápidos para aire acondicionado de coche;	

Código SKU	1.8CFM1-4HPZKBZJ1V2	
Modelo	RS-0.5	
Voltaje	220-240 V 50 Hz	
Desplazamiento de aire libre	1,8 CFM	
Vacío definitivo	5PA	
Velocidad de rotación	1440	
Potencia (HP)	1/4	
Capacidad de aceite (ml)	220	
Dimensiones (m(f))	240*110*220	
Peso (kg) ()	6,8	
Accesorio	Grupo medidor de refrigerante; Ámbito de aplicación: R22 R134A R410A; Tres mangueras de 36 pulgadas de largo; 1 par de conexión rápida de aire acondicionado de automóvil;	

Código SKU	3CFM1-4HPZKBZUMC1V1	
Modelo	RS-1	
Voltaje	120 V/60 Hz	
Desplazamiento de aire libre	<small>4 pies cúbicos por minuto</small>	
Vacio definitivo	5PA	
Velocidad de rotación	1720	
Potencia (HP)	1/4	
Capacidad de aceite (ml)	220	
Dimensiones (mil)	240*110*220	
Peso (kg)	6.8	
Accesorio	Grupo medidor de refrigerante; Ámbito de aplicación: R22 R134A R410A; Tres mangueras de 36 pulgadas de largo; 1 par de conexión rápida de aire acondicionado de automóvil;	

Código SKU	4CFM1/4HPZKB1F001V2 4CFM1/4HPZKB1F001V 3	
Modelo	RS-1.5	
Voltaje	220-240 V 50 Hz	
Desplazamiento de aire libre	<small>4 pies cúbicos por minuto</small>	
Vacio definitivo	5PA	
Velocidad de rotación	1440	
Potencia (HP)	1/3	
Capacidad de aceite (ml)	225	
Dimensiones (mil)	270*110*220	
Peso (kg)	7.6	
Accesorio	Grupo medidor de refrigerante; Ámbito de aplicación: R134A; Tres mangueras de 36 pulgadas de largo; 1 par de conexión rápida de aire acondicionado de automóvil;	

Código SKU	4CFM1/4HPZKB1F001V1	
Modelo	RS-1.5	
Voltaje	120 V/60 Hz	
Desplazamiento de aire libre	<small>4 pies cúbicos por minuto</small>	
Vacio definitivo	5PA	
Velocidad de rotación	1720	
Potencia (HP)	1/3	
Capacidad de aceite (ml)	225	
Dimensiones (mil)	270*110*220	
Peso (kg)	7.6	
Accesorio	Grupo medidor de refrigerante; Ámbito de aplicación: R134A; Tres mangueras de 36 pulgadas de largo; 1 par de conectores rápidos para aire acondicionado de coche;	

Código SKU	4CFM1/3HPZKB4F001V2	
Modelo	RS-1.5	
Voltaje	220-240 V 50 Hz	
Desplazamiento de aire libre	4 pies cúbicos por minuto	
Vacío definitivo	5PA	
Velocidad de rotación	1440	
Potencia (HP)	1/3	
Capacidad de aceite (ml)	225	
Dimensiones (mm)	270*110*220	
Peso (kg)	7.6	
Accesorio	Grupo medidor de refrigerante; Ámbito de aplicación: R22 R12 R134A R502; Tres mangueras de 36 pulgadas de largo; 1 par de conexión rápida de aire acondicionado de automóvil; 1 par de adaptadores 410A;	

Código SKU	MCKDZK44.8CFM7CNV1	
Modelo	RS-2	
Voltaje	120 V/60 Hz	
Desplazamiento de aire libre	4.8 pies cúbicos por minuto	
Vacío definitivo	5PA	
Velocidad de rotación	1720	
Potencia (HP)	1/3	
Capacidad de aceite (ml)	250	
Dimensiones (mm)	290*120*230	
Peso (kg)	9.3	
Accesorio	Grupo medidor de refrigerante; Ámbito de aplicación: R410A R22 R134A R404A; Cuatro mangueras de 60 pulgadas de largo; 1 par de conexión rápida de aire acondicionado de automóvil; 1 par de adaptadores 410A;	

Código SKU	MCKDZK43.6CFM6DQYV1	
Modelo	RS-1	
Voltaje	120 V/60 Hz	
Desplazamiento de aire libre	3,6 CFM	
Vacío definitivo	5PA	
Velocidad de rotación	1720	
Potencia (HP)	1/4	
Capacidad de aceite (ml)	220	
Dimensiones (mm)	240*110*220	
Peso (kg)	8	
Accesorio	Grupo medidor de refrigerante; Ámbito de aplicación: R410A R22 R134A R404A; Cuatro mangueras de 60 pulgadas de largo; 1 par de conexión rápida de aire acondicionado de automóvil; 1 par de adaptadores 410A; 1 abridor de botellas;	

1 juego de herramientas

Código SKU	4.8CFM1/3HPZKB3F1V2 4.8CFM1/3HPZKB3F1V 3	
Modelo	RS-2	
Voltaje	220-240 V 50 Hz	
Desplazamiento de aire libre	4.8 pies cúbicos por minuto	
Vacío definitivo	5PA	
Velocidad de rotación	1440	
Potencia (HP)	1/3	
Capacidad de aceite (ml)	250	
Dimensiones (mm)	290*120*230	
Peso (kg)	8.6	
Accesorio	Grupo medidor de refrigerante; Ámbito de aplicación: R22 R134A R410A; Tres mangueras de 36 pulgadas de largo; 1 par de conexión rápida de aire acondicionado de automóvil;	

Código SKU	4.8CFM1/3HPZKB3F1V1	
Modelo	RS-2	
Voltaje	120 V/60 Hz	
Desplazamiento de aire libre	4.8 pies cúbicos por minuto	
Vacío definitivo	5PA	
Velocidad de rotación	1720	
Potencia (HP)	1/3	
Capacidad de aceite (ml)	250	
Dimensiones (mm)	290*120*230	
Peso (kg)	8.6	
Accesorio	Grupo medidor de refrigerante; Ámbito de aplicación: R22 R134A R410A; Tres mangueras de 36 pulgadas de largo; 1 par de conexión rápida de aire acondicionado de automóvil;	

Código SKU	MCKDZK44.8CFM7CNV2	
Modelo	RS-2	
Voltaje	220-240 V 50 Hz	
Desplazamiento de aire libre	4.8 pies cúbicos por minuto	
Vacío definitivo	5PA	
Velocidad de rotación	1440	
Potencia (HP)	1/3	
Capacidad de aceite (ml)	250	
Dimensiones (mm)	290*120*230	
Peso (kg)	8.6	
Accesorio	Grupo medidor de refrigerante; Ámbito de aplicación: R410A R22 R134A R404A; Cuatro mangueras de 60 pulgadas de largo; 1 par de conexión rápida de aire acondicionado de automóvil; 1 par de adaptadores 410A;	

MODELO: RS-0.5, RS-1, RS-1.5, RS-2, 2RS-2



(La imagen es solo de referencia, consulte el objeto real)

Estas son las instrucciones originales; lea atentamente todas las instrucciones del manual antes de utilizarlo. VEVOR se reserva el derecho de interpretar este manual de usuario. La apariencia del producto dependerá del producto que haya recibido. Le rogamos que nos disculpe si no le informamos de nuevo si hay actualizaciones tecnológicas o de software en nuestro producto.

INSTRUCCIONES DE SEGURIDAD

Antes de utilizar este aparato, lea atentamente el manual de instrucciones.
y guarde estas instrucciones. Siempre deben seguirse las precauciones básicas de seguridad.
incluyendo lo siguiente:



Advertencia: Para reducir el riesgo de lesiones, el usuario debe leer las manual de instrucciones cuidadosamente.ed



Este símbolo, colocado antes de un comentario de seguridad, indica un tipo de Precaución, advertencia o peligro. Ignorar esta advertencia puede provocar un accidente. Para reducir el riesgo de lesiones, incendio o electrocución, siga siempre las recomendaciones que se muestran a continuación.



ADVERTENCIA

Sólo para uso doméstico.

ADVERTENCIA: Superficie caliente: para reducir el riesgo de quemaduras, no tocar.

PRECAUCIÓN: Para reducir el riesgo de descarga eléctrica, no exponga a la lluvia. Guárdelo en interiores.

PRECAUCIÓN: Para reducir el riesgo de descarga eléctrica, úselo solo en interiores.

ADVERTENCIA: Riesgo de lesiones: No dirija el vapor de aire hacia el cuerpo.

Utilice únicamente artículos de uso doméstico.

ADVERTENCIA: Superficie caliente. Para reducir el riesgo de quemaduras, no tocar.

PRECAUCIÓN: Para reducir el riesgo de descarga eléctrica, no lo exponga a la lluvia.

Stochez indoorsduce100

PRECAUCIÓN: Para reducir el riesgo de descarga eléctrica, úselo solo en interiores.

ADVERTENCIA: RIESGO DE LESIONES: No exponga el cuerpo a una corriente de aire directa.

COMPONENTES DE LA BOMBA

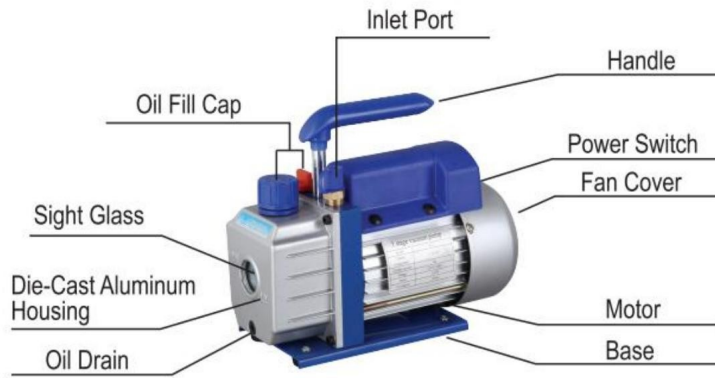

MANUAL DE OPERACIÓN

1. Antes de utilizar su bomba de vacío

En todos los casos, los motores están diseñados para voltajes de operación más o menos 10 % de la Clasificación normal. Los motores de voltaje único se suministran completamente conectados y listos para usar. funcionar.

(1) Verifique que el voltaje y la frecuencia de la toma de corriente coincidan con las especificaciones de la calcomanía del motor de la bomba. Verifique que el interruptor de encendido y apagado esté en la posición de apagado. Coloque la bomba en su posición correcta antes de conectarla a una toma de corriente. Retire y deseche el tapón de escape del extremo del mango de la bomba.

(2) La bomba se envía sin aceite en el depósito. Antes de poner en marcha la bomba, llénela. con aceite. Retire la tapa del conector de escape y agregue aceite hasta que el aceite apenas se note en el Parte inferior de la mirilla. La capacidad aproximada de aceite de la bomba es de 1,80 a 8,00 ml (consulte los datos técnicos).

(3) Vuelva a colocar la tapa del conector de escape y retire la tapa de una de las entradas. Encienda el motor. Cuando la bomba funcione correctamente, vuelva a colocar la tapa. en el puerto de entrada. Esto puede tardar de dos a tres segundos, dependiendo de la temperatura ambiente. temperatura. Después de que la bomba funcione durante aproximadamente un minuto, revise la vista Mirilla para el nivel correcto de aceite. El nivel debe estar al mismo nivel que la mirilla. línea. Agregue aceite si es necesario.

Nota: Cuando la bomba esté funcionando, el nivel de aceite debe estar al mismo nivel que la línea la mirilla. El llenado insuficiente provocará un rendimiento de vacío deficiente. El llenado excesivo puede Provoca que salga aceite por el escape.

2. Para apagar la bomba después de usarla

Para prolongar la vida útil de la bomba y facilitar el arranque, siga estos procedimientos.

Para apagar.

- (1) Cierre la válvula del colector entre la bomba y el sistema.
- (2) Retire la manguera de la entrada de la bomba.
- (3) Tape el puerto de entrada para evitar que entre contaminación o partículas sueltas.
el puerto.

PARA MANTENER SU BOMBA DE ALTO VACÍO

1. Aceite de bomba de vacío:

La condición y el tipo de aceite utilizado en cualquier bomba de alto vacío son extremadamente importante para determinar el vacío máximo alcanzable. Recomendamos el uso de Aceite para bombas de alto vacío. Este aceite ha sido mezclado específicamente para mantener la máxima viscosidad a temperaturas normales de funcionamiento y para mejorar el arranque en climas fríos.

2. Procedimiento de cambio de aceite

(1) Asegúrese de que la bomba esté caliente.

(2) Retire el tapón de drenaje de aceite. Drene el aceite contaminado en un recipiente adecuado.

y deséchelo adecuadamente. Se puede extraer el aceite de la bomba abriendo la entrada.

y bloquear parcialmente el escape con un paño mientras la bomba está funcionando.

No opere la bomba durante más de 20 segundos utilizando este método.

(3) Cuando el flujo de aceite se haya detenido, incline la bomba hacia adelante para drenar el aceite residual.

(4) Vuelva a colocar la tapa de DRENAJE DE ACEITE. Retire el conector de escape y llene el depósito.

con aceite nuevo para bomba de vacío hasta que el aceite apenas se vea en la parte inferior de la mirilla de vidrio. La capacidad aproximada de aceite de la bomba es de 180 a 800 ml (consulte la información técnica).
datos).

(5) Asegúrese de que los puertos de entrada estén tapados y luego encienda la bomba. Déjala funcionar durante

Espere un minuto y luego revise el nivel de aceite. Si el aceite está por debajo de la mirilla de aceite,

Línea de NIVEL, agregue aceite lentamente (con la bomba en funcionamiento) hasta que el aceite llegue a la línea OIL.

Línea de NIVEL. Vuelva a colocar el conector de escape, asegurándose de que la entrada esté

(6)

a) Si el aceite está muy contaminado con lodos que se forman cuando se permite la entrada de agua

Para recoger el aceite, es posible que tengas que quitar la tapa del depósito de aceite y limpiarla.

b) Otro

método para tratar el petróleo muy contaminado es forzar su salida.

el depósito de la bomba. Para ello, deje que la bomba funcione hasta que se caliente. Mientras

Con la bomba aún en funcionamiento, retire el tapón de drenaje de aceite. Reduzca ligeramente el escape. Esto generará

contrapresión en el depósito de aceite y forzará la salida del aceite, arrastrando más contaminación.

Cuando el aceite deje de fluir, apague la bomba.

Repita este procedimiento según sea necesario hasta eliminar la contaminación.

Vuelva a colocar la tapa de DRENAJE DE ACEITE y vuelva a llenar el depósito hasta el nivel adecuado con

aceite de bomba nuevo.

Su bomba ha sido diseñada para un uso confiable y tiene una larga vida útil. Si algo sucede... Si algo sale mal, la siguiente guía le ayudará a poner la bomba en servicio nuevamente lo más rápido posible. lo más posible.

1. No se pudo iniciar

Verifique la tensión de línea. La bomba debe arrancar con $\pm 10\%$ de la tensión de línea (con carga).

a 320 F. En valores extremos, puede producirse una conmutación entre los devanados de funcionamiento estándar.

2. Fuga de aceite

(1) Asegúrese de que el aceite no sea una acumulación residual de derrames, etc.

(2) Si existe una fuga, es posible que sea necesario reemplazar la junta de la cubierta del módulo o el sello del eje.

Si existe una fuga en el área del tapón de drenaje de aceite, es posible que deba volver a sellar el tapón, utilizando un sellador de roscas de tubería comercial.

3. No lograr un buen vacío

(1) Asegúrese de que el manómetro de vacío y todas las conexiones estén en buenas condiciones y

sin fugas. Puede confirmar la fuga controlando el vacío con un termistor.

calibre mientras aplica aceite de bomba de vacío en conexiones o puntos sospechosos de tener fugas.

El vacío mejorará brevemente mientras el aceite sellará la fuga.

(2) Asegúrese de que el aceite de la bomba esté limpio. Una bomba muy contaminada puede requerir

Varios lavados de aceite.

(3) Asegúrese de que el aceite esté en el nivel adecuado. Para un funcionamiento máximo de la bomba, el nivel de aceite

debe estar a la altura de la línea de NIVEL DE ACEITE en la mirilla cuando la bomba está en marcha.

funcionando. No llene demasiado; las temperaturas de funcionamiento harán que el aceite se expanda, por lo que

Aparecerá a un nivel más alto que cuando la bomba no está funcionando. Para comprobarlo

Nivel de aceite, arranque la bomba con la entrada tapada. Compruebe el nivel de aceite en la mirilla.

vidrio. Añadir aceite si es necesario.

SOLUCIÓN DE PROBLEMAS COMUNES

Descripción de falla	Causa de falla	Solución
Bajo vacío	1. La tapa de entrada de aire en el lado del puerto de repuesto del puerto de entrada de aire está suelta.	Apriete la tapa de entrada de aire
	2. El anillo de goma dentro de la tapa de entrada de aire en el lado del puerto de repuesto del puerto de entrada de aire está dañado.	Reemplace el anillo de goma
	3. Aceite insuficiente	Repostar hasta la línea central del aceite indicador
	4. El aceite de la bomba está emulsionado y sucio.	Reemplazar con aceite nuevo
	5. El orificio de entrada de aceite de la bomba está bloqueado o el suministro de aceite es insuficiente.	Limpie el orificio de entrada de aceite y la malla del filtro.
	6. Fuga del contenedor de tubería conectado a la bomba	Compruebe el contenedor de la tubería conectada para evitar fugas.
	7. Selección incorrecta de la bomba	Verifique el tamaño del contenedor bombeado, recalcule y seleccione el modelo de bomba apropiado
	8. La bomba se ha utilizado durante demasiado tiempo y la holgura aumenta debido al desgaste de las piezas.	Revise, repare o reemplace la bomba por una nueva
Fuga de aceite	1. El sello de aceite está dañado	Reemplace el sello de aceite
	2. La conexión del tanque de aceite es suelto o dañado	Apriete los tornillos y reemplace la junta tórica.
Inyección de aceite	1. Demasiado aceite	Drene el aceite hasta la línea de nivel de aceite.
	2. La presión de entrada es demasiado alta durante mucho tiempo.	Seleccione la bomba adecuada para aumentar la velocidad de bombeo
Arranque difícil	1. La temperatura del aceite es demasiado baja.	La entrada de aire está ventilada, arranca repetidamente el motor o calienta el aceite de la bomba.
	2. El motor o la fuente de alimentación están defectuosos.	Revisar y reparar
	3. Caen objetos extraños en el bomba	Comprobar y eliminar
	4. El voltaje de la fuente de alimentación es demasiado bajo.	Compruebe el voltaje de la fuente de alimentación

Nota: Si las soluciones anteriores no resuelven su problema, comuníquese con el distribuidor más cercano o envíe su bomba a un centro de reparación profesional y haremos todo lo posible para atenderlo.

Grupo de medidores de refrigerante

INSTRUCCIONES DE USO

Instrucciones de funcionamiento

Antes de la conexión, se debe verificar si los manómetros indican cero. Si lo hacen, No, ajuste el tornillo de ajuste del manómetro para poner el puntero en cero.

Conexión del sistema

En primer lugar, cierre la válvula de alta presión y la válvula de baja presión.

Conecte y asegure el puerto de baja presión (tubo azul) (conector rápido de baja presión)

- lado de baja presión del sistema.

Conecte y asegure el puerto de alta presión - tubo rojo - (conector rápido de alta presión)

- lado de alta presión del sistema.)

Conecte y asegure el puerto de recarga - tubo amarillo - (bomba de vacío).

Sistema de vacío o recuperación

(Precaución: Para un sistema seguro y ahorro de energía, debe seleccionar una bomba de vacío adecuada o

Unidad de recuperación según la presión del sistema)

Después de completar la conexión mencionada anteriormente, ponga en marcha la bomba de vacío o

Unidad de recuperación primero.

Abra las válvulas de alta presión y de baja presión juntas, luego (abra ambas válvulas de alta presión) conectores rápidos de presión y baja presión), el sistema comienza a aspirar o recuperación.

Después de un cierto tiempo (unos 10-30 minutos), comprobar

Si el sistema está aspirado. (1f el sistema

No se aspira, se debe verificar si hay alguna fuga en

el sistema y vuelva a aspirarlo después de solucionar el problema de la fuga).

Cierre la válvula de alta presión y la válvula de baja presión juntas.

Por último, cierre la bomba de vacío o la unidad de recuperación.

Mantenga la presión durante 3 a 5 minutos para verificar si hay alguna fuga en el sistema.

Recarga de refrigerante

Conecte el tubo amarillo a la botella de refrigerante. Primero abra la botella de refrigerante.

(posición vertical normal), luego abra la válvula dentro del manómetro para purgar el aire.

El tubo amarillo. Invierta la botella de refrigerante y colóquela bien. Inyecte el refrigerante.

en la válvula de alta presión hasta la cantidad especificada (según la

especificaciones de recarga del fabricante). Cierre el

válvula de alta presión y coloque la botella de refrigerante en su posición vertical normal.

ConfirmarEfectoDeRecarga

Primero inicie la operación del sistema.

Después de un cierto tiempo (aproximadamente 5 a 10 minutos), verifique el sistema si hay presión baja y alta.

La presión está en condiciones normales. Si la presión del sistema es insuficiente, debería

Abra lentamente la válvula de baja presión (no debe abrir la válvula de alta presión al mismo tiempo).

momento). Después de una cantidad adecuada de refrigerante gaseoso (botella de acero en su estado normal posición correcta) se complementa cerrar la válvula de baja presión y verificar el sistema de nuevo.

Mantenimiento y seguridad

Nunca ejerza demasiada fuerza para abrir o cerrar las válvulas, de lo contrario el elemento de sellado Podría estar dañado.

Siga siempre las instrucciones de funcionamiento o utilícelo bajo la guía de un especialista.

Nunca haga mal uso de la alta y baja presión.

Nunca abra las válvulas de alta presión y de baja presión al mismo tiempo durante la recarga. operación.

No utilice nunca un medio de trabajo que no cumpla con la indicación del manómetro.

Nunca deje que la mirilla apunte hacia ninguna persona para evitar cualquier accidente.

Los manómetros son piezas de desgaste y necesitan calibración periódica. Para un buen funcionamiento Precisión, normalmente debería entregar los medidores a

la autoridad para la calibración cada 3-6 meses.

Úsalos siempre con cuidado y protéjelos de vibraciones o caídas por descuido.





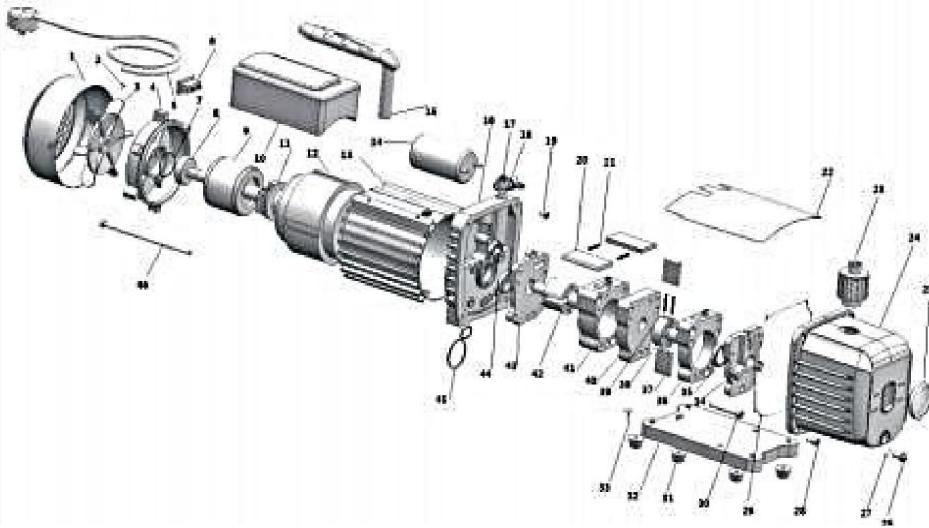

Después de su uso, las válvulas deben liberarse y mantenerse

El instrumento se encuentra bien guardado.

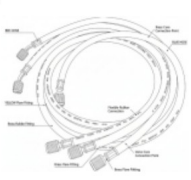
DIBUJO DESCUBIERTO

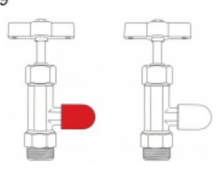
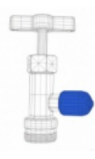
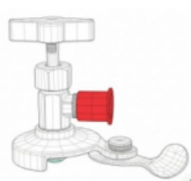
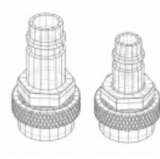

1	Portada del fan	24	Carcasa de aluminio fundido a presión
2	Tornillo transversal	25	Mirilla
3	Adaptador	26	Drenaje de aceite
4	Cubierta del motor	27	Junta tórica del tornillo de drenaje de aceite
5	Cables de alimentación	28	Tornillo
6	Interruptor de encendido	29	Anillo de sellado
7	Arandela	30	Tornillo
8	Cojinete	31	Pie de goma
9	Rotor del motor	32	Placa base
10	Caja de condensadores	33	Tornillo autorroscante
11	interruptor centrifugo	34	Tapa trasera de la bomba
12	Estator del motor	35	Sello de aceite
13	Caja	36	Cuerpo de bomba trasera
14	Condensador	37	Paletas giratorias traseras
15	Manejar	38	Rotor de bombeo trasero
16	Caballote	39	Primavera
17	Gas cap	40	Valla intermedia
18	La boquilla de entrada de aire	41	Cuerpo de bomba frontal
19	Tornillo	42	Rotor de bomba delantera
20	Paletas rotativas delanteras	43	Portada
21	Primavera	44	Sello de aceite
22	Tablero de tapas	45	Anillo tipo O
23	Conexión de escape y entrada de aceite	46	Tornillo

<p>1</p> 	<p>2</p> 	<p>3</p> 	<p>4</p> 
<p>Refrigerant meter group</p>	<p>hoses</p>	<p>car air conditioning quick connect (R134a quick adapter)</p>	<p>car air conditioning quick connect</p>
<p>5</p> 	<p>6</p> 	<p>7</p> 	<p>8</p> 
<p>410A adapter (R410a 1/4SAE to 5/16SAE)</p>	<p>Halogen refrigerant leak detector</p>	<p>Lubricating oil</p>	<p>Storage bag</p>
<p>9</p> 	<p>10</p> 	<p>11</p> 	<p>12</p> 
<p>refrigerant bottle openers (134A)</p>	<p>refrigerant bottle openers (1234YF)</p>	<p>universal bottle opener</p>	<p>R134a to R1234yf connector</p>



Advertencia: Para reducir el riesgo de lesiones, el usuario debe leer atentamente el manual de instrucciones.



Este producto está sujeto a la Directiva Europea 2012/19/CE. El símbolo de un contenedor de basura tachado indica que el producto requiere recogida selectiva de residuos en la Unión Europea. Esto aplica al producto y a todos los accesorios marcados con este símbolo. Los productos marcados con este símbolo no pueden desecharse con la basura doméstica normal, sino que deben llevarse a un punto de recogida para el reciclaje de aparatos eléctricos y electrónicos.



VEVOR

Affordable. Reliable. Home Improvement.

POMPA PRÓŻNIOWA

(GRUPA LICZNIKÓW CZYNNIKA CHŁODNICZEGO)

MODEL: RS-0,5, RS-1, RS-1,5, RS-2, 2RS-2

PARAMETRY TECHNICZNE

SKU	ZKBKDTZDJ14HUK1RJ001V1
Model	RS-1
Voltaż	120 V/60 Hz
Swobodne przemieszczanie powietrza	35 m³/godz (zależnie od modelu)
Ultimate Vacuum	5PA
Prędkość obrotowa	1720 PRM
Moc (KM)	1/4
Pojemność oleju (ml)	200
Wymiary (mm)	245x120x225 mm
Waga (kg)	5
Akcesorium	<p>Nowy aluminiowy zespół manometrów zaworów chłodniczych * 1; Szybki adapter R134a * 1; Złącze R134a do R1234yf; 2 otwieracze * 1; do butelek z czynnikiem chłodniczym; R410a 1/4SAE do 5/16SAE * 2; Wąż trójkolorowy R410a 1,2 m * 1; Torba do przechowywania * 1; Olej smarowy * 1</p>

SKU	ZKBKDTZDJ14HUK1RJ001V2 ZKBKDTZDJ14HUK1RJ001Y2
Model	RS-1
Voltaż	220-240V 50Hz
Swobodne przemieszczanie powietrza	35 m³/godz (zależnie od modelu)
Ultimate Vacuum	5PA
Prędkość obrotowa	1440
Moc (KM)	1/4
Pojemność oleju (ml)	200
Wymiary (mm)	245x120x225 mm
Waga (kg)	5
Akcesorium	<p>Nowy aluminiowy zespół manometrów zaworów chłodniczych * 1; Szybki adapter R134a * 1; Złącze R134a do R1234yf; 2 otwieracze * 1; do butelek z czynnikiem chłodniczym; R410a 1/4SAE do 5/16SAE * 2; Wąż trójkolorowy R410a 1,2 m * 1; Torba do przechowywania * 1; Olej smarowy * 1</p>

SKU	ZKBKDTZDJ13H9R4CO001V1	
Model	RS-1.5	
Voltaż	120 V/60 Hz	
Swobodne przemieszczanie powietrza	<small>13 000 l/min</small>	
Ultimate Vacuum	5PA	
Prędkość obrotowa	1720 PRM	
Moc (KM)	1/3	
Pojemność oleju (ml)	250	
Wymiary (mm)	270x120x220mm	
Waga (kg)	8.3	
Akcesorium	<p>Nowy aluminiowy zespół manometrów zaworów chłodniczych * 1;</p> <p>Szybki adapter R134a * 1;</p> <p>Złącze R134a do R1234yf; 2 otwieracze * 1;</p> <p>do butelek z czynnikiem chłodniczym;</p> <p>R410a 1/4SAE do 5/16SAE * 2;</p> <p>Wąż trójkolorowy R410a 1,2 m * 1;</p> <p>Torba do przechowywania * 1;</p> <p>Olej smarowy * 1</p>	

SKU	ZKBKDTZDJ13H9R4CO001V2 ZKBKDTZDJ13H9R4CO001Y2	
Model	RS-1.5	
Voltaż	220-240V 50Hz	
Swobodne przemieszczanie powietrza	<small>13 000 l/min</small>	
Ultimate Vacuum	5PA	
Prędkość obrotowa	1440	
Moc (KM)	1/3	
Pojemność oleju (ml)	250	
Wymiary (mm)	270x120x220mm	
Waga (kg)	8.3	
Akcesorium	<p>Nowy aluminiowy zespół manometrów zaworów chłodniczych * 1;</p> <p>Szybki adapter R134a * 1;</p> <p>Złącze R134a do R1234yf; 2 otwieracze * 1;</p> <p>do butelek z czynnikiem chłodniczym;</p> <p>R410a 1/4SAE do 5/16SAE * 2;</p> <p>Wąż trójkolorowy R410a 1,2 m * 1;</p> <p>Torba do przechowywania * 1;</p> <p>Olej smarowy * 1</p>	

SKU	ZKBKDTZSJ34HXMFFL001V1	
Model	2RS-2	
Woltaż	120 V/60 Hz	
Swobodne przemieszczanie powietrza	<small>7 dm³/min (maksymalnie)</small>	
Ultimate Vacuum	0,3 PA	
Prędkość obrotowa	1720 PRM	
Moc (KM)	3/4	
Pojemność oleju (ml)	250	
Wymiary (mm)	325x125x225 mm	
Waga (kg)	9,5	
Akcesorium	<p>Nowy aluminiowy zespół manometrów zaworów chłodniczych * 1; Szybki adapter R134a * 1; Złącze R134a do R1234yf; 2 otwieracze * 1; do butelek z czynnikiem chłodniczym; R410a 1/4SAE do 5/16SAE * 2; Wąż trójkolorowy R410a 1,2 m * 1; Torba do przechowywania * 1; Olej smarowy * 1; Detektor wycieku czynnika chłodniczego halogenowego * 1</p>	

SKU	ZKBKDTZSJ34HXMFFL001V2 ZKBKDTZSJ34HXMFFL001Y2	
Model	2RS-2	
Woltaż	220-240V 50Hz	
Swobodne przemieszczanie powietrza	<small>7 dm³/min (maksymalnie)</small>	
Ultimate Vacuum	0,3 PA	
Prędkość obrotowa	1440	
Moc (KM)	3/4	
Pojemność oleju (ml)	250	
Wymiary (mm)	325x125x225 mm	
Waga (kg)	9,5	
Akcesorium	<p>Nowy aluminiowy zespół manometrów zaworów chłodniczych * 1; Szybki adapter R134a * 1; Złącze R134a do R1234yf; 2 otwieracze * 1; do butelek z czynnikiem chłodniczym; R410a 1/4SAE do 5/16SAE * 2; Wąż trójkolorowy R410a 1,2 m * 1; Torba do przechowywania * 1; Olej smarowy * 1; Detektor wycieku czynnika chłodniczego halogenowego * 1</p>	

PARAMETRY TECHNICZNE

SKU	ACKDZKB235CFM9U8YV3	
Model	RS-1	
Woltaż	220-240V 50Hz	
Swobodne przemieszczanie powietrza	35 (kg) (m³/min) (1.23 CFM)	
Ultimate Vacuum	5PA	
Prędkość obrotowa	1440	
Moc (KM) ()	1/4	
Pojemność oleju (ml) ()	220	
Wymiary (mm) ()	240*110*220	
Waga (kg) ()	7	
Akcesorium	Grupa liczników czynnika chłodniczego; Zakres stosowania: R22 R134A R410A R404A; Trzy węże o długości 48 cali; 1 para szybkozłączek do klimatyzacji samochodowej; 1 para adapterów 410A;	

SKU	3CFM1-4HPZKBZJOC1V2 3CFM1-4HPZKBZJ001V3	
Model	RS-1	
Woltaż	220-240V 50Hz	
Swobodne przemieszczanie powietrza	1 (kg) (m³/min) (0.35 CFM)	
Ultimate Vacuum	5PA	
Prędkość obrotowa	1440	
Moc (KM) ()	1/4	
Pojemność oleju (ml) ()	220	
Wymiary (mm) ()	240*110*220	
Waga (kg) ()	6.8	
Akcesorium	Grupa liczników czynnika chłodniczego; Zakres stosowania: R22 R134A R410A; Trzy węże o długości 36 cali; 1 para szybkozłączek do klimatyzacji samochodowej T;	

SKU	1,8CFM1-4HPZKBZJ1V2	
Model	RS-0,5	
Woltaż	220-240V 50Hz	
Swobodne przemieszczanie powietrza	1.8 (kg) (m³/min) (0.64 CFM)	
Ultimate Vacuum	5PA	
Prędkość obrotowa	1440	
Moc (KM) ()	1/4	
Pojemność oleju (ml) ()	220	
Wymiary (mm) ()	240*110*220	
Waga (kg) ()	6.8	
Akcesorium	Grupa liczników czynnika chłodniczego; Zakres stosowania: R22 R134A R410A; Trzy węże o długości 36 cali; 1 para szybkozłączek do klimatyzacji samochodowej;	

SKU	3CFM1-4HPZKBZUMC1V1	
Model	RS-1	
Woltaż	120 V/60 Hz	
Swobodne przemieszczanie powietrza	<small>*Waga netto bez oleju</small>	
Ultimate Vacuum	5PA	
Prędkość obrotowa	1720	
Moc (KM)()	1/4	
Pojemność oleju(ml)	220	
Wymiary (mm)()	240*110*220	
Waga (kg)()	6.8	
Akcesorium	Grupa liczników czynnika chłodniczego; Zakres stosowania: R22 R134A R410A; Trzy węże o długości 36 cali; 1 para szybkozłączy do klimatyzacji samochodowej;	

SKU	4CFM1/4HPZKB1F001V2 4CFM1/4HPZKB1F001V 3	
Model	RS-1.5	
Woltaż	220-240V 50Hz	
Swobodne przemieszczanie powietrza	<small>*Waga netto bez oleju</small>	
Ultimate Vacuum	5PA	
Prędkość obrotowa	1440	
Moc (KM)()	1/3	
Pojemność oleju(ml)	225	
Wymiary (mm)()	270*110*220	
Waga (kg)()	7.6	
Akcesorium	Grupa liczników czynnika chłodniczego; Zakres zastosowania: R134A; Trzy węże o długości 36 cali; 1 para szybkozłączy do klimatyzacji samochodowej;	

SKU	4CFM1/4HPZKB1F001V1	
Model	RS-1.5	
Woltaż	120 V/60 Hz	
Swobodne przemieszczanie powietrza	<small>*Waga netto bez oleju</small>	
Ultimate Vacuum	5PA	
Prędkość obrotowa	1720	
Moc (KM)()	1/3	
Pojemność oleju(ml)	225	
Wymiary (mm)()	270*110*220	
Waga (kg)()	7.6	
Akcesorium	Grupa liczników czynnika chłodniczego; Zakres zastosowania: R134A; Trzy węże o długości 36 cali; 1 para szybkozłączy do klimatyzacji samochodowej T;	

SKU	4CFM1/3HPZKB4F001V2	
Model	RS-1.5	
Woltaż	220-240V 50Hz	
Swobodne przemieszczanie powietrza	<small>****</small>	
Ultimate Vacuum	5PA	
Prędkość obrotowa	1440	
Moc (KM)()	1/3	
Pojemność oleju(ml)	225	
Wymiary (mm)()	270*110*220	
Waga (kg)()	7.6	
Akcesorium	Grupa liczników czynnika chłodniczego; Zakres stosowania: R22 R12 R134A R502; Trzy węże o długości 36 cali; 1 para szybkozłączy do klimatyzacji samochodowej; 1 para adapterów 410A;	

SKU	MCKDZK44.8CFM7CNV1	
Model	RS-2	
Woltaż	120 V/60 Hz	
Swobodne przemieszczanie powietrza	<small>****</small>	
Ultimate Vacuum	5PA	
Prędkość obrotowa	1720	
Moc (KM)()	1/3	
Pojemność oleju(ml)	250	
Wymiary (mm)()	290*120*230	
Waga (kg)()	9.3	
Akcesorium	Grupa liczników czynnika chłodniczego; Zakres stosowania: R410A R22 R134A R404A; Cztery węże o długości 60 cali; 1 para szybkozłączy do klimatyzacji samochodowej; 1 para adapterów 410A;	

SKU	MCKDZK43.6CFM6DQYV1	
Model	RS-1	
Woltaż	120 V/60 Hz	
Swobodne przemieszczanie powietrza	<small>****</small>	
Ultimate Vacuum	5PA	
Prędkość obrotowa	1720	
Moc (KM)()	1/4	
Pojemność oleju(ml)	220	
Wymiary (mm)()	240*110*220	
Waga (kg)()	8	
Akcesorium	Grupa liczników czynnika chłodniczego; Zakres stosowania: R410A R22 R134A R404A; Cztery węże o długości 60 cali; 1 para szybkozłączy do klimatyzacji samochodowej; 1 para adapterów 410A; 1 otwieracz do butelek;	

	1 zestaw narzędzi
--	-------------------

SKU	4,8CFM1/3HPZKB3F1V2 4,8CFM1/3HPZKB3F1V 3	
Model	RS-2	
Woltaż	220-240V 50Hz	
Swobodne przemieszczanie powietrza	<small>zobacz katalog na stronie</small>	
Ultimate Vacuum	5PA	
Prędkość obrotowa	1440	
Moc (KM) ()	1/3	
Pojemność oleju (ml) ()	250	
Wymiary (mm) ()	290*120*230	
Waga (kg) ()	8.6	
Akcesorium	Grupa liczników czynnika chłodniczego; Zakres stosowania: R22 R134A R410A; Trzy węże o długości 36 cali; 1 para szybkozłączy do klimatyzacji samochodowej;	

SKU	4,8CFM1/3HPZKB3F1V1	
Model	RS-2	
Woltaż	120 V/60 Hz	
Swobodne przemieszczanie powietrza	<small>zobacz katalog na stronie</small>	
Ultimate Vacuum	5PA	
Prędkość obrotowa	1720	
Moc (KM) ()	1/3	
Pojemność oleju (ml) ()	250	
Wymiary (mm) ()	290*120*230	
Waga (kg) ()	8.6	
Akcesorium	Grupa liczników czynnika chłodniczego; Zakres stosowania: R22 R134A R410A; Trzy węże o długości 36 cali; 1 para szybkozłączy do klimatyzacji samochodowej;	

SKU	MCKDZK44.8CFM7CNV2	
Model	RS-2	
Woltaż	220-240V 50Hz	
Swobodne przemieszczanie powietrza	<small>zobacz katalog na stronie</small>	
Ultimate Vacuum	5PA	
Prędkość obrotowa	1440	
Moc (KM) ()	1/3	
Pojemność oleju (ml) ()	250	
Wymiary (mm) ()	290*120*230	
Waga (kg) ()	8.6	
Akcesorium	Grupa liczników czynnika chłodniczego; Zakres stosowania: R410A R22 R134A R404A; Cztery węże o długości 60 cali; 1 para szybkozłączy do klimatyzacji samochodowej; 1 para adapterów 410A;	

MODEL: RS-0,5, RS-1, RS-1,5, RS-2, 2RS-2



(Zdjęcie ma charakter poglądowy, prosimy odnosić się do rzeczywistego obiektu)

To jest oryginalna instrukcja obsługi. Przed użyciem prosimy o dokładne zapoznanie się z treścią instrukcji. Firma VEVOR zastrzega sobie prawo do jednoznacznej interpretacji niniejszej instrukcji obsługi. Wygląd produktu zależy od stanu, w jakim go otrzymali Państwo. Prosimy o wyrozumiałość, ale nie będziemy Państwa ponownie informować o aktualizacjach technologicznych lub oprogramowania naszego produktu.

Przed użyciem urządzenia należy uważnie przeczytać instrukcję obsługi. i zapisz te instrukcje. Zawsze należy przestrzegać podstawowych środków ostrożności, w tym następujące:



Ostrzeżenie – Aby zmniejszyć ryzyko obrażeń, użytkownik musi zapoznać się z instrukcją obsługi. instrukcjedokladnie.ed



Ten symbol, umieszczony przed komentarzem dotyczącym bezpieczeństwa, wskazuje na pewien rodzaj środek ostrożności, ostrzeżenie lub zagrożenie. Zignorowanie tego ostrzeżenia może prowadzić do wypadek. Aby zmniejszyć ryzyko obrażeń, pożaru lub porażenia prądem, należy zawsze stosować się do poniższych zaleceń.

OSTRZEŻENIE

Tylko do użytku domowego.

OSTRZEŻENIE: Gorąca powierzchnia. Aby zmniejszyć ryzyko oparzenia, nie dotykać.

UWAGA: Aby zmniejszyć ryzyko porażenia prądem, nie wystawiać na działanie deszczu. Przechowywać w pomieszczeniu.

UWAGA: Aby zminimalizować ryzyko porażenia prądem, należy używać urządzenia wyłącznie wewnątrz pomieszczeń.

OSTRZEŻENIE: Ryzyko obrażeń - Nie należy kierować strumienia powietrza na ciało.

Używaj wyłącznie przedmiotów gospodarstwa domowego.

OSTRZEŻENIE: Gorąca powierzchnia - Aby zmniejszyć ryzyko oparzenia, nie dotykać.

UWAGA: Aby zmniejszyć ryzyko porażenia prądem, nie wystawiać na działanie deszczu.

Stoczek indoorsduce100

UWAGA: Aby zmniejszyć ryzyko porażenia prądem, należy używać urządzenia wyłącznie wewnątrz pomieszczeń. **OSTRZEŻENIE: RYZYKO OBRAŻEŃ** - Nie wystawiać ciała na bezpośredni strumień powietrza.

KOMPONENTY POMPY

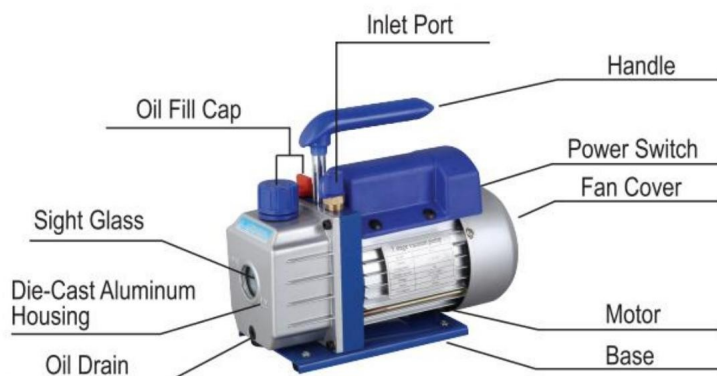

INSTRUKCJA OBSŁUGI

1. Przed użyciem pompy próżniowej

We wszystkich przypadkach silniki są projektowane do pracy przy napięciu plus minus 1 0% normalna wartość znamionowa. Silniki jednonapięciowe są dostarczane w pełni podłączone i gotowe do użycia. działać.

(1) Sprawdź, czy napięcie i częstotliwość na wylocie odpowiadają specyfikacjom na naklejce silnika pompy. Sprawdź, czy przełącznik WŁ.-WYŁ. jest w pozycji WYŁ.

Przed podłączeniem pompy do gniazdka należy sprawdzić jej położenie. Zdejmij i wyrzuć zatyczkę wylotową z końca rączki pompy.

(2) Pompa jest dostarczana bez oleju w zbiorniku. Przed uruchomieniem pompy należy napełnić zbiornik olejem. Nasmaruj olejem. Zdejmij zaślepkę rury wydechowej i dolej oleju, aż będzie go widać w Na dole wziernika. Przybliżona pojemność pompy oleju wynosi 180-800 ml (patrz dane techniczne).

(3) Załóż z powrotem zaślepkę króćca wydechowego i zdejmij zaślepkę z jednego z otworów wlotowych. porty. Ustaw przełącznik silnika w pozycji ON. Gdy pompa zacznie pracować płynnie, załóż nakrętkę. na porcie wlotowym. Może to potrwać od dwóch do trzech sekund, w zależności od warunków otoczenia. temperatura. Po około minucie pracy pompy sprawdź wzrok Kontrolka poziomu oleju powinna być prawidłowa. Poziom powinien być równy poziomowi oleju na wizjerze. linii. W razie potrzeby dolej oleju.

Uwaga: Podczas pracy pompy poziom oleju powinien być równy linii na wskaźniku. szkło wziernikowe. Niedopełnienie spowoduje słabą wydajność próżni. Przepiętanie może spowodować wydmuchiwanie oleju z układu wydechowego.

2. Aby wyłączyć pompę po użyciu

Aby przedłużyć żywotność pompy i ułatwić rozruch, postępuj zgodnie z poniższymi procedurami do wyłączenia.

- (1) Zamknij zawór rozdzielacza między pompą a systemem.
- (2) Odłącz wąż od wlotu pompy.
- (3) Zakryj otwór wlotowy, aby zapobiec przedostawaniu się zanieczyszczeń lub luźnych cząstek.

port.

ABY UTRZYMAĆ POMPĘ WYSOKIEJ PRÓŻNI

1. Olej pompy próżniowej:

Stan i rodzaj oleju używanego w każdej pompie próżniowej są niezwykle ważne przy określaniu ostatecznej, możliwej do osiągnięcia próżni. Zalecamy użycie Olej do pomp próżniowych HighVacuum PumpOil. Ten olej został specjalnie wymieszany, aby zapewnić maksymalną lepkość w normalnych temperaturach roboczych i ułatwienie rozruchu w zimnych warunkach.

2. Procedura wymiany oleju

(1) Upewnij się, że pompa jest rozgrzana.

(2) Zdjąć korek spustowy oleju. Spuścić zanieczyszczony olej do odpowiedniego pojemnika.

i zutylizować go prawidłowo. Olej można wycisnąć z pompy, otwierając wlot.

i częściowe zatkanie wydechu szmatką podczas pracy pompy.

Nie należy używać pompy w ten sposób dłużej niż 20 sekund.

(3) Po zatrzymaniu przepływu oleju należy przechylić pompę do przodu, aby spuścić resztki oleju.

(4) Załóż z powrotem korek spustowy oleju. Zdejmij złączkę wydechową i napełnij zbiornik.

z nowym olejem do pompy próżniowej, aż olej będzie widoczny na dole wskaźnika szklanka. Przybliżona pojemność pompy oleju wynosi 180-800 ml (patrz dane techniczne dane).

(5) Upewnij się, że otwory wlotowe są zatkane, a następnie włącz pompę. Pozwól jej pracować przez jedną minutę, a następnie sprawdź poziom oleju. Jeśli poziom oleju jest poniżej okienka kontrolnego, Linia POZIOMU, powoli dolewaj olej (przy pracującej pompie), aż olej osiągnie poziom OLEJU POZIOM linii. Wymień złączkę wydechową, upewniając się, że wlot jest

(6)

a) Jeśli olej jest mocno zanieczyszczony osadem, który powstaje, gdy do oleju dostanie się woda,

Aby zebrać olej, może być konieczne zdjęcie pokrywy zbiornika oleju i wytarcie

b) Inną

metodą radzenia sobie z mocno zanieczyszczonym olejem jest wyciśnięcie oleju z zbiornik pompy. Aby to zrobić, pozwól pompie pracować, aż się nagrzej. Podczas gdy Jeśli pompa nadal pracuje, zdejmij korek spustowy oleju. Nieznacznie ogranicz wylot. Spowoduje to powstanie ciśnienia wstecznego w zbiorniku oleju i wypchnięcie oleju, co przeniesie więcej zanieczyszczeń. Gdy olej przestanie wypływać, wyłącz pompę.

Powtarzaj tę procedurę tak często, aż do usunięcia zanieczyszczenia.

Załącz z powrotem korek SPUSTU OLEJU i napełnij zbiornik do właściwego poziomu

świeży olej pompowy.

Twoja pompa jest niezawodna i ma długą żywotność. Jeśli coś się zepsuje, jeśli coś pójdzie nie tak, poniższy przewodnik pomoże Ci jak najszybciej przywrócić pompę do użytku jak to możliwe.

1. Błąd uruchomienia

Sprawdź napięcie sieciowe. Pompa musi się uruchomić przy napięciu sieciowym $\pm 10\%$ (pod obciążeniem) przy 320F. W skrajnych przypadkach może wystąpić przełączanie pomiędzy standardowymi uzwojeniami roboczymi.

2. Wyciek oleju

(1) Upewnij się, że olej nie jest pozostałością po rozlaniu itp.

(2) W przypadku wystąpienia wycieku może być konieczna wymiana uszczelki pokrywy modułu lub uszczelnienia wału. Jeżeli w okolicy korka spustowego oleju występuje wyciek, może być konieczne ponowne uszczelnienie korka. stosując komercyjny środek uszczelniający gwinty rurowe.

3. Brak dobrego odkurzacza

(1) Upewnij się, że wskaźnik próżni i wszystkie połączenia są w dobrym stanie i szczelność. Wyciek można potwierdzić, monitorując próżnię za pomocą termistora wskaźnika podczas nakładania oleju na pompy próżniowe w miejscach połączeń lub podejrzewanych punktach wycieku. Podciśnienie na krótko się poprawi, gdy olej uszczelni wyciek.

(2) Upewnij się, że olej w pompie jest czysty. Silnie zanieczyszczona pompa może wymagać wymiany. kilka płukanek olejem.

(3) Upewnij się, że poziom oleju jest prawidłowy. Aby zapewnić maksymalną pracę pompy, poziom oleju musi być równy linii POZIOMU OLEJU na szkle kontrolnym, gdy pompa jest włączona podczas pracy. Nie przepełniaj – temperatury robocze powodują rozszerzanie się oleju, dlatego będzie on wyświetlany na wyższym poziomie niż wtedy, gdy pompa nie pracuje. Aby sprawdzić Poziom oleju, uruchom pompę z zatkanym wlotem. Sprawdź poziom oleju w okienku. szklankę. W razie potrzeby dodaj oliwy.

ROZWIĄZYWANIE TYPOWYCH PROBLEMÓW

Opis awarii	Przyczyna usterki	Rozwiązanie
Niska próżnia	1. Zaślepka wlotu powietrza na zapasowej stronie portu wlotowego powietrza jest luźna.	Dokręć zaślepkę wlotu powietrza
	2. Gumowy pierścień wewnątrz korka wlotu powietrza po stronie zapasowej portu wlotu powietrza jest uszkodzony	Wymień pierścień gumowy
	3. Niedobór oleju	Tankuj do linii środkowej oleju miernik
	4. Olej pompy jest zemułgowany i zanieczyszczony	Wymień na nowy olej
	5. Otwór wlotowy oleju pompy jest zablokowany lub ilość dostarczanego oleju jest niewystarczająca	Wyczyść otwór wlotowy oleju i siatkę filtra
	6. Wyciek pojemnika rurowego podłączonego do pompy	Sprawdź podłączony pojemnik na rurę, aby zapobiec wyciekom
	7. Niewłaściwy dobór pompy	Sprawdź rozmiar zbiornika pompowanego, przelicz i wybierz odpowiedni model pompy
	8. Pompa była używana zbyt długo, a luz zwiększył się z powodu zużycia części.	Sprawdź, napraw lub wymień pompę na nową
Wyciek oleju	1. Uszczelka olejowa jest uszkodzona	Wymień uszczelkę olejową
	2. Podłączenie zbiornika oleju jest luźne lub uszkodzone	Dokręć śruby i wymień pierścień uszczelniający
Wtrysk oleju	1. Toomuchoil	Spuścić olej do linii poziomu oleju
	2. Ciśnienie wlotowe jest zbyt wysokie przez długi czas	Wybierz odpowiednią pompę, aby zwiększyć prędkość pompowania
Trudny rozruch	1. Temperatura oleju jest zbyt niska	Wlot powietrza jest wentylowany, wielokrotnie uruchamia silnik lub podgrzewa olej pompy
	2. Silnik lub zasilacz są uszkodzone. 3. Do środka	Sprawdź i napraw
	dostały się ciała obce. pompa	Sprawdź i wyeliminuj
	4. Napięcie zasilania jest zbyt niskie	Sprawdź napięcie zasilania

Uwaga: Jeśli powyższe rozwiązania nie rozwiążą problemu, skontaktuj się z najbliższym dealerem lub prześlij pompę do profesjonalnego serwisu, a my dołożymy wszelkich starań, aby Ci pomóc.

Grupa mierników czynnika chłodniczego

INSTRUKCJA UŻYCIA

Instrukcja obsługi

Przed podłączeniem należy sprawdzić, czy manometry wskazują zero. Jeśli tak, nie, wyreguluj śrubę nastawczą na manometrze tak, aby wskaźnik znajdował się na zero.

Połączenie systemowe

Przed wszystkim zamknij oba zawory wysokiego ciśnienia i niskiego ciśnienia.

Podłącz i zabezpiecz port niskiego ciśnienia - niebieską rurkę - (szybkozłaczne niskiego ciśnienia)

- strona niskiego ciśnienia układu.

Podłącz i zabezpiecz port wysokiego ciśnienia - czerwoną rurkę - (szybkozłaczne wysokiego ciśnienia)

- strona wysokiego ciśnienia układu.)

Podłącz i zabezpiecz port napełniania - żółtą rurkę - (pompę próżniową).

System próżniowy lub odzyskiwania

(Uwaga: Aby zapewnić bezpieczeństwo systemu i oszczędność energii, należy wybrać odpowiednią pompę próżniową lub (jednostka odzysku zgodnie z ciśnieniem w układzie)

Po wykonaniu powyższych połączeń należy uruchomić pompę próżniową lub

najpierw jednostka odzyskiwania.

Otwórz jednocześnie zawór wysokiego ciśnienia i zawór niskiego ciśnienia, a następnie (otwórz oba zawory wysokiego ciśnienia) szybkozłacza ciśnieniowe i niskociśnieniowe), system rozpoczyna odkurzanie lub

powrót do zdrowia.

Po upływie określonego czasu (około 10-30 minut) sprawdź

jeśli układ jest odkurzony. (If the system

nie jest odkurzany, należy sprawdzić, czy nie ma wycieków

(należy oczyścić układ i ponownie go odkurzyć po usunięciu nieszczelności.)

Zamknij jednocześnie zawór wysokiego ciśnienia i zawór niskiego ciśnienia.

Na koniec należy zamknąć pompę próżniową lub jednostkę odzyskującą.

Utrzymaj ciśnienie przez 3-5 minut, aby sprawdzić, czy w układzie nie ma wycieków.

Uzupełnij czynnik chłodniczy

Podłącz żółtą rurkę do butli z czynnikiem chłodniczym. Najpierw otwórz butlę z czynnikiem chłodniczym.

(normalna pozycja pionowa), następnie otwórz zawór wewnątrz zestawu manometrów, aby usunąć powietrze

Żółta rurka. Odwróć butlę z czynnikiem chłodniczym i umieść ją w odpowiednim miejscu. Wstrzyknij czynnik chłodniczy.

do zaworu wysokiego ciśnienia do określonej ilości (zgodnie z

(zgodnie ze specyfikacją producenta dotyczącą napełniania). Zamknij

zawór wysokiego ciśnienia i umieść butlę z czynnikiem chłodniczym w normalnej, pionowej pozycji.

Potwierdź efekt uzupełnienia

Najpierw należy uruchomić system.

Po upływie określonego czasu (około 5-10 minut) sprawdź, czy w układzie występuje niskie i wysokie ciśnienie. Ciśnienie jest w normalnym stanie. Jeśli ciśnienie w układzie jest niewystarczające, należy powoli otworzyć zawór niskiego ciśnienia (nie otwieraj zaworu wysokiego ciśnienia na chwilę). Po odpowiedniej ilości gazowego czynnika chłodniczego (stalowa butla w normalnej temperaturze) prawidłowa pozycja jest uzupełniona, zamknij zawór niskiego ciśnienia i sprawdź system ponownie.

Konserwacja i bezpieczeństwo

Nigdy nie należy używać nadmiernej siły przy otwieraniu lub zamykaniu zaworów, gdyż może to spowodować uszkodzenie elementu uszczelniającego. może być uszkodzony.

Zawsze należy przestrzegać instrukcji obsługi lub korzystać z urządzenia pod nadzorem specjalisty.

Nigdy nie nadużywaj wysokiego i niskiego ciśnienia.

Nigdy nie otwieraj jednocześnie zaworu wysokiego ciśnienia i zaworu niskiego ciśnienia podczas napełniania. działanie.

Nigdy nie należy używać medium roboczego niezgodnie ze wskazaniem na zestawie manometrów.

Aby uniknąć wypadku, nigdy nie kieruj celownika na jakąkolwiek osobę.

Manometry są częściami eksploatacyjnymi i wymagają okresowej kalibracji. Aby działały prawidłowo, dokładność, normalnie powinna dostarczać wskaźniki do upoważnienie do kalibracji co 3-6 miesięcy.

Zawsze należy ich używać ostrożnie i chronić je przed wibracjami lub przypadkowym upadkiem.





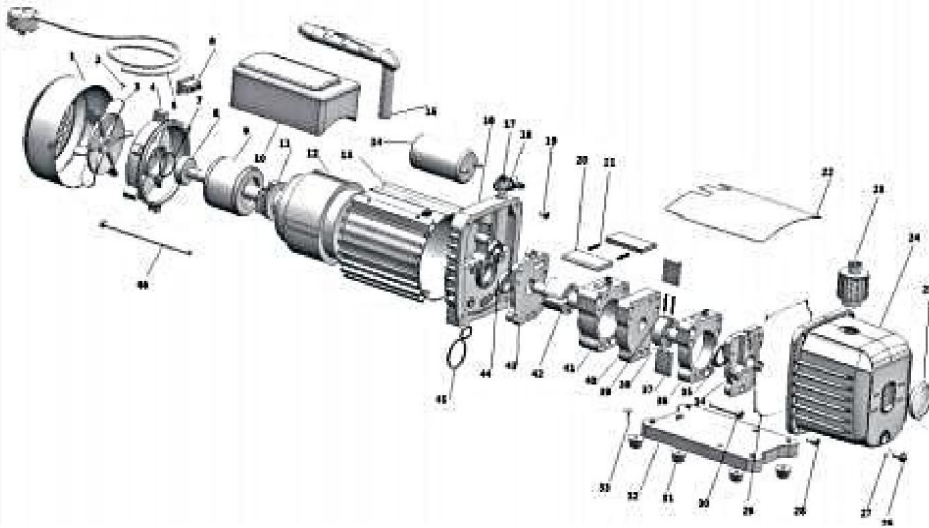

Po użyciu należy zwolnić zawory i zachować je

instrument dobrze przechowywany.

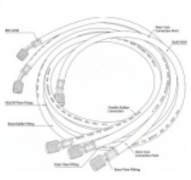
RYSUNEK ROZBUCHOWY

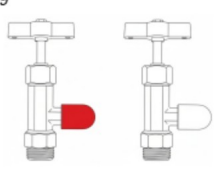
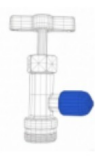
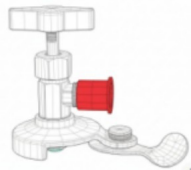
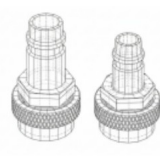

1	Okladka fanowska	24	Obudowa z odlewu aluminiowego
2	Śruba krzyżowa	25	Szkoło wzierne
3	Wysokość	26	Spust oleju
4	Oslona silnika	27	Pierścień uszczelniający śruby spustowej oleju
5	Przewody zasilające	28	Śruba
6	Wyłącznik zasilania	29	Pierścień uszczelniający
7	Pralka	30	Śruba
8	Łożysko	31	Gumowa stopka
9	Wirnik silnika	32	Płyta podstawowa
10	Skrzynka kondensatora	33	Wkręt samogwintujący
11	Wyłącznik odśrodkowy	34	Tyłna pokrywa pompy
12	Stojan silnika	35	Uszczelka olejowa
13	Obudowa	36	Korpus pompy tylnej
14	Kondensator	37	Łopatka obrotowa wsteczna
15	Uchwyt	38	Wirnik pompy zwrotnej
16	Stojak	39	Wiosna
17	Korek wlewu paliwa	40	Środkowy plot
18	Dysza wlotu powietrza	41	Korpus pompy przedniej
19	Śruba	42	Wirnik pompy przedniej
20	Przedni wirnik łopatkowy	43	Okladka przednia
21	Wiosna	44	Uszczelka olejowa
22	Płyta czapkowa	45	Pierścień typu O
23	Złączka układu wydechowego i wlotu oleju	46	Śruba

<p>1</p> 	<p>2</p> 	<p>3</p> 	<p>4</p> 
<p>Refrigerant meter group</p>	<p>hoses</p>	<p>car air conditioning quick connect (R134a quick adapter)</p>	<p>car air conditioning quick connect</p>
<p>5</p> 	<p>6</p> 	<p>7</p> 	<p>8</p> 
<p>410A adapter (R410a 1/4SAE to 5/16SAE)</p>	<p>Halogen refrigerant leak detector</p>	<p>Lubricating oil</p>	<p>Storage bag</p>
<p>9</p> 	<p>10</p> 	<p>11</p> 	<p>12</p> 
<p>refrigerant bottle openers (134A)</p>	<p>refrigerant bottle openers (1234YF)</p>	<p>universal bottle opener</p>	<p>R134a to R1234yf connector</p>



Ostrzeżenie: Aby zminimalizować ryzyko obrażeń, użytkownik powinien uważnie przeczytać instrukcję obsługi.



Niniejszy produkt podlega przepisom Dyrektywy Europejskiej 2012/19/WE. Symbol przekreślonego kosza na śmieci na kólkach oznacza, że produkt wymaga selektywnej zbiórki odpadów w Unii Europejskiej. Dotyczy to produktu i wszystkich akcesoriów oznaczonych tym symbolem. Produktów oznaczonych tym symbolem nie można wyrzucać razem z normalnymi odpadami domowymi, lecz należy je dostarczyć do punktu zbiórki urządzeń elektrycznych i elektronicznych przeznaczonych do recyklingu.



VEVOR

Affordable. Reliable. Home Improvement.

VACUÛMPOMP (KOELMIDDELENMETERGROEP)

MODEL: RS-0,5, RS-1, RS-1,5, RS-2, 2RS-2

TECHNISCHE PARAMETER

SKU	ZKBKDTZDJ14HUK1RJ001V1	
Model	RS-1	
Spanning	120V/60Hz	
Vrije luchtverplaatsing	3,5 CFM	
Ultieme vacuüm	5PA	
Rotatiesnelheid	1720PRM	
Vermogen (PK)	1/4	
Olie-inhoud (ml)	200	
Afmeting (mm)	245x120x225mm	
Gewicht (kg)	5	
Accessoire	<p>Nieuwe aluminium koelmiddelklepmetergroef[*];</p> <p>R134a sneladapter [*] 1;</p> <p>R134a naar R1234yf connector 2 [*] 1;</p> <p>koelmiddel flesopeners;</p> <p>R410a 1/4SAE tot 5/16SAE [*] 2;</p> <p>1,2 m R410a driekleurige slang [*] 1;</p> <p>Opbergzak [*] 1;</p> <p>Smeerolie [*] 1</p>	

SKU	ZKBKDTZDJ14HUK1RJ001V2 ZKBKDTZDJ14HUK1RJ001Y2	
Model	RS-1	
Spanning	220-240V 50Hz	
Vrije luchtverplaatsing	3,5 CFM	
Ultieme vacuüm	5PA	
Rotatiesnelheid	1440	
Vermogen (PK)	1/4	
Olie-inhoud (ml)	200	
Afmeting (mm)	245x120x225mm	
Gewicht (kg)	5	
Accessoire	<p>Nieuwe aluminium koelmiddelklepmetergroef[*];</p> <p>R134a sneladapter [*] 1;</p> <p>R134a naar R1234yf connector 2 [*] 1;</p> <p>koelmiddel flesopeners;</p> <p>R410a 1/4SAE tot 5/16SAE [*] 2;</p> <p>1,2 m R410a driekleurige slang [*] 1;</p> <p>Opbergzak [*] 1;</p> <p>Smeerolie [*] 1</p>	

SKU	ZKBKDTZDJ13H9R4CO001V1	
Model	RS-1.5	
Spanning	120V/60Hz	
Vrije luchtverplaatsing	4,5 CFM	
Uitsteem vacuüm	5PA	
Rotatiesnelheid	1720PRM	
Vermogen (PK)	1/3	
Olie-inhoud (ml)	250	
Afmeting (mm)	270x120x220mm	
Gewicht (kg)	8.3	
Accessoire	<p>Nieuwe aluminium koelmiddelklepmetergroep;</p> <p>R134a sneladapter * 1;</p> <p>R134a naar R1234yf connector 2 * 1;</p> <p>koelmiddel flesopeners;</p> <p>R410a 1/4SAE tot 5/16SAE * 2;</p> <p>1,2 m R410a driekleurige slang * 1;</p> <p>Opbergzak * 1;</p> <p>Smeerolie * 1</p>	

SKU	ZKBKDTZDJ13H9R4CO001V2 ZKBKDTZDJ13H9R4CO001Y2	
Model	RS-1.5	
Spanning	220-240V 50Hz	
Vrije luchtverplaatsing	4,5 CFM	
Uitsteem vacuüm	5PA	
Rotatiesnelheid	1440	
Vermogen (PK)	1/3	
Olie-inhoud (ml)	250	
Afmeting (mm)	270x120x220mm	
Gewicht (kg)	8.3	
Accessoire	<p>Nieuwe aluminium koelmiddelklepmetergroep;</p> <p>R134a sneladapter * 1;</p> <p>R134a naar R1234yf connector 2 * 1;</p> <p>koelmiddel flesopeners;</p> <p>R410a 1/4SAE tot 5/16SAE * 2;</p> <p>1,2 m R410a driekleurige slang * 1;</p> <p>Opbergzak * 1;</p> <p>Smeerolie * 1</p>	

SKU	ZKBKDTZSJ34HXMFFL001V1	
Model	2RS-2	
Spanning	120V/60Hz	
Vrije luchtverplaatsing	7CFM	
Ultieme vacuüm	0,3PA	
Rotatiesnelheid	1720PRM	
Vermogen (PK)	3/4	
Olie-inhoud (ml)	250	
Afmeting (mm)	325x125x225mm	
Gewicht (kg)	9.5	
Accessoire	<p>Nieuwe aluminium koelmiddelklepmetergroef; *</p> <p>R134a sneladapter * 1;</p> <p>R134a naar R1234yf connector 2 * 1;</p> <p>koelmiddel flesopeners;</p> <p>R410a 1/4SAE tot 5/16SAE * 2;</p> <p>1,2 m R410a driekleurige slang * 1;</p> <p>Opbergzak * 1;</p> <p>Smeerolie * 1;</p> <p>Halogeen koelmiddel lekdetector * 1</p>	

SKU	ZKBKDTZSJ34HXMFFL001V2 ZKBKDTZSJ34HXMFFL001Y2	
Model	2RS-2	
Spanning	220-240V 50Hz	
Vrije luchtverplaatsing	7CFM	
Ultieme vacuüm	0,3PA	
Rotatiesnelheid	1440	
Vermogen (PK)	3/4	
Olie-inhoud (ml)	250	
Afmeting (mm)	325x125x225mm	
Gewicht (kg)	9.5	
Accessoire	<p>Nieuwe aluminium koelmiddelklepmetergroef; *</p> <p>R134a sneladapter * 1;</p> <p>R134a naar R1234yf connector 2 * 1;</p> <p>koelmiddel flesopeners;</p> <p>R410a 1/4SAE tot 5/16SAE * 2;</p> <p>1,2 m R410a driekleurige slang * 1;</p> <p>Opbergzak * 1;</p> <p>Smeerolie * 1;</p> <p>Halogeen koelmiddel lekdetector * 1</p>	

TECHNISCHE PARAMETER

SKU	ACKDZKB235CFM9U8YV3	
Model	RS-1	
Spanning	220-240V 50Hz	
Vrije luchtverplaatsing	3,5 CFM	
Ultieme vacuüm	5PA	
Rotatiesnelheid	1440	
Vermogen (pk)	1/4	
Olie-inhoud (ml))	220	
Afmeting (mm))	240*110*220	
Gewicht (kg))	7	
Accessoire	Koelmiddelmetergroep; Toepassingsgebied: R22 R134A R410A R404A; Drie slangen van 122 cm lang; 1 paar snelkoppelingen voor auto-airconditioning; 1 paar 410A-adapters;	

SKU	3CFM1-4HPZKBZJOC1V2 3CFM1-4HPZKBZJ001V3	
Model	RS-1	
Spanning	220-240V 50Hz	
Vrije luchtverplaatsing	3CFM	
Ultieme vacuüm	5PA	
Rotatiesnelheid	1440	
Vermogen (pk)	1/4	
Olie-inhoud (ml))	220	
Afmeting (mm))	240*110*220	
Gewicht (kg))	6.8	
Accessoire	Koelmiddelmetergroep; Toepassingsgebied: R22 R134A R410A; Drie slangen van 36 inch lang; 1 paar snelkoppelingen voor auto-airco T;	

SKU	1.8CFM1-4HPZKBZJ1V2	
Model	RS-0,5	
Spanning	220-240V 50Hz	
Vrije luchtverplaatsing	1,8CFM	
Ultieme vacuüm	5PA	
Rotatiesnelheid	1440	
Vermogen (pk)	1/4	
Olie-inhoud (ml))	220	
Afmeting (mm))	240*110*220	
Gewicht (kg))	6.8	
Accessoire	Koelmiddelmetergroep; Toepassingsgebied: R22 R134A R410A; Drie slangen van 36 inch lang; 1 paar snelkoppelingen voor auto-airconditioning;	

SKU	3CFM1-4HPZKBZUMC1V1	
Model	RS-1	
Spanning	120V/60Hz	
Vrije luchtverplaatsing	3CFM	
Uitste vacuüm	5PA	
Rotatiesnelheid	1720	
Vermogen (p _h)	1/4	
Olie-inhoud (ml))	220	
Afmeting (mm))	240*110*220	
Gewicht (kg))	6.8	
Accessoire	Koelmiddelgroep; Toepassingsgebied: R22 R134A R410A; Drie slangen van 36 inch lang; 1 paar snelkoppelingen voor auto-airconditioning;	

SKU	4CFM1/4HPZKB1F001V2 4CFM1/4HPZKB1F001V 3	
Model	RS-1.5	
Spanning	220-240V 50Hz	
Vrije luchtverplaatsing	4CFM	
Uitste vacuüm	5PA	
Rotatiesnelheid	1440	
Vermogen (p _h)	1/3	
Olie-inhoud (ml))	225	
Afmeting (mm))	270*110*220	
Gewicht (kg))	7.6	
Accessoire	Koelmiddelgroep; Toepassingsgebied: R134A; Drie slangen van 36 inch lang; 1 paar snelkoppelingen voor auto-airconditioning;	

SKU	4CFM1/4HPZKB1F001V1	
Model	RS-1.5	
Spanning	120V/60Hz	
Vrije luchtverplaatsing	4CFM	
Uitste vacuüm	5PA	
Rotatiesnelheid	1720	
Vermogen (p _h)	1/3	
Olie-inhoud (ml))	225	
Afmeting (mm))	270*110*220	
Gewicht (kg))	7.6	
Accessoire	Koelmiddelgroep; Toepassingsgebied: R134A; Drie slangen van 36 inch lang; 1 paar snelkoppelingen voor auto-airco T;	

SKU	4CFM1/3HPZKB4F001V2	
Model	RS-1.5	
Spanning	220-240V 50Hz	
Vrije luchtverplaatsing	4CFM	
Uitieme vacuüm	5PA	
Rotatiesnelheid	1440	
Vermogen (pk)	1/3	
Olie-inhoud (ml))	225	
Afmeting (mm))	270*110*220	
Gewicht (kg))	7.6	
Accessoire	Koelmiddelmetergroep; Toepassingsgebied: R22 R12 R134A R502; Drie slangen van 36 inch lang; 1 paar snelkoppelingen voor auto-airconditioning; 1 paar 410A-adapters;	

SKU	MCKDZK44.8CFM7CNV1	
Model	RS-2	
Spanning	120V/60Hz	
Vrije luchtverplaatsing	4,8 CFM	
Uitieme vacuüm	5PA	
Rotatiesnelheid	1720	
Vermogen (pk)	1/3	
Olie-inhoud (ml))	250	
Afmeting (mm))	290*120*230	
Gewicht (kg))	9.3	
Accessoire	Koelmiddelmetergroep; Toepassingsgebied: R410A R22 R134A R404A; Vier slangen van 152 cm lang; 1 paar snelkoppelingen voor auto-airconditioning; 1 paar 410A-adapters;	

SKU	MCKDZK43.6CFM6DQYV1	
Model	RS-1	
Spanning	120V/60Hz	
Vrije luchtverplaatsing	3,6 CFM	
Uitieme vacuüm	5PA	
Rotatiesnelheid	1720	
Vermogen (pk)	1/4	
Olie-inhoud (ml))	220	
Afmeting (mm))	240*110*220	
Gewicht (kg))	8	
Accessoire	Koelmiddelmetergroep; Toepassingsgebied: R410A R22 R134A R404A; Vier slangen van 152 cm lang; 1 paar snelkoppelingen voor auto-airconditioning; 1 paar 410A-adapters; 1 flesopener;	

1 gereedschapset

SKU	4.8CFM1/3HPZKB3F1V2 4.8CFM1/3HPZKB3F1V 3	
Model	RS-2	
Spanning	220-240V 50Hz	
Vrije luchtverplaatsing	4,8 CFM	
Uitste vacuüm	5PA	
Rotatiesnelheid	1440	
Vermogen (pk)	1/3	
Olie-inhoud (ml))	250	
Afmeting (mm))	290*120*230	
Gewicht (kg))	8.6	
Accessoire	Koelmiddelgroep; Toepassingsgebied: R22 R134A R410A; Drie slangen van 36 inch lang; 1 paar snelkoppelingen voor auto-airconditioning;	

SKU	4.8CFM1/3HPZKB3F1V1	
Model	RS-2	
Spanning	120V/60Hz	
Vrije luchtverplaatsing	4,8 CFM	
Uitste vacuüm	5PA	
Rotatiesnelheid	1720	
Vermogen (pk)	1/3	
Olie-inhoud (ml))	250	
Afmeting (mm))	290*120*230	
Gewicht (kg))	8.6	
Accessoire	Koelmiddelgroep; Toepassingsgebied: R22 R134A R410A; Drie slangen van 36 inch lang; 1 paar snelkoppelingen voor auto-airconditioning;	

SKU	MCKDZK44.8CFM7CNV2	
Model	RS-2	
Spanning	220-240V 50Hz	
Vrije luchtverplaatsing	4,8 CFM	
Uitste vacuüm	5PA	
Rotatiesnelheid	1440	
Vermogen (pk)	1/3	
Olie-inhoud (ml))	250	
Afmeting (mm))	290*120*230	
Gewicht (kg))	8.6	
Accessoire	Koelmiddelgroep; Toepassingsgebied: R410A R22 R134A R404A; Vier slangen van 152 cm lang; 1 paar snelkoppelingen voor auto-airconditioning; 1 paar 410A-adapters;	

MODEL: RS-0,5, RS-1, RS-1,5, RS-2, 2RS-2

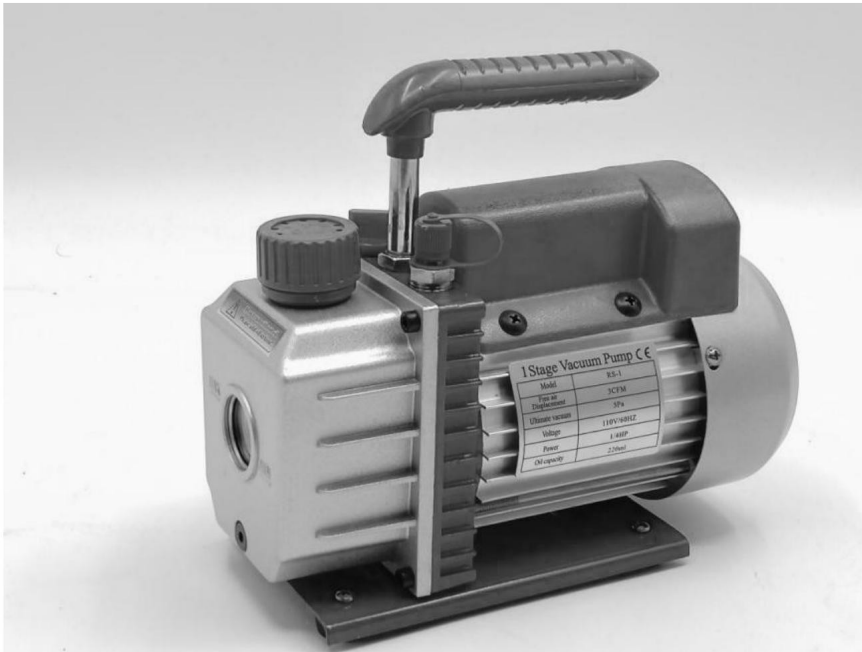

(De afbeelding is alleen ter referentie, raadpleeg het daadwerkelijke object)

Dit is de originele handleiding. Lees alle instructies zorgvuldig door voordat u het product gebruikt. VEVOR behoudt zich het recht voor om de gebruiksaanwijzing duidelijk te interpreteren. Het uiterlijk van het product is afhankelijk van het product dat u hebt ontvangen. Neemt u het ons niet kwalijk dat we u niet meer op de hoogte stellen van eventuele technologische of software-updates voor ons product.

VEILIGHEIDSINSTRUCTIES

Lees de gebruiksaanwijzing aandachtig door voordat u dit apparaat gebruikt.
en bewaar deze instructies. Basisveiligheidsmaatregelen moeten altijd worden opgevolgd,
waaronder het volgende:



Waarschuwing - Om het risico op letsel te verminderen, moet de gebruiker de gebruiksaanwijzing lezen.
Lees de gebruiksaanwijzing zorgvuldig door.



Dit symbool, geplaatst vóór een veiligheidsopmerking, geeft een soort
voorzorgsmaatregel, waarschuwing of gevaar. Het negeren van deze waarschuwing kan leiden tot
een ongeval. Om het risico op letsel, brand of elektrocutie te verminderen, dient u
altijd de onderstaande aanbevelingen op te volgen.



WAARSCHUWING

Alleen voor huishoudelijk gebruik.

WAARSCHUWING: Heet oppervlak. Raak het oppervlak niet aan om het risico op brandwonden te verminderen.

LET OP: Om het risico op een elektrische schok te verminderen, niet blootstellen aan regen. Binnen bewaren.

LET OP: Om het risico op een elektrische schok te beperken, mag u het apparaat alleen binnenshuis gebruiken.

WAARSCHUWING: Risico op letsel - Richt de stoom niet rechtstreeks op het lichaam.

Gebruik alleen huishoudelijke artikelen.

WAARSCHUWING: Heet oppervlak - Raak het oppervlak niet aan om het risico op brandwonden te verminderen.

LET OP: Om het risico op een elektrische schok te verminderen, mag u het apparaat niet blootstellen aan regen.

Stokez indoorsduce100

LET OP: Om het risico op een elektrische schok te verminderen, mag u het apparaat alleen binnenshuis
gebruiken. WAARSCHUWING: RISICO OP LETSEL - Stel het lichaam niet bloot aan directe luchtstromen.

POMPCOMPONENTEN

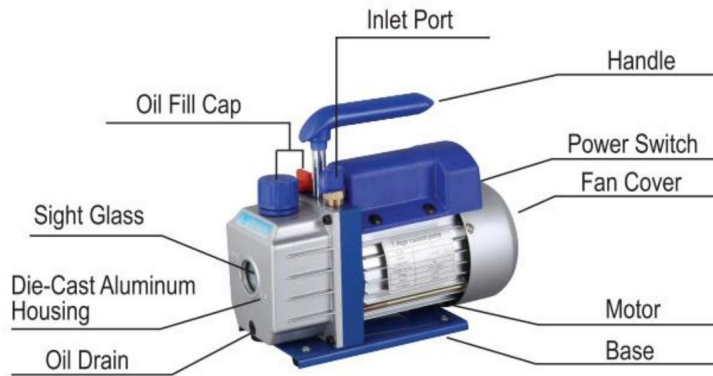

GEBRUIKSAANWIJZING

1. Voordat u uw vacuümpomp gebruikt

In alle gevallen zijn motoren ontworpen voor bedrijfsspanningen van plus of min 10% van de normale classificatie. Enkelspanningsmotoren worden volledig aangesloten en gebruiksklaar geleverd. opereren.

(1) Controleer of de spanning en frequentie bij het stopcontact overeenkomen met de specificaties op de sticker van de pompmotor. Controleer of de AAN-UIT-schakelaar in de UIT-stand staat.

Plaats de pomp in de juiste positie voordat u de stekker in het stopcontact steekt. Verwijder de uitlaatdop van het uiteinde van de handgreep van de pomp en gooi deze weg.

(2) De pomp wordt geleverd zonder olie in het reservoir. Vul de pomp bij voordat u hem start. met olie. Verwijder de dop van de uitlaatfitting en voeg olie toe totdat de olie net zichtbaar is in de Onderkant van het kijkglas. De geschatte olie-inhoud van de pomp is 1,8 µm tot 8,0 µm (zie technische gegevens).

(3) Plaats de dop van de uitlaatfitting terug en verwijder de dop van een van de inlaatkleppen. poorten. Zet de motorschakelaar op AAN. Wanneer de pomp soepel draait, plaats dan de dop terug. op de inlaatpoort. Dit kan twee tot drie seconden duren, afhankelijk van de omgevingstemperatuur. temperatuur. Nadat de pomp ongeveer een minuut heeft gedraaid, controleert u het zicht. Kijk naar het juiste oliepeilglas. Het oliepeil moet gelijk zijn aan het oliepeil in het kijkglas. lijn. Voeg indien nodig olie toe.

Let op: Als de pomp draait, moet het oliepeil gelijk zijn met de lijn op de oliepeilstok. het kijkglas. Te weinig vullen leidt tot slechte vacuümprestaties. Te veel vullen kan resulteren in olie die uit de uitlaat spuit.

2. Om uw pomp na gebruik uit te schakelen

Om de levensduur van de pomp te verlengen en een gemakkelijke start te bevorderen, volgt u deze procedures voor afsluiten.

- (1) Sluit de verdeelklep tussen de pomp en het systeem.
- (2) Verwijder de slang van de inlaat van de pomp.
- (3) Sluit de inlaatpoort af om te voorkomen dat er verontreinigingen of losse deeltjes in komen de haven.

HET ONDERHOUD VAN UW HOOGVACUÛMPOMP

1. Vacuümpompolie:

De conditie en het type olie dat in een hoogvacuümpomp wordt gebruikt, zijn extreem Belangrijk bij het bepalen van het uiteindelijk haalbare vacuüm. Wij adviseren het gebruik van HighVacuum PumpOil. Deze olie is speciaal samengesteld om maximale prestaties te behouden viscositeit bij normale bedrijfstemperaturen en om starten bij koud weer te verbeteren.

2. Olieerversingsprocedure

(1)Zorg ervoor dat de pomp is opgewarmd.

(2) Verwijder de OLIE-AFVOERDop. Laat de vervuilde olie in een geschikte bak lopen.

en gooi het op de juiste manier weg. Olie kan uit de pomp worden geperst door de inlaat te openen.

en blokkeer de uitlaat gedeeltelijk met een doek terwijl de pomp draait.

Laat de pomp niet langer dan 20 seconden op deze manier werken.

(3)Wanneer de oliestroom is gestopt, kantel de pomp dan naar voren om de resterende olie af te tappen.

(4) Plaats de OLIE-AFVOERDop terug. Verwijder de uitlaafitting en vul het reservoir.

met nieuwe vacuümpompolie totdat de olie net onder het zichtveld zichtbaar is

glas. De geschatte oli capaciteit van de pomp is 180-800 ml (zie technische gegevens).

gegevens).

(5) Zorg ervoor dat de inlaatpoorten zijn afgesloten en zet de pomp aan. Laat deze een paar minuten draaien.

Controleer na een minuut het oliepeil. Als de olie onder het kijkglas staat,

LEVEL-lijn, voeg langzaam olie toe (terwijl de pomp draait) totdat de olie het OLIE-niveau bereikt

LEVEL-lijn. Plaats de uitlaafitting terug en zorg ervoor dat de inlaat

(6)

a)Als de olie ernstig verontreinigd is met slib dat ontstaat als er water wordt toegelaten

Om de olie te verzamelen, moet u mogelijk het deksel van het oliereservoir verwijderen en afvegen

b) Een

andere methode om met zwaar vervuilde olie om te gaan is om de olie eruit te persen

thepumpreservoir. Laat hiervoor de pomp draaien totdat deze is opgewarmd. Terwijl de

Als de pomp nog steeds draait, verwijder dan de olieaftapdop. Beperk de uitlaat enigszins. Dit zal de druk in het

oliereservoir verhogen en de olie eruit persen, waardoor er meer vervuiling ontstaat.

Wanneer de olie niet meer stroomt, zet u de pomp uit.

Herhaal deze procedure indien nodig totdat de verontreiniging is verwijderd.

Plaats de OLIE-AFVOERDop terug en vul het reservoir tot het juiste niveau met

verse oliepomp.

PROBLEEMOPLOSSINGSGIDS

Uw pomp is betrouwbaar en gaat lang mee. Mocht er toch iets misgaan, Als er iets misgaat, helpt de volgende handleiding u om de pomp zo snel mogelijk weer in gebruik te krijgen zo goed mogelijk.

1. Niet starten

Controleer de netspanning. De pomp moet starten bij $\pm 10\%$ netspanning (belast).
bij 320F. Bij extreme temperaturen kan er schakeling plaatsvinden tussen de standaardwikkelingen.

2. Olielekkage

(1) Zorg ervoor dat de olie geen restant is van gemorste olie, enz.

(2) Als er sprake is van lekkage, moet de pakking van de modulekap of de asafdichting mogelijk worden vervangen.

Als er lekkage is in het gebied van de olieaftapplug, moet u de plug mogelijk opnieuw afdichten met behulp van een commerciële pijpschroefdraadafdichting.

3. Het niet goed kunnen stofzuigen

(1) Zorg ervoor dat de vacuümmeter en alle aansluitingen in goede staat zijn en lekvrij. U kunt lekkage bevestigen door het vacuüm te bewaken met een thermistor meter tijdens het aanbrengen van vacuümpompolie bij aansluitingen of vermoedelijke lekkagepunten. Het vacuüm zal kortstondig verbeteren terwijl de olie het lek dicht.

(2) Zorg ervoor dat de olie in de pomp schoon is. Een ernstig vervuilde pomp kan een grondige reiniging vereisen. meerdere oliespoelingen.

(3) Zorg ervoor dat de olie op het juiste niveau staat. Voor een maximale werking van de pomp moet de olie moet gelijk zijn met de OLIEPEIL-lijn op het kijkglas wanneer de pomp draait draaien. Niet te vol vullen - de bedrijfstemperaturen zorgen ervoor dat de olie uitzet, dus Het zal op een hoger niveau verschijnen dan wanneer de pomp niet draait. Om de Oliepeil, start de pomp met de inlaat afgesloten. Controleer het oliepeil in het zicht. glas. Voeg indien nodig olie toe.

ALGEMENE PROBLEEMOPLOSSING

Beschrijving van de fout	Foutoorzaak	Oplossing
LaagVacuüm	1. De luchtinlaatdop aan de reservespoortzijde van de luchtinlaatpoort zit los.	Draai de luchtinlaatdop vast
	2. De rubberen ring in de luchtinlaatkap aan de reservespoortzijde van de luchtinlaatpoort is beschadigd	Vervang de rubberen ring
	3. Onvoldoende olie	Tank tot aan de middellijn van de olie graadmeter
	4. De pompolie is geëmulgeerd en onrein	Vervang door nieuwe olie
	5. Het olie-inlaatgat van de pomp is geblokkeerd of de olietoevoer is onvoldoende	Maak het olie-inlaatgat en het filtergaas schoon
	6. Lekkage van de leidingcontainer die op de pomp is aangesloten	Controleer de aangesloten leidingcontainer om lekkage te voorkomen
	7. Onjuiste pompselectie	Controleer de grootte van de gepompte container, bereken deze opnieuw en selecteer het juiste pompmodel
	8. De pomp is te lang gebruikt en de speling is vergroot door slijtage van onderdelen	Controleer, repareer of vervang de pomp door een nieuwe
Olielekkage	1. De oliekeerring is beschadigd	Vervang de oliekeerring
	2. De aansluiting van de olietank is los of beschadigd	Draai de schroeven vast en vervang de O-ring
Olie-injectie	1. Toemuchoil	Laat de olie aflopen tot aan de oliepeillijn
	2. De inlaatdruk is gedurende lange tijd te hoog	Selecteer de juiste pomp om de pompsnelheid te verhogen
Moeilijk starten	1. De olietemperatuur is te laag	De luchtinlaat wordt geventileerd, start herhaaldelijk de motor of verwarmt de pompolie
	2. De motor of de voeding is defect. 3. Er vallen	Controleren en repareren
	vreemde voorwerpen in de pomp	Controleren en elimineren
	4. De voedingsspanning is te laag	Controleer de voedingsspanning

Let op: Als de bovenstaande oplossingen uw probleem niet verhelpen, neem dan contact op met de dichtstbijzijnde dealer of stuur uw pomp naar een professioneel reparatiecentrum. Wij zullen ons best doen om u te helpen.

Koelmiddelmetergroep

GEBRUIKSAANWIJZING

Gebruiksaanwijzing

Voordat u de verbinding tot stand brengt, moet u controleren of de drukmeters nul aangeven. Als dat het geval is, Nee, draai de instelschroef op de drukmeter zo dat de wijzer op nul staat.

Systeemverbinding

Sluit allereerst zowel de hogedrukklep als de lagedrukklep.

Sluit de lagedrukpoort aan en bevestig deze - blauwe buis - (lagedruk snelkoppeling)

- lagedrukzijde van het systeem.

Sluit de hogedrukpoort - rode buis - aan en bevestig deze (hogedruk snelkoppeling)

- hogedrukzijde van het systeem.)

Sluit de bijvulpoort (gele slang) aan en zet deze vast (vacuümpomp).

Vacuümsysteem of herstel

(Let op: voor een veilig systeem en energiebesparing moet u een geschikte vacuümpomp of (recoveryunit volgens de systeemdruk)

Nadat de bovengenoemde verbinding is voltooid, start u de vacuümpomp of eerst de bergingseenheid.

Open zowel de hogedruk- als de lagedrukventielen tegelijk en open vervolgens (beide hogedrukventielen) (druk- en lagedruk-snelkoppelingen), het systeem begint met vacuümzuigen of herstel.

Controleer na een bepaalde tijd (ongeveer 10-30 minuten)

als het systeem wordt gestofzuigd. (1f het systeem

niet wordt gestofzuigd, moet worden gecontroleerd of er lekkage is

(Het systeem reinigen en opnieuw stofzuigen nadat het lekprobleem is verholpen.)

Sluit zowel de hogedrukklep als de lagedrukklep gelijktijdig.

Sluit ten slotte de vacuümpomp of de opvangseenheid.

Houd de druk 3 tot 5 minuten aan om te controleren of er lekkages in het systeem zijn.

Koelmiddel bijvullen

Sluit de gele buis aan op de koelmiddelfles. Open eerst de koelmiddelfles.

(normale rechtopstaande positie), open vervolgens de klep in de meterset om lucht uit de meter te verwijderen

de gele buis. Draai de koelmiddelfles om en plaats deze goed. Injecteer het koelmiddel.

in de hogedrukklep tot de opgegeven hoeveelheid (volgens de

(volgens de specificatie van de fabrikant van de navulling). Sluit de

hogedrukventiel en plaats de koelmiddelfles in de normale rechtopstaande positie.

BevestigenRefillEffect

Start eerst de systeembewerking.

Controleer het systeem na een bepaalde tijd (ongeveer 5-10 minuten) of er zowel sprake is van lage als hoge druk. druk in normale toestand zijn. Als de systeemdruk onvoldoende is, moet deze

Open langzaam de lagedrukklep (open de hogedrukklep niet bij de moment). Nadat u een juiste hoeveelheid gasvormig koelmiddel (stalen fles in normale stand) hebt toegevoegd juiste positie) wordt aangevuld sluit de lagedrukklep en controleer het systeem opnieuw.

Onderhoud en Veiligheid

Overdrijf nooit uw kracht bij het openen of sluiten van de kleppen, anders kan het afdichtingselement beschadigd kunnen raken.

Volg altijd de gebruiksaanwijzing of bedien het apparaat onder begeleiding van een specialist.

Maak nooit verkeerd gebruik van hoge- en lagedruk.

Open nooit tegelijkertijd de hogedruk- en lagedrukklep tijdens het bijvullen. operatie.

Gebruik nooit een werkmedium dat niet overeenkomt met de aanduiding op de meterset.

Richt het kijkglas nooit op een persoon, om ongelukken te voorkomen.

De manometers zijn slijtageonderdelen en moeten periodiek worden gekalibreerd. Voor een goede nauwkeurigheid, normaal gesproken zou het de meters moeten leveren aan de autoriteit voor kalibratie elke 3-6 maanden.





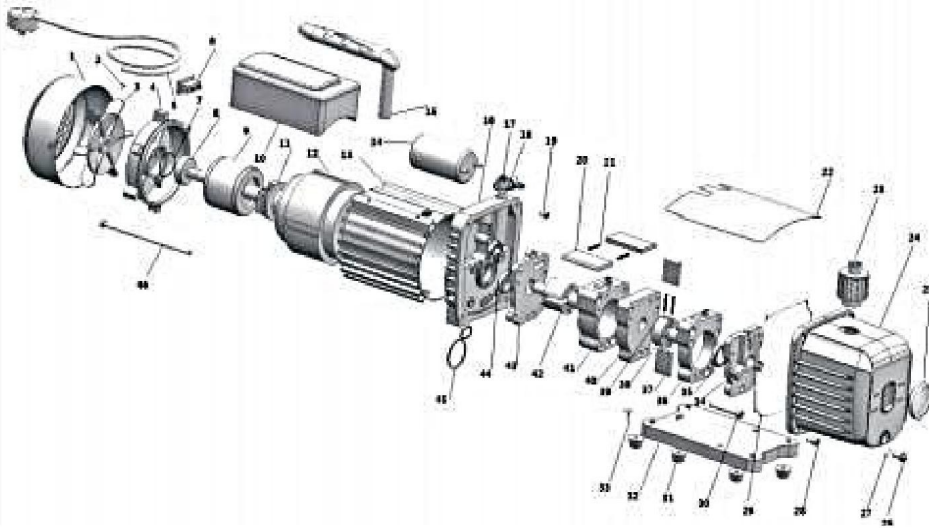

Gebruik ze altijd voorzichtig en bescherm ze tegen trillingen of onvoorzichtig vallen.

Na gebruik moeten de kleppen worden losgelaten en vastgehouden het instrument goed opgeborgen.

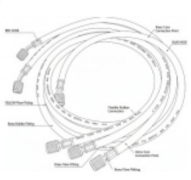
GEËXPLODEERDE TEKENING

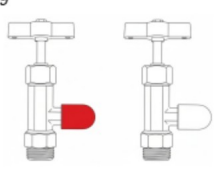
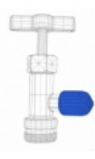
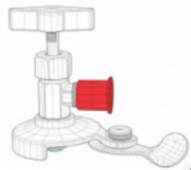
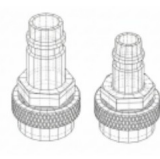

1	Fancover	24	Behuizing van gegoten aluminium
2	Kruisschroef	25	Kijkglas
3	Fan	26	Olie aftappen
4	Motorkap	27	O-ring van de olieaftapschroef
5	Stroomkabels	28	Schroef
6	Aan/uit-schakelaar	29	Afdichtring
7	Wasmachine	30	Schroef
8	Handelswijze	31	Rubberen voet
9	Motorrotor	32	Bodemplaat
10	Condensatordoos	33	Zelftappende schroef
11	Centrifugaalschakelaar	34	Achterpompdeksel
12	Motorstator	35	Oliekeerring
13	Behuizing	36	Terugpomplichaam
14	Condensator	37	Terugdraaiende schoepen
15	Hendel	38	Terugpomprotor
16	Schraag	39	Lente
17	Benzinedop	40	Middenhek
18	Het luchtinlaatmondstuk	41	Voorste pomplichaam
19	Schroef	42	Voorste pomprotor
20	Voorste draaivleugel	43	Voorant
21	Lente	44	Oliekeerring
22	Kapbord	45	O-type ring
23	Uitlaat- en olie-inlaatfitting	46	Schroef

<p>1</p> 	<p>2</p> 	<p>3</p> 	<p>4</p> 
<p>Refrigerant meter group</p>	<p>hoses</p>	<p>car air conditioning quick connect (R134a quick adapter)</p>	<p>car air conditioning quick connect</p>
<p>5</p> 	<p>6</p> 	<p>7</p> 	<p>8</p> 
<p>410A adapter (R410a 1/4SAE to 5/16SAE)</p>	<p>Halogen refrigerant leak detector</p>	<p>Lubricating oil</p>	<p>Storage bag</p>
<p>9</p> 	<p>10</p> 	<p>11</p> 	<p>12</p> 
<p>refrigerant bottle openers (134A)</p>	<p>refrigerant bottle openers (1234YF)</p>	<p>universal bottle opener</p>	<p>R134a to R1234yf connector</p>



Waarschuwing: om het risico op letsel te verminderen, moet de gebruiker de gebruiksaanwijzing zorgvuldig lezen.



Dit product valt onder de bepalingen van de Europese Richtlijn 2012/19/EG. Het symbool met een doorgekruiste vuilnisbak geeft aan dat het product in de Europese Unie gescheiden afvalinzameling vereist. Dit geldt voor het product en alle accessoires die met dit symbool zijn gemarkeerd. Producten die als zodanig zijn gemarkeerd, mogen niet met het normale huisvuil worden weggegooid, maar moeten worden ingeleverd bij een inzamelpunt voor de recycling van elektrische en elektronische apparaten.



VEVOR

Affordable. Reliable. Home Improvement.

VAKUUMPUMP

(KÖLDMEDELSMÄTARGRUPP)

MODELL: RS-0.5, RS-1, RS-1.5, RS-2, 2RS-2

TEKNISK PARAMETER

Artikelnnummer	ZKBKDTZDJ14HUK1RJ001V1	
Modell	RS-1	
Spänning	120V/60Hz	
Fri luftförskjutning	3,5 CFM	
Ultimat dammsugare	5PA	
Rotationshastighet	1720PRM	
Effekt (hk)	1/4	
Oljekapacitet (ml)	200	
Mått (mm)	245x120x225mm	
Vikt (kg)	5	
Åtföljande	<p>Ny mätgrupp för köldmediumventil i aluminium * 1;</p> <p>R134a snabbadapter * 1;</p> <p>R134a till R1234yf-kontakt 2 * 1;</p> <p>flasköppnare för köldmedium;</p> <p>R410a 1/4SAE till 5/16SAE * 2;</p> <p>1,2 m R410a trefärgad slang * 1;</p> <p>Förvaringsväska * 1;</p> <p>Smörjolja * 1</p>	

Artikelnnummer	ZKBKDTZDJ14HUK1RJ001V2 ZKBKDTZDJ14HUK1RJ001Y2	
Modell	RS-1	
Spänning	220–240 V 50 Hz	
Fri luftförskjutning	3,5 CFM	
Ultimat dammsugare	5PA	
Rotationshastighet	1440	
Effekt (hk)	1/4	
Oljekapacitet (ml)	200	
Mått (mm)	245x120x225mm	
Vikt (kg)	5	
Åtföljande	<p>Ny mätgrupp för köldmediumventil i aluminium * 1;</p> <p>R134a snabbadapter * 1;</p> <p>R134a till R1234yf-kontakt 2 * 1;</p> <p>flasköppnare för köldmedium;</p> <p>R410a 1/4SAE till 5/16SAE * 2;</p> <p>1,2 m R410a trefärgad slang * 1;</p> <p>Förvaringsväska * 1;</p> <p>Smörjolja * 1</p>	

Artikelnnummer	ZKBKDTZDJ13H9R4CO001V1	
Modell	RS-1.5	
Spänning	120V/60Hz	
Fri luftförskjutning	4,5 CFM	
Ultimat dammsugare	5PA	
Rotationshastighet	1720PRM	
Effekt (hk)	1/3	
Oljekapacitet (ml)	250	
Mått (mm)	270x120x220mm	
Vikt (kg)	8.3	
Åtföljande	<p>Ny mätgrupp för köldmediumventil i aluminium * R134a snabbadapter * 1; R134a till R1234yf-kontakt 2 * 1; flasköppnare för köldmedium; R410a 1/4SAE till 5/16SAE * 2; 1,2 m R410a trefärgad slang * 1; Förvaringsväska * 1; Smörjolja * 1</p>	

Artikelnnummer	ZKBKDTZDJ13H9R4CO001V2 ZKBKDTZDJ13H9R4CO001Y2	
Modell	RS-1.5	
Spänning	220–240 V 50 Hz	
Fri luftförskjutning	4,5 CFM	
Ultimat dammsugare	5PA	
Rotationshastighet	1440	
Effekt (hk)	1/3	
Oljekapacitet (ml)	250	
Mått (mm)	270x120x220mm	
Vikt (kg)	8.3	
Åtföljande	<p>Ny mätgrupp för köldmediumventil i aluminium * R134a snabbadapter * 1; R134a till R1234yf-kontakt 2 * 1; flasköppnare för köldmedium; R410a 1/4SAE till 5/16SAE * 2; 1,2 m R410a trefärgad slang * 1; Förvaringsväska * 1; Smörjolja * 1</p>	

Artikelnnummer	ZKDKDTZSJ34HXMFLL001V1	
Modell	2RS-2	
Spänning	120V/60Hz	
Fri luftförskjutning	7CFM	
Ultimat dammsugare	0,3PA	
Rotationshastighet	1720PRM	
Effekt (hk)	3/4	
Oljekapacitet (ml)	250	
Mått (mm)	325x125x225mm	
Vikt (kg)	9,5	*
Åtföljande	<p>Ny mätgrupp för köldmediumventil i aluminium</p> <p>R134a snabbadapter * 1;</p> <p>R134a till R1234yf-kontakt 2 * 1;</p> <p>flasköppnare för köldmedium;</p> <p>R410a 1/4SAE till 5/16SAE * 2;</p> <p>1,2 m R410a trefärgad slang * 1;</p> <p>Förvaringsväska * 1;</p> <p>Smörjolja * 1;</p> <p>Läckagedetektor för halogenkylmedel * 1</p>	

Artikelnnummer	ZKDKDTZSJ34HXMFLL001V2 ZKDKDTZSJ34HXMFLL001Y2	
Modell	2RS-2	
Spänning	220–240 V 50 Hz	
Fri luftförskjutning	7CFM	
Ultimat dammsugare	0,3PA	
Rotationshastighet	1440	
Effekt (hk)	3/4	
Oljekapacitet (ml)	250	
Mått (mm)	325x125x225mm	
Vikt (kg)	9,5	*
Åtföljande	<p>Ny mätgrupp för köldmediumventil i aluminium</p> <p>R134a snabbadapter * 1;</p> <p>R134a till R1234yf-kontakt 2 * 1;</p> <p>flasköppnare för köldmedium;</p> <p>R410a 1/4SAE till 5/16SAE * 2;</p> <p>1,2 m R410a trefärgad slang * 1;</p> <p>Förvaringsväska * 1;</p> <p>Smörjolja * 1;</p> <p>Läckagedetektor för halogenkylmedel * 1</p>	

TEKNISK PARAMETER

Artikelnummer	ACKDZKB235CFM9U8YV3	
Modell	RS-1	
Spänning	220–240 V 50 Hz	
Fri luftförskjutning	3,5 CFM	
Ultimat dammsugare	5PA	
Rotationshastighet	1440	
Effekt (hk) ()	1/4	
Oljekapacitet (ml) ()	220	
Mått (mm) ()	240*110*220	
Vikt (kg) ()	7	
Åtföljande	Köldmediemätargrupp; Användningsområde: R22 R134A R410A R404A; Tre 48 tum långa slangar; 1 par snabbkopplingar för bilens luftkonditionering; 1 par 410A-adaptrar;	

Artikelnummer	3CFM1-4HPZKBZJOC1V2 3CFM1-4HPZKBZJ001V3	
Modell	RS-1	
Spänning	220–240 V 50 Hz	
Fri luftförskjutning	3CFM	
Ultimat dammsugare	5PA	
Rotationshastighet	1440	
Effekt (hk) ()	1/4	
Oljekapacitet (ml) ()	220	
Mått (mm) ()	240*110*220	
Vikt (kg) ()	6,8	
Åtföljande	Köldmediemätargrupp; Användningsområde: R22 R134A R410A; Tre slangar, 90 cm långa; 1 par snabbkopplingar för luftkonditionering i bilen t;	

Artikelnummer	1,8 CFM1-4HPZKBZJ1V2	
Modell	RS-0,5	
Spänning	220–240 V 50 Hz	
Fri luftförskjutning	1,8 CFM	
Ultimat dammsugare	5PA	
Rotationshastighet	1440	
Effekt (hk) ()	1/4	
Oljekapacitet (ml) ()	220	
Mått (mm) ()	240*110*220	
Vikt (kg) ()	6,8	
Åtföljande	Köldmediemätargrupp; Användningsområde: R22 R134A R410A; Tre slangar, 90 cm långa; 1 par snabbkopplingar för bilens luftkonditionering;	

Artikelnummer	3CFM1-4HPZKBZUMC1V1	
Modell	RS-1	
Spänning	120V/60Hz	
Fri luftförskjutning	3CFM	
Ultimat dammsugare	5PA	
Rotationshastighet	1720	
Effekt (hk) ()	1/4	
Oljekapacitet (ml) ()	220	
Mått (mm) ()	240*110*220	
Vikt (kg) ()	6,8	
Åtföljande	Köldmediemätargrupp; Användningsområde: R22 R134A R410A; Tre slangar, 90 cm långa; 1 par snabbkopplingar för bilens luftkonditionering;	

Artikelnummer	4CFM1/4HPZKB1F001V2 4CFM1/4HPZKB1F001V 3	
Modell	RS-1.5	
Spänning	220-240 V 50 Hz	
Fri luftförskjutning	4CFM	
Ultimat dammsugare	5PA	
Rotationshastighet	1440	
Effekt (hk) ()	1/3	
Oljekapacitet (ml) ()	225	
Mått (mm) ()	270*110*220	
Vikt (kg) ()	7.6	
Åtföljande	Köldmediemätargrupp; Användningsområde: R134A; Tre slangar, 90 cm långa; 1 par snabbkopplingar för bilens luftkonditionering;	

Artikelnummer	4CFM1/4HPZKB1F001V1	
Modell	RS-1.5	
Spänning	120V/60Hz	
Fri luftförskjutning	4CFM	
Ultimat dammsugare	5PA	
Rotationshastighet	1720	
Effekt (hk) ()	1/3	
Oljekapacitet (ml) ()	225	
Mått (mm) ()	270*110*220	
Vikt (kg) ()	7.6	
Åtföljande	Köldmediemätargrupp; Användningsområde: R134A; Tre slangar, 90 cm långa; 1 par snabbkopplingar för luftkonditionering i bilen t;	

Artikelnummer	4CFM1/3HPZKB4F001V2	
Modell	RS-1.5	
Spänning	220-240 V 50 Hz	
Fri luftförskjutning	4CFM	
Ultimat dammsugare	5PA	
Rotationshastighet	1440	
Effekt (hk) ()	1/3	
Oljekapacitet (ml) ()	225	
Mått (mm) ()	270*110*220	
Vikt (kg) ()	7.6	
Åtföljande	Köldmediemätargrupp; Användningsområde: R22 R12 R134A R502; Tre slangar, 90 cm långa; 1 par snabbkopplingar för bilens luftkonditionering; 1 par 410A-adaptrar;	

Artikelnummer	MCKDZK44.8CFM7CNVV1	
Modell	RS-2	
Spänning	120V/60Hz	
Fri luftförskjutning	4,8 CFM	
Ultimat dammsugare	5PA	
Rotationshastighet	1720	
Effekt (hk) ()	1/3	
Oljekapacitet (ml) ()	250	
Mått (mm) ()	290*120*230	
Vikt (kg) ()	9.3	
Åtföljande	Köldmediemätargrupp; Användningsområde: R410A R22 R134A R404A; Fyra 60 tum långa slangar; 1 par snabbkopplingar för bilens luftkonditionering; 1 par 410A-adaptrar;	

Artikelnummer	MCKDZK43.6CFM6DQYV1	
Modell	RS-1	
Spänning	120V/60Hz	
Fri luftförskjutning	3,6 CFM	
Ultimat dammsugare	5PA	
Rotationshastighet	1720	
Effekt (hk) ()	1/4	
Oljekapacitet (ml) ()	220	
Mått (mm) ()	240*110*220	
Vikt (kg) ()	8	
Åtföljande	Köldmediemätargrupp; Användningsområde: R410A R22 R134A R404A; Fyra 60 tum långa slangar; 1 par snabbkopplingar för bilens luftkonditionering; 1 par 410A-adaptrar; 1 flasköppnare;	

	1 verktygssats
--	----------------

Artikelnnummer	4,8 CFM1/3HPZKB3F1V2 4,8 CFM1/3HPZKB3F1V 3	
Modell	RS-2	
Spänning	220–240 V 50 Hz	
Fri luftförskjutning	4,8 CFM	
Ultimat dammsugare	5PA	
Rotationshastighet	1440	
Effekt (hk) ()	1/3	
Oljekapacitet (ml) ()	250	
Mått (mm) ()	290*120*230	
Vikt (kg) ()	8.6	
Åtföljande	Köldmediemätargrupp; Användningsområde: R22 R134A R410A; Tre slangar, 90 cm långa; 1 par snabbkopplingar för bilens luftkonditionering;	

Artikelnnummer	4,8 CFM1/3HPZKB3F1V1	
Modell	RS-2	
Spänning	120V/60Hz	
Fri luftförskjutning	4,8 CFM	
Ultimat dammsugare	5PA	
Rotationshastighet	1720	
Effekt (hk) ()	1/3	
Oljekapacitet (ml) ()	250	
Mått (mm) ()	290*120*230	
Vikt (kg) ()	8.6	
Åtföljande	Köldmediemätargrupp; Användningsområde: R22 R134A R410A; Tre slangar, 90 cm långa; 1 par snabbkopplingar för bilens luftkonditionering;	

Artikelnnummer	MCKDZK44.8CFM7CNV2	
Modell	RS-2	
Spänning	220–240 V 50 Hz	
Fri luftförskjutning	4,8 CFM	
Ultimat dammsugare	5PA	
Rotationshastighet	1440	
Effekt (hk) ()	1/3	
Oljekapacitet (ml) ()	250	
Mått (mm) ()	290*120*230	
Vikt (kg) ()	8.6	
Åtföljande	Köldmediemätargrupp; Användningsområde: R410A R22 R134A R404A; Fyra 60 tum långa slangar; 1 par snabbkopplingar för bilens luftkonditionering; 1 par 410A-adaptrar;	

MODELL: RS-0.5, RS-1, RS-1.5, RS-2, 2RS-2



(Bilderna är endast för referens, vänligen hänvisa till det faktiska objektet)

Detta är originalinstruktionerna, vänligen läs alla instruktioner noggrant innan du använder produkten. VEVOR förbehåller sig en tydlig tolkning av vår användarmanual. Produktens utseende ska vara beroende av den produkt du mottagit. Vi ber om ursäkt för att vi inte kommer att informera dig igen om det finns några teknik- eller programuppdateringar för vår produkt.

SÄKERHETSINSTRUKTIONER

Läs noggrant igenom bruksanvisningen innan du använder den här apparaten. och spara dessa instruktioner. Grundläggande säkerhetsåtgärder bör alltid följas, inklusive följande:



Varning – För att minska risken för skador måste användaren läsa instruktionsmanual noggrant.ed



Denna symbol, placerad före en säkerhetskommentar, indikerar en typ av försiktighetsåtgärd, varning eller fara. Att ignorera denna varning kan leda till en olycka. För att minska risken för skada, brand eller elchock, följ alltid rekommendationerna nedan.

VARNING

Endast för hushållsbruk.

VARNING: Het yta – Vidrör inte för att minska risken för brännskador.

VARNING: För att minska risken för elektriska stötar, utsätt inte för regn. Förvara inomhus.

VARNING: För att minska risken för elektriska stötar, använd endast inomhus.

VARNING: Risk för skador - Rikta inte luftånga mot kroppen.

Använd endast hushållsartiklar.

VARNING: Het yta – Vidrör inte för att minska risken för brännskador.

VARNING: För att minska risken för elektriska stötar, utsätt inte för regn.

Lager inomhusduce100

VARNING: För att minska risken för elektriska stötar, använd endast inomhus. VARNING:

RISK FÖR SKADOR - Utsätt inte kroppen för direkt luftflöde.

PUMPKOMPONENTER

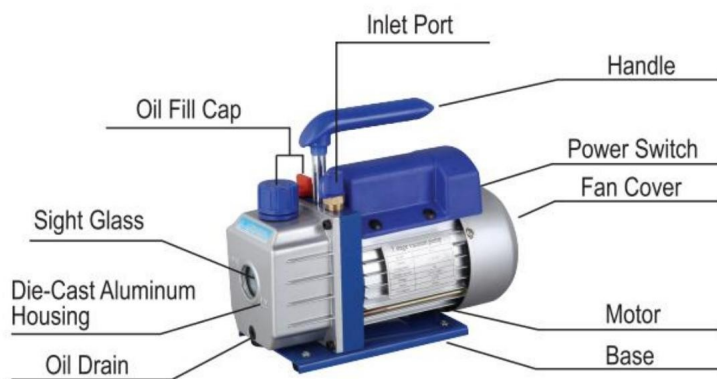

BRUKSANVISNING

1. Innan du använder din vakuumpump

I samtliga fall är motorer konstruerade för driftspänningar plus eller minus 10 % av normal effekt. Enkelspänningsmotorer levereras fullt anslutna och redo att användas fungera.

(1) Kontrollera att spänningen och frekvensen vid uttaget överensstämmer med specifikationerna på pumphotorns dekal. Kontrollera att PÅ-AV-brytaren är i AV-läge. position innan du ansluter pumpen till ett uttag. Ta bort och släng avgaslocket från änden av pumpens handtag.

(2) Pumpen levereras utan olja i behållaren. Innan pumpen startas, fyll på den med olja. Ta bort avgasrörets lock och fyll på olja tills oljan precis syns i botten av siktglasets. Pumpens ungefärliga oljekapacitet är 1,80 ~ 800 ml (se tekniska data).

(3) Sätt tillbaka avgaskopplingens lock och ta bort locket från en av inloppsroren. portar. Vrid motorströmbrytaren till ON. När pumpen går smidigt, sätt tillbaka locket på inloppsporten. Detta kan ta från två till 30 sekunder, beroende på omgivningstemperaturen. Kontrollera sikten efter att pumpen har gått i ungefär en minut. oljenivån i synglasets. Nivån ska vara i nivå med oljenivån i synglasets. linje. Tillsätt olja om det behövs.

Obs: När pumpen är igång ska oljenivån vara i jämnhöjd med linjen på synglasets. Underfyllning kommer att resultera i dålig vakuumprestanda. Överfyllning kan resultera i att olja blåser ut från avgasröret.

2. För att stänga av pumpen efter användning

För att förlänga pumpens livslängd och underlätta start. Följ dessa procedurer. för avstängning.

- (1) Stäng ventilen på grenröret mellan pumpen och systemet.
- (2) Ta bort slangen från pumpens inlopp.
- (3) Förslut inloppsporten för att förhindra att kontaminering eller lösa partiklar tränger in hamnen.

FÖR ATT UNDERHÅLLA DIN HÖGVAKUUMPUMP

1. Vakuumpumpolja:

Oljans skick och typ i högvakuumpumpar är extremt viktigt för att bestämma det slutgiltiga uppnåeliga vakuuemet. Vi rekommenderar användning av Högvakuumpumpolja. Denna olja har specialblandats för att bibehålla maximal viskositet vid normala driftstemperaturer och för att förbättra starter i kallt väder.

2. Oljebytesprocedur

- (1) Se till att pumpen är uppvärmd.
- (2) Ta bort OLJETÖPPNINGSLocket. Töm ut förorenad olja i en lämplig behållare.

och kassera den på rätt sätt. Olja kan pressas ut ur pumpen genom att öppna inloppet och delvis blockera avgasröret med en trasa medan pumpen är igång.

Kör inte pumpen i mer än 20 sekunder med den här metoden.

- (3) När oljeflödet har upphört, luta pumpen framåt för att tömma ut resterande olja.
- (4) Sätt tillbaka OLJETÖPPNINGSKÅPET. Ta bort avgaskopplingen och fyll på behållaren.

med ny vakuumpumpolja tills oljan precis syns längst ner på siktet glas. Pumpens ungefärliga oljekapacitet är 180–800 ml (se den tekniska informationen). data).

(5) Se till att inloppsportarna är täckta och slå sedan på pumpen. Låt den gå i en minut, kontrollera sedan oljenivåutrymmet. Om oljan är under nivåglaset OLJA NIVÅlinjen, tillsätt olja långsamt (med pumpen igång) tills oljan når OLJENIVÅ-linjen. NIVÅ-linjen. Byt ut avgaskopplingen och se till att inloppet är

(6)

- a) Om oljan är kraftigt förorenad med slam som bildas när vatten släpps in

För att samla upp oljan kan du behöva ta bort oljehållarens lock och torka av den.

b) En

annan metod för att hantera kraftigt förorenad olja är att tvinga ut oljan pumpens reservoar. För att göra detta, låt pumpen gå tills den har värmts upp. Medan Om pumpen fortfarande går, ta bort oljepluggen. Strö över avgasröret något. Detta kommer att sätta tillbaka trycket i oljehållaren och tvinga ut oljan, vilket medför mer föroreningar. När oljan slutar rinna, stäng av pumpen.

Upprepa denna procedur vid behov tills föroreningen är borta.

Sätt tillbaka OLJETÖPPNINGSLocket och fyll på behållaren till rätt nivå med ny pumpolja.

Din pump har använts pålitligt och har en lång livslängd. Om något skulle gå fel går fel, hjälper följande guide dig att få pumpen i drift igen så snabbt som möjligt som möjligt.

1. Misslyckades med att starta

Kontrollera nätspänningen. Pumpen behöver starta vid ± 10 % nätspänning (belastad). vid 320F. I extrema förhållanden kan växling mellan standardlindningarna förekomma.

2. Oljeläckage

(1) Se till att oljan inte är en restansamling från spill etc.

(2) Om det finns läckage kan modulåpans packning eller axeltätning behöva bytas ut.

Om det finns läckage i området kring oljeavtappningspluggen kan du behöva tätta pluggen igen. med hjälp av en kommersiell rörgängtätningssmedel.

3. Underlåtenhet att dra en ordentlig dammsugare

(1) Se till att vakuummätaren och alla anslutningar är i gott skick och läckagefri. Du kan bekräfta läckage genom att övervaka vakuumet med en termistor mätaren medan du applicerar vakuumpumpolja vid anslutningar eller misstänkta läckor. Vakuomet förbättras kort medan oljan tätar läckan.

(2) Se till att pumpoljan är ren. En kraftigt förorenad pump kan kräva flera oljespolningar.

(3) Se till att oljan har rätt nivå. För maximal pumpdrift måste oljan måste vara i jämnhöjd med OLJENIVÅ-linjen på siktglaset när pumpen är igång. igång. Överfyll inte ---- driftstemperaturer gör att oljan expanderar, så den kommer att visas på en högre nivå än när pumpen inte är igång. För att kontrollera oljenivå, starta pumpen med inloppet stängt. Kontrollera oljenivån i siktet glas. Tillsätt olja om det behövs.

VANLIG FELSÖKNING

Felbeskrivning	FelOrsak	Lösning
Lågt vakuum	1. Luftintagslocket på reservportsidan av luftintagsporten är löst.	Dra åt luftintagslocket
	2. Gummiringen inuti luftintagslocket på reservportsidan av luftintagsporten är skadad.	Byt ut gummiringen
	3. Otillräcklig olja	Tanka till oljans mittlinje spårvidd
	4. Pumpoljan är emulgerad och oren	Byt ut mot ny olja
	5. Pumpens oljeinloppshål är blockerat eller så är oljetillförseln otillräcklig.	Rengör oljeinloppshålet och filternätet
	6. Läckage i rörbehållaren ansluten till pumpen	Kontrollera den anslutna rörbehållaren för att förhindra läckage
	7. Felaktigt pumpval	Kontrollera storleken på den pumpade behållaren, beräkna om och välj lämplig pumpmodell
	8. Pumpen har använts för länge och spelrummet är ökat på grund av slitage på delar.	Kontrollera, reparera eller byt ut pumpen mot en ny
Oljeläckage	1. Oljetätningen är skadad	Byt ut oljetätningen
	2. Oljetankens anslutning är lös eller skadad	Dra åt skruvarna och byt ut O-ringen
Oljeinsprutning	1. För mycket olja	Töm oljan till oljenivålinjen
	2. Inloppstrycket är för högt under en längre tid	Välj lämplig pump för att öka pumphastigheten
Svårstart	1. Oljetemperaturen är för låg	Luftinloppet ventileras, startar motorn upprepade gånger eller värmer pumpoljan
	2. Motorn eller strömförsörjningen är felaktig.	Checkandrepair
	3. Främmande föremål faller ner i pump	Kontrollera och eliminera
	4. Strömförsörjningsspänningen är för låg	Kontrollera nätspänningen

Obs: Om ovanstående lösningar inte löser ditt problem, vänligen kontakta närmaste återförsäljare eller skicka din pump till en professionell reparationsverkstad, så gör vi vårt bästa för att betjäna dig.

Köldmediemätargrupp

BRUKSANVISNING

Bruksanvisning

Innan anslutning bör den kontrollera om tryckmätarna visar noll. Om de gör det Justera inte inställningsskruven på tryckmätaren för att ställa in visaren på noll.

Systemanslutning

Stäng först både högtrycksventilen och lågtrycksventilen.

Anslut och säkra lågtrycksporten - blå slang - (lågtryckssnabbkoppling)

- systemets lågtryckssida.

Anslut och säkra högtrycksporten - röd slang - (högtryckssnabbkoppling)

- systemets högtryckssida.)

Anslut och säkra påfyllningsporten - gul slang - (vakuumpump).

Vakuumsystem eller återvinning

(Varning: För ett säkert system och energibesparing måste man välja rätt vakuumpump eller återtäckningsenhet enligt systemtryck)

Efter att ovan nämnda anslutning är slutförd, starta vakuumpumpen eller

återvinningsenheten först.

Öppna både högtrycksventilen och lågtrycksventilen samtidigt, sedan (öppna båda högtrycksventilerna) tryck- och lågtryckssnabbkopplingar), börjar systemet dammsuga eller

återhämtning.

Efter en viss tid (cirka 10–30 minuter), kontrollera

om systemet dammsugas. (If systemet

inte dammsugas, bör den kontrollera om det finns något läckage i

systemet och dammsug det igen efter att läckageproblemet är åtgärdat.)

Stäng både högtrycksventilen och lågtrycksventilen samtidigt.

Stäng slutligen vakuumpumpen eller återvinningsenheten.

Håll trycket i 3–5 minuter för att kontrollera om det finns något läckage i systemet.

PåfyllningKylmedel

Anslut det gula röret till köldmedieflaskan. Öppna köldmedieflaskan först.

(normalt upprätt läge), öppna sedan ventilen inuti mätaren för att tömma luften från

det gula röret. Vänd kylmedelsflaskan och placera den ordentligt. Injicera kylmedlet

in i högtrycksventilen upp till den angivna mängden (enligt

(tillverkarens påfyllningsspecifikation). Stäng

högtrycksventilen och placera köldmedieflaskan i sitt normala upprätta läge.

BekräftaPåfyllningseffekt

Starta systemdriften först.

Efter en viss tid (cirka 5–10 minuter), kontrollera systemet om både lågt och högt tryck är trycket är i normalt skick. Om systemtrycket är otillräckligt bör det öppna långsamt lågtrycksventilen (får inte öppna högtrycksventilen vid ögonblick). Efter en lämplig mängd gasformigt köldmedium (stålflaskan i sin normala position) höger position) kompletteras, stäng lågtrycksventilen och kontrollera systemet igen.

Underhåll och säkerhet

Överanvänd aldrig din kraft för att öppna eller stänga ventilerna, annars kan tätningselementet kan vara skadad.

Följ alltid bruksanvisningen eller använd den under ledning av en specialist.

Missbruka aldrig högtryck och lågtryck.

Öppna aldrig både högtrycksventilen och lågtrycksventilen samtidigt under påfyllning drift.

Använd aldrig arbetsmediet som inte överensstämmer med anvisningarna på mätaren.

Låt aldrig synglaset riktas mot någon person för att undvika olyckor.

Tryckmätarna är slitdelar och behöver kalibreras regelbundet. För en god noggrannhet, normalt borde de leverera mätarna till myndigheten för kalibrering var 3–6:e månad.





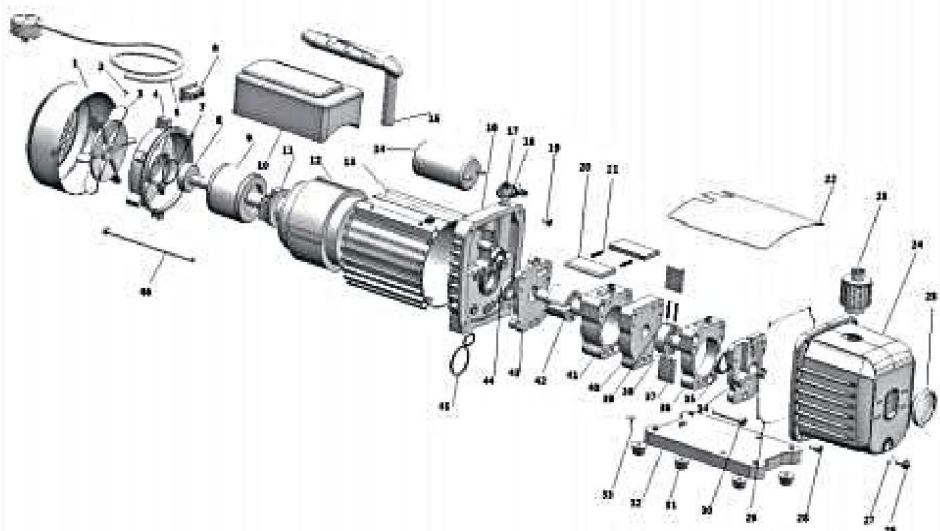

Använd dem alltid försiktigt och skydda dem mot vibrationer eller vårdslöst fall.

Efter användning ska ventilerna lossas och hållas instrumentet väl i förvaring.

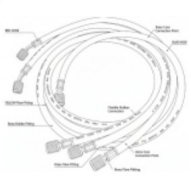
SPRÄNGRITNING

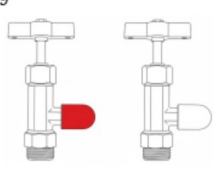
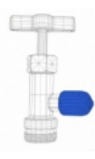
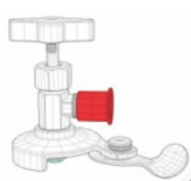
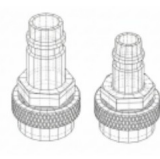

1	Fancover	24	Hölje i pressgjuten aluminium
2	Tvårskruv	25	Synglas
3	Fläkt	26	Oljeavtappning
4	Motorkåpa	27	Oljeavtappningsskruv O-ring
5	Strömförsörjningsladdar	28	Skruva
6	Strömbrytare	29	Tätningring
7	Tvättmaskin	30	Skruva
8	Lager	31	Gummifot
9	Motorrotor	32	Bottenplatta
10	Kondensatorlåda	33	Självgående skruv
11	Centrifugalbrytare	34	Bakre pumpsydd
12	Motorstator	35	Oljetätning
13	hölje	36	Ryggpumpkropp
14	Kondensator	37	Bakätroterande skovel
15	Hantera	38	Bakpumprotor
16	Bock	39	Fjädra
17	Tanklock	40	Mittstaket
18	Luftinloppsmunstycket	41	Främre pumphus
19	Skruva	42	Främre pumprotor
20	Främre roterande lamell	43	Främre omslag
21	Fjädra	44	Oljetätning
22	Kapsylbräda	45	O-typ ring
23	Avgas- och oljeinloppskoppling	46	Skruva

<p>1</p> 	<p>2</p> 	<p>3</p> 	<p>4</p> 
<p>Refrigerant meter group</p>	<p>hoses</p>	<p>car air conditioning quick connect (R134a quick adapter)</p>	<p>car air conditioning quick connect</p>
<p>5</p> 	<p>6</p> 	<p>7</p> 	<p>8</p> 
<p>410A adapter (R410a 1/4SAE to 5/16SAE)</p>	<p>Halogen refrigerant leak detector</p>	<p>Lubricating oil</p>	<p>Storage bag</p>
<p>9</p> 	<p>10</p> 	<p>11</p> 	<p>12</p> 
<p>refrigerant bottle openers (134A)</p>	<p>refrigerant bottle openers (1234YF)</p>	<p>universal bottle opener</p>	<p>R134a to R1234yf connector</p>



Varning – För att minska risken för skador måste användaren läsa instruktionsmanualen noggrant.



Denna produkt omfattas av bestämmelserna i EU-direktiv 2012/19/EG. Symbolen som visar en överstruken soptunna indikerar att produkten kräver separat sophämtning inom Europeiska unionen. Detta gäller produkten och alla tillbehör som är märkta med denna symbol. Produkter som är märkta som sådana får inte kasseras med vanligt hushållsavfall, utan måste lämnas till en insamlingsplats för återvinning av elektriska och elektroniska apparater.

