

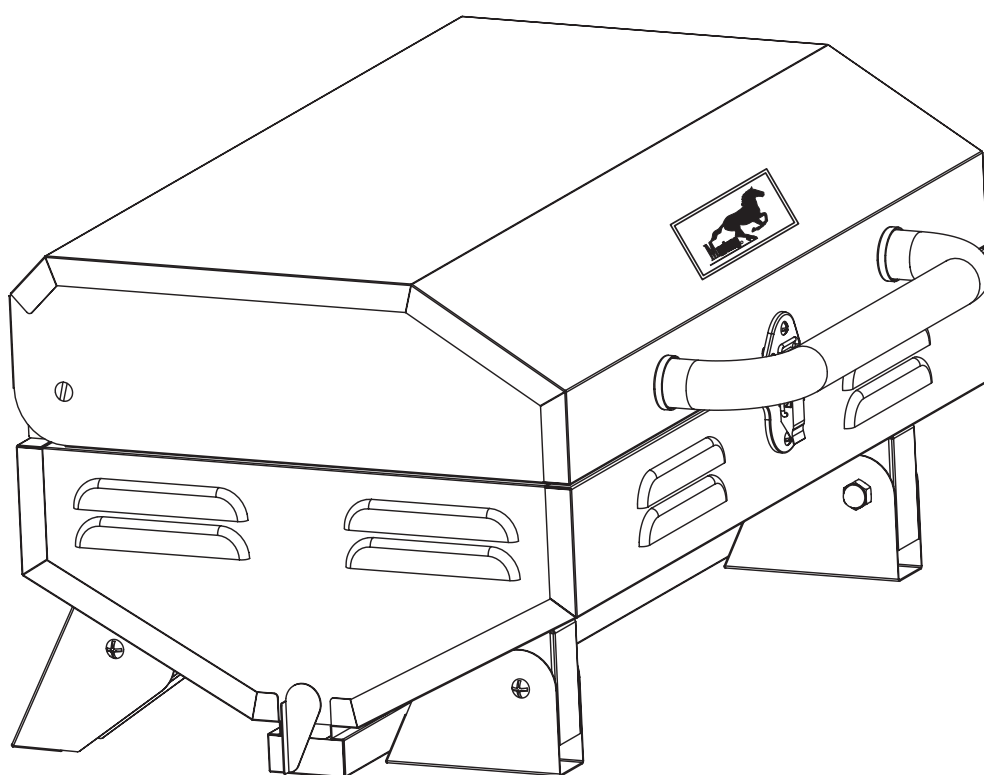

Kaasugrilli • Gasgrill • Gaasigrill • Gas grill

CAROLINA



FI ENNEN KÄYTTÖÄ:

Lue ohjeet huolellisesti ennen laitteen käyttöönottoa. Vain ulkokäyttöön. Älä liikuta laitetta sen ollessa käytössä. Älä muokkaa laitetta. Valmistajan tai tämän edustajan sinetöimiä osia ei saa muokata.

SV FÖRE ANVÄNDNING:

Läs användarhandboken innan du använder grillen. Endast för utomhusbruk. Flytta inte grillen under användning. Modifiera inte grillen. Delar som har förseglats av tillverkaren eller dennes representant får inte modifieras av användaren.

ET ENNE KASUTAMIST

Enne seadme kasutamist lugege kõik juhised hoolikalt läbi. Mõeldud ainult välistingimustes kasutamiseks. Ärge liigutage grilli kasutamise ajal. Ärge muutke seadet. Tootja plommitud osi ei tohi muuta.

EN BEFORE USE:

Read the instructions before using the appliance. Use outdoors only. Do not move the appliance during use. Do not modify the appliance. Parts sealed by the manufacturer or his agent must not be altered by the user.

FI

Sisältö

1. Tekniset tiedot.....
2. Turvaohjeet.....
3. Räjätyskuva ja laitteet.....
4. Kokoamisohjeet.....
5. Asennus kaasunsyöttöjärjestelmällä.....
6. Käyttöohjeet.....
7. Puhdistus ja huolto.....
8. Vianmääritys.....

VAARA:

Jos haistat kaasua:

1. Katkaise kaasunsyöttö laitteeseen.
2. Tukahduta mahdollinen avotuli. Älä käytä mitään sähkölaitteita.
3. Avaa kansi ja tuuleta alue.
4. Tarkista kaasuliitännät saippualliuoksella.
5. Jos haju ei häviä, ota heti yhteyttä kaasutoimittajaan tai palokuntaan.

TÄRKEÄÄ:

Ohjeen noudattamatta jättämisestä saattaa seurata vaarallinen tulipalo tai räjähdys.

Käyttäjän vastuulla on varmistaa, että grilli kootaan ja asennetaan oikein ja että sitä huolletaan oikein. Tämän käyttöohjeen noudattamatta jättämisestä saattaa seurata vakavia henkilö- ja/tai esinevahinkoja.

Laitteeseen tehdyt muutokset, sen virheellinen käyttö tai ohjeiden noudattamatta jättäminen saattaa olla vaarallista.

VAROITUS:

Osat voivat olla erittäin kuumia. Pidä pienet lapset etäällä laitteesta.

Laitte on pidettävä etäällä herkästi syttyvistä materiaaleista käytön aikana.

Säilytä tämä käyttöohje myöhempää tarvetta varten.

SV

Innehållsförteckning

1. Information.....
2. Säkerhetsanvisningar.....
3. Sprängskiss och delar.....
4. Monteringsanvisningar.....
5. Installera med gastillförselsystem.....
6. Användningsanvisningar.....
7. Rengöring och underhåll.....
8. Felsökning.....

FARA:

Om du känner lukten av gas:

1. Stäng av gastillförseln till grillen.
2. Släck öppna lågor och använd inga elektriska apparater.
3. Öppna locket och ventiler området.
4. Kontrollera gaskopplingarna med tvållösning.
5. Om det fortfarande luktar gas ska du omedelbart kontakta gasleverantören eller brandkåren.

VIKTIGT:

Om anvisningarna inte följs kan farlig brand eller explosion inträffa.

Användaren ansvarar för att grillen monteras, installeras och hanteras på rätt sätt. Om anvisningarna i den här användarhandboken inte följs kan det resultera i allvarliga personskador och/eller skador på egendom.

Det kan vara farligt att modifiera grillen, att använda den på fel sätt eller att inte följa anvisningarna.

VARNING!

Åtkomliga delar kan bli mycket heta. Håll små barn på avstånd.

Grillen får inte vara i närheten av antändliga material när den används.

Spara användarhandboken för framtida referens.

ET

Sisukord

1. Teave.....
2. Ohutusjuhised.....
3. Täpne ülevaade ja kinnitusedetailid.....
4. Kokkupanemisjuhised.....
5. Gaasisüsteemi ühendamine.....
6. Kasutusjuhised.....
7. Puhastamine ja hooldus.....
8. Veaotsing.....

OHT:

Kui tunnete gaasilõhna, siis toimige järgmiselt.

1. Sulgege gaasivool seadmesse.
2. Kustutage kõik lahtised leegid ja hoiduge mis tahes elektriliste seadmete kasutamisest.
3. Avage kaas ja õhutage seda ala.
4. Kontrollige gaasiühendusi seebivee abil.
5. Kui gaasilõhn püsib, siis võtke kohe ühendust gaasifirma või tuletõrjega.

OLULINE:

Nende juhiste eiramine võib põhjustada ohtliku tulekahju või plahvatuse.

Kasutaja kohustuseks on kontrollida, et grill oleks õigesti kokku pandud, paigaldatud ja hooldatud. Selles kasutusjuhendis toodud juhiste eiramine võib põhjustada raskeid kehavigastusi ja/või varalist kahju.

Seadmele mis tahes muudatuste tegemine, selle vale kasutamine või nende juhiste eiramine võib olla ohtlik.

HOIATUS!

Seadme välised osad võivad minna väga kuumaks. Hoidke lapsed seadme ohutus kauguses. Seda seadet tuleb kasutamise ajal kergesti süttivatest materjalidest eemal hoida.

Hoidke see juhend edaspidiseks tarbeks alles.

EN

Table of Contents

1. Information.....
2. Safety instructions.....
3. Explode view & Hardware.....
4. Assembly instructions.....
5. Installing with gas supply system.....
6. Operating instructions.....
7. Cleaning and maintenance.....
8. Troubleshooting.....

DANGER:

If you smell gas:

1. Shut off gas supply to appliance.
2. Extinguish any open flame, avoid using any electrical appliance.
3. Open lid and ventilate the area.
4. Check gas connections with soap solution.
5. If odor still exists, immediately contact your gas supplier or fire department

IMPORTANT:

Hazardous fire or explosion may result if these instructions are ignored.

It is the user's responsibility to see that this barbecue is properly assembled, installed, and taken care of. Failure to follow instructions in this manual could result in serious bodily injury and/or property damage.

Any modification of the appliance, misuse, or failure to follow the instructions may be dangerous.

WARNING:

Accessible parts may be very hot. Keep young children away. This appliance must be kept away from flammable materials during use.

Please keep this manual for future reference

1. Tekniset tiedot

Laitekoodi	250156 Mustang Carolina / GB1061
Lämmönsyöttö yht. (kaikki kaasuluokat)	4.0 kW (286g/h)
Kaasuluokka	I 3B/P (30)
Kaasutyypit	NESTEKAASUSEOKSET
Kaasunpaine	30 mbar
Suuttimen koko	0.95mm
Tunnuskoodi:	359BQ545
TARCOITETTU KÄYTETTÄVÄKSI ULKONA JA HYVIN TUULETETUISSA PAIKOISSA. VAROITUS: OSAT VOIVAT OLLA ERITTÄIN KUUMIA. PIDÄ PIENET LAPSET LOITOLLA. LUE OHJEET HUOLELLISESTI ENNEN LAITTEEN KÄYTTÖÖNOTTOA.	



2. Turvaohjeet

Tee kaikille liitännöille vuototesti aina säiliön täyttämisen tai pitkän käyttötauan jälkeen noudattamalla luvun "Käyttöohjeet" ohjeita.

Älä koskaan käytä nestekaasusäiliötä, jos sen kotelo, venttiili, kaulus tai alusta on vahingoittunut.

Älä säilytä nestekaasusäiliötä grillin alla grilliä käytettäessä.

Alkoholin ja resepti- tai käsikauppalääkkeiden käyttö voi heikentää käyttäjän kykyä koota laite oikein tai käyttää sitä turvallisesti.

Älä koskaan käytä grillissä hiiltä, sytytysnesteitä, laavakiveä, bensiiniä, kerosiinia tai alkoholia.

Käytä tai säilytä bensiiniä tai muita herkästi syttyviä nesteitä tai höyryjä vähintään 7,6 metrin etäisyydellä laitteesta. Palavien pintojen ja laitteen sivu- ja takaosien väliin on jätettävä tilaa vähintään 1 metri. Älä käytä tätä laitetta tulenarkojen pintojen alla.

Älä käytä grilliä, jos sitä ei ole koottu kokonaan ja jos kaikkia osia ei ole kiinnitetty tiukasti paikoilleen ja kiristetty.

Puhdista ja tarkista grilli säännöllisesti ja kaasuletku ennen jokaista käyttökertaa. Jos letkussa on hankaumia, kulumia, viiltoja tai vuotoja, se on vaihdettava ennen laitteen käyttöä.

Käytä vain valmistajan hyväksymiä osia. Muiden kuin valmistajan hyväksymien osien käyttäminen on vaarallista. Se voi myös mitätöidä takuun.

Säilytä palonsammutusvälineitä helposti saatavilla grillauksen aikana. Jos öljy tai rasva syttyy tuleen, älä yritä sammuttaa paloa vedellä. Käytä kemiallista jauhesammutinta tai tukahduta palo hiekalla tai sammutuspeitteellä.

Käytä laitetta vain kiinteällä alustalla. Älä käytä sitä veneessä tai kulkuneuvossa.

Älä jätä sytytettyä grilliä ilman valvontaa, ja pidä erityisesti lapset ja lemmikkieläimet aina etäällä grillistä.

Älä liikuta laitetta sen ollessa käytössä.

Avaa grillin kansi aina varovasti ja hitaasti, sillä grilliin muodostunut kuumuus ja höyry saattavat aiheuttaa vakavan palovamman.

Siirrä kaasuletkut mahdollisimman etäälle kuumista pinnoista ja tippuvasta kuumasta rasvasta.

Pidä kaikki sähköjohdot etäällä kuumasta grillistä.

Sulje kaasupullon kaasunsyöttö käytön jälkeen.

Älä koskaan peitä koko paistoaluetta.







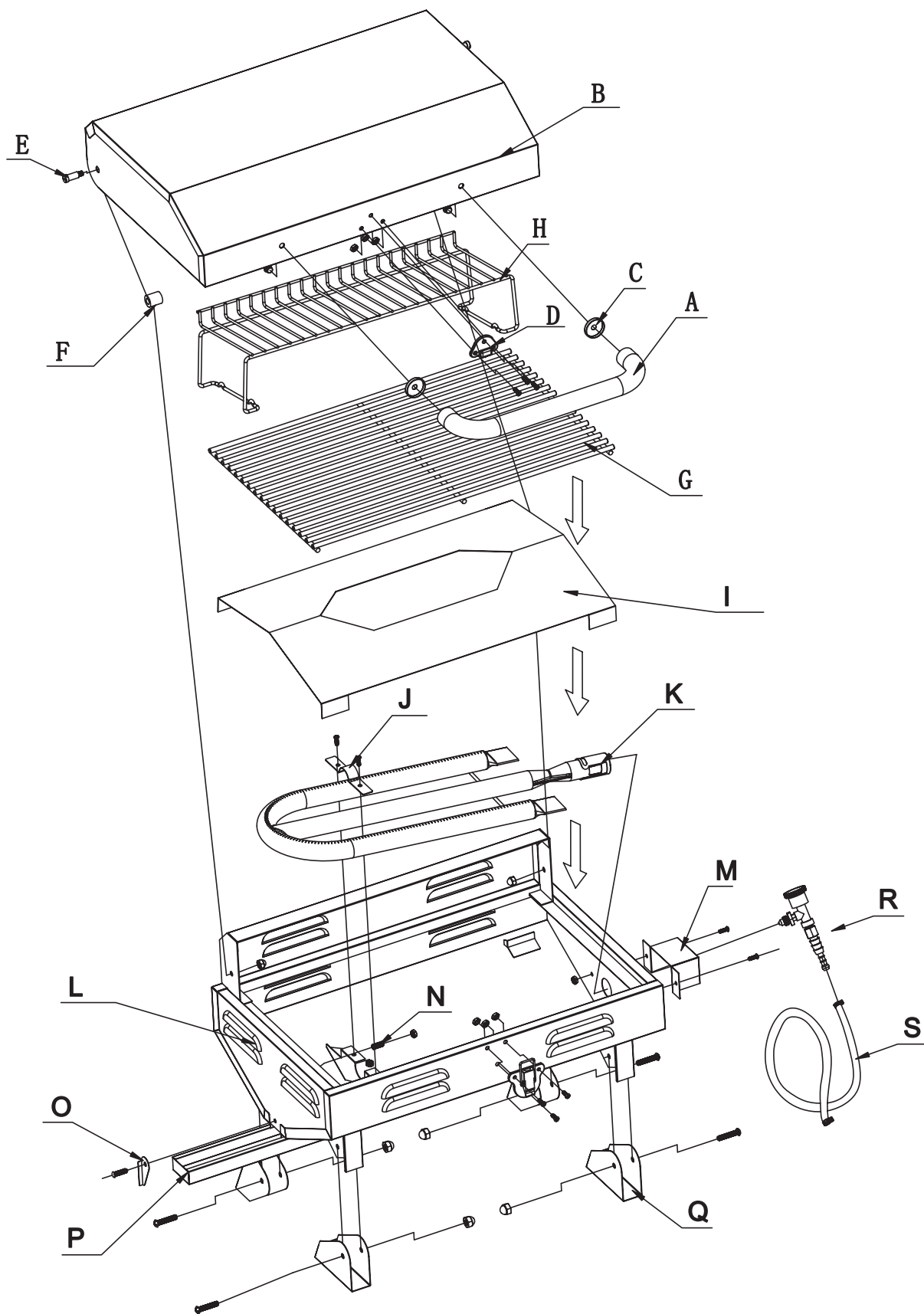



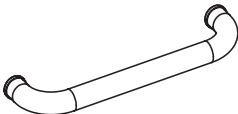
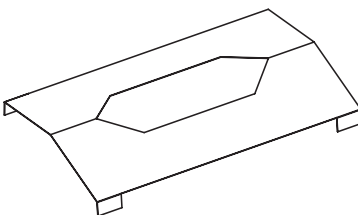
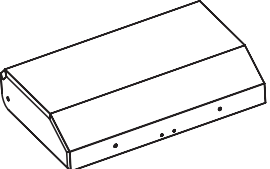

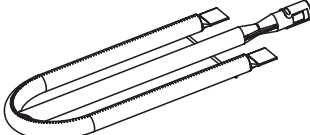

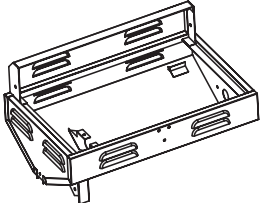
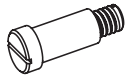
Älä koskaan peitä säiliöosaston ilmanvaihtoaukkoja.

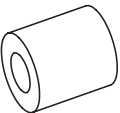
Käytä aina suojakäsineitä käsitellessäsi kuumia osia.

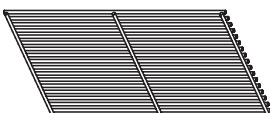
3. Räjätyskuva

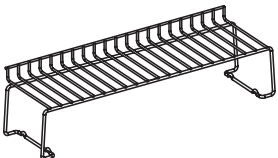
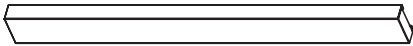

Osaluettelo

A		1	I		1
B		1	J		1
C		2	K		1
D		1	L		1
E		2	M		1
F		2	N		1
G		1	O		1
H		1	P		1
			Q		4
			R		1
			S		1

4. Kokoamisohjeet

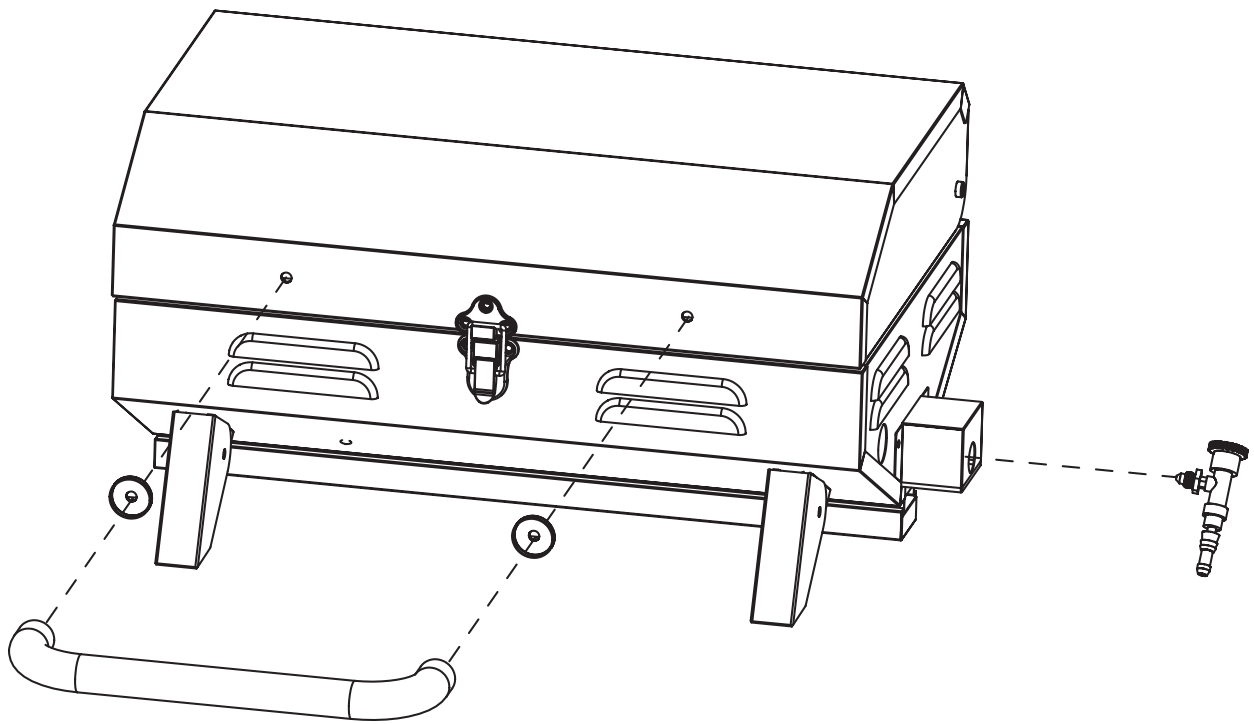

M6x10x2PCS

Tuote toimitetaan valmiiksi kasattuna.

5. Asennus kaasunsyöttöjärjestelmällä

Tärkeää:

käyttöä varten tarvitaan tarkasti täytetty standardin G30/G31 mukainen nestekaasupullo, jossa on ulkoiset venttiilikierteet.

Käytä standardin mukaista letkua, jonka pituus on alle 1,2 metriä. Letkun on oltava näkyvissä koko pituudeltaan asennuksen jälkeistä tarkistusta varten.

Vaara: käytössä on oltava asianmukainen paineensäädin ja kaasupullo, jotta grilli toimii turvallisesti ja tehokkaasti. Väärän tai viallisen paineensäätimen käyttäminen on vaarallista ja mitätöi grillin takuun.

Nestekaasupullon liittäminen

Varmista ennen liittäntää, että nestesäiliön, paineensäätimen venttiilin tai polttimen ja poltinaukkojen suuosassa ei ole roskia.

Liitä kaasuletku säiliön kiertämällä myötäpäivään, kunnes se ei enää liiku tai painoventtiili niin, että se lukittuu. Varmista, että letku ei pääse taittumaan.

Nestekaasupullon irrottaminen

Varmista ennen irrotusta, että nestekaasusäiliön venttiili on suljettu.

Irrota kaasuletku nestekaasupullosta kiertämällä nuppia vastapäivään ja painamalla, kunnes se irtoaa.

Tee kaasupullon liittäjän jälkeen vuototesti.

Vaara: kaasusäiliön vaihtamisen aikana on varmistettava, että lähellä ei ole sytytyslähteitä.

Vuototesti (tee paikassa, jossa on hyvä ilmanvaihto)

Tarkista, että kaikki grillin polttimien säätimet on kytketty pois käytöstä.

Avaa kaasupullon kaasunsäätöventtiili.

Tarkista vuodot levittämällä järjestelmän kaikkiin liitoksiin, kuten venttiili-, letku- ja säädinliitoksiin, saippuavesiliuosta.

ÄLÄ KOSKAAN TARKISTA KAASUVUOTOJA AVOTULELLA.

Testauskohtaan muodostuvat kuplat ovat osoitus kaasuvuodosta. Katkaise kaasunsyöttö ja kiristä liitoskohta. Tee vuototesti uudelleen. Jos kuplia muodostuu edelleen, ota yhteys jälleenmyyjään. Tee vuototestaus vuosittain ja aina kaasupullon vaihtamisen tai poistamisen yhteydessä.

6. Käyttöohjeet

Varoitukset

Varmista ennen käyttöä, että laite on koottu ohjeiden mukaan.

Käytä grilliä vähintään yhden metrin etäisyydellä seinästä tai muista pinnoista.

Älä koskaan käytä grilliä sisällä rakennuksessa, autokatoksessa, suojarakennuksessa, käytävässä tai muulla suljetulla alueella.

Älä koskaan peitä kaasugrillin ilmanvaihtoaukkoja.

Ennen sytytystä

Tarkista kaasunsyöttöletku, ennen kuin avaat kaasunsyötön. Jos letkussa on merkkejä viilloista, kulumista tai hankaamista, se on vaihdettava ennen grillin käyttöä.

Tarkista vuodot ennen käyttöä. Älä käytä grilliä, jos haistat kaasua.

Valmistelut ennen grillaamista

Voit estää ruoan tarttumisen grillausritilään levittämällä siihen ohuelti ruoka- tai kasviöljyä pitkäkartisella sudilla aina ennen grillauksen aloittamista. (Huom.: pinnan väri saattaa muuttua ensimmäisellä grillauskerralla. Tämä on täysin normaalia.)

Grillin sytyttäminen:

1. Lue ohjeet huolellisesti ennen laitteen käyttöönottoa.
2. Avaa kansi.
3. Liitä paineensäädin kaasupulloon ja avaa kaasunsyöttö.
4. Paina sytytintä, kunnes kuulet napsahduksen ja poltin syttyi.
5. Jos liekki ei syty 5 sekunnin kuluessa, kierrä säätimet asentoon "•". Odota 5 minuuttia, kunnes kaasua haihtuu ja sytytä uudelleen.
6. Sulje kaasupullon kaasunsyöttö käytön jälkeen.

Vinkkejä parempaan lopputulokseen ja grillin pidempään käyttöikään

1. Ylemmällä grillausritilällä (lämpötasolla) voit pitää kypsennetyn ruoan lämpimänä, paahaa leipää tai kypsentää herkullisia ruokia alumiinifolion sisällä.
2. Sivupoltinta voidaan käyttää tavalliseen ruoanlaittoon, kuten keittämiseen, ruskistamiseen tai paistamiseen.
3. Voit ehkäistä liekkien muodostumista pitämällä grillin puhtaana, paistamalla ohuita lihaviipaleita ja välttämällä kypsennystä erittäin korkeassa lämpötilassa.
4. Aseta nopeasti kypsyvät ruoka-aineet, kuten kala ja vihannekset, alumiinifolion sisään. Kypsennä niitä hieman sivussa tai ylemmällä grillaustasolla (lämpötasolla).
5. Ruoka-aineet säilyttävät luontaisen mehukkuutensa, kun käytät pitkäkartisia pihtejä tai lastoja haarukan sijaan ja käännät ruokia vain kerran kypsennyksen aikana.
6. Kun kypsennät suoraan paistoalustan päällä, säädä polttimen tehoa eri tasoille, jotta ruoka-aineet kypsyvät eri lämpötiloihin samassa ajassa.
7. Grillialustat ja -korit sekä broileriritilät ja muut lisävarusteet ovat hyvänä apuna grillauksessa, nopeuttavat kypsennystä ja helpottavat puhdistusta.
8. Puhdistusta grillausritilät ja -tasot aina käytön jälkeen laadukkaalla, ritilän materiaalille tarkoitettulla grilliharjalla. Käytä suojakäsineitä, ja poista kerrostumat varovasti ritilöiden ollessa kuumia.
9. Anna grillin jäähtyä aina käytön jälkeen. Voitele puhtaata grillausritilät ohuelti ruokaöljyllä. Tyhjennä rasvapelti, pyyhi ulkopinnat sopivalla pesuaineella ja suoja pinnat grilliin sopivalla suojaiteella.

7. Puhdistus ja huolto

Puhdistusta grilli säännöllisesti käyttökertojen välillä ja etenkin silloin, jos se on ollut kauan varastoituna.

Varmista ennen puhdistusta, että grilli ja sen osat ovat jäähtyneet.

Älä koskaan valele kuumaa grilliä vedellä.

Älä koskaan käsittele kuumia osia suojaamattomilla käsillä.

Jotta grilli säilyisi hyväkuntoisena ja sillä olisi mahdollisimman pitkä käyttöikä, se kannattaa peittää ulkotiloissa etenkin talvikuukausien aikana.

1. Grillausritilä

Puhdistusta kuumalla saippuavedellä. Poista grillausjäämät miedolla pesuaineella ja hankaamattomalla liinalla. Huuhtelee ja kuivaa huolellisesti.

2. Polttimen huolto

Normaalissa käytössä grillausjäämien polttaminen grillauksen jälkeen pitää polttimet puhtaana. Polttimet irrotetaan puhdistusta varten kerran vuodessa tai havaittaessa suuria grillausjäämiä, jotta voidaan varmistaa, ettei niiden aukkoihin tai ilmaputkiin pääse muodostumaan tukkeumia (roskia, hyönteisiä). Puhdistusta tukkeumat piipunrassilla. Ruostetta voidaan poistaa polttimen pinnoilta teräsharjalla. Kun polttimet asetetaan takaisin puhdistuksen jälkeen, varmista, että polttimen ilmaputket sopivat poistoventtiileihin.

3. Grillin runko

Poista liika rasva grillin rungon pinnoilta säännöllisesti pehmeällä muovi- tai puukaapimella. Kaikkea rasvaa ei tarvitse poistaa. Jos grilli täytyy puhdistaa perusteellisesti, käytä kuumaa saippuavettä ja liinaa tai pelkkää nailonharjaa. Poista grillauspinnat ja polttimet ennen perusteellista puhdistusta. Älä upota polttimien säätimiä tai putkistoa veteen. Tarkista polttimen toiminta, kun olet asentanut sen varovasti takaisin paikalleen.

4. Kiinnitykset

Tarkista ja kiristä metalliset kiinnitykset vuosittain.

5. Säilytys

Säilytä grilliä viileässä ja kuivassa paikassa. Peitä polttimet alumiinifoliolla, jottei polttimien aukkoihin kerääntyä roskaa tai hyönteisiä. Jos grilliä säilytetään sisällä, kaasupullo on irrotettava ja jätettävä ulos. Kaasupulloa on aina säilytettävä ulkona kuivassa, hyvin ilmastoidussa paikassa kaukana syttymislähteistä. Älä päästä lapsia kaasupullon lähelle.

8. Vianmääritys

Vika	Mahdollinen syy	Ennaltaehkäisevä/korjaava toimenpide
Poltin ei syty sytyttimellä.	Johtimet tai elektrodit ovat peittyneet grillausjäämiin.	Puhdista johtimet ja/tai elektrodi hieromalla niitä alkoholilla.
	Elektrodi ja polttimet ovat märkiä.	Kuivaa ne liinalla.
	Elektrodi on haljennut tai rikki; kipinöitä halkeamiskohdassa.	Vaihda elektrodi.
	Johdin on löysällä tai irti.	Kiinnitä johdin uudelleen tai vaihda elektrodi/johdinkokoonpano.
	Johtimessa on oikosulku (kipinöintiä sytyttimen ja elektrodin välillä).	Vaihda sytyttimen johdin/elektrodikokoonpano.
Poltin ei syty tulitikulla.	Kaasuvirtaa ei ole.	Tarkista, onko nestekaasupullo tyhjä. Jos se on tyhjä, vaihda nestekaasupullo tai täytä se tai katso kohta "Kaasunsyöttö heikkenee äkillisesti tai liekki on matala".
	KytKentämutteri ja paineensäädin on liitetty huonosti.	Käännä kytKentämutteria edelleen noin 1/2–3/4, kunnes se ei liiku enää ollenkaan. Kiristä käsin. Älä käytä työkaluja.
	Kaasu ei virtaa kunnolla.	Puhdista polttimen putket ja tarkista, onko letku taittunut tai mutkalla.
	Kuristusosan sisällä on hämähäkinverkkoja tai hyönteisiä.	Puhdista kuristusosa.
	Polttimen aukot ovat tukkeutuneet.	Puhdista polttimen aukot.
Kaasunsyöttö heikkenee äkillisesti tai liekki on matala	Kaasu on loppu.	Vaihda tai täytä nestekaasupullo.
	Liian suuri virtaus, turvalaite on mahdollisesti lauennut.	Kierrä säätimet pois käytöstä, odota 30 sekuntia ja sytytä grilli. Jos liekki on edelleen liian pieni, nollaa liian suuren virtauksen turvalaite kiertämällä säätimet pois käytöstä ja sulkemalla nestekaasupullon venttiili. Irrota paineensäädin. Kierrä säätimet suurimmalle teholle ja odota 1 minuutti. Kierrä sitten säätimet pois käytöstä. Liitä paineensäädin uudelleen, ja tee liitännöille vuototesti. Kierrä nestekaasupullon venttiili hitaasti auki, odota 30 sekuntia, ja sytytä grilli ohjeiden mukaan.
Liekki on epäsäännöllinen tai se ei pala polttimen koko pituudelta.	Polttimen aukot ovat tukkeutuneet.	Puhdista polttimen aukot.
Liekki on keltainen tai oranssi.	Uudessa polttimessa saattaa olla jäämiä valmistusöljystä.	Polta grilliä 15 minuuttia kansi suljettuna.
	Kuristusosan sisällä on hämähäkinverkkoja tai hyönteisiä.	Puhdista kuristusosa.
	Polttimessa on ruoanjäämiä, rasvaa tai maustetta.	Puhdista poltin.
	Venttiili on kohdistettu huonosti syötön kuristusosaan.	Varmista, että polttimen kuristusosa on yhdistetty kunnolla syöttimeen.
Liekit sammuvat.	Voimakas tuuli tai tuulenpuuskia.	Älä käytä grilliä liian kovassa tuulessa.
	Liian vähän nestekaasua.	Vaihda tai täytä nestekaasupullo.
	Ylivirtausventtiili on lauennut.	Säädä (pienennä) lämpötilaa.
Rasva syttyy jatkuvasti palamaan.	Rasvaa on kertynyt ruoanjäänteisiin poltinjärjestelmän ympärille.	Kierrä säätimet pois käytöstä, ja sulje nestekaasusäiliön venttiili. Anna kannen olla kiinni ja tulen sammua. Kun grilli jäähtyy, irrota ja puhdista kaikki osat.
Takaisinlyönti (tuli poltinputkessa/-putkissa)	Poltin ja/tai polttimen putket ovat tukkeutuneet.	Puhdista poltin ja/tai polttimen putket.
Kannen sisäpinta hilseilee (kuten irtoava maali).	Kansi on ruostumatonta terästä eikä sitä ole maalattu.	Kiinni palanut rasvakertymä on hiiltynyt ja hilseilee irti. Puhdista perusteellisesti.

POLTTIMEN PUHDISTUS

Sulje kaasuntulo säätönupista ja irrota kaasupullo.

Poista lämmönjakolevy.

Puhdista poltin pehmeällä harjalla tai paineilmalla ja pyyhi se liinalla.

Puhdista tukkeutuneet polttimen aukot piippurassilla tai jäykällä rautalangalla (esimerkiksi avatulla paperiliittimellä).

Tarkista polttimen kunto halkeamien tai reikien varalta. Jos poltin on vahingoittunut, korvaa se uudella. Tarkista, että kaasuventtiilin aukot ovat kohdallaan polttimen sisääntulossa.

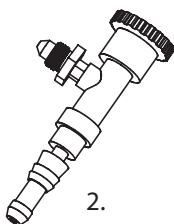
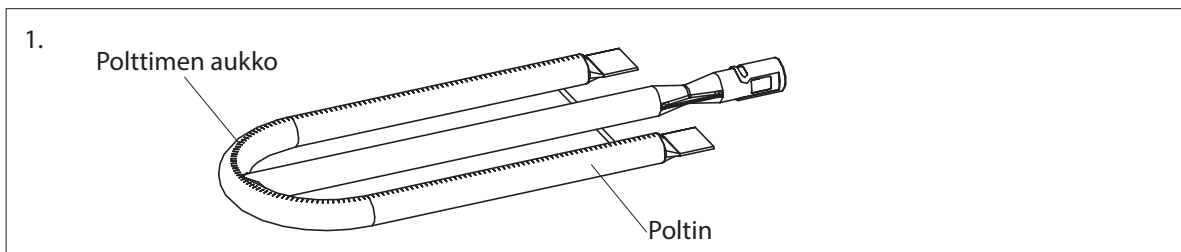

Kaasuventtiilin aukon sijoittaminen poltinputkeen nähden on tärkeää turvallisen käytön varmistamiseksi. Varmista, että venttiili on kunnolla paikoillaan ennen kaasugrillin käyttöä. Katso kuva 2. Jos venttiilin aukko ei ole kohdakkain poltinputken kanssa, polttimen sytyttäminen voi aiheuttaa räjähdysriskin ja/tai tulipalon.

1. Information

Artikelnr	250156 Mustang Carolina / GB1061
Total värmeförmåga (alla gasklasser)	4.0 kW (286g/h)
Gasklass	I 3B/P (30)
Typer av gas	GASOLBLANDNINGAR
Gastryck	30 mbar
Injektorstorlek	0.95mm
Id-kod	359BQ545

FÖR ANVÄNDNING UTOMHUS OCH PÅ PLATSER MED GOD VENTILATION
VARNING! ÅTKOMLIGA DELAR KAN BLI MYCKET HETA – HÅLL BARN PÅ BEHÖRIGT AVSTÅND
LÄS BRUKSANVISNINGEN INNAN DU ANVÄNDER GRILLEN



2. Säkerhetsanvisningar

Läckagetesta alla kopplingar efter varje tankpåfyllning eller när grillen ska användas för första gången efter ett långt uppehåll. Använd den metod som beskrivs i avsnittet "Användningsanvisningar".

Använd aldrig en gasolbehållare som har skador på hölje, ventil, krage eller fundament.

Förvara aldrig en reservbehållare med gasol under grillen när du använder grillen.

Användarens förmåga att montera grillen korrekt och använda den på ett säkert sätt kan försämrats vid användning av alkohol, receptfri eller receptbelagd medicin.

Använd aldrig grillkol, tändvätska, lavastenar, bensin, fotogen eller alkohol tillsammans med den här produkten.

Bensin eller andra antändliga vätskor eller ångor får inte förvaras närmare grillen än 7,6 m.

Minsta avstånd från enhetens sidor och baksida till brännbar konstruktion: drygt 90 cm från sidan och drygt 90 cm från baksidan. Grillen får inte användas under en överliggande brännbar yta.

Använd inte grillen om den inte är fullständigt monterad med alla komponenter ordentligt fastsatta och åtdragna.

Grillen ska rengöras och inspekteras regelbundet. Före varje användning ska slangen rengöras och inspekteras. Slangen måste bytas ut innan grillen används om det finns tecken på slitage, skador eller läckage.

Använd endast fabriksgodkända delar. Det är farligt att använda delar som inte är fabriksgodkända. Detta kan även göra garantin ogiltig.

Ha alltid en brandsläckare nära till hands när grillen används. Brinnande olja eller fett får ALDRIG släckas med vatten. Använd en torrpulversläckare, eller kväv elden med sand eller brandfilt.

Grillen får endast användas på jämn mark. Den får inte installeras eller användas i eller på båtar eller husbilar.

Håll alltid en tänd grill under uppsikt. Håll alltid barn och husdjur på avstånd från grillen.

Flytta inte grillen under användning.

Öppna alltid grilllocket långsamt och försiktigt eftersom värme och ånga som finns inne i grillen kan orsaka allvarliga brännskador.

Se till att gasslangen är på största möjliga avstånd från heta ytor och droppande varmt fett.

Inga elsladdar får finnas i närheten av en varm grill.

Stäng av gastillförseln vid gastuben efter användning.

Täck aldrig över hela tillagningsytan.







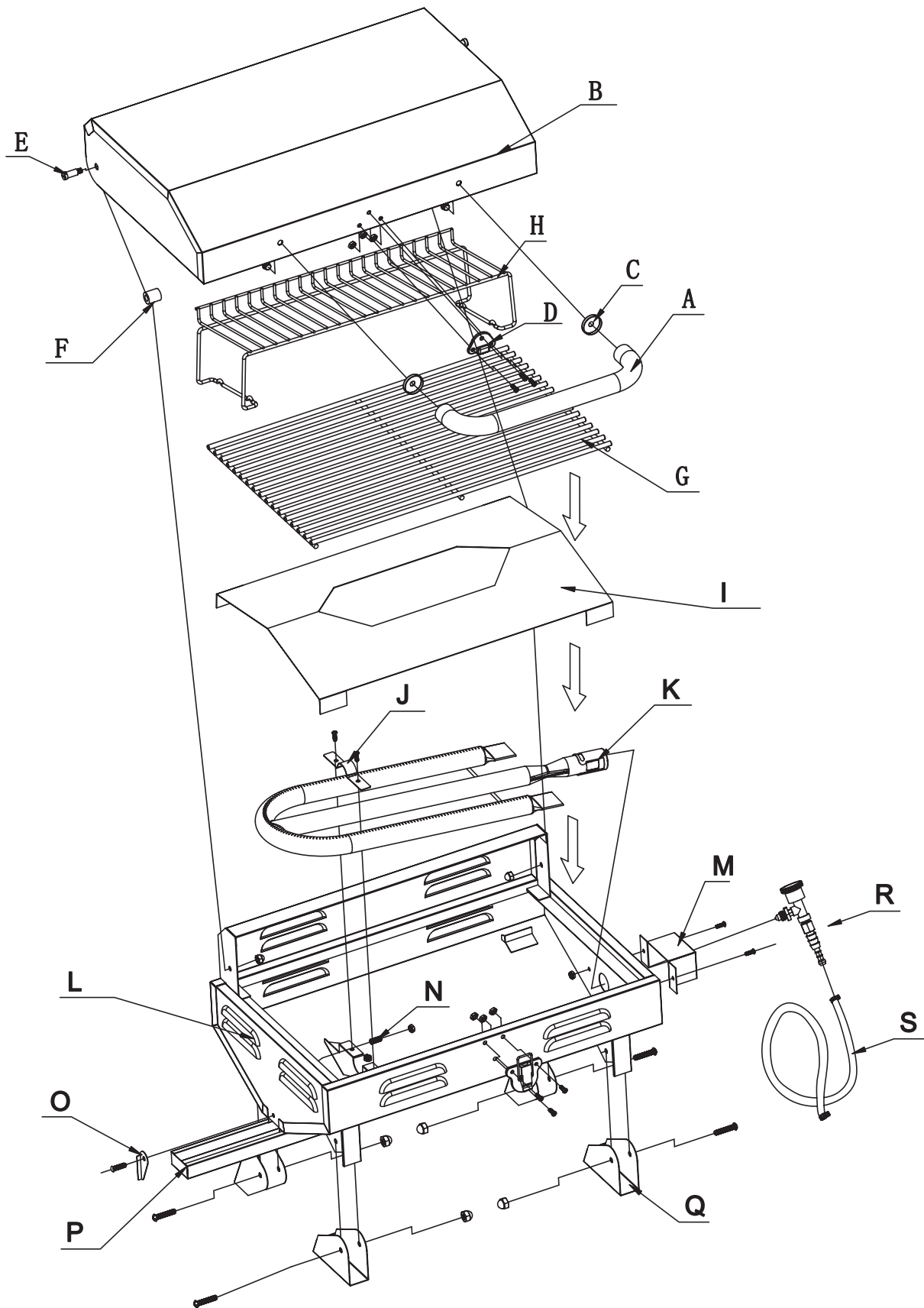



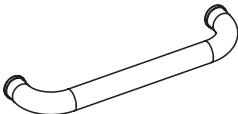
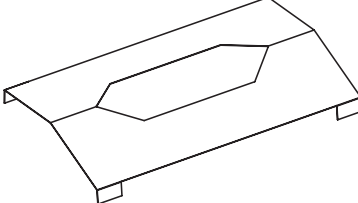
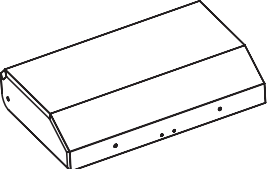

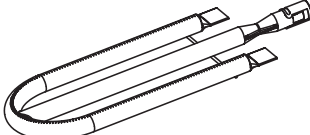

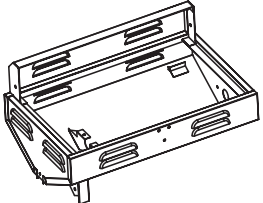
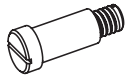
Blockera aldrig ventilationsöppningarna på behållaren.

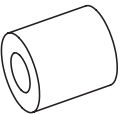
Använd skyddshandskar när du hanterar extra varma komponenter.

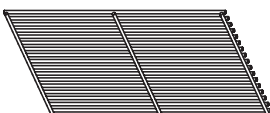
3. Sprängskiss

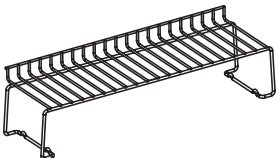
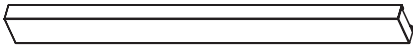

Komponentlista

A		1	I		1
B		1	J		1
C		2	K		1
D		1	L		1
E		2	M		1
F		2	N		1
G		1	O		1
H		1	P		1
			Q		4
			R		1
			S		1

4. Monteringsanvisningar

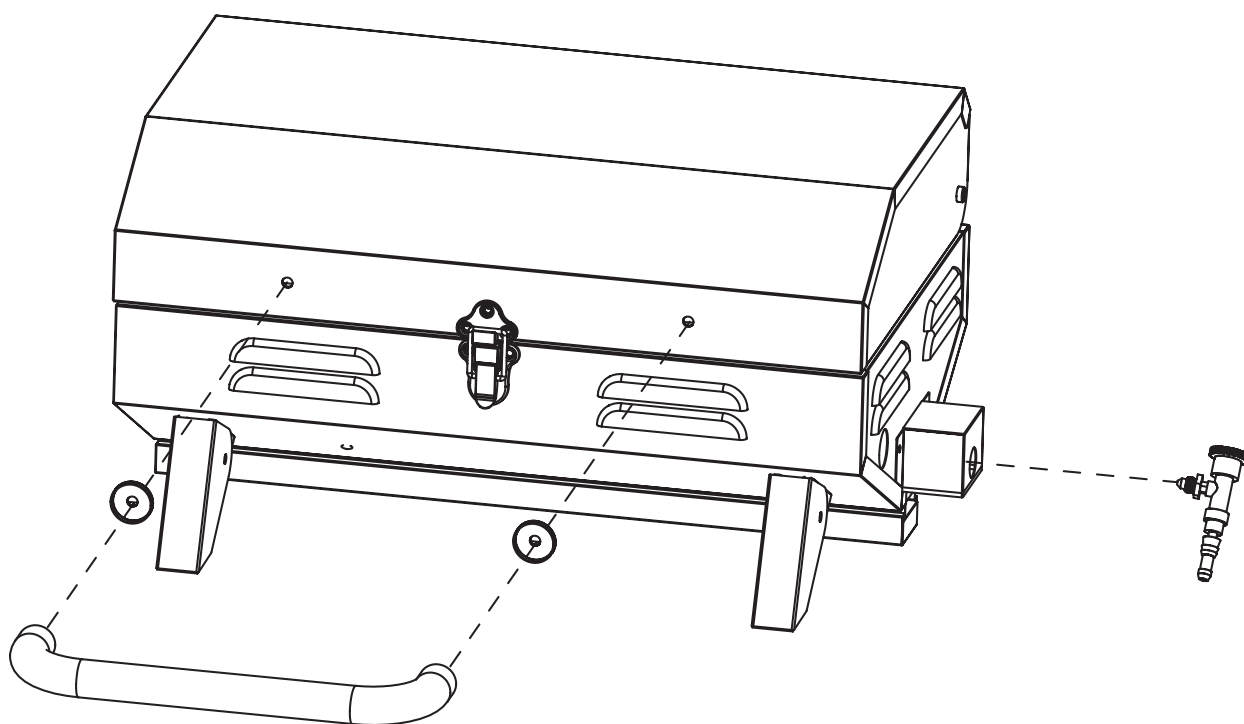

M6x10x2PCS

Produkten levereras färdigmonterad.

5. Installera med gastillförselsystem

Viktigt:

Du behöver en precisionsfylld G30/G31 standardgastub med externa ventilgängor.

Använd ett flexibelt standardrör som är kortare än 1,2 m. Rörets hela längd ska vara synlig för inspektion efter installationen.

Fara: Rätt regulator och gasflaska krävs för att grillen ska fungera säkert och effektivt. Användning av en olämplig eller felaktig regulator är farligt och upphäver alla garantier.

Anslut gastuben

Före anslutning ska du se till att inget skräp har fastnat i gasbehållarens huvud, regulatorventilens huvud eller i brännarhuvudet och brännarportarna.

Anslut gasledningen till behållaren genom att vrida vredet medurs tills det tar stopp eller att ventilen är i det låsta läget. Se till att röret inte vrids.

Koppla bort gastuben

Se till att gasbehållarventilen är stängd (i läget "CLOSED") före bortkopplingen.

Koppla bort gasledningen från gastuben genom att vrida vredet moturs och trycks tills den lossnar.

Ett läckagetest måste genomföras när gastuben har anslutits.

Fara: När du byter gasbehållare måste du vara noga med att inte vara i närheten av någon tändningskälla.

Läckagetest (utförs i ett välventilerat utrymme)

Kontrollera att grillens alla kontrollvred är avstängda.

Öppna gaskontrollventilen på gastuben.

Kontrollera om det finns några läckor genom att borsta tvållösning på alla gassystemkopplingar, inklusive alla ventil-, lednings- och regulatorkopplingar.

ÖPPEN LÅGA FÅR ALDRIG ANVÄNDAS för att kontrollera gasläckage.

Det finns en läcka om det bubblar vid någon av anslutningarna. Stäng av gastillförseln och dra åt den anslutningen. Upprepa kontrollen. Upphör med kontrollen om det bildas bubblor på nytt. Kontakta den lokala återförsäljaren för att få hjälp. Utför läckagetest årligen och varje gång en gastub tas bort eller byts.

6. Användningsanvisningar

Varningar

Innan du fortsätter måste du kontrollera att grillen har monterats enligt anvisningarna.

Använd grillen på minst 100 cm avstånd från väggar och andra ytor.

Gasgrillen får aldrig användas i en byggnad, ett garage eller skjul, en övertäckt gång eller något annat slutet område.

Hindra aldrig ventilationsluftens flöde runt gasgrillen.

Före tändning

Kontrollera gasledningen innan du vrider på gasen. Om det finns tecken på skada, slitage eller skavning måste den bytas ut före användning. Kontrollera att det inte finns läckage före användning. Använd inte grillen om du känner lukten av gas.

Förberedelser före användning

Använd en borste med långt skaft och stryk ett tunt lager matolja eller vegetabilisk olja på grillytan före tillagningen för att förhindra att mat fastnar. (Obs! Vid den första användningen kan färgen på grillytan ändras något, vilket är normalt och kan förväntas.)

Tända grillen:

1. Läs användarhandboken innan du använder grillen.

2. Öppna locket.

3. Anslut regulatorn till gastuben och vrid sedan på.

4. Tryck in kontrollvredet tills det hörs ett klick och brännaren tänds.

5. Om grillen inte tänds inom 5 sekunder vänta 5 minuter tills gasen har dunstat bort och upprepa tändningsproceduren.

6. Stäng av gastillförseln vid gastuben efter användning.

Tips för bättre resultat och längre hållbarhetstid för grillen

1. Använd det övre grillgallret (värmegaller) för att hålla tillagad mat varm, rosta bröd eller tillaga ömtålig mat i aluminiumfolie.

2. Använd grillens sidobrännare som en vanlig spisplatta för att koka, sautera eller steka.

3. Minska risken för höga lågor genom att hålla grillen ren, använda kött med lite fett och undvika mycket höga temperaturer.

4. Lagg ömtålig mat som fisk och grönsaker i aluminiumfolie och tillaga eller placera den på de övre nivåerna (värmegaller).

5. För att inte matens vätskehalt ska gå förlorad bör du använda tänger med långa handtag eller stekspadar istället för gafflar och bara vända på maten en gång under tillagningen.

6. Under tillagningen justerar du brännarna så att maten kan tillagas med olika inre temperaturer inom samma tidsram.

7. Roterande grillspett, grillkorgar, vertikala hållare för fågelkött och andra tillbehör kan förbättra matlagningen, göra den snabbare och vara till hjälp vid rengöringen.

8. Rengör grillgallren efter varje användning med en specialgrillborste avsedd för gallermaterial. Använd skyddshandskar och ta försiktigt bort resterna medan gallren är varma.

9. Låt grillen svalna efter varje användning. Skydda sedan de rena grillgallren med en tunn beläggning matolja, töm fettpannan, torka på utsidan med ett lämpligt köksrengöringsmedel och skydda ytorna med ett hölje av god kvalitet som passar grillen ordentligt.

7. Rengöring och underhåll

Rengör grillen regelbundet när den har använts och särskilt efter längre förvaringsperioder.

Se till att grillen och grillens komponenter har svalnat tillräckligt innan de rengörs.

Spruta aldrig vatten på grillen då ytorna är varma.

Vidrör aldrig varma delar med oskyddade händer.

I syfte att förlänga grillens livslängd och upprätthålla funktionen rekommenderar vi starkt att grillen täcks över när den är utomhus under en längre tid, särskilt under vintermånaderna.

1. Grillgaller

Rengör med varmt tvålvatten. Använd en mild rengöringskräm på en kudde utan slipmedel. Skölj ordentligt och torka noggrant.

2. Brännarunderhåll

Vid normal användning hålls brännarna rena om matresterna bränns bort efter tillagningen. Brännarna bör tas bort och rengöras årligen, eller när en kraftig beläggning uppkommer, för att se till att inga igensättningar (föroreningar, insekter) förekommer i brännarportarna eller gasblandningsrören. Använd en piprensare för att få bort igensättningar. En stålborste kan användas för att ta bort korrosion från brännarens yta. Var noga med att se till att gasblandningsrören

passar in i ventilens utlopp när brännaren återmonteras.

3. Grillenhet

Avlägsna regelbundet det extra fett som finns på grillenheten med en mjuk plast- eller träskrapa. Det är inte nödvändigt att ta bort allt fett från enheten. Använd endast varmt tvålvatten och en trasa eller borste med nylonborst om en fullständig rengöring behövs. Ta bort stekytorna och brännarna innan en fullständig rengöring utförs. Doppa inte gasreglage och fördelningsrör i vatten. Återmontera brännarna försiktigt i enheten och kontrollera sedan brännarnas funktion.

4. Fästdon

Kontrollera och dra åt alla metallfästdon årligen.

5. Förvaring

Förvara grillen i ett svalt och torrt utrymme. Täck brännarna med aluminiumfolie för att förhindra att insekter och föroreningar samlas i brännarens hål. Om grillen förvaras inomhus måste gastuben kopplas bort och lämnas utomhus. Gastuben ska alltid förvaras utomhus i ett torrt, välventilerat utrymme där inga värmekällor eller antändningsrisker finns. Håll barn på avstånd från gastuben.

8. Felsökning

Problem	Möjlig orsak	Förebyggande/åtgärd
Brännaren kan inte tändas med tändaren.	Ledningar eller elektrod är täckta av matrester.	Rengör ledning och/eller elektrod med tvättsprit.
	Elektrod och brännare är våta.	Torka torrt med en trasa.
	Elektroden är spräckt eller trasig – gnistor vid sprickan.	Byt ut elektroden.
	Ledningen är lös eller frånkopplad.	Sätt tillbaka ledningen eller byt ut elektroden och ledningen.
	Ledningen kortsluter (gnistor mellan tändare och elektrod).	Byt ut tändningsledning/elektrod.
Brännaren kan inte tändas med tändsticka.	Inget gasflöde.	Kontrollera om gastuben är tom. Om den är tom byter du ut eller fyller på den. Se annars "Plötsligt minskat gasflöde eller lägre höjd på lågan".
	Anslutningsmutter och regulator inte ordentligt anslutna.	Dra åt anslutningsmuttern ett halvt till trekvarts varv extra tills det tar stopp. Dra endast åt för hand, använd inte verktyg.
	Hinder i gasflödet.	Rengör brännarrören, och kontrollera om slangen är böjd eller knäckt.
	Spindelnät eller insektsbon i venturiröret.	Rengör venturiröret.
	Igentäppta eller blockerade brännarportar.	Rengör brännarportarna.
Plötsligt minskat gasflöde eller lägre höjd på lågan.	Gasen är slut.	Byt ut eller fyll på gastuben.
	Säkerhetsanordningen mot för stort flöde kan ha aktiverats.	Vrid kontrollvredet till "OFF", vänta 30 sekunder och tänd grillen. Om lågorna fortfarande är för låga återställer du säkerhetsanordningen mot för stort flöde genom att vrida kontrollvreden till "OFF" och gastubens ventil till "CLOSED". Koppla bort regulatorn. Vrid kontrollvreden till "HIGH" och vänta 1 minut. Vrid sedan kontrollvreden till "OFF", koppla in regulatorn och kontrollera att anslutningarna inte läcker. Vrid långsamt gastubens ventil till "OPEN", vänta 30 sekunder och tänd sedan grillen enligt anvisningarna.
Oregelbundet lågmönster, lågan följer inte brännarens hela längd.	Igentäppta eller blockerade brännarportar.	Rengör brännarportarna.
Lågan är gul eller orange.	En ny brännare kan ha rester av olja från tillverkningen.	Låt grillen vara tänd i 15 minuter med locket stängt.
	Spindelnät eller insektsbon i venturiröret.	Rengör venturiröret.
	Matrester, fett eller salt på brännaren.	Rengör brännaren.
	Ventilen är dåligt inpassad mot injektorns venturirör.	Se till att brännarens venturirör är korrekt inpassat mot injektorn.
Lågan slocknar.	Kraftiga vindar.	Använd inte grillen i blåsväder.
	Dåligt med gasol.	Byt ut eller fyll på gastuben.
	Överskottsventilen har lösts ut.	Justera (sänk) temperaturen.
Ihållande brand i fett.	Fett har fastnat eftersom matrester har samlats kring brännarsystemet.	Vrid kontrollvreden till "OFF" och vrid gasbehållarventilen till "CLOSED". Håll locket stängt och låt elden brinna ut. Vänta tills grillen har svalnat och ta sedan bort och rengör alla delar.
Baktändning (eld i brännarrör).	Brännare och/eller brännarrör är blockerade.	Rengör brännare och/eller brännarrör.
Lockets insida flagar (som flagnande färg).	Locket är av rostfritt stål och det är inte målat.	Fettavlagringar har förkolnats och flagar. Rengör ordentligt.

RENGÖRING AV BRÄNNAREN

Stäng av gasflödet med justeringsvredet och ta loss gasflaskan.

Ta bort flametamern.

Rengör brännaren med en mjuk borste eller tryckluft och torka av den med en trasa.

Rengör tilltäppta öppningar i brännaren med en piprensare eller en styv järntråd (till exempel ett öppnat gem).

Kontrollera brännarens skick för att upptäcka sprickor eller hål. Om brännaren är skadad ska den ersättas med en ny. Kontrollera att gasventilens öppningar är på rätt plats i brännarens ingång.

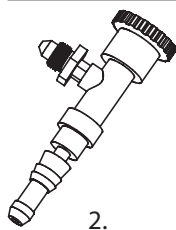
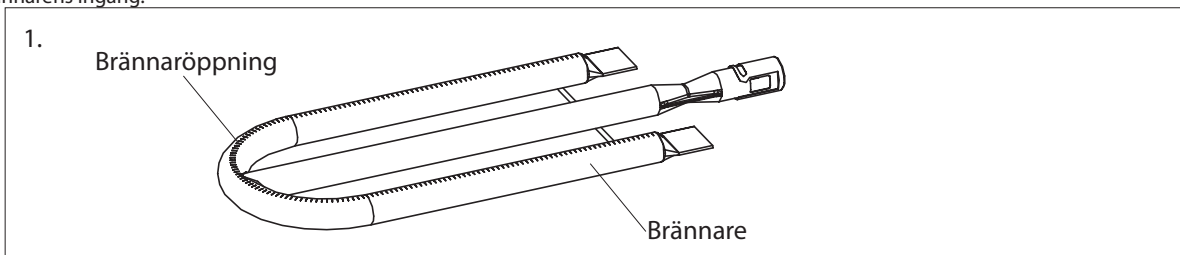

Placering av gasventilens öppning i relation till brännarröret är viktigt för att trygga en säker användning. Se till att ventilen är ordentligt på sin plats innan gasgrillen används. Se bild 2. Om ventilens öppning inte sitter rätt på brännarröret, kan tändning av brännaren orsaka en explosion och/eller eldsvåda.

1. Teave

Seadme kood	250156 Mustang Carolina / GB1061
Kogusisendvõimsus (kõik gaasikategooriad)	4.0 kW (286g/h)
Gaasikategooria	I 3B/P (30)
Gaasi tüübid	VEELDATUD NAFTAGAASI SEGUD
Gaasi rõhk	30 mbar
Pihusti suurus	0.95mm
Identifitseerimiskood	359BQ545
KASUTAMISEKS VÄLITINGIMUSTES JA HÄSTI VENTILEERITUD KOHTADES. HOIATUS! HOIDKE VÄIKSED LAPSED SEADMEST EEMAL, KUNA SELLE JUURDEPÄÄSETAVAD OSAD VÕIVAD OLLA VÄGA KUUMAD. KÄESOLEV JUHEND TULEB ENNE SEADME KASUTAMIST LÄBI LUGEDA.	



2. Ohutusjuhised

Tehke lekkek kontroll kõigile ühenduskohtadele pärast igat täitmist või esimest kasutuskorda üle pika aja, kasutades selleks peatükis „Kasutusjuhised“ kirjeldatud meetodit.

Ärge kasutage mitte kunagi gaasiballooni, mille kere, ventiil, kaitsevõru või alus on kahjustatud.

Ärge hoidke varuballooni seadme all grilli kasutamise ajal.

Alkoholi või ravimite tarbimine võib mõjutada kasutaja võimet seadet õigesti kokku panna või seda turvaliselt kasutada.

Ärge kasutage mitte kunagi selles seadmes puusütt, süütevedelikku, laavakive, bensiini, petrooleumi või alkoholi.

Ärge hoidke ega kasutage bensiini või muid kergesti süttivaid vedelikke või gaase seadmele lähemal kui 7,6 m (25 jalga).

Minimaalne kaugus seadme külgedel ja taga olevatest süttivatest materjalidest: 3 jalga. Ärge kasutage seadet süttiva materjali all.

Grilli tohib kasutada ainult siis, kui see on õigesti kokku pandud ning kõik selle osad on oma kohal ja kindlalt kinnitatud.

Seda grilli tuleb regulaarselt puhastada ja kontrollida; puhastage ja kontrollige voolikut enne seadme igat kasutuskorda. Kui see on kas kulunud, vigastatud või esineb lekkeid, siis tuleb voolik enne grilli kasutamist välja vahetada.

Kasutage ainult originaalvaruosi. Mis tahes mitteoriginaalosa kasutamine on ohtlik. See võib ka seadme garantii kehtetuks muuta.

Grillimise ajal peavad tulekustutusvahendid käepärast olema. Ärge püüdke põlevat õli veega kustutada. Kasutage tüübiga keemilist pulberkustutit või lämmatage tuli liiva või kustutusvaip.

Kasutage seadet ainult tasasel pinnal; ärge paigaldage seda paati ega haagissuvilasse.

Ärge jätke põlevat grilli järelevalveta ning hoidke kindlasti lapsed ja loomad sellest alati eemal.

Ärge liigutage grilli kasutamise ajal.

Tõstke grillikaant alati ettevaatlikult ja aeglaselt, sest selle alla kogunenud kuumus ja aur võivad raskeid põletusi tekitada.

Paigutage gaasivoolikud nii, et need jääksid kuumadest pindadest ja tilkuvast rasvast võimalikult kaugemale.

Hoidke kõik elektrijuhtmed kuumast grillist eemal.

Kui olete grilli kasutamise lõpetanud, siis keerake gaasiballooni kraan kinni.

Ärge mitte kunagi katke korruga kogu küpsetuspinda.







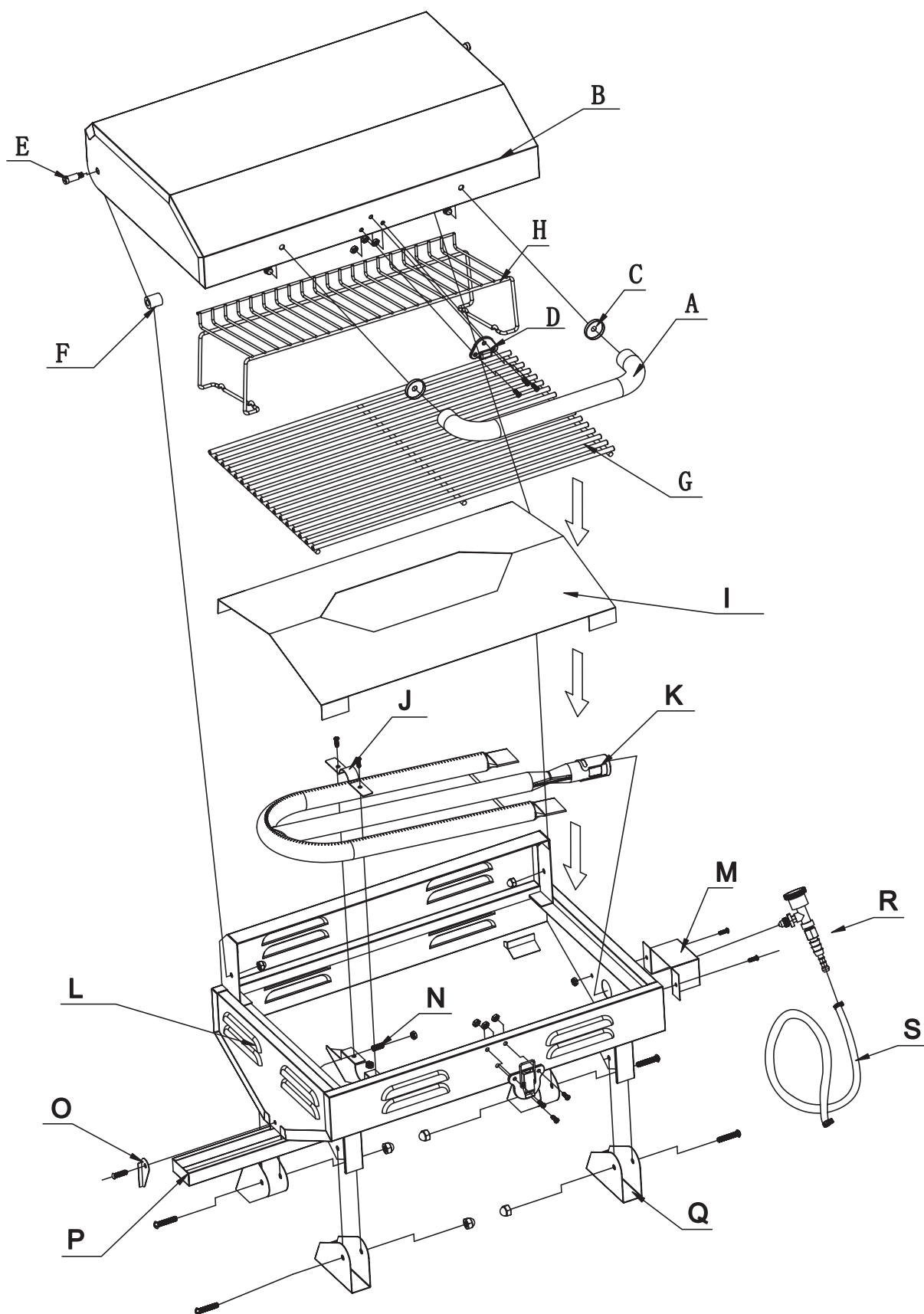



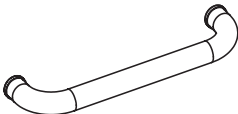
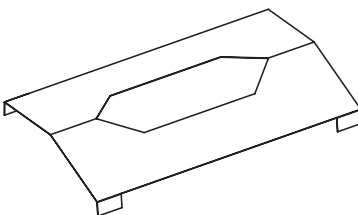
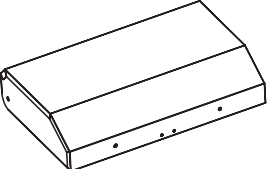

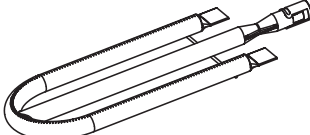

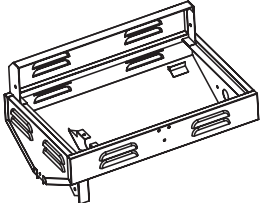
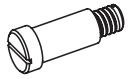
Ärge mitte kunagi blokeerige grilli õhuavasid.

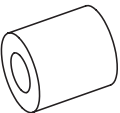
Kuumade detailide käsitlemisel tuleb kanda kaitsekindaid.

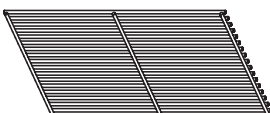
3. Täpne ülevaade ja kinnitusdetailid

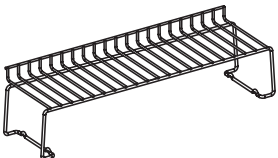
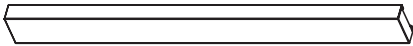

Osade loend

A		1	I		1
B		1	J		1
C		2	K		1
D		1	L		1
E		2	M		1
F		2	N		1
G		1	O		1
H		1	P		1
			Q		4
			R		1
			S		1

4. Kokkupanemisjuhised

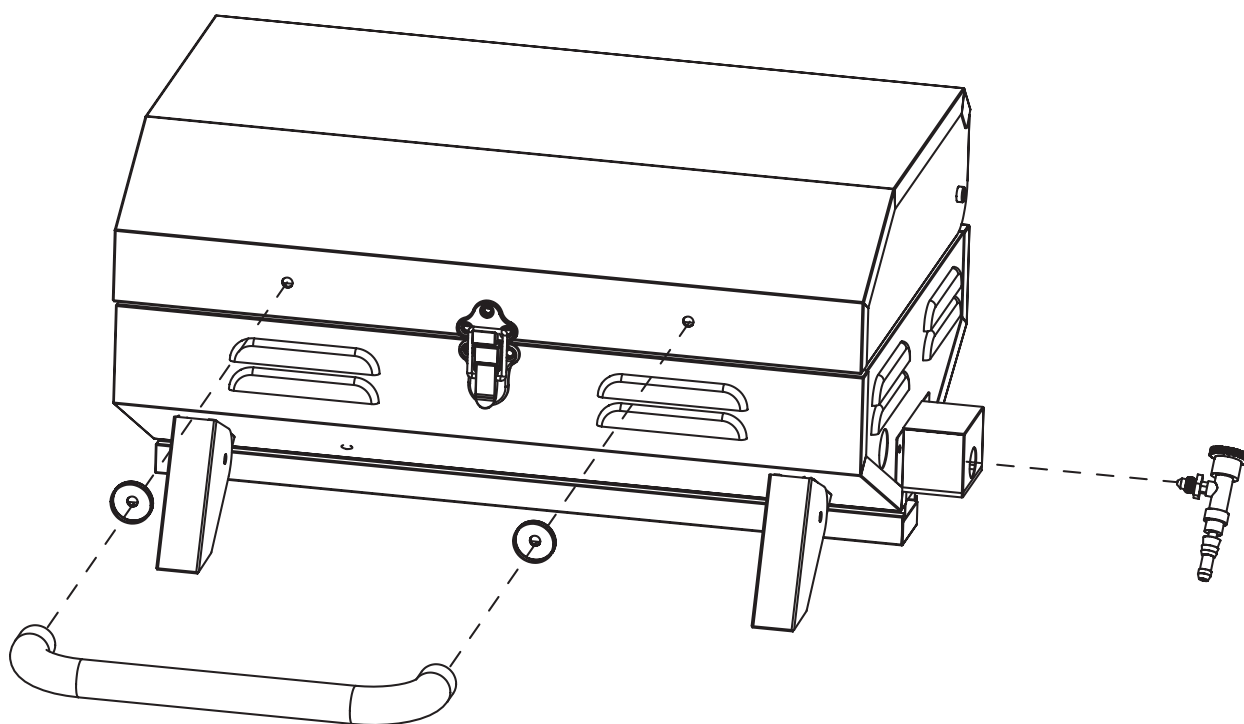

M6x10x2PCS

Toode tarnitakse valmiskujul kokkupandult.

5. Gaasisüsteemi ühendamine

Olulised märkused:

Grilli kasutamiseks on vaja täpselt täidetud standardset G30/G31 gaasiballooni, millel on väline keermestatud ventiil.

Kasutage standardset painduvat voolikut pikkusega alla 1,2 m. Voolik peab pärast paigaldamist täisulatuses nähtav ja kontrollitav olema.

Oht! Grilli ohutuse ja tõhususe tagamiseks tuleb kasutada õiget regulaatorit ja ballooni. Vale või vigase regulaatori kasutamine on ohtlik ning muudab garantii kehtetuks.

Gaasiballooni ühendamine

Enne ühendamist veenduge, et gaasiballooni, regulaatori ventiili, põleti või põletiaavade peal ei ole prahti.

Gaasiballooniga ühenduse avamiseks keerake nuppu päripäeva kuni lõpuni, või et klapp on lukustatud asendis. Veendudes esmalt, et voolik ei ole keerdus.

Gaasiballooni lahtiühendamine

Enne lahtiühendamist veenduge, et gaasiballooni ventiil on kinnises asendis.

Katkestage gaasiühendus balloonist, keerates nuppu vastupäeva ja vajuta, kuni see on lõtv.

Pärast gaasiballooni ühendamist tuleb kindlasti teha lekkek kontroll.

Oht! Gaasiballooni vahetades peab olema väga ettevaatlik ja hoiduma mis tahes süüteallikatest.

Lekkek kontroll (tuleb läbi viia hea õhuvahetusega kohas)

Veenduge, et grillinupud on väljalülitatud asendis.

Avage gaasiballooni gaasiventil.

Lekete avastamiseks määrige gaasisüsteemi kõiki liitmikke, sealhulgas ventiili-, vooliku- ja regulaatoriühendusi seebiveega.

ÄRGE KASUTAGE MITTE KUNAGI gaasilekete avastamiseks LAHTIST TULD.

Kui liitmikule ilmuvad seebimullid, on tegu lekkega. Sulgege gaas ja pingutage seda ühendust. Korra katset. Kui seebimullid uuesti ilmuvad, siis ärge rohkem ise proovige ja küsige nõu oma kohalikust esindusest. Tehke lekkek kontrolli vähemasti kord aastas ning iga kord, kui gaasiballoon on vahepeal eemaldatud või vahetatud.

6. Kasutusjuhised

Hoiatused

Enne jätkamist veenduge, et grill on täpselt juhiste järgi kokku pandud.

Kasutage grilli seinast või mis tahes muust pinnast vähemalt 100 cm kaugusel.

Ärge kasutage grilli mitte kunagi siseruumides, garaažis, varjualuses vms suletud kohas.

Ärge mitte kunagi takistage õhuringlust gaasigrilli korpuse ümber.

Enne süütamist

Kontrollige gaasivoolik enne gaasiballooni avamist üle. Vigastuste, kulumise, abrasiiooni vms avastamisel vahetage voolik enne kasutamist välja. Tehke kasutuseelne lekkek kontroll. Ärge kasutage grilli, kui tunnete gaasilõhna.

Ettevalmistused enne grillimist

Et toit grilliplaadi või -resti külge kinni ei jääks, määrige seda enne küpsetamist pika pintsliga abil küpsetus- või taimeõliga. (Märkus: esimesel küpsetuskorral võib grilli kattevärv pisut muutuda – see on normaalne ja ootuspärane.)

Grilli süütamine

1. Enne seadme kasutamist lugege kõik juhised hoolikalt läbi.

2. Avage grilli kaas.

3. Ühendage regulaator ballooniga ja seejärel keerake ühendus lahti.

4. Vajutage juhtnuppu kuni kuulete klõpsatust ja põleti süttib.

5. Kui põleti 5 sekundi jooksul ei sütti, oodake 5 minutit, kuni gaas on hajunud, ja korra seejärel süütamisprotsessi.

6. Kui olete grilli kasutamise lõpetanud, siis keerake gaasiballooni kraan kinni.

Nõuanded paremate tulemuste saamiseks ja grilli kasutusea pikendamiseks

1. Kasutage ülemist küpsetusresti (soojendusrest) juba grillitud toidu soojashoidmiseks, leiva või saia röstimiseks või fooliumis õrna toidu küpsetamiseks.

2. Kasutage selle seadme külgpõletit nagu tavalist köögipliiti keetmiseks või praadimiseks.

3. Rasva põlemise vältimiseks hoidke grill puhas, kasutage taist liha ja hoiduge väga kõrgel temperatuuril küpsetamist.

4. Pange õrnad toiduaained nagu kala ja juurviljad fooliumisse ja küpsetage neid küpsetusresti äärealas või ülemisel astmel (soojendusrestil).

5. Liha kuivamise vältimiseks kasutage kahvli asemel pikki grilltange või grilllabidat ning keerake toitu ainult korra ringi.

6. Otse tule kohal küpsetades reguleerige põletid erinevatele põlemisastmetele, et toitu saaks samal ajal erinevatel sisetemperatuuridel valmistada.

7. Grillvardad, grillkorvid, vertikaalsed linnulihahoidjad jms lisatarvikud võivad grillimisprotsessil abiks olla, küpsetusaega vähendada ja puhastamist hõlbustada.

8. Puhastage grillivõred ja restid iga kasutuskorra järel kvaliteetse ja vastava materjali jaoks mõeldud puhastusharja abil. Kandke kaitsekindaid ja puhastage kuumad võred õrnalt toidujäätmetest.

9. Laske grillil iga kasutuskorra järel maha jahtuda. Seejärel katke grillirestid õhukese toiduõlikihiga, tühjendage rasvapann, pühkige seadme välispinnad sobiva puhastusvahendiga puhtaks ning katke seade kvaliteetse ja teie grillile sobiva kattega.

7. Puhastamine ja hooldus

Puhastage grilli regulaarselt kasutuskordade vahel ning pärast pikemat seismist.

Enne puhastamist veenduge, et grill ei ole kuum.

Ärge kunagi pritsige vett kuumale grillile.

Ärge võtke kuumadest osadest kinni palja käega.

Grilli kasutusea pikendamiseks ja hea välismuse säilitamiseks soovime tungivalt grilli kasutusväliseks ajaks kinni katta, eriti juhul, kui see seisab talvisel ajal õues.

1. Küpsetusrest

Puhastage kuuma seebiveega. Toidujääkide eemaldamiseks kasutage pehmet puhastusvahendit ja mitteabrasiivset käsna. Loputage ning kuivatage hoolikalt.

2. Põleti hooldus

Hariliku kasutamise korral püsib põleti puhtana, kui lasete pärast küpsetamist küpsetusjääkidel ära põleda. Põleti tuleks eemaldada ja seda puhastada vähemalt kord aastas ning vajaduse järgi siis, kui see on nähtavalt määrdunud. Puhastamisel veenduge, et põleti avades ei ole takistusi (praht, putukad). Nende eemaldamiseks kasutage toruharja. Põleti pindadelt rooste eemaldamiseks võib kasutada terasharja. Põletit tagasi pannes kontrollige, et põleti kanalid jääksid ventiilavade kohale.

3. Grilli korpus

Puhastage grilli korpust regulaarselt rasvast, kasutades pehmet plast- või puitkaabitsat. Grilli ei ole vaja iga kord sellele kleepunud rasvast täielikult puhastada.

Kui grill on vaja täiesti puhtaks saada, siis kasutage ainult kuuma seebivett ja lappi või nailonharja. Enne põhjalikku puhastamist eemaldage küpsetusplaadid ja põletid. Ärge pritsige vett põletinuppudele ja gaasipihustitele. Pärast seda, kui olete põletid ettevaatlikult tagasi pannud, kontrollige nende toimivust.

4. Kinnitusedetailid

Metallist kinnitusi on soovitatav vähemalt kord aastas kontrollida ja pingutada.

5. Hoiundamine

Hoidke grilli jahedas ja kuivas kohas. Katke põletid fooliumiga, et vältida putukate või prahi sattumist põletiaavadesse. Kui hoiate grilli siseruumis, siis tuleb gaasiballoon lahti ühendada ning õue jätta. Gaasiballooni tuleks alati hoida õues, hea õhuvahetusega kohas, eemal kuumus- ja süüteallikatest. Hoidke lapsed gaasiballoonist eemal.

8. Veotsing

Probleem	Võimalik põhjus	Ennetamine/kõrvaldamine
Põleti ei sütti süüteseadmega.	Juhtmed või elektrood on kaetud toidujäämetega.	Puhastage juhe ja/või elektrood tehnilise piiritusega.
	Elektrood ja põletid on märjad.	Kuivatage lapiga.
	Elektrood on pragunenud või katki – kahjustatud kohas tekivad sädemed.	Vahetage elektrood välja.
	Juhe on lahti tulnud.	Kinnitage juhe uuesti või vahetage elektrood või juhe välja.
	Juhtmes on lühis (süüteseadme ja elektroodi vahel tekivad sädemed)	Vahetage süüteseadme juhe või elektroodiseadis välja.
Põleti ei sütti tikuga süütamisel.	Gaasivool puudub.	Kontrollige, kas gaasiballoon on tühi. Tühja ballooni korral vahetage see välja, täitke ära või vaadake jaotist „Gaasivoolu äkiline vähenemine või madal leek“.
	Ühendusmutter ja regulaator ei ole täielikult ühendatud.	Keerake ühendusmutrit umbes poole või kolmveerand keerme jagu, kuni see on täielikult kinni. Pinguldage ainult käsitsi, ärge kasutage tööriistu.
	Gaasivool on takistatud.	Puhastage põletitorud ja kontrollige, et voolik ei oleks keerdus.
	Põletiavides on ämblikuvõrgud või putukapesad.	Puhastage põletiaavad.
	Põletiaavad on ummistunud või blokeeritud.	Puhastage põletiaavad.
Gaasivoolu äkiline vähenemine või madal leek.	Gaas on otsas.	Vahetage gaasiballoon välja või täitke ära.
	Liigne gaasivool, mistõttu võib turvaseade olla aktiveerunud.	Keerake nupud väljalülitatud asendisse, oodake 30 sekundit ja süüdake grill. Kui leek on ikka veel liiga madal, siis keerake nupud väljalülitatud asendisse ja gaasiballooni ventiil kinni, et gaasivoolu piirajat lähtestada. Ühendage regulaator lahti. Keerake nupud maksimaalsesse asendisse ja oodake 1 minut. Seejärel keerake nupud väljalülitatud asendisse, ühendage regulaator uuesti ja tehke ühenduskohtadele lekkekontroll. Keerake gaasiballooni ventiil aeglaselt lahti, oodake 30 sekundit ning süüdake grill süütamisjuhiste järgi.
Leek on ebaühtlane või ei ulatu üle kogu põleti.	Põletiaavad on ummistunud või blokeeritud.	Puhastage põletiaavad.
Leek on kollane või oranž.	Uuel põletil võib olla tootmisest jäänud õlijääke.	Laske grillil 15 minutit suletud kaane all põleda.
	Põletiavides on ämblikuvõrgud või putukapesad.	Puhastage põletiaavad.
	Põletisse on sattunud toidujäägid, rasv või sool.	Puhastage põleti.
	Ventiil ja põletiaavad ei ole korralikult kohakuti.	Veenduge, et põletiaava on gaasipihustiga kohakuti.
Leek kustub.	Tugevad tuuleiilid.	Ärge kasutage grilli tugeva tuule käes.
	Gaas on liiga maha keeratud.	Vahetage gaasiballoon välja või täitke ära.
	Ülevooluventiili rike.	Reguleerige (vähendage) temperatuuri.
Rasvajääkide pidev põlemine.	Rasv on kogunenud põletisüsteemi ümbrusesse.	Keerake nupud väljalülitatud asendisse ja gaasiballooni ventiil kinni. Jätke grillikaas suletud asendisse ja laske tuel kustuda. Pärast grilli jahtumist eemaldage ja puhastage kõik osad.
Leegi tagasilöök (leek põletitorus).	Põleti ja/või selle torud on ummistunud.	Puhastage põleti ja/või torud.
Grillikaane seestpoolt koorub kiht maha (nagu värvi koorumine).	Grillikaas on valmistatud roostevabast terasest ja ei ole värvitud.	Kinnikõrbenud rasv on söestunud ning koorub kaanelt maha. Puhastage põhjalikult.

PÕLETI PUHASTAMINE

Sulgege gaasi juurdevool ja eemaldage gaasiballoon.

Eemaldage soojusjaotusplaat.

Puhastage põletit pehme harja või suruõhu abil ning pühkige üle lapiga.

Puhastage põletit ummistunud augud piibuharja või jäiga traadiga (nt avatud kirjaklambriga).

Kontrollige, et põletil poleks pragusid või vigastusi. Kui põletit on vigastatud, asendage see uuega. Veenduge, et gaasikraani avad oleksid õigesti paigutatud põletitsikus.

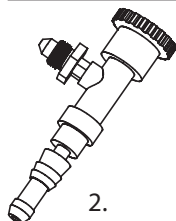
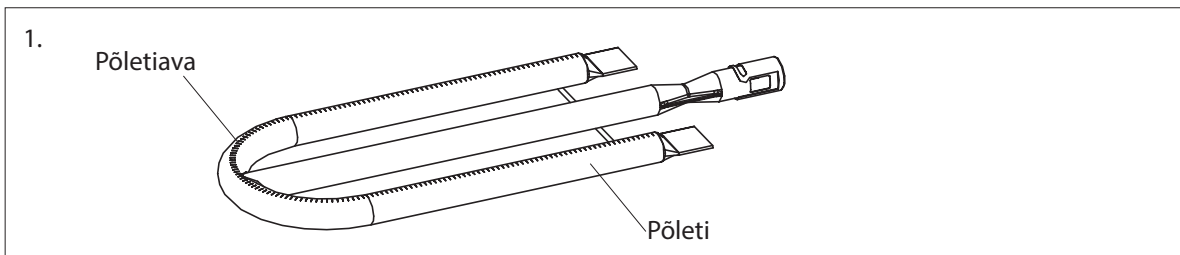

Gaasikraani ava asend põletitoru suhtes on tähtis ohutu kasutamise seisukohalt. Enne kasutamist veenduge, et gaasikraan on korralikult oma kohal. Vt joon 2. Kui kraani ava ei sobi hästi põletitorule, võib põletit süütamine põhjustada plahvatust ja/või tulekahju.

1. Information

Appliance Code	250156 Mustang Carolina / GB1061
Total Heat Input (All Gas Categories)	4.0 kW (286g/h)
Gas Category	I 3B/P (30)
Types of Gas	LPG GAS MIXTURES
Gas Pressure	30 mbar
Injector Size	0.95mm
Identification Code	359BQ545
FOR USE OUTDOORS AND IN WELL VENTILATED AREAS WARNING: ACCESSIBLE PARTS MAY BE VERY HOT, KEEP YOUNG CHILDREN AWAY READ THE INSTRUCTION LITERATURE BEFORE USING THE APPLIANCE	
	

2. Safety instructions

Leak test all connections after each tank refilled or first use after a long period, by which the method is described in the "Operating instructions" part.

Never use an LP gas tank with damaged body, valve, collar, or footing.

Do not store a spare LP gas tank under this appliance while it is in use.

The use of alcohol, prescription or non-prescription drugs may impair the ability to properly assemble or safely operate the appliance.

Never use charcoal, lighter fluid, lava rocks, gasoline, kerosene, or alcohol within this product.

Do not store or use gasoline or other flammable liquids or vapors within 25 feet (7.6m) from this appliance.

Minimum clearance from sides and back of unit to combustible construction: 3 feet from side and 3 feet from back. Do not use this appliance under overhead combustible surface.

Do not use the barbecue unless it's completely assembled and all parts are securely fastened and tightened.

This barbecue should be thoroughly cleaned and inspected on a regular basis, clean and inspect the hose before each use of the appliance. If there is evidence of abrasion, wear, cuts or leaks, the hose must be replaced prior to the appliance being operated.

Use only factory authorized parts. The use of any part that is not factory authorized is dangerous. This may also void your warranty.

When cooking, fire extinguishing materials shall be readily accessible. In the event of an oil grease fire, do not attempt to extinguish with water. Use type B or type C dry chemical fire extinguisher or smother with dirt, sand or baking soda.

Operate on solid ground only, do not install or use in/on boats or recreational vehicles.

Do not leave a lit barbecue unattended, especially keep children and pets away from barbecue at all times.

Do not move the appliance during use.

Always open barbecue lid carefully and slowly as heat and steam trapped within barbecue can severely burn you.

Move gas hoses as far away as possible from hot surface and dripping hot grease.

Keep all electrical cords away from a hot barbecue.

Turn off the gas supply at the gas cylinder after use.

Never cover the entire cooking area.







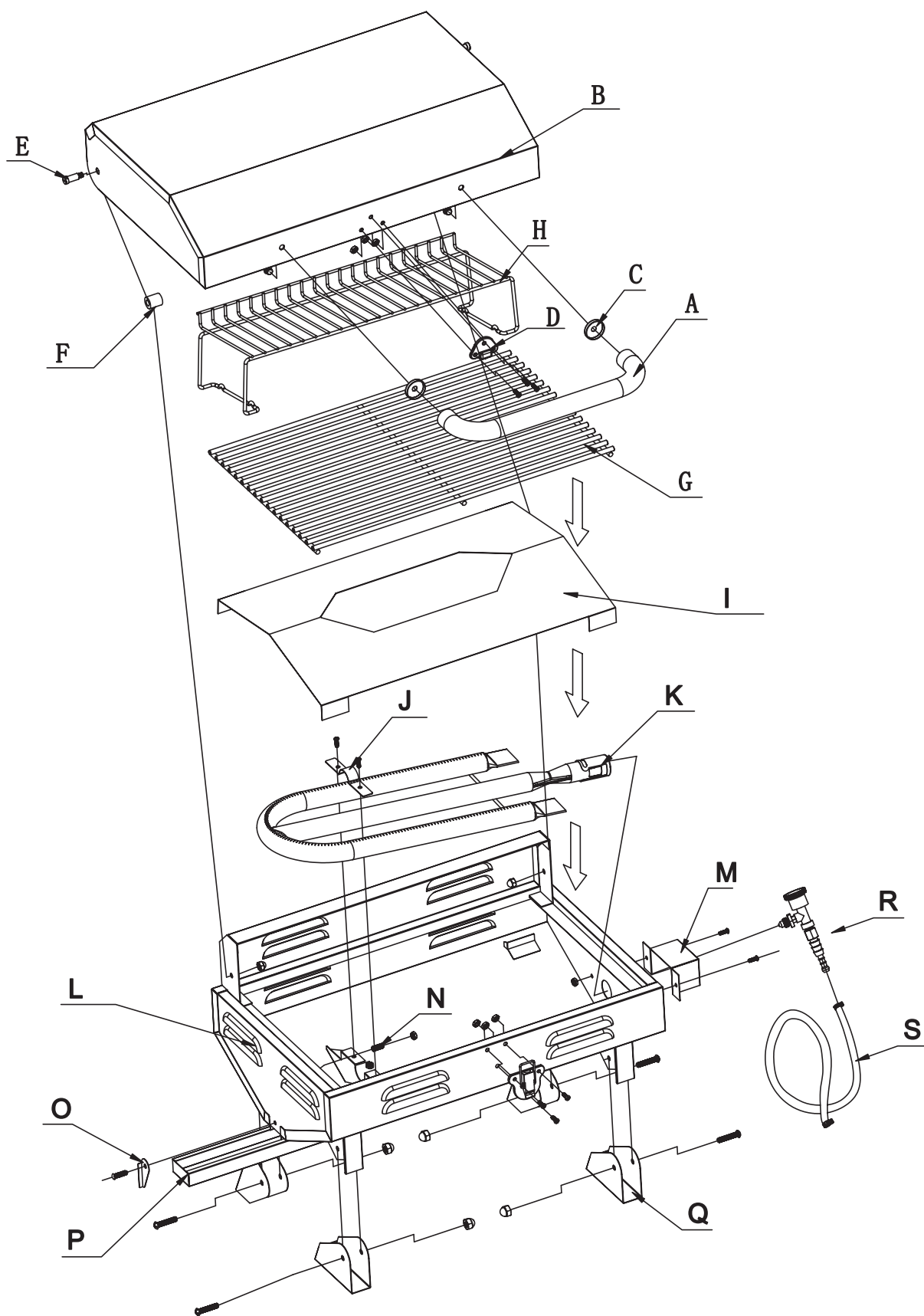



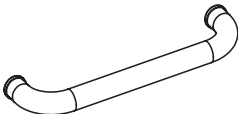
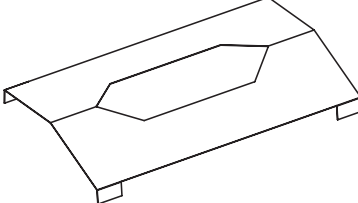
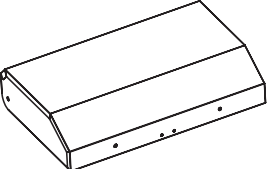

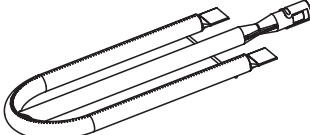

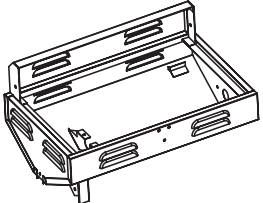
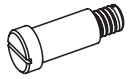
Never obstruct the ventilation openings of the container compartment.

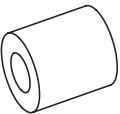
When handling particularly hot components, protective gloves should be used.

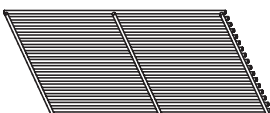
3. Explode view

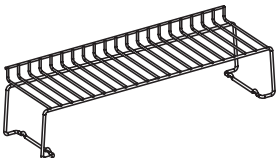
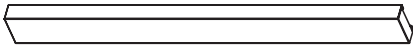

Part List

A		1	I		1
B		1	J		1
C		2	K		1
D		1	L		1
E		2	M		1
F		2	N		1
G		1	O		1
H		1	P		1
			Q		4
			R		1
			S		1

4. Assembly instructions

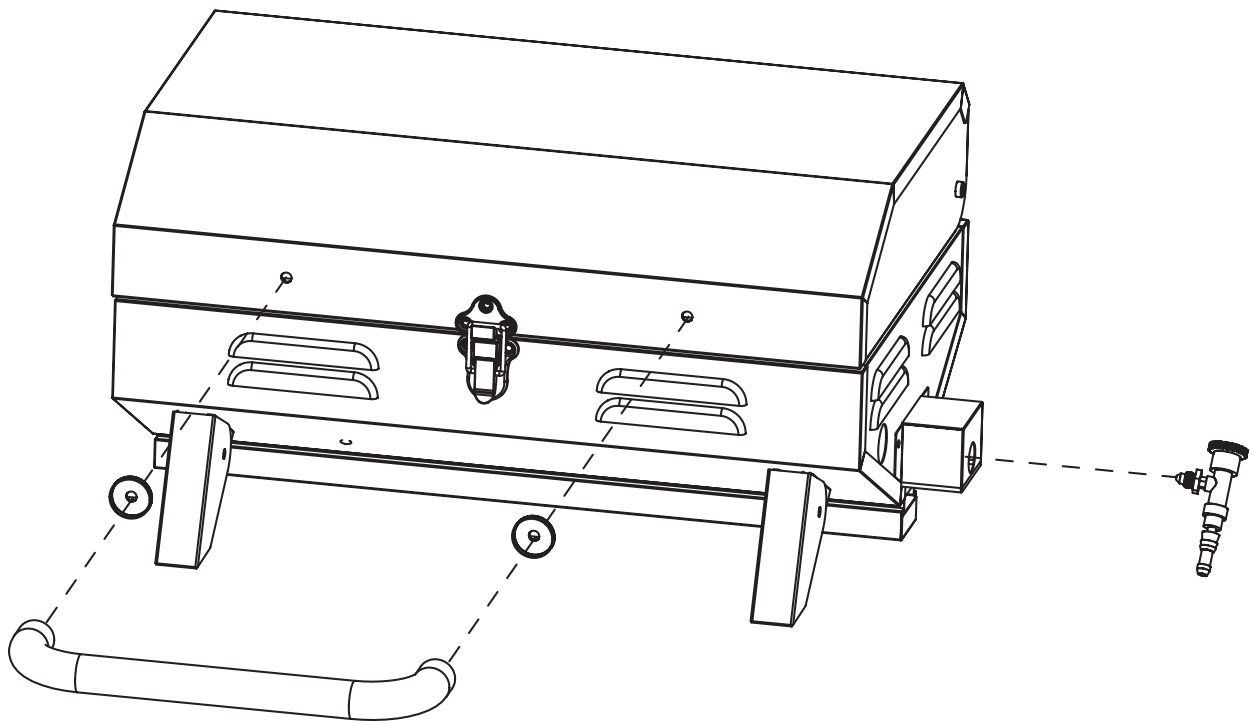

M6x10x2PCS

Barbecue comes ready assembled.

5. Installing with gas supply system

Important Notes:

Important Notes:

To operate you will need a precision-filled standard G30/G31 barbecue LP gas cylinder with external valve threads.

Use standard flexible tube with length less than 1,2 m. The tube shall be readily visible across its entire length for inspection after installation.

Danger: You must have the proper regulator and bottle in order for the barbecue to operate safely and efficiently. Use of an incorrect or faulty regulator is dangerous and will invalidate any warranty.

Connect LP Gas cylinder

Before connecting, be sure that there is no debris caught in the head of the LP tank, head of the regulator valve or in the head of the burner and burner ports.

Connect gas line to tank by turning knob clockwise until it stops or the valve is in locked position. Make sure that the tube is not subject to twisting.

Disconnect LP Gas cylinder

Before disconnecting make sure the LP gas tank valve is in "CLOSED"

Disconnect gas line from LP gas cylinder by turning knob counterclockwise and pushing until it is loose.

After connecting to gas cylinder, a leak testing is necessary.

Danger: When changing the gas container, care must be taken to keep away from any source of ignition.

Leak Testing (To be performed in a well-ventilated area)

Confirm all barbecue control knobs are in the off position. Open the gas control valve on gas cylinder. Check for leaks by brushing soap solution over all gas system joints, including all valve connections, hose connections and regulator connections. NEVER USE AN OPEN FLAME to test for leaks at anytime. If bubbles form over any of the joints, there is a leak. Turn off the gas supply and retighten that joint. Repeat the test. If bubbles form again, stop trying; contact your local dealer for assistance. Leak test annually, and whenever the gas cylinder is removed or replaced.

6. Operating instructions

Warnings

Before proceeding, make certain that you have assembled the appliance according to instructions.

Use your Barbecue at least 100cm away from any wall or surface.

Never use your gas barbecue in a building, garage, shed, breezeway, or any other enclosed area.

Never obstruct the flow of ventilation air around your gas barbecue housing.

Before lighting

Inspect the gas supply hose prior to turning the gas "ON". If there is evidence of cuts, wear or abrasion, it must be replaced prior to use. Check leakage before use.

Do not use the barbecue if the odor of gas is present.

Preparation before cooking

To prevent foods from sticking to the cooking grill, please use a long handled brush to apply a light coat of cooking or vegetable oil before each barbecuing session. (Note: When cooking for the first time, coating color may change slightly as a result, this is normal and should be expected.)

Lighting the barbecue:

1. Read the instructions before using the appliance.
2. Open lid.
3. Connect regulator with cylinder, then turn on.
4. Push control knob until a click is heard and burner is lit.
5. If the burner does not light within 5 seconds, wait 5 minutes for gas to clear, and try again
6. Turn off the gas supply at the gas cylinder after use.

Tips for better cookouts and longer barbecue life

- 1, Use the upper cooking grid (warming rack) for keeping cooked food warm, toasting breads or cooking delicate foods in aluminum foil pouches.
- 2, Use the side burner of this appliance like a normal kitchen range for boiling, sautéing or frying.
- 3, To reduce flare-up, keep barbecue clean, use lean cuts of meat and avoid cooking on very high temperature.
- 4, Place delicate foods like fish and vegetables in aluminum foil pouches and indirect cook or place on upper cooking levels (warming rack).
- 5, To avoid losing natural juice, use long handled tongs or spatulas instead of forks and turn foods over just once during cooking.
- 6, When direct cooking adjust your burners to different levels so foods can be prepared to different internal temperatures in the same time frame.
- 7, Rotisseries, grill baskets, vertical poultry holders and other accessories can enhance your experiences, reduce cooking time and aid in clean-up.
- 8, Clean cooking grids and racks after every use with a quality grill brush designed for your grid material. Wear protective gloves and gently remove the build-up while grids are hot.
- 9, After every use, allow barbecue to cool down. Then protect clean cooking grids with a light coat of cooking oil, empty grease pan, wipe outside surfaces with a suitable kitchen cleaner and protect surfaces with a quality cover that properly fits your barbecue.

7. Cleaning and maintenance

Regularly clean your barbecue between uses and especially after extended periods of storage. Ensure the barbecue and its components are sufficiently cool before cleaning. Never douse the barbecue with water when its surfaces are hot. Never handle hot parts with unprotected hands.

In order to extend the life and maintain the condition of your barbecue, we strongly recommend that the unit be covered when left outside for any length of time, especially during the winter months.

1. Cooking Grill

Clean with hot soapy water. To remove any food residue, use a mild cream cleaner on a non-abrasive pad. Rinse well and dry thoroughly.

2. Burner Maintenance

In normal usage, burning off the residue after cooking will keep the burner clean. The burner should be removed and cleaned annually, or whenever heavy build-up is found, to ensure that there are no signs of blockage (debris, insects) in either the burner portholes or the vent tubes. Use a pipe cleaner to clear obstructions. A wire brush can be used to remove corrosion from the burner surfaces. When refitting the burner, be careful to check that the vent tubes of the burner fit over the valve outlets.

3. Barbecue Body

Regularly remove excess grease or fat from the barbecue body with a soft plastic or wooden scraper. It is not necessary to remove all the grease from the body. If you need to clean fully, use hot soapy water and a cloth, or nylon-bristled brush only. Remove cooking surfaces and burners before full cleaning. Do not immerse the gas controls or manifold in water. Check burner operation after carefully refitting into body.

4. Fixings

Annual checking and tightening of metal fixings is recommended.

5. Storage

Store your barbecue in a cool dry place. Cover the burners with aluminum foil in order to prevent insects or other debris from collecting in burner holes. If the barbecue is to be stored indoors, the gas cylinder must be disconnected and left outside. The gas cylinder should always be stored outside, in a dry, well-ventilated area, away from any sources of heat or ignition. Do not let children near the gas cylinder.

8. Troubleshooting

Problem	Possible Cause	Prevention/Cure
Burner will not light using igniter	Wires or Electrode covered with cooking residue	Clean wire and/or electrode with rubbing alcohol
	Electrode and burners are wet	Wipe dry with cloth
	Electrode cracked or broken – sparks at crack	Replace electrode
	Wire loose or disconnected	Reconnect wire or replace electrode/wire assembly
	Wire is shorting (Sparking between igniter and electrode)	Replace igniter wire/electrode assembly
Burner will not light with match	No gas flow	Check if LP gas cylinder is empty. If empty, replace or refill, or else refer to “sudden drop in gas flow or reduced flame height”
	Coupling nut and regulator not fully connected	Turning the coupling nut about one-half to three quarters additional turn until solid stop. Tighten by hand only, Do not use tools.
	Obstruction of gas flow	Clear burner tubes, check for bent or kinked hose.
	Spider webs or insect nest in venturi	Clean venturi
	Burner ports clogged or blocked	Clean burner ports
Sudden drop in gas flow or reduced flame height	Out of gas	Replace or refill LP gas cylinder
	Excess flow, safety device may have been activated	Turn control knobs to “OFF”, wait 30 seconds and light barbecue. If flames are still too low, reset the excessive flow safety device by turning control knobs “OFF” and LP gas cylinder valve to “CLOSED”. Disconnect regulator. Turn control knobs to “HIGH”, wait 1 minute. Then turn control knobs to “OFF”, and reconnect regulator and leak check connections. Slowly turn LP gas cylinder valve to “OPEN”, wait 30 seconds and then light barbecue per lighting instructions.
Irregular flame pattern, flame does not run the full length or burner	Burner ports are clogged or blocked	Clean burner ports.
Flame is yellow or orange	New burner may have residual manufacturing oils	Burn barbecue for 15 minutes with the lid closed
	Spider webs or insect nest in venturi	Clean venturi
	Food residue, grease or seasoning salt on burner.	Clean burner
	Poor alignment of valve to injector venturi	Assure burner venturi is properly engaged with injector
Flame blow out	High or gusting winds	Do not use barbecue in high winds
	Low on LP Gas	Replace or refill LP gas cylinder
	Excess flow valve tripped	Adjust (lower) temperature accordingly
Persistent grease fire	Grease trapped by food buildup around burner system	Turn control knobs to “OFF”, Turn LP gas tank valve to “CLOSED”. Leave lid in closed position and let fire burn out. After barbecue cools, remove and clean all parts
Flashback (fire in burner tube(s))	Burner and/or burner tubes are blocked	Clean burner and/or burner tubes
Inside of lid is peeling (like paint peeling)	The lid is stainless steel, not painted	Baked on grease buildup has turned to carbon and is flaking off. Clean thoroughly.

CLEANING THE BURNER ASSEMBLY

Turn the gas OFF at the control knob and disconnect the cylinder.

Remove cooling grate.

Clean the burner with a soft brush or blow clean with compressed air and wipe with a cloth.

Clean any clogged ports with a pipe cleaner or stiff wire (such as an opened paper clip).

Inspect burner for any damage (cracks or holes). If damage is found, replace with a new burner. Reinstall the burner, check to ensure that the Gas valve orifices are correctly positioned and secured inside the burner inlet (venturi).

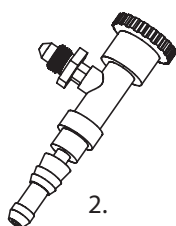
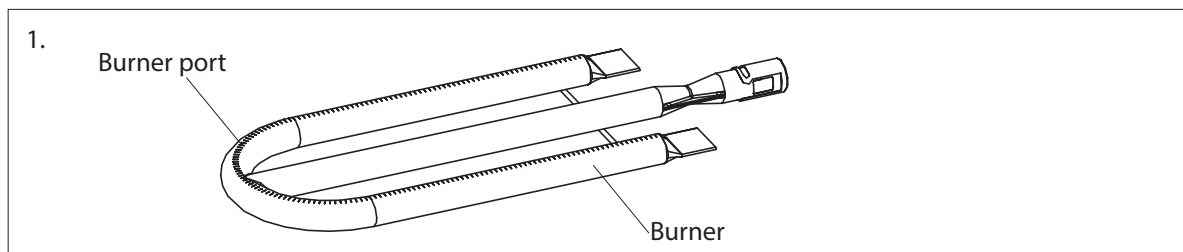

The location of the Burner Tube with respect to the Orifice is vital for safe operation. Check to ensure the Orifice is inside of the Burner Tube before using your gas grill. See Fig. 2. If the Burner Tube does not fit over the Valve Orifice, lighting the Burner may cause explosion and/or fire.