

Model 75510

Brugsanvisning

Bruksanvisning

Bruksanvisning

Käyttöohje

Instruction manual

Gebrauchsanweisung

Podręcznik użytkownika

Kasutusjuhend

Manual de instrucciones

Manuale di istruzioni

Gebruiksaanwijzing

Manuel d'instructions



DK

NO

SE

FI

GB

DE

PL

ET

ES

IT

NL

FR

DONUT-JERN

Introduktion

For at du kan få mest mulig glæde af dit nye donut-jern, beder vi dig gennemlæse denne brugsanvisning, før du tager donut-jernet i brug.

Vi anbefaler dig desuden at gemme brugsanvisningen, hvis du senere skulle få brug for at genopfriske din viden om donut-jernets funktioner.

Tekniske data

Spænding/frekvens: 220-240 V~ 50/60 Hz

Effekt: 1.000 W

Med nonstickbelægning

 Klasse I: Skal tilsluttes stikkontakt med jordforbindelse.

Særlige sikkerhedsforskrifter

Kontrollér, at netspændingen stemmer overens med den spænding, som er angivet i denne brugsvejledning, inden apparatet tilsluttes.

Træk stikket ud af stikkontakten, når apparatet ikke er i brug og i forbindelse med rengøring.

Nedsænk ikke apparatet eller stikket i vand eller andre væsker. Der er risiko for elektrisk stød!

Forkert brug og håndtering af apparatet medfører risiko for personskade og fejl i apparatet.

Apparatet må ikke bruges, hvis ledningen eller stikket er beskadiget, eller hvis apparatet har funktionsfejl eller på anden måde er beskadiget. Få om nødvendigt apparatet eftersat og repareret hos en fagmand.

Lad ikke ledningen hænge ud over en bordkant eller lignende, og undgå, at den kommer i kontakt med varme genstande eller åben ild.

Anbring apparatet på en stabil, plan og varmebestandig overflade og væk fra varme genstande og åben ild (f.eks. kogeplader).

Apparatet er kun beregnet til brug i private husholdninger. Apparatet må ikke bruges udendørs.

Slip aldrig apparatet af syne, når det er i brug.

Apparatet må anvendes af børn over 8 år og af personer med nedsat følsomhed, fysiske eller mentale handicap, forudsat at de overvåges eller er blevet instrueret i sikker brug af apparatet og forstår de dermed forbundne risici.

Børn må ikke lege med apparatet.

Apparatet må kun rengøres af børn over 8 år under konstant opsyn.

Apparatet og den tilhørende ledning skal opbevares utilgængeligt for børn under 8 år.

Apparatet må ikke tilsluttes gennem et tænd/sluk-ur eller andet udstyr, som automatisk kan tænde apparatet.

Hvis ledningen bliver beskadiget, skal den udskiftes af producenten, producentens serviceafdeling eller en lignende autoriseret person af hensyn til sikkerheden.

Forsigtig! Dele af apparatet bliver meget varme under brug. Rør ikke ved apparatet med bare hænder. Der er risiko for forbrænding!

Før ibrugtagning

Åbn donut-jernet.

Tør varmepladerne af med en fugtig klud, og lad dem tørre.

Luk donut-jernet, og sæt stikket i en stikkontakt.

Lad donut-jernet varme op i nogle minutter. Der kan forekomme lugt eller røg, og det forsvinder efter kort tids opvarmning.

Donut-jernet er herefter klar til brug.

Obs! Må ikke tilføjes fedtstof på nonstick-coatingen, da det kan risikeres at vaflen ikke bliver bagt ordentligt.

Donut-jernets dele

1. Overdel
2. Kontrollampe
3. Indikatorlampe
4. Underdel
5. Ledningsbeskyttelse
6. Øverste varmeplade
7. Underste varmeplade

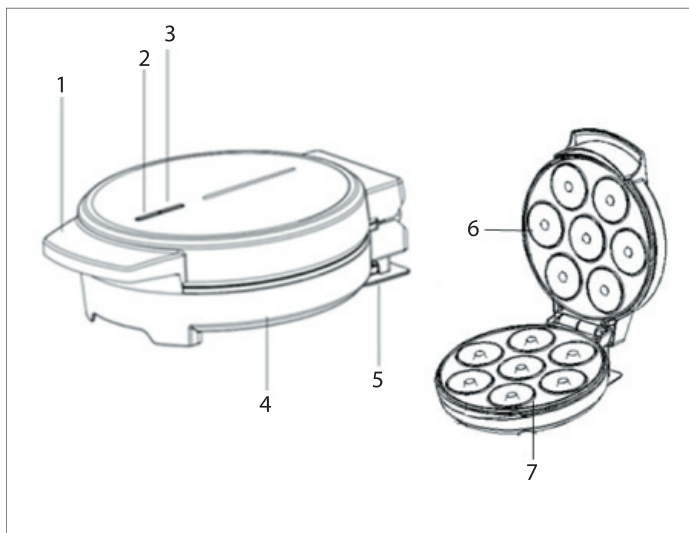

Brug

Luk donut-jernet.

Sæt stikket i stikkontakten, og tænd for den.

Kontrollampen (2) og termostatlampen (3) lyser og angiver, at donut-jernet er tændt og varmer op.

Når varmepladerne opnår den korrekte temperatur, slukkes termostatlampen. Termostaten tænder og slukker herefter for donut-jernet for at opretholde temperaturen.

Åbn donut-jernet.

Hæld donutdej i hvert hul på den underste varmeplade, og luk låget, så dejen fordeles på varmepladen.

Sørg for der er kommet nok dej på pladen. Hvert hul skal være fyldt helt op til kanten.

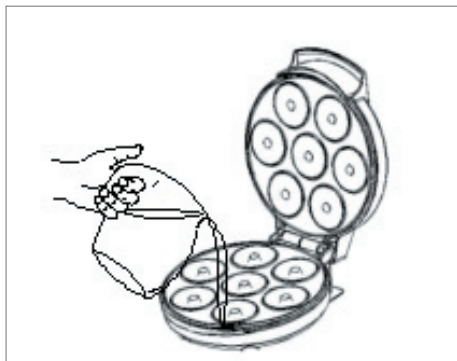

Undlad at holde ved håndtaget på overdelen, mens donuttene bager.

Se til donuttene, så de ikke brænder på. Når donuttene efter 3-5 minutter har fået den ønskede farve, skal du tage dem af varmepladen med et redskab af træ eller blød plast. Brug ikke redskaber af metal, da de kan skade belægningen på varmepladen!

Rengøring og vedligehold

Træk stikket ud af stikkontakten, og lad donut-jernet køle af, før du gør det rent.

Nedsænk ikke donut-jernet i vand. Alle udvendige og indvendige overflader kan rengøres med en fugtig klud.

Blødgør fastbrændt dej på varmepladen med lidt madolie, og skrab den derefter af med et redskab af træ eller blød plast.

Brug ikke skarpe eller slibende genstande, når du rengør donut-jernet.

Servicecenter

Bemærk: Produktets modelnummer skal altid oplyses i forbindelse med din henvendelse.

Modelnummeret fremgår af forsiden på denne brugsanvisning og af produktets typeskilt.

Når det gælder:

- Reklamationer
- Reservedele
- Returvarer
- Garantivarer
- www.schou.com

Miljøoplysninger



Elektrisk og elektronisk udstyr (EEE) indeholder materialer, komponenter og stoffer, der kan være farlige og skadelige for menneskers sundhed og miljøet, når affaldet af elektrisk og elektronisk udstyr (WEEE) ikke bortskaffes korrekt. Produkter, der er mærket med en "overkrydset skraldespand", er elektrisk og elektronisk udstyr. Den overkrydsede skraldespand symboliserer, at affald af elektrisk og elektronisk udstyr ikke må bortskaffes sammen med usorteret husholdningsaffald, men skal indsamles særskilt.

Produceret i P.R.C.

Fabrikant:
Schou Company A/S
Nordager 31
DK-6000 Kolding

Alle rettigheder forbeholdes. Indholdet i denne vejledning må ikke gengives, hverken helt eller delvist, på nogen måde ved hjælp af elektroniske eller mekaniske hjælpemidler, f.eks. fotokopiering eller optagelse, oversættes eller gemmes i et informationslagrings- og -hentningsystem uden skriftlig tilladelse fra Schou Company A/S.

DONUT-JERN

Innledning

For at du skal få mest mulig glede av det nye donut-jernet, ber vi deg lese gjennom denne bruksanvisningen før du tar i bruk donut-jernet.

Vi anbefaler også at du tar vare på bruksanvisningen hvis du senere skulle få behov for å lese informasjonen om donut-jernets funksjoner om igjen.

Tekniske data

Spenning/frekvens: 220–240 V~ 50/60 Hz

Effekt: 1 000 W

Med non-stick-belegg



Klasse I: Må kobles til en jordet stikkontakt.

Spesielle sikkerhetsregler

Kontroller at nettspenningen stemmer med spenningen som er angitt i denne bruksanvisningen før apparatet kobles til.

Trekk støpslet ut av stikkontakten når apparatet ikke er i bruk og i forbindelse med rengjøring.

Ikke legg apparatet eller støpslet i vann eller andre væsker. Du kan få elektrisk støt!

Feil bruk og håndtering av apparatet medfører fare for personskade og feil på apparatet.

Apparatet må ikke brukes med skadet ledning eller støpsel og heller ikke ved funksjonsfeil eller skader på selve apparatet. Få om nødvendig apparatet kontrollert og reparert av en fagperson.

Ikke la ledningen henge ut over en bordkant eller lignende, og sørg for at den ikke kan komme i kontakt med varme gjenstander eller åpen ild.

Plasser apparatet på et stabilt, flatt og varmebestandig underlag på trygg avstand fra varme gjenstander og åpen ild (f.eks. kokeplater).

Apparatet er bare beregnet til bruk i private husholdninger. Apparatet skal ikke brukes utendørs.

Ikke tap apparatet av syne når det er i bruk.

Apparatet kan brukes av barn over 8 år og av personer med nedsatt følsomhet eller nedsatt fysisk eller psykisk funksjonsevne, forutsatt at de overvåkes eller instrueres i sikker bruk av apparatet og forstår den risikoen bruken innebærer.

Barn skal ikke leke med apparatet.

Barn over 8 år kan rengjøre apparatet hvis de er under konstant tilsyn.

Apparatet og den tilhørende ledningen må oppbevares utilgjengelig for barn under 8 år.

Apparatet skal ikke kobles til et tidsur eller annet utstyr som kan slå på apparatet automatisk.

Hvis ledningen blir skadet, skal den av hensyn til sikkerheten skiftes ut av produsenten, produsentens serviceavdeling eller en tilsvarende, autorisert person.

Forsiktig! Deler av apparatet blir svært varme under bruk. Ikke ta på apparatet med bare hender. Fare for forbrenning!

NO

Før bruk

Åpne donut-jernet.

Tørk av varmeplatene med en fuktig klut, og la dem tørke.

Lukk donut-jernet, og sett støpselet i en stikkontakt.

La donut-jernet varme seg opp i noen minutter. Det kan forekomme lukt eller røyk, som forsvinner etter kort tids oppvarming.

Donut-jernet er heretter klart til bruk.

Obs! Ikke bruk fettstoffer på nonstick-belegget. Da kan du risikere at donuten ikke blir skikkelig stekt.

Donut-jernets deler

1. Overdel
2. Kontrolllampe
3. Indikatorlampe
4. Underdel
5. Ledningsbeskyttelse
6. Øvre varmeplate
7. Nedre varmeplate

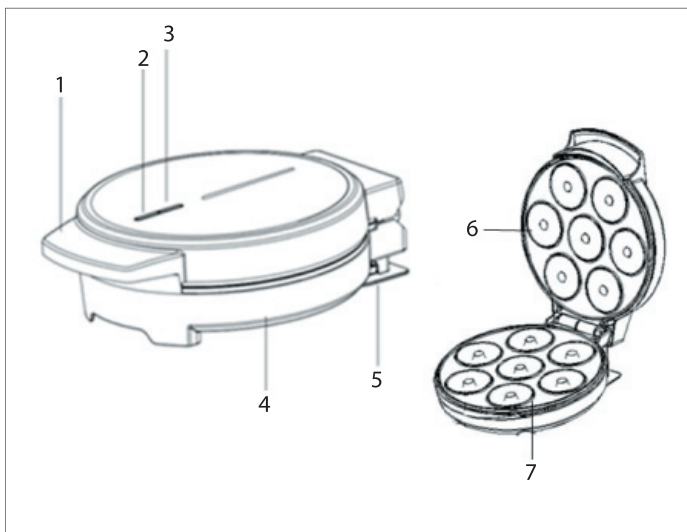

Bruk

Lukk donut-jernet.

Sett støpselet i stikkontakten, og slå på donut-jernet.

Kontrolllampen (2) og termostatlampen (3) lyser og angir at donut-jernet er slått på og varmer opp.

Når varmeplatene oppnår riktig temperatur, slukkes termostatlampen. Termostaten blir tent og slukkes deretter, og donut-jernet opprettholder temperaturen.

Åpne donut-jernet.

Hell donut-deig i hvert enkelt hull på den nederste varmeplaten, og lukk igjen, slik at deigen fordeles på varmeplaten.

Pass på at det kommer nok deig på platen. Hvert enkelt hull skal være fylt helt opp til kanten.

Ikke hold i overdelens håndtak mens donutene stekes.

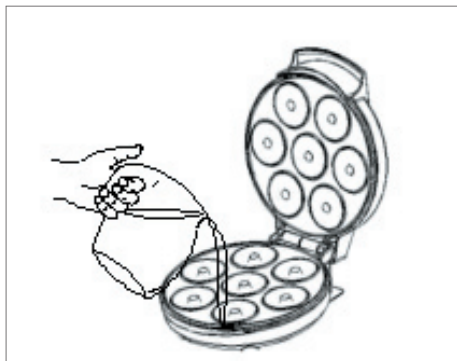

Pass på at donutene ikke blir brent. Når donutene har fått ønsket farge etter 3–5 minutter, skal du ta dem av varmeplaten med et redskap laget av tre eller myk plast. Ikke bruk metallredskaper, da de kan skade belegget på varmeplaten!

Rengjøring og vedlikehold

Trekk støpselet ut av stikkontakten, og la donut-jernet kjøle seg ned før du gjør det rent.

Donut-jernet må ikke senkes ned i vann. Alle utvendige og innvendige overflater kan rengjøres med en fuktig klut.

Bløt opp fastbrent røre på varmeplaten med litt matolje, og skrap av restene med et redskap av tre eller myk plast.

Ikke bruk skarpe eller slipende gjenstander når du skal rengjøre donut-jernet.

Servicesenter

Merk: Ved henvendelser om produktet, skal modellnummeret alltid oppgis.

Modellnummeret står på fremsiden av denne bruksanvisningen og på produktets typeskilt.

Når det gjelder:

- Reklamasjoner
- Reservedeler
- Returvarer
- Garantivarer
- www.schou.com

Miljøinformasjon



Elektrisk og elektronisk utstyr (EEE) inneholder materialer, komponenter og stoffer som

kan være farlige og skadelige for menneskers helse og for miljøet hvis elektrisk og elektrisk avfall (WEEE) ikke avhendes riktig. Produkter som er merket med en søppeldunk med kryss over, er elektrisk og elektronisk utstyr. Søppeldunken med kryss over symboliserer at avfall av elektrisk og elektronisk utstyr ikke må kastes i det usorterte husholdningsavfallet, men behandles som spesialavfall.

Produsert i Kina

Produsent:
Schou Company A/S
Nordager 31
DK-6000 Kolding

Alle rettigheter forbeholdes. Innholdet i denne bruksanvisningen må ikke gjengis, verken helt eller delvis, på noen måte ved hjelp av elektroniske eller mekaniske hjelpemidler, inkludert fotokopiering eller opptak, oversettes eller lagres i et informasjonslagrings- og informasjonshentingssystem uten skriftlig tillatelse fra Schou Company A/S.

MUNKJÄRN

Inledning

För att du ska få så stor glädje som möjligt av ditt nya munkjärn rekommenderar vi att du läser denna bruksanvisning innan du börjar använda det.

Vi rekommenderar dessutom att du sparar bruksanvisningen ifall du behöver läsa informationen om de olika funktionerna igen.

Tekniska data

Spänning/frekvens: 220-240 V~ 50/60 Hz

Effekt: 1 000 W

Med nonstick-beläggning



Klass I: Ska anslutas till jordat uttag.

Särskilda säkerhetsföreskrifter

Kontrollera att elnätets spänning överensstämmer med den spänning som anges i denna bruksanvisning innan apparaten ansluts.

Dra ut kontakten ur eluttaget när apparaten inte används och vid rengöring.

Sänk inte ner apparaten eller kontakten i vatten eller andra vätskor. Det finns risk för elstöt!

Felaktig användning och hantering av apparaten innebär risk för personskador och fel på apparaten.

Använd aldrig apparaten om sladden eller kontakten är skadade, eller om apparaten inte fungerar korrekt eller har blivit skadad. Lämna in apparaten för översyn och reparation hos en fackman vid behov.

Låt inte sladden hänga ut över en bordskant eller liknande, och låt den inte komma i kontakt med varma föremål eller öppen eld.

Sätt apparaten på en stabil, värmebeständig yta och på avstånd från varma föremål och öppen eld (t.ex. spisplattor).

Apparaten är enbart avsedd att användas i privata hushåll. Apparaten får inte användas utomhus.

Ha alltid apparaten under uppsikt när den är igång.

Apparaten får användas av barn över 8 år och personer med nedsatt känslighet, fysiska eller mentala handikapp, förutsatt att de övervakas eller instrueras om hur apparaten används på ett säkert sätt och därmed förstår de förknippade riskerna.

Barn får inte leka med apparaten.

Barn får endast rengöra apparaten om de är över 8 år och hålls under konstant uppsikt.

Apparaten och dess sladd ska förvaras utom räckhåll för barn under 8 år.

Apparaten får inte anslutas via en strömbrytare med timer eller någon annan utrustning som automatiskt kan slå på apparaten.

Om sladden skadas ska den bytas av tillverkaren, tillverkarens serviceavdelning eller liknande auktoriserad person med hänsyn till säkerheten.

Var försiktig! Delar av apparaten blir mycket varma under användning. Rör inte vid apparaten med bara händer. Risk för brännskador!

Före användning

Öppna munkjärnet.

Torka av värmeplattorna med en fuktig trasa och låt dem torka.

Stäng munkjärnet och sätt i kontakten i ett vägguttag.

Låt munkjärnet värmas upp under några minuter. Det kan förekomma lukt eller rök men det försvinner efter en kort tids uppvärmning.

Munkjärnet är därefter klart för användning.

Obs! Tillsätt inte fett på nonstick-beläggningen, då det kan hända att våfflan inte gräddas ordentligt.

Munkjärnets delar

1. Överdel
2. Kontrollampa
3. Indikatorlampa
4. Underdel
5. Sladdskydd
6. Övre värmeplatta
7. Undre värmeplatta

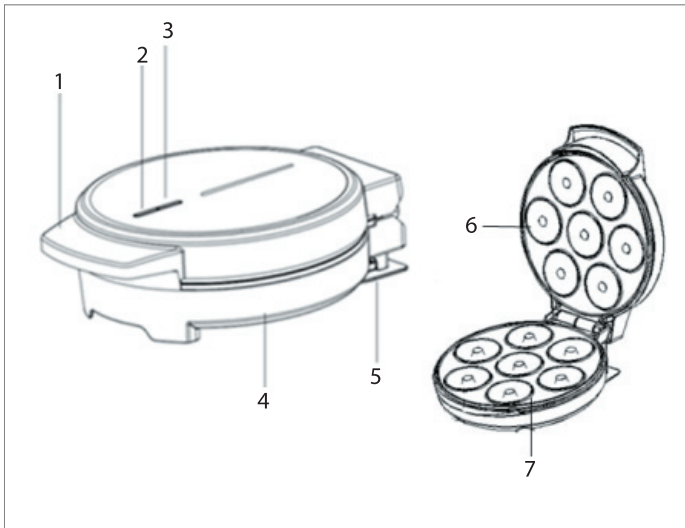

Användning

Stäng munkjärnet.

Sätt i kontakten i eluttaget och slå på det.

Kontrollampen (2) och termostatlampa (3) lyser vilket indikerar att munkjärnet är påslaget och värms upp.

När värmeplattorna uppnår rätt temperatur slocknar termostatlampa. Termostaten slår därefter på och stänger av munkjärnet omväxlande för att upprätthålla temperaturen.

Öppna munkjärnet.

Häll lämplig mängd munksmet mitt på den undre värmeplattan och stäng locket så att smeten fördelas ut på värmeplattan.

Se till att det kommer tillräckligt med smet på plattan. Varje håll ska vara helt fyllt upp till kanten.

Undvik att hålla i det övre handtaget medan munkarna gräddas.

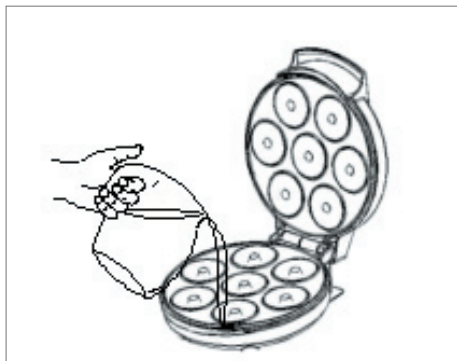

Passa på gräddningen så att munkarna inte blir brända. När munkarna efter 3–5 minuter har den önskade färgen lyfter du av dem från värmeplattan med ett redskap i trä eller mjuk plast. Använd inte redskap av metall eftersom de kan skada beläggningen på värmeplattan!

Rengöring och underhåll

Dra ut kontakten ur eluttaget och låt munkjärnet svalna innan du rengör det.

Sänk inte ner munkjärnet i vatten. Alla utvändiga och invändiga ytor kan rengöras med en fuktig trasa.

Blöt upp fastbrända degrester på värmeplattan med lite matolja och skrapa därefter rent med ett redskap i trä eller mjuk plast.

Använd inte vassa eller slipande föremål när du rengör munkjärnet.

Servicecenter

OBS! Produktens modellnummer ska alltid uppges vid kontakt med återförsäljaren.

Modellnumret finns på framsidan i denna bruksanvisning och på produktens märkplåt.

När det gäller:

- Reklamationer
- Reservdelar
- Returvaror
- Garantivaror
- www.schou.com

Miljöinformation



Elektriska och elektroniska produkter (EEE) innehåller material, komponenter och ämnen som  kan vara farliga och skadliga för människors hälsa och för miljön om avfallet av elektriska och elektroniska produkter (WEEE) inte bortskaffas korrekt. Produkter som är markerade med en "överkryssad sophink" är elektriska och elektroniska produkter. Den överkryssade sophinken symboliserar att avfall av elektriska och elektroniska produkter inte får bortskaffas tillsammans med osorterat hushållsavfall, utan de ska samlas in separat.

Tillverkad i Folkrepubliken Kina (PRC)

Tillverkare:
Schou Company A/S
Nordager 31
DK-6000 Kolding

Alla rättigheter förbehålles. Innehållet i denna bruksanvisning får inte på några villkor, varken i sin helhet eller delvis, återges med hjälp av elektroniska eller mekaniska hjälpmedel, t.ex. genom fotokopiering eller fotografering, ej heller översättas eller sparas i ett informationslagrings- och informationshämtningssystem, utan skriftligt medgivande från Schou Company A/S.

DONITSIRAUTA

Johdanto

Saat uudesta donitsiraudasta suurimman hyödyn, kun luet käyttöohjeen läpi ennen donitsiraudan käyttöönottoa.

Säilytä tämä käyttöohje, jotta voit tarvittaessa palauttaa mieleesi donitsiraudan toiminnot.

Tekniset tiedot

Jännite/taajuus: 220–240 V ~ 50/60 Hz

Teho: 1 000 W

Tarttumaton pinnoite



Luokka I: Laitteen saa kytkeä vain maadoitettuun pistorasiaan.

Eriyiset turvallisuusohjeet

Varmista ennen laitteen kytkemistä sähköverkkoon, että verkkojännite vastaa tässä käyttöohjeessa ilmoitettua jännitettä.

Irrota pistoke pistorasiasta, kun laite ei ole käytössä ja kun puhdistat laitetta.

Laitetta tai pistotulppaa ei saa upottaa veteen tai muuhun nesteeseen. Sähköiskun vaara!

Laitteen virheellinen käyttö ja käsittely aiheuttaa henkilövahinko- ja vikaantumisriskin.

Älä käytä laitetta, jos virtajohto tai pistoke on vaurioitunut tai jos laitteessa on toimintahäiriö tai se on muuten vaurioitunut. Anna laite tarvittaessa ammattilaisen tarkastettavaksi ja korjattavaksi.

Älä anna johdon roikkua pöydän reunan tai vastaavan yli ja estä sitä joutumasta kosketuksiin kuumien esineiden tai avotulen kanssa.

Aseta laite vakaalle, tasaiselle ja kuumuutta kestäväälle alustalle ja pois kuumien esineiden ja avotulen (esim. keittolevyjen) läheltä.

Laitte on tarkoitettu vain kotitalouskäyttöön. Laitetta ei saa käyttää ulkona.

Älä koskaan jätä laitetta näkyvistäsi käytön yhteydessä.

Laitetta saavat käyttää kahdeksan vuotta täyttäneet lapset sekä henkilöt, joilla on alentunut toimintakyky tai jotka ovat fyysisesti tai psyykkisesti vajaatoimintaisia, sillä edellytyksellä, että heitä valvotaan heidän käyttäessään laitetta tai että heille on neuvottu laitteen turvallinen käyttö siten, että he ymmärtävät käyttöön liittyvät riskit.

Lapset eivät saa leikkiä laitteella.

Yli 8-vuotiaat lapset saavat puhdistaa laitteen vain jatkuvassa valvonnassa.

Pidä laite ja sen johto poissa alle 8-vuotiaiden lasten ulottuvilta.

Laitetta ei saa liittää ajastimeen tai muuhun laitteeseen, joka voi käynnistää laitteen automaattisesti.

Jos johto vaurioituu, valmistajan, sen huolto-osaston tai vastaavan valtuutetun henkilön tulee vaihtaa se turvallisuuden vuoksi.

Varoitus! Joistakin laitteen osista tulee erittäin kuumia käytön aikana. Älä koske laitteeseen paljain käsin. Palovamman vaara!

Toimet ennen käyttöönottoa

Avaa donitsirauta.

Kuivaa lämpölevyt kostealla liinalla ja anna niiden kuivua.

Sulje donitsirauta ja aseta pistoke pistorasiaan.

Anna donitsiraudan lämmetä muutaman minuutin ajan. Laitteesta saattaa levitä savua tai hajua, mutta se häviää hetken kuluttua.

Sen jälkeen donitsirauta on valmis käyttöön.

Huomaa! Älä laita rasvaa nonstick-pinnalle, koska tällöin taikina ei välttämättä paistu kokonaan.

Donitsiraudan osat

1. Yläosa
2. Merkkivalo
3. Termostaatin valo
4. Alaosa
5. Johtosuojus
6. Ylempi lämpölevy
7. Alempi lämpölevy

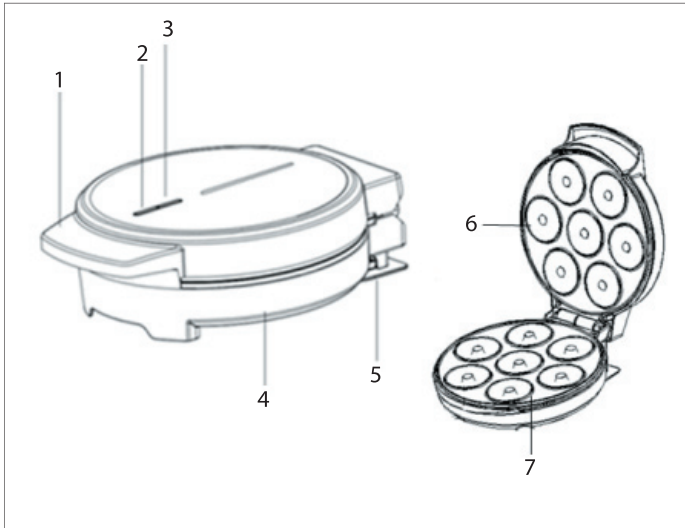

Käyttö

Sulje donitsirauta.

Työnnä pistoke pistorasiaan ja kytke virta.

Merkkivalo (2) ja termostaatin valo (3) palavat ja ilmaisevat, että donitsirauta on toiminnassa ja lämpenee.

Kun lämpölevyt saavuttavat oikean lämpötilan, termostaatin valo sammuu. Termostaatti syttyy ja sammuu tämän jälkeen donitsiraudan lämpötilan ylläpitämiseksi.

Avaa donitsirauta.

Kaada donitsitaikinaa alemman lämpölevyn kaikkiin syvennyksiin ja sulje kansi, jotta taikina jakautuu tasaisesti lämpölevylle.

Huolehdi siitä, että levyllä on riittävästi taikinaa. Jokainen syvennys on täytettävä reunaan asti.

Vältä pitämästä yläosan kahvasta kiinni donitsien paistussa.

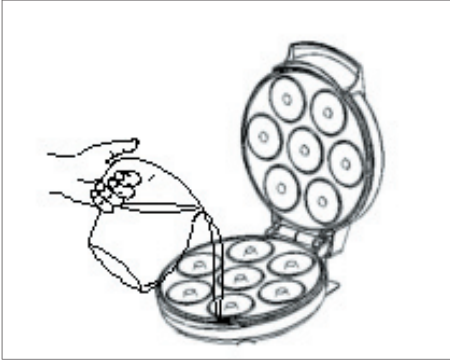

Tarkkaile donitseja, että ne eivät pääse palamaan. Kun donitseihin on tullut 3-5 minuutin kuluttua haluttu väri, ota ne pois lämpölevyltä puisella tai pehmeästä muovista valmistetulla työvälineellä. Älä käytä metallisia välineitä, koska ne voivat vahingoittaa lämpölevyn pinnoitetta!

Puhdistus ja huolto

Irrota pistoke pistorasiasta ja anna donitsiraudan jäähtyä ennen kuin puhdistat sen.

Älä upota donitsirautaa veteen. Kaikki ulko- ja sisäpinnat voidaan puhdistaa kostealla liinalla.

Pehmennä lämpölevyyn kiinnipalanut taikina pienellä määrällä ruokaöljyä ja raaputa se irti puisella tai pehmeästä muovista valmistetulla keittiövälineellä.

Älä käytä teräviä tai hankaavia esineitä donitsiraudan puhdistamiseen.

Huoltokeskus

Huomaa: Tuotteen mallinumero on aina mainittava mahdollisessa yhteydenotossa.

Mallinumeron voi tarkistaa tämän käyttöohjeen etusivulta ja tuotteen tyyppikilvestä.

Kun asia koskee:

- Reklamaatioita
- Varaosia
- Palautuksia
- Takuuasioita
- www.schou.com

Tiedot vaarallisuudesta ympäristölle



Sähkö- ja elektroniikkalaitteet (EEE) sisältävät materiaaleja, komponentteja ja aineita, jotka voivat olla vaaraksi ympäristölle ja ihmisen terveydelle, jos sähkö- ja elektroniikkaromua (WEEE) ei hävitetä asianmukaisesti. Sähkö- ja elektroniikkalaitteet on merkitty jätessäilyllä, jonka yli on vedetty risti. Merkki ilmaisee, ettei sähkö- ja elektroniikkaromua saa hävittää lajittelemattoman kotitalousjätteen mukana vaan se on kerättävä erikseen.

Valmistettu Kiinassa

Valmistaja:
Schou Company A/S
Nordager 31
DK-6000 Kolding

Kaikki oikeudet pidätetään. Tämän käyttöohjeen sisältöä ei saa jäljentää kokonaan eikä osittain millään tavalla sähköisesti tai mekaanisesti, esimerkiksi valokopioimalla tai -kuvaamalla, kääntää tai tallentaa tiedontallennus- ja hakujärjestelmään ilman Schou Company A/S:n kirjallista lupaa.

DONUT MAKER

Introduction

To get the most out of your new donut maker, please read this instruction manual before use.

We also recommend that you save the instructions in case you need to refer to them at a later date.

Technical data

Voltage/frequency: 220-240 V~ 50/60 Hz

Power rating: 1000 W

With non-stick coating

 Class I: Must be plugged into an earthed socket.

Special safety instructions

Check that the power supply corresponds to the voltage specified in this manual before plugging the appliance in.

Unplug the appliance when it is not in use and when cleaning it.

Do not immerse the appliance or the plug in water or other liquids. There is a risk of electric shock!

Improper use and handling of the appliance involves the risk of personal injury and damage to the appliance.

The appliance must not be used if the cord or plug is damaged, or if it malfunctions or is damaged in any other way. Get the appliance inspected and, if necessary, repaired by a professional.

Do not allow the cable to hang over the table edge, etc. and do not allow it to come into contact with hot objects or naked flames.

Place the appliance on a stable, flat, heat-resistant surface and away from hot objects and naked flames (e.g. cooking plates).

The appliance is only intended for use in private households. Not for outdoor use.

Never leave the appliance unattended when in use.

The appliance may be used by children over 8 years old and people with reduced sensitivity, or a physical or mental disability, as long as they are supervised or have been instructed in use of the appliance in a safe manner and thus understand the associated risks.

Children must not play with the appliance.

The appliance may only be cleaned by children over the age of 8 under constant supervision.

Keep the appliance and its cord out of reach of children younger than 8 years old.

Do not connect the appliance using an on/off timer or other equipment that can automatically switch on the appliance.

If the cord becomes damaged, it must be replaced by the manufacturer or its service agent or a similar qualified person for safety reasons.

Caution! Parts of the appliance get very hot when in use. Do not touch the appliance's hot surfaces. There is a risk of burning.

Before use

Open the donut maker.

Wipe the hotplates with a damp cloth and allow them to dry.

Close the donut maker and plug the appliance in.

Allow the donut maker to heat up for a few minutes. The appliance may emit a smell or smoke. This will disappear after a short time.

The donut maker is now ready for use.

NB! Do not add fat to the non-stick coating, as this may cause the donut not to bake properly.

Main components

1. Upper housing
2. Power indicator
3. Ready indicator
4. Bottom housing
5. Power cover
6. Upper plate
7. Bottom plate

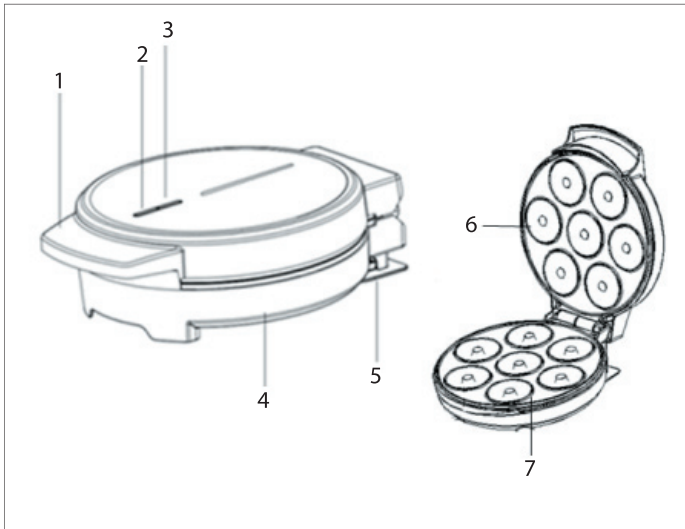

Use

Close the donut maker.

Insert the plug into the mains socket and switch on the power.

The indicator light (2) and thermostat light (3) come on to show that the donut maker is on and is heating up.

Once the hotplates reach the correct temperature, the thermostat light goes out. The thermostat will go on and off so that the donut maker can maintain the temperature.

Open the donut maker.

Pour donut batter into each whole in the lower hotplate and close the lid to distribute itself over the hotplate.

GB

Make sure there is enough batter on the hotplate. Each whole should be filled to the edge.

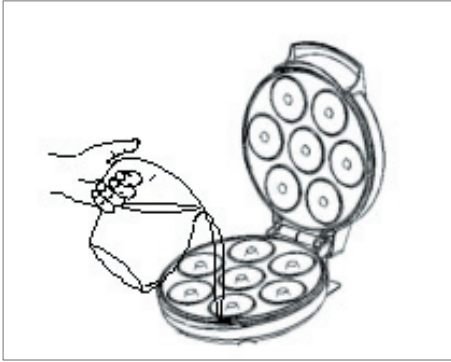

Do not hold the handle on the upper section while the donuts cook.

Make sure that the donuts do not stick. Once the donuts have acquired the desired colour after 3-5 minutes, remove them from the hotplate with a utensil made of wood or soft plastic. Do not use metal utensils, as they can damage the coating on the hotplate!

Cleaning and maintenance

Unplug the donut maker and allow it to cool before cleaning it.

Never submerge the donut maker in water. All external and internal surfaces can be cleaned with a damp cloth.

Soften any batter stuck to the hotplate using a little vegetable oil, and then scrape it off using a utensil made of wood or soft plastic.

Do not use sharp or abrasive objects when cleaning the donut maker.

Service centre

Note: Please quote the product model number in connection with all inquiries.

The model number is shown on the front of this manual and on the product rating plate.

For:

- Complaints
- Replacement parts
- Returns
- Guarantee issues
- www.schou.com

Environmental information



Electrical and electronic equipment (EEE) contains materials, components and substances that may be hazardous and harmful to human health and the environment if waste electrical and electronic equipment (WEEE) is not disposed of correctly. Products marked with a crossed-out wheeled bin are electrical and electronic equipment. The crossed-out wheeled bin indicates that waste electrical and electronic equipment must not be disposed of with unsorted household waste, but must be collected separately.

Manufactured in P.R.C.

Manufacturer:
Schou Company A/S
Nordager 31
DK-6000 Kolding

All rights reserved. The content of this manual may not be reproduced, either in full or in part, in any way by electronic or mechanical means, e.g. photocopying or publication, translated or saved in an information storage and retrieval system without written permission from Schou Company A/S.

DONUT-MAKER

Einleitung

Damit Sie an Ihrem neuen Donut-Maker möglichst lange Freude haben, bitten wir Sie, die Gebrauchsanweisung und die beiliegenden Sicherheitshinweise vor Ingebrauchnahme sorgfältig durchzulesen.

Ferner wird empfohlen, die Gebrauchsanweisung für den Fall aufzubewahren, dass Sie sich die Funktionen des Donut-Makers später nochmals ins Gedächtnis rufen möchten.

Technische Daten

Spannung/Frequenz: 220-240 V~ 50/60 Hz

Leistung: Leistungsaufnahme: 1.000 W

Mit Antihafbeschichtung

 Klasse I: Muss an eine geerdete Steckdose angeschlossen werden.

Besondere Sicherheitsvorschriften

Stellen Sie vor dem Anschließen des Geräts sicher, dass die Netzspannung der in dieser Gebrauchsanweisung angegebenen Spannung entspricht.

Ziehen Sie stets den Stecker aus der Steckdose, wenn das Gerät nicht in Gebrauch ist oder gereinigt werden soll.

Tauchen Sie das Gerät oder den Stecker niemals in Wasser oder andere Flüssigkeiten ein. Es besteht die Gefahr von Stromschlägen!

Bei unsachgemäßer Verwendung und Handhabung des Geräts besteht die Gefahr von Personenschäden und Geräteausfällen.

Das Gerät darf nicht benutzt werden, falls das Kabel oder der Stecker beschädigt ist, oder falls das Gerät Funktionsfehler aufweist oder auf andere Weise beschädigt ist.

Lassen Sie das Gerät erforderlichenfalls von

einem Fachmann überprüfen und reparieren.

Lassen Sie das Kabel nicht über eine Tischkante oder dergleichen hängen, und verhindern Sie, dass es mit heißen Gegenständen oder offenem Feuer in Kontakt kommt.

Stellen Sie das Gerät auf eine stabile, ebene und hitzebeständige Oberfläche, mit Abstand zu heißen Gegenständen und offenen Flammen (z. B. Kochplatten).

Das Gerät ist nur für den Gebrauch in privaten Haushalten vorgesehen. Das Gerät darf nicht im Freien verwendet werden.

Lassen Sie das Gerät niemals aus den Augen, wenn es in Gebrauch ist.

Das Gerät darf von Kindern über 8 Jahren, von Personen mit beeinträchtigtem Wahrnehmungsvermögen und von Personen, die körperliche oder geistige Behinderungen haben, unter der Voraussetzung benutzt werden, dass sie beaufsichtigt werden oder im sicheren Gebrauch des Geräts angeleitet wurden und die damit verbundenen Gefahren verstehen.

Kinder dürfen nicht mit dem Gerät spielen.

Das Gerät darf nur von Kindern über 8 Jahren unter ständiger Aufsicht gereinigt werden.

Das Gerät und das dazugehörige Kabel müssen für Kinder unter 8 Jahren unzugänglich aufbewahrt werden.

Das Gerät darf nicht über eine automatische Ein-/Ausschaltvorrichtung o. ä. mit dem Netz verbunden werden.

Falls das Kabel beschädigt wird, muss es aus Sicherheitsgründen vom Hersteller, von der Serviceabteilung des Herstellers oder einer entsprechenden autorisierten Person ausgetauscht werden.

Vorsicht! Teile des Geräts werden beim Gebrauch sehr heiß. Berühren Sie das Gerät nicht mit bloßen Händen. Es besteht Verbrennungsgefahr!

Vor dem Gebrauch

Öffnen Sie den Donut-Maker.

Wischen Sie die Heizplatten mit einem feuchten Tuch ab und lassen Sie sie trocknen.

Schließen Sie den Donut-Maker und stecken Sie den Stecker in die Steckdose.

Lassen Sie den Donut-Maker einige Minuten lang aufwärmen. Es kann zu Geruchs- oder Rauchbildung kommen, die jedoch nach einer kurzen Aufwärmzeit wieder verschwindet.

Danach ist der Donut-Maker einsatzbereit.

Achtung! Die Antihaf-Beschichtung darf nicht eingefettet werden, weil sonst Gefahr besteht, dass die Donuts nicht richtig gebacken werden.

Teile des Donut-Makers

1. Oberteil
2. Kontrollleuchte
3. Anzeileuchte
4. Unterteil
5. Kabelschutz

6. Obere Heizplatte
7. Untere Heizplatte

Gebrauch

Schließen Sie den Donut-Maker.

Stecken Sie den Stecker in die Steckdose und schalten Sie das Gerät ein.

Die Kontrollleuchte (2) und die Thermostatleuchte (3) leuchten und zeigen an, dass der Donut-Maker eingeschaltet ist und sich aufheizt.

Wenn die Heizplatten die korrekte Temperatur erreichen, erlischt die Thermostatleuchte. Der Thermostat wird aktiv und schaltet dann den Donut-Maker aus, um die Temperatur zu halten.

Öffnen Sie den Donut-Maker.

Gießen Sie Donutteig in jede Vertiefung in der unteren Heizplatte und schließen Sie den Deckel, worauf sich der Teig auf der Heizplatte verteilt.

Sorgen Sie dafür, dass genug Teig auf die Platte gelangt ist. Jede Vertiefung muss bis hoch zum Rand gefüllt sein.

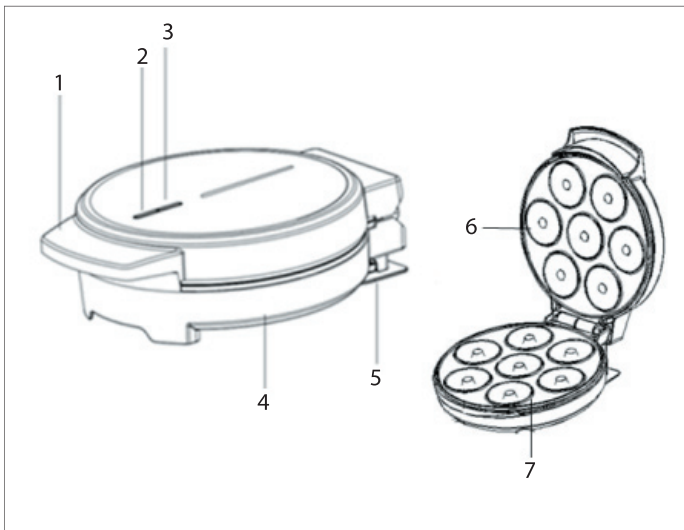

Fassen Sie den Griff am Oberteil nicht an, während die Donuts backen.

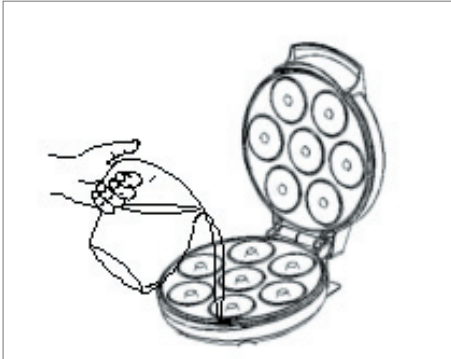

Beobachten Sie die Donuts, damit sie nicht anbrennen. Wenn die Donuts nach 3-5 Minuten die gewünschte Farbe haben, müssen Sie sie mit einem Gerät aus Holz oder weichem Kunststoff aus der Heizplatte lösen. Verwenden Sie keine Gerätschaften aus Metall, da diese die Beschichtung der Heizplatte beschädigen können!

Reinigung und Pflege

Ziehen Sie den Stecker aus der Steckdose und lassen Sie den Donut-Maker vollständig abkühlen, bevor Sie ihn reinigen.

Tauchen Sie den Donut-Maker keinesfalls in Wasser. Alle inneren und äußeren Oberflächen können mit einem feuchten Lappen gereinigt werden.

Weichen Sie festgebrannten Teig auf der Heizplatte mit etwas Speiseöl ein und schaben Sie ihn dann mit einer Gerätschaft aus Holz oder weichem Kunststoff ab.

Verwenden Sie zum Reinigen des Donut-Makers keine scharfen oder scheuernden Gegenstände.

Servicecenter

Hinweis: Bei Anfragen stets die Modellnummer des Produkts angeben.

Die Modellnummer finden Sie auf der Titelseite dieser Gebrauchsanweisung und auf dem Typenschild des Produkts.

Wenn Sie uns brauchen:

- Reklamationen
- Ersatzteile
- Rücksendungen
- Garantiewaren
- www.schou.com

DE

Entsorgung des Gerätes



Altgeräte dürfen nicht in den Hausmüll!

Sollte das Gerät einmal nicht mehr benutzt werden können, so ist

jeder Verbraucher gesetzlich verpflichtet, Altgeräte getrennt vom Hausmüll z.B. bei einer Sammelstelle seiner Gemeinde / seines Stadtteils abzugeben. Damit wird gewährleistet, dass die Altgeräte fachgerecht verwertet und negative Wirkungen auf die Umwelt vermieden werden.

Deshalb sind Elektrogeräte mit einer „durchkreuzten Abfalltonne“ gekennzeichnet.

Hergestellt in der Volksrepublik China

Hersteller:

Schou Company A/S
Nordager 31
DK-6000 Kolding

Alle Rechte vorbehalten. Der Inhalt dieser Gebrauchsanweisung darf ohne die schriftliche Genehmigung von Schou Company A/S weder ganz noch teilweise in irgendeiner Form unter Verwendung elektronischer oder mechanischer Hilfsmittel, wie zum Beispiel durch Fotokopieren oder Aufnahmen, wiedergegeben, übersetzt oder in einem Informationsspeicher und -abrufsystem gespeichert werden.

URZĄDZENIE DO PIECZENIA PĄCZKÓW

Wprowadzenie

Aby jak najlepiej wykorzystać zalety nowego urządzenia do pieczenia pączków, przed użyciem należy przeczytać niniejsze instrukcje.

Zaleca się zachowanie tej instrukcji, gdyby zaszła potrzeba skorzystania z niej w przyszłości.

Dane techniczne

Napięcie/częstotliwość: 220–240 V,
~50/60 Hz

Moc znamionowa: 1000 W

Powłoka odporna na przywieranie

 Klasa I: Urządzenie należy podłączyć do gniazda sieciowego z przewodem ochronnym.

Specjalne zasady bezpieczeństwa

Przed podłączeniem zasilacza należy upewnić się, że jego parametry są zgodne z napięciem określonym w tej instrukcji obsługi.

Odłączyć urządzenie, gdy nie jest używane i podczas czyszczenia.

Nie zanurzać urządzenia ani jego wtyczki w wodzie ani innych płynach. Istnieje ryzyko porażenia prądem elektrycznym.

Niewłaściwe użycie lub obsługa urządzenia mogą spowodować obrażenia ciała i uszkodzenie urządzenia.

Urządzenia nie można używać, jeżeli przewód lub wtyczka są uszkodzone albo wystąpiła usterka urządzenia lub jest ono uszkodzone w inny sposób. Oddać urządzenie specjalistom do sprawdzenia i w razie potrzeby naprawy.

Należy poprowadzić kabel zasilający, tak aby nie zwiślał z krawędzi stołu itd. i nie dotykał gorących przedmiotów lub otwartych płomieni.

Umieścić urządzenie na stabilnej, płaskiej i odpornej na wysoką temperaturę powierzchni, a także z dala od gorących przedmiotów i otwartych płomieni (np. kuchenki).

Urządzenie jest przeznaczone wyłącznie do użytku domowego. Nie do użytku na wolnym powietrzu.

Nigdy nie pozostawiać urządzenia bez nadzoru, gdy jest w użyciu.

Dzieci w wieku powyżej 8 lat oraz osoby o ograniczonej wrażliwości bądź z niepełnosprawnością fizyczną lub intelektualną mogą korzystać z urządzenia wyłącznie pod nadzorem lub pod warunkiem przeszkolenia obejmującego bezpieczne użytkowanie urządzenia, w wyniku którego zrozumiały one związane z tym zagrożenia.

Dzieciom nie wolno bawić się urządzeniem.

Dzieci w wieku powyżej 8 lat mogą czyścić urządzenie tylko pod stałym nadzorem osoby dorosłej.

Należy przechowywać urządzenie i przewód zasilający w miejscu niedostępnym dla dzieci poniżej 8. roku życia.

Nie należy podłączać urządzenia za pomocą włącznika/wyłącznika czasowego ani innych urządzeń, które mogą automatycznie włączyć urządzenie.

Jeśli przewód zasilający jest uszkodzony, ze względów bezpieczeństwa należy zlecić jego wymianę producentowi lub serwisowi albo innej wykwalifikowanej osobie.

Uwaga! Części urządzenia podczas użytkowania stają się bardzo gorące. Nie dotykać gorących powierzchni urządzenia. Istnieje ryzyko oparzenia.

PL

Przed użyciem

Otworzyć urządzenie do pieczenia pączków.

Przetrzeć płyty grzejne wilgotną szmatką i poczekać, aż wyschną.

Zamknąć urządzenie do pieczenia pączków i podłączyć wtyczkę urządzenia do gniazda elektrycznego.

Poczekaj kilka minut, aż urządzenie do pieczenia pączków się nagrzej. Z urządzenia może wydobywać się zapach lub dym. Po niedługim czasie to minie.

Urządzenie do pieczenia pączków jest gotowe do pracy.

UWAGA! Nie używać tłuszczu na powłóce zapobiegającej przywieraniu, ponieważ może to uniemożliwić prawidłowe pieczenie pączków.

Główne elementy

1. Górna obudowa
2. Wskaźnik zasilania
3. Wskaźnik osiągnięcia temperatury
4. Dolna obudowa

5. Osłona przewodu zasilania

6. Górna płyta

7. Dolna płyta

Sposób użytkowania

Zamknąć urządzenie do pieczenia pączków.

Włożyć wtyczkę urządzenia do gniazda sieciowego i włączyć zasilanie.

Wskaźnik (2) i wskaźnik termostatu (3) zaświecą, wskazując, że urządzenie do pieczenia pączków jest włączone i nagrzewa się.

Po osiągnięciu przez płyty grzejne odpowiedniej temperatury wskaźnik termostatu zgaśnie. Termostat będzie włączać i wyłączać grzanie, tak aby urządzenie do pieczenia pączków utrzymywało temperaturę.

Otworzyć urządzenie do pieczenia pączków.

Wlać ciasto na pączki w każdy otwór na dolnej płycie i zamknąć pokrywę, aby umożliwić rozprowadzenie ciasta po płytach grzejnych.

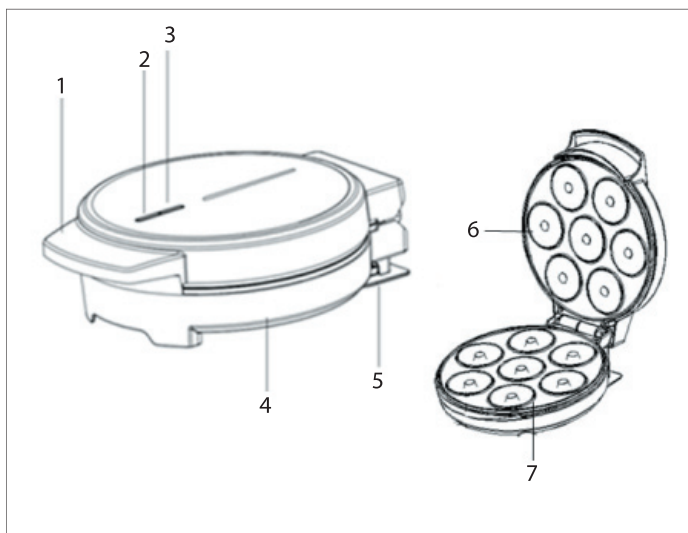

Upewnić się, że na płycie jest odpowiednia ilość ciasta. Każdy otwór powinien być wypełniony po brzegi.

Nie trzymać rączki górnej części w trakcie pieczenia pączków.

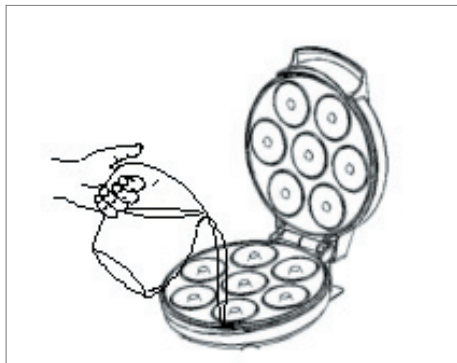

Upewnić się, że pączki nie przywierają. Gdy pączki będą miały odpowiedni kolor po 3–5 minutach, zdjąć je z płyt grzejnych za pomocą przyborów kuchennych z drewna lub miękkiego tworzywa. Nie używać przyborów metalowych, ponieważ mogą one uszkodzić powłokę płyt grzejnych.

Czyszczenie i konserwacja

Przed przystąpieniem do czyszczenia odłączyć urządzenie do pieczenia pączków i poczekać, aż ostygnie.

Nie wolno zanurzać urządzenia do pieczenia pączków w wodzie. Wszystkie zewnętrzne i wewnętrzne powierzchnie można czyścić wilgotną szmatką.

Namoczyć resztki ciasta przyklejone do płyt grzejnych niewielką ilością oleju roślinnego, a następnie zdrapać je przyborem kuchennym z drewna lub miękkiego tworzywa.

Nie używać ostrych ani ściernych przedmiotów do czyszczenia urządzenia do pieczenia pączków.

Punkt serwisowy

Uwaga: Zadając pytania dotyczące niniejszego produktu, należy podawać numer modelu.

Numer modelu można znaleźć na okładce niniejszej instrukcji obsługi i tabliczce znamionowej.

Prosimy o kontakt z punktem serwisowym w sprawach:

- reklamacje
- części zamienne
- zwroty
- gwarancje
- www.schou.com

Informacje dotyczące środowiska



Sprzęt elektryczny i elektroniczny (electrical and electronic equipment – EEE) zawiera

■ materiały, elementy i substancje, które mogą być niebezpieczne i szkodliwe dla zdrowia ludzi oraz środowiska naturalnego w przypadku, gdy taki zużyty sprzęt (waste electrical and electronic equipment – WEEE) nie zostanie odpowiednio zutylizowany. Produkty oznaczone symbolem przekreślonego kosza na śmieci są odpadami elektrycznymi i elektronicznymi. Przekreślony kosz na śmieci oznacza, że zużytego sprzętu elektrycznego i elektronicznego nie wolno pozbywać się razem z ogólnymi odpadami domowymi, a należy utylizować go osobno.

Wyprodukowano w Chińskiej Republice Ludowej

Producent:
Schou Company A/S
Nordager 31
DK-6000 Kolding

Wszelkie prawa zastrzeżone. Niniejszego podręcznika użytkownika nie wolno w żaden sposób powielać częściowo ani w całości, elektronicznie bądź mechanicznie (np. poprzez fotokopie lub skany), tłumaczyć ani przechowywać w bazie danych z funkcją wyszukiwania bez uprzedniej zgody Schou Company A/S wyrażonej na piśmie.

SÕÕRIKUVALMISTAJA

Sissejuhatus

Oma uue sõõrikuvalmistaja tõhusaimaks kasutamiseks lugege kõigepealt läbi käesolevad juhised.

Samuti soovitame juhendi hiljem kasutamiseks alles hoida.

Tehnilised andmed

Pinge/sagedus: 220-240 V ~ 50/60 Hz

Nimivõimsus: 1000 W

Mittenakkuva kattega

 I klass Tuleb ühendada maandatud pistikupesassa.

Spetsiaalsed ohutusjuhised

Enne seadme vooluvõrku ühendamist veenduge, et toiteallikas vastaks selles juhendis määratletud pingele.

Eemaldage seade vooluvõrgust, kui seda ei kasutata, ja puhastamisel.

Ärge kastke seadet ega pistikut vette ega muudesse vedelikesse. Esineb elektrilöögioht!

Seadme ebaõige kasutamine ja käsitsemine võib lõppeda kehavigastuste ja seadme kahjustustega.

Seadet ei tohi kasutada, kui juhe või pistik on kahjustatud, kui seade töötab valesti või on muul viisil kahjustatud. Laske seade professionaalil üle vaadata ja vajadusel parandada.

Ärge laske voolujuhtmel rippuda üle lauaserava vms ning ärge laske sel puutuda vastu kuumi esemeid või lahtist leeki.

Asetage seade stabiilsele, tasasele, kuumuskindlale pinnale ning eemale kuumadest esemetest ja lahtisest leegist (nt küpsetusplaadid).

Seade on ette nähtud ainult koduseks kasutamiseks. Mitte välitingimustes kasutamiseks.

Ärge jätke töötavat seadet järelevalveta.

Seadet võivad kasutada üle 8 aasta vanused lapsed ja piiratud sensoorsete, füüsiliste või vaimsete võimetega inimesed, kui neid juhendatakse või neid on õpetatud seadet ohutult kasutama ja nad mõistavad sellega seotud ohte.

Lapsed ei tohi seadmega mängida.

Üle 8-aastased lapsed tohivad seadet puhastada ainult pideva järelevalve all.

Hoidke seade ja selle juhe alla 8-aastaste laste käeulatusesst väljas.

Ärge ühendage seadet sisse-/väljalülitamise taimeriga vms seadmega, mis võib seadme automaatselt sisse lülitada.

Kui toitejuhe on kahjustatud, peab selle võimaliku ohu vältimiseks välja vahetama kas tootja, teeninduse esindaja või muu sarnase kvalifikatsiooniga isik.

Ettevaatust! Seadme osad muutuvad kasutamise käigus tuliseks. Ärge puudutage seadme kuumi pindu. Esineb põletusohu.

Enne kasutamist

Avage sõõrikuvalmistaja.

Pühkige küpsetusplaadid niiske lapiga üle ning laske kuivada.

Sulgege sõõrikuvalmistaja ning lülitage seade sisse.

Laske sõõrikuvalmistajal mõni minut kuumeneda. Seadmest võib eralduda lõhna või suitsu. Suits ja lõhn kaovad üpris lühikese aja möödudes.

Sõõrikuvalmistaja on nüüd kasutamiseks valmis.

NB! Ärge lisage mittenakkuvale katile rasva, kuna see võib põhjustada sõõriku mitteõiget küpsetamist.

Põhikomponendid

1. Ülemine korpus
2. Toitenäidik
3. Termostaadituli
4. Alumine korpus

5. Toitejuhtme kate
6. Ülemine plaat
7. Põhjaplaat

Kasutamine

Sulgege sõõrikuvalmistaja.

Ühendage pistik vooluvõrku ja lülitage seade sisse.

Süttivad toitenäidik (2) ja termostaadituli (3), näidates, et sõõrikuvalmistaja on sisse lülitatud ning kuumeneb.

Kui küpsetusplaadid on saavutanud õige temperatuuri, siis termostaadituli kustub. Termostaat lülitub sisse ja välja, hoides sõõrikuvalmistaja temperatuuril.

Avage sõõrikuvalmistaja.

Valage sõõrikutainas alumisel plaadil igasse auku ja sulgege kaas, et see plaadil laiali jaotuks.

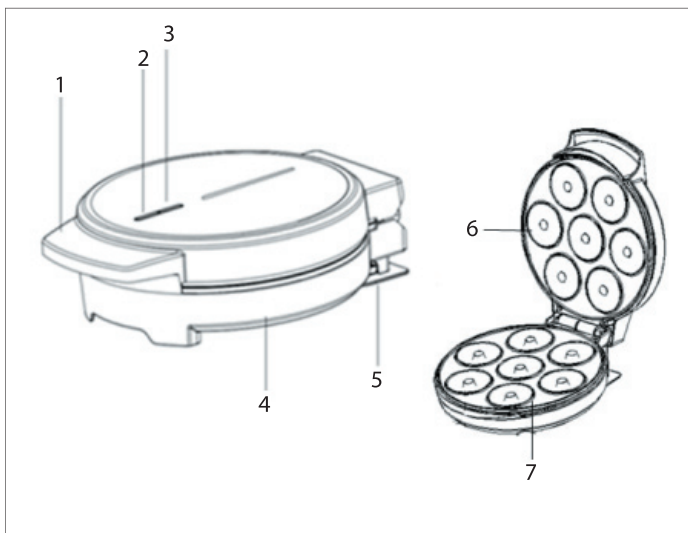

Veenduge, et küpsetusplaadil oleks piisavalt tainast. Iga auk tuleb servani täita.

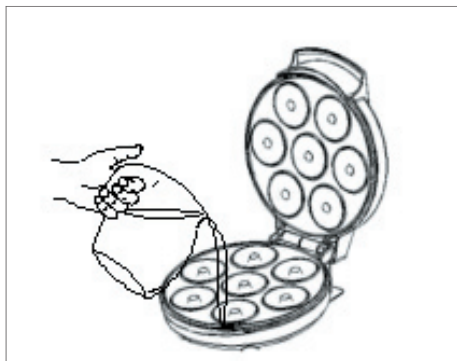

Ärge hoidke sõõrikute küpsemise ajal ülemise osa käepidemest.

Veenduge, et sõõrikud ei jääks kinni. Kui sõõrikud on saavutanud 3–5 min pärast soovitud värvi, eemaldage need küpsetusplaatidelt puidust või pehmest plastikust söögiriista abil. Ärge kasutage metallist söögiriistu, kuna need võivad kahjustada küpsetusplaate!

Puhastamine ja hooldus

Eraldage sõõrikuvalmistaja vooluvõrgust ning laske sel enne puhastamist maha jahtuda.

Ärge pange sõõrikuvalmistajat vette. Kõiki välimisi ja sisemisi pindu võib puhastada niiske lapiga.

Pehmendage küpsetusplaatide külge jäänud tainast vähese toiduõliga ning kraapige seejärel puidust või pehmest plastikust söögiriista kasutades ära.

Ärge kasutage sõõrikuvalmistaja puhastamiseks teravaid ega abrasiivseid esemeid.

Teeninduskeskus

Pidage meeles: Palun märkide kõikide päringute puhul ära toote mudelinumber.

Mudelinumber on toodud ära käesoleva juhendi kaanel ning toote nimisildil.

Palun kontakteeruge Teeninduskeskusega juhul kui:

- Kaebused
- Osade vahetamised
- Tagastamised
- Garantiiküsimused
- www.schou.com

Keskonnaalane teave



Elektri- ja elektroonikaseadmed (EEE) sisaldavad materjale, komponente ja aineid, mis võivad olla ohtlikud ja kahjulikud inimeste tervisele ja keskkonnale, juhul kui kasutatud elektri- ja elektroonikaseadmeid (WEEE) ei utiliseerita ette nähtud moel. Ristiga läbi kriipsutatud ratastel prügikastiga märgistatud toodete puhul on tegemist elektri- ja elektroonikaseadmega. Ristiga läbi kriipsutatud ratastel prügikast näitab, et kasutatud elektri- ja elektroonikaseadet ei tohi utiliseerida koos sortimata olmeprügiga, vaid tuleb koguda eraldi.

Toodetud Hiina Rahvavabariigis

Tootja:
Schou Company A/S
Nordager 31
DK-6000 Kolding

Kõik õigused kaitstud. Käesolevat kasutusjuhendit ei tohi ilma ettevõtte Schou Company A/S eelneva kirjaliku nõusolekuta paljundada ei osaliselt ega täielikult, elektrooniliselt või mehaaniliselt (näiteks fotokoopia või skaneering), tõlkida ega hoida andmebaasis ja otsingusüsteemis.

MÁQUINA PARA HACER DÓNUTS

Introducción

Para sacar el máximo provecho a su nueva máquina para hacer donuts, lea este manual de instrucciones antes de usarla.

También le recomendamos que guarde las instrucciones por si necesitase consultarlas en el futuro.

Datos técnicos

Voltaje/frecuencia: 220-240 V~ 50/60 Hz

Potencia nominal: 1000 W

Con recubrimiento antiadherente



Clase I: Debe enchufarse a un enchufe con toma de tierra

Instrucciones especiales de seguridad

Compruebe que la fuente de alimentación corresponde al voltaje especificado en este manual antes de enchufar el aparato.

Desenchufe el aparato cuando no se esté utilizando o cuando lo esté limpiando.

No sumerja el aparato ni el enchufe en agua u otros líquidos. ¡Hay riesgo de calambres!

El uso y la manipulación indebidos del aparato entrañan el riesgo de que se produzcan lesiones personales y daños en el aparato.

No use el aparato si el cable o el enchufe presentan daños, ni si funcionan mal o están dañados de alguna otra manera. Pida a un profesional que revise y, si es necesario, repare el aparato.

No permita que el cable cuelgue del borde de la mesa, etc. ni que entre en contacto con otros objetos.

Coloque el aparato sobre una superficie estable, plana y resistente al calor, y lejos de objetos calientes y llamas desnudas (por ejemplo, fogones de cocina).

El aparato está concebido exclusivamente para ser utilizado en el ámbito doméstico. No aprobada para uso al aire libre.

No deje nunca el aparato desatendido mientras esté en marcha.

El aparato puede ser utilizado por niños mayores de 8 años y por personas con sensibilidad reducida, o una discapacidad física o mental, siempre que estén siendo supervisados o hayan sido instruidos en el uso del aparato de un modo seguro y hayan entendido los riesgos asociados.

Los niños no deben jugar con el aparato.

El aparato solo puede ser limpiado por niños mayores de 8 años y bajo constante supervisión.

Mantenga el aparato y su cable fuera del alcance de los niños menores de 8 años.

No conecte el aparato usando un temporizador de conexión/desconexión ni ningún otro equipo que pueda desconectarlo automáticamente.

Si el cable está dañado, debe ser sustituido por el fabricante, su agente de servicio o por un técnico cualificado por motivos de seguridad.

Precaución: Algunas partes del aparato se calentarán mucho durante el uso. No toque las superficies calientes del aparato. Hay riesgo de quemaduras.

Antes del uso

Abra la máquina para hacer donuts.

Frote las placas calefactoras con un paño húmedo y deje que se sequen.

Cierre la máquina para hacer donuts y enchúfela.

Deje que la máquina para hacer donuts se caliente durante unos minutos. El aparato puede emitir olor o humo. Esto desaparecerá después de un breve periodo de tiempo.

Ahora la máquina para hacer donuts está lista para ser utilizada.

¡Nota! No añada grasa a la capa antiadherente, ya que esto podría provocar que el donut no se hiciera bien.

Componentes principales

1. Carcasa superior
2. Piloto indicador
3. Indicador de que el donut está listo
4. Carcasa inferior

5. Cubierta del cable
6. Plancha superior
7. Plancha inferior

Uso

Cierre la máquina para hacer donuts.

Conecte el enchufe a la toma de corriente y ponga en marcha el dispositivo.

El piloto indicador (2) y la luz del termostato (3) se encienden para indicar que la máquina para hacer donuts está encendida y se está calentando.

En cuanto las placas calefactoras alcancen la temperatura correcta, la luz del termostato se apaga. El termostato se encenderá y apagará para que la máquina para hacer donuts mantenga la temperatura.

Abra la máquina para hacer donuts.

Introduzca masa de donut en los orificios de la plancha inferior y cierre la tapa para que se distribuya por la plancha.

Asegúrese de que haya suficiente masa en la placa de cocción.

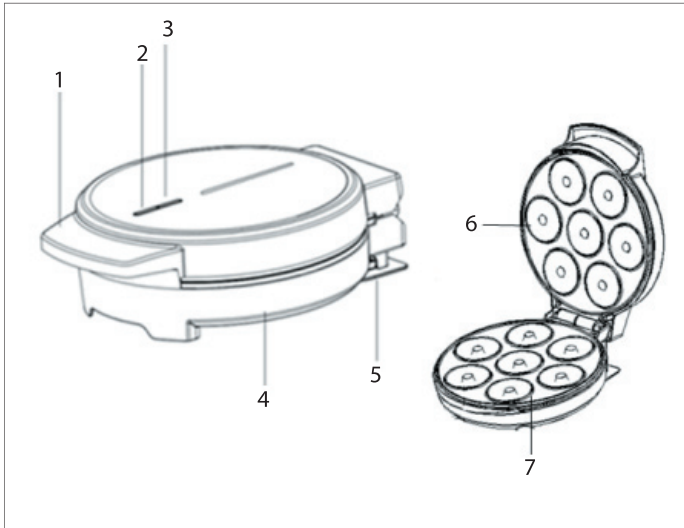

ES

Todos los orificios deben quedar llenos hasta el borde.

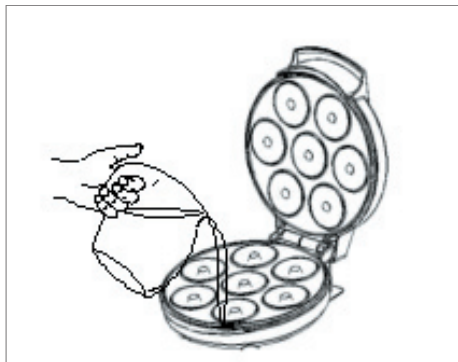

No sujete el asa de la sección superior mientras se cocinan los donuts.

Asegúrese de que los donuts no se peguen. Una vez que los donuts hayan alcanzado el color deseado (unos 3 a 5 minutos), sáquelos de las placas calefactoras utilizando un utensilio de madera o de plástico blando. No utilice utensilios metálicos, ya que pueden dañar el revestimiento antiadherente de las placas calefactoras.

Limpieza y mantenimiento

Desenchufe la máquina para hacer donuts y deje que se enfríe antes de limpiarla.

No sumerja nunca la máquina para hacer donuts en agua. Todas las superficies internas y externas se pueden limpiar con un paño húmedo.

Reblandezca cualquier residuo de masa adherido a la placa calefactora con un poco de aceite vegetal, y rásquelo utilizando un utensilio de madera o de plástico blando.

No utilice objetos afilados o abrasivos cuando limpie la máquina para hacer donuts.

Centro de servicio

Nota: Por favor, cite el número de modelo del producto relacionado con todas las preguntas.

El número de modelo se muestra en la parte frontal de este manual y en la placa de características del producto.

Para:

- Reclamaciones
- Piezas de recambio
- Devolución de mercancías
- Asuntos de garantía
- www.schou.com

Información medioambiental



Los dispositivos eléctricos y electrónicos (AEE) contienen materiales, componentes y sustancias que pueden ser peligrosos y perjudiciales para la salud humana y para el medio ambiente, si los residuos de estos dispositivos eléctricos y electrónicos (RAEE) no se eliminan correctamente. Los productos identificados con un contenedor con ruedas tachado son dispositivos eléctricos y electrónicos. El contenedor con ruedas tachado indica que los residuos de dispositivos eléctricos y electrónicos no deben desecharse junto con la basura doméstica, y que se tienen que recoger por separado.

Fabricado en People's Republic of China (P.R.C)

Fabricante:
Schou Company A/S
Nordager 31
DK-6000 Kolding

Todos los derechos reservados. El contenido de este manual no puede ser reproducido, ni total ni tampoco parcialmente, de cualquier forma por medios electrónicos o mecánicos, por ejemplo, fotocopias o publicación, traducción o guardado en un almacén de información y sistema de recuperación, sin la previa autorización por escrito de Schou Company A/S.

ES

MACCHINA PER CIAMBELLE

Introduzione

Per ottenere le massime prestazioni dalla vostra nuova macchina per ciambelle, leggere le istruzioni prima dell'uso.

Si consiglia di conservare le presenti istruzioni per un eventuale riferimento futuro.

Dati tecnici

Tensione/frequenza: 220-240 V~ 50/60 Hz

Potenza nominale: 1000 W

Con rivestimento antiaderente

 Classe I: deve essere collegato ad una presa con messa a terra.

Istruzioni di sicurezza particolari

Controllare che l'alimentazione elettrica corrisponda alla tensione specificata in questo manuale prima di collegare l'apparecchio.

Staccare l'apparecchio dalla corrente quando non deve essere utilizzato e durante la pulizia.

Non immergere l'apparecchio o la spina in acqua o altri liquidi. Pericolo di scosse elettriche!

L'uso e la movimentazione non conformi dell'apparecchio comportano il rischio di lesioni personali e danneggiamento dell'apparecchio.

L'apparecchio non deve essere utilizzato se il cavo o la spina sono danneggiati, in caso di malfunzionamenti o se presenta danni di qualsiasi altro tipo. Far ispezionare l'apparecchio e, se necessario, farlo riparare da un professionista.

Il cavo non deve pendere dal bordo del tavolo ecc. e non deve entrare in contatto con oggetti caldi o fiamme libere.

Mettere l'apparecchio su una superficie stabile, in piano, resistente al calore e lontana da oggetti caldi e fiamme libere (ad es. dalle piastre di cottura).

Questo apparecchio è progettato per l'uso esclusivo in abitazioni private. Non è adatto per l'uso all'aperto.

Non lasciare mai incustodito l'apparecchio durante l'uso.

Questo apparecchio può essere utilizzato da bambini di età superiore a 8 anni e persone con ridotta sensibilità o disabilità fisiche o mentali solo sotto sorveglianza o se queste persone hanno ricevuto istruzioni sull'uso sicuro dell'apparecchio e hanno compreso i rischi che esso comporta.

I bambini non devono giocare con questo apparecchio.

I bambini possono pulire l'apparecchio solo se di età superiore agli 8 anni e se costantemente sorvegliati.

Tenere l'apparecchio e il suo cavo di alimentazione fuori dalla portata dei bambini di età inferiore a 8 anni.

Non collegare l'apparecchio a un temporizzatore di accensione/spengimento o ad altri dispositivi che possono accendere automaticamente l'apparecchio.

Se il cavo ha subito dei danni, per motivi di sicurezza deve essere sostituito dal fabbricante, da un operatore dell'assistenza o da una persona con analogo qualifica.

Attenzione! Alcune parti dell'apparecchio diventano molto calde durante l'uso. Non toccare le superfici calde dell'apparecchio. Pericolo di ustioni.

Prima dell'uso

Aprire la macchina per ciambelle.

Pulire le piastre con un panno umido e lasciarle asciugare.

Chiudere la macchina per ciambelle e collegarla alla presa elettrica.

Far riscaldare la macchina per ciambelle per alcuni minuti. Si potrebbe avvertire un leggero odore di fumo che sparirà in breve tempo.

A questo punto la macchina per ciambelle è pronta per l'uso.

N.B.! Non aggiungere grassi al rivestimento antiaderente; in tal caso, la ciambella potrebbe non cuocersi correttamente.

Componenti principali

1. Corpo superiore
2. Indicatore di potenza
3. Indicatore «pronto»
4. Corpo inferiore

5. Coperchio del cavo di alimentazione
6. Piastra superiore
7. Piastra inferiore

Utilizzo

Chiudere la macchina per ciambelle.

Inserire la spina nella presa della rete elettrica e accendere l'interruttore.

La spia luminosa (2) e quella del termostato (3) si accendono per indicare che la macchina per ciambelle è accesa e si sta riscaldando.

La spia del termostato di spegne non appena le piastre raggiungono la temperatura giusta. Il termostato si accende e spegne in modo che la macchina per ciambelle mantenga la temperatura.

Aprire la macchina per ciambelle.

Versare della pastella per ciambelle in ciascun foro della piastra inferiore e chiudere il coperchio per distribuire la pastella sulla piastra.

Assicurarsi che vi sia abbastanza pastella sulla piastra. Ogni foro deve essere riempito fino al bordo.

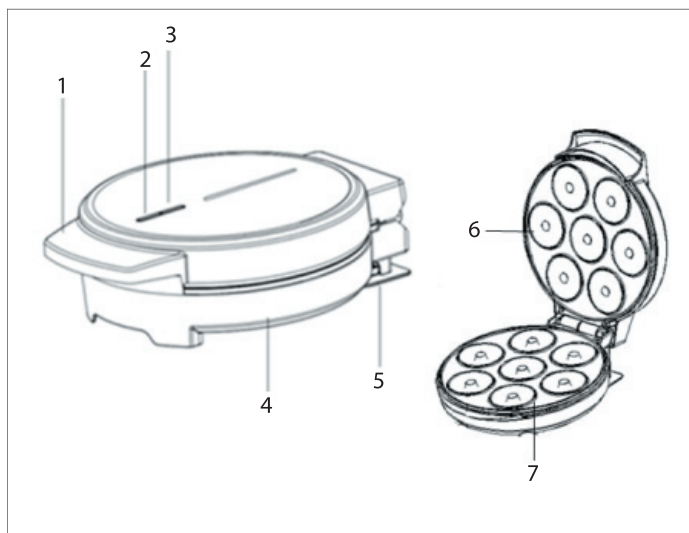

Non tenere la maniglia della parte superiore durante la cottura delle ciambelle.

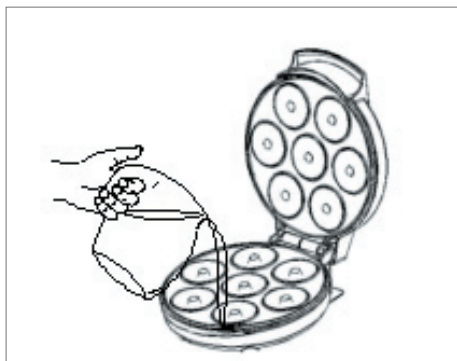

Assicurarsi che le ciambelle non si attacchino. Quando le ciambelle hanno preso il colore desiderato dopo 3-5 minuti, rimuoverle dalla piastra con un utensile in legno o in plastica morbida. Non utilizzare utensili metallici, perché possono danneggiare il rivestimento della piastra!

Pulizia e manutenzione

Scollegare la macchina per ciambelle dalla presa elettrica e farla raffreddare prima di pulirla.

Non immergere mai la macchina per ciambelle nell'acqua. Tutte le superfici esterne e interne possono essere pulite con un panno umido.

Ammorbidire eventuali residui di pastella incrostati sulla piastra con un po' d'olio vegetale, quindi grattarli via con un utensile in legno o in plastica morbida.

Non utilizzare oggetti affilati o abrasivi per pulire la macchina per ciambelle.

Centro assistenza

Nota: indicare il numero di modello del prodotto in ogni richiesta di assistenza.

Il numero di modello è riportato sulla copertina di questo manuale e sulla targhetta del prodotto.

Per:

- Reclami
- Pezzi di ricambio
- Resi
- Questioni relative alla garanzia
- www.schou.com

Informazioni ambientali



Le apparecchiature elettriche ed elettroniche (AEE) contengono materiali, componenti e sostanze che possono essere pericolosi e dannosi per la salute umana e l'ambiente, se i rifiuti di apparecchiature elettriche ed elettroniche (RAEE) non vengono smaltiti correttamente. I prodotti contrassegnati con il simbolo del bidone sbarrato sono apparecchiature elettriche ed elettroniche. Il bidone sbarrato indica che le apparecchiature elettriche ed elettroniche non devono essere smaltite insieme ai rifiuti domestici non differenziati, ma devono essere raccolti separatamente.

Fabbricato in P.R.C.

Produttore:
Schou Company A/S
Nordager 31
DK-6000 Kolding

Tutti i diritti riservati. I contenuti di questo manuale non possono essere riprodotti in parte o per intero, elettronicamente o meccanicamente (ad es. mediante fotocopie o scansioni), tradotti o archiviati in sistemi di memorizzazione e recupero di informazioni senza il consenso scritto di Schou Company A/S.

DONUTMAKER

Inleiding

Om optimaal gebruik te maken van uw nieuwe donutmaker gelieve deze instructies voor gebruik door te lezen.

We raden u ook aan om deze aanwijzingen te bewaren voor het geval u deze later wilt raadplegen.

Technische gegevens

Spanning/frequentie: 220-240 V ~ 50/60 Hz

Nominaal vermogen: 1000 W

Met antiaanbaklaag

 Klasse I: De stekker moet in een geaard stopcontact gestoken worden.

Speciale veiligheidsvoorschriften

Controleer of de stroomtoevoer overeenkomt met de spanning die wordt vermeld in deze handleiding voordat u de stekker van het apparaat in het stopcontact steekt.

Haal de stekker uit het stopcontact als u het apparaat niet gebruikt of als u het reinigt.

Dompel het apparaat of de stekker niet onder in water of andere vloeistoffen. Hierdoor kunt u een elektrische schok krijgen!

Onjuist gebruik van het apparaat kan leiden tot persoonlijk letsel en schade aan het apparaat.

Gebruik het apparaat niet als het snoer of de stekker beschadigd is, als het niet naar behoren werkt of als het op een andere manier beschadigd is. Laat het apparaat nakijken en, indien nodig, repareren door een professional.

Laat de kabel niet over de rand van een tafel of iets dergelijks hangen en laat deze ook niet in contact komen met hete voorwerpen of open vlammen.

Plaats het apparaat op een stabiel, vlak en warmtebestendig oppervlak en uit de buurt van hete objecten en open vlammen (bijv. kookplaten).

Het apparaat is alleen bedoeld voor huishoudelijk gebruik. Niet voor gebruik buitenshuis.

Laat het apparaat nooit onbeheerd als dit in gebruik is.

Het apparaat mag gebruikt worden door kinderen ouder dan 8 jaar en personen met verminderde gevoeligheid, of een fysieke of mentale handicap, als er toezicht op hen gehouden wordt of als ze aanwijzingen hebben gekregen over het veilige gebruik van het apparaat de bijbehorende gevaren dus begrijpen.

Kinderen mogen niet met het apparaat spelen.

Het apparaat mag alleen gereinigd worden door kinderen ouder dan 8 jaar als er continu toezicht wordt gehouden door een volwassene.

Houd het apparaat en het snoer buiten bereik van kinderen jonger dan 8 jaar.

Sluit het apparaat niet aan op een tijdschakelaar of soortgelijke voorziening om deze automatisch in te schakelen.

Als het snoer is beschadigd, moet dit worden vervangen door de fabrikant of diens service-agent of een gekwalificeerd technicus om gevaren te voorkomen.

Waarschuwing! Delen van het apparaat wordt erg heet tijdens gebruik. Raak de hete oppervlakken van het apparaat niet aan. Hierdoor kunt u een brandwonden oplopen.

Vóór gebruik

Open de donutmaker.

Veeg de bakplaten schoon met een vochtige doek en laat ze drogen.

Sluit de donutmaker en steek de stekker in het stopcontact.

Laat de donutmaker enkele minuten opwarmen. Er kan een geur of rook uit het apparaat komen. Dit verdwijnt na een korte tijd.

De donutmaker is nu klaar voor gebruik.

LET OP! Breng geen vet aan op de antiaanbaklaag, dit kan ervoor zorgen dat de donut niet goed wordt gebakken.

Basisonderdelen

1. Bovenste behuizing
2. Aan/uit-lampje
3. Gereed-lampje
4. Onderste behuizing

5. Snoerafdekking

6. Bovenste plaat

7. Onderste plaat

Gebruik

Sluit de donutmaker.

Steek de stekker in het stopcontact en schakel het apparaat in.

Het indicatielampje (2) en thermostaatlampje (3) gaan aan om aan te geven dat de donutmaker is ingeschakeld en wordt opgewarmd.

Zodra de bakplaten de juiste temperatuur hebben, gaat het thermostaatlampje uit. De thermostaat gaat aan en uit zodat de donutmaker de temperatuur kan behouden.

Open de donutmaker.

Giet donutbeslag in de gaten in de onderste bakplaat en sluit het deksel zodat het beslag over de bakplaat verdeeld kan worden.

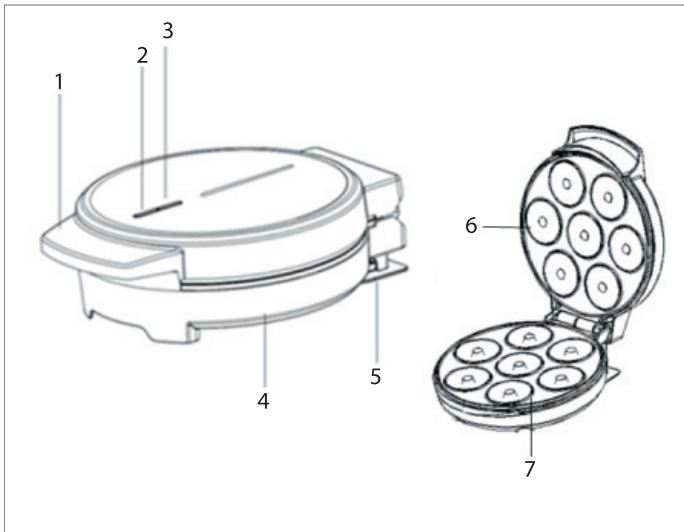

Zorg dat er voldoende beslag op de bakplaat aanwezig is. Elk gat moet tot de rand gevuld worden.

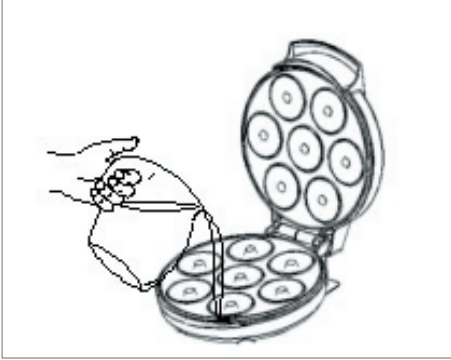

Houd de bovenste handgreep niet vast terwijl de donuts worden gebakken.

Zorg ervoor dat de donuts niet blijven plakken. Zodra de donuts de gewenste kleur hebben na 3-5 minuten, haalt u ze van de bakplaten af met een spatel van hout of plastic. Gebruik geen metalen spatel aangezien dit de coating van de bakplaten kan beschadigen!

Reiniging en onderhoud

Haal de stekker uit het stopcontact en laat de donutmaker afkoelen voordat u deze reinigt.

Dompel de donutmaker nooit onder in water. Alle buiten- en binnenoppervlakken kunnen worden gereinigd met een vochtige doek.

Week vastzittend beslag los van de bakplaten met een beetje plantaardige en schraap het eraf met een spatel van hout of plastic.

Gebruik geen scherpe of schurende voorwerpen om de donutmaker te reinigen.

Service centre

Let op: Vermeld bij alle vragen het productmodelnummer.

Het modelnummer staat op de voorkant van deze handleiding en op het producttypeplaatje.

Voor:

- Klachten
- Reserveonderdelen
- Retourzendingen
- Garantiekwesties
- www.schou.com

Milieu-informatie



Elektrische en elektronische apparatuur (EEE) bevat materialen, componenten en substanties die gevaarlijk en schadelijk voor de menselijke gezondheid en het milieu kunnen zijn als afgedankte elektrische en elektronische apparatuur (WEEE) niet correct als afval afgevoerd wordt. Producten gemarkeerd met een doorgestreepte afvalbak zijn elektrische en elektronische apparatuur. De doorgestreepte afvalbak geeft aan dat afgedankte elektrische en elektronische apparatuur niet met het huisafval weggegooid mag worden, maar dat deze afzonderlijk ingezameld moet worden.

Vervaardigd in P.R.C.

Fabrikant:
Schou Company A/S
Nordager 31
DK-6000 Kolding

Alle rechten voorbehouden. De inhoud van deze handleiding mag op geen enkele wijze, noch volledig noch in delen, elektronisch of mechanisch gereproduceerd worden, bijv. kopiëren of publicatie, vertaald of opgeslagen in een informatie-opslag- en ontsluitingssysteem zonder schriftelijke toestemming van Schou Company A/S.

APPAREIL À DONUTS

Introduction

Pour profiter au mieux de toutes les possibilités offertes par votre nouvel appareil à donuts, veuillez lire entièrement les instructions avant toute utilisation.

Nous vous recommandons également de conserver ces instructions afin de pouvoir vous y référer ultérieurement en cas de besoin.

Données techniques

Tension/fréquence : 220-240 V~ 50/60 Hz

Puissance nominale : 1000 W

Avec revêtement antiadhésif



Classe I : doit être raccordé à une prise avec terre.

Consignes de sécurité particulières

Assurez-vous que l'alimentation électrique correspond à la tension mentionnée dans ce manuel avant de brancher l'appareil.

Débranchez l'appareil lorsque vous ne l'utilisez pas et avant de le nettoyer.

Ne plongez pas l'appareil ou la fiche dans l'eau ou d'autres liquides. Il y a un risque de choc électrique !

Une utilisation ou manipulation incorrecte de l'appareil peut causer des blessures corporelles et un endommagement de l'appareil.

L'appareil ne doit pas être utilisé si la fiche ou le cordon est endommagé ou en cas de dysfonctionnement ou d'un autre endommagement. Faites contrôler l'appareil et, le cas échéant, faites-le réparer par un professionnel.

Ne laissez pas le cordon pendre par-dessus le bord d'une table, etc. et ne le laissez pas au contact d'objets chauds ou de flammes nues. Placez l'appareil sur une surface stable, plate, résistante à la chaleur et à l'écart d'objets chauds et de flammes nues (des plaques de cuisson par exemple).

L'appareil est conçu pour l'usage domestique et privé uniquement. N'utilisez pas cet appareil à l'extérieur.

Ne laissez jamais l'appareil sans surveillance pendant son utilisation.

L'appareil peut être utilisé par des enfants âgés de plus de 8 ans et par des personnes à capacités physiques, sensorielles ou mentales réduites s'ils sont surveillés ou ont reçu des instructions relatives à l'utilisation en toute sécurité de l'appareil et comprennent les dangers auxquels ils s'exposent.

Ne laissez pas les enfants jouer avec l'appareil.

L'appareil ne peut être nettoyé par des enfants que s'ils sont âgés de plus de 8 ans et constamment surveillés.

Gardez l'appareil et son cordon hors de portée des enfants âgés de moins de 8 ans.

Ne raccordez pas l'appareil à une minuterie de mise en marche/arrêt ou tout autre appareil de mise en marche automatique.

Si le cordon électrique est endommagé, il doit être remplacé, pour des raisons de sécurité, par le fabricant, un employé du service clientèle ou une personne à qualifications similaires.

Attention ! Certains éléments de l'appareil deviennent brûlants pendant l'usage. Ne touchez pas les surfaces chaudes de l'appareil. Il y a un risque de brûlures.

Avant utilisation

Ouvrez l'appareil à donuts.

Essayez les plaques à l'aide d'un chiffon humide et laissez-les sécher.

Fermez l'appareil à donuts et branchez-le.

Laissez-le chauffer pendant quelques minutes. L'appareil peut dégager une odeur ou de la fumée. Ces effets disparaîtront rapidement.

L'appareil à donuts est maintenant prêt à l'emploi.

Remarque ! N'ajoutez pas de graisse sur le revêtement anti-adhérent car ceci peut faire échouer la cuisson du donut.

Composants principaux

1. Partie supérieure du boîtier
2. Témoin de mise sous tension
3. Témoin de disponibilité
4. Partie inférieure du boîtier

5. Protection du cordon d'alimentation
6. Plaque supérieure
7. Plaque inférieure

Utilisation

Fermez l'appareil à donuts.

Insérez la fiche du cordon dans une prise secteur et mettez l'appareil en marche.

Le témoin lumineux (2) et le voyant du thermostat (3) s'allument pour indiquer que l'appareil à donuts est allumé et chauffe.

Une fois que les plaques sont à la température correcte, le voyant de thermostat s'éteint. Le thermostat s'allumera et s'éteindra pour maintenir l'appareil à donuts à la bonne température.

Ouvrez l'appareil à donuts.

Versez la pâte à donuts dans chaque alvéole de la plaque chauffante inférieure et fermez le couvercle pour répartir la pâte sur la plaque.

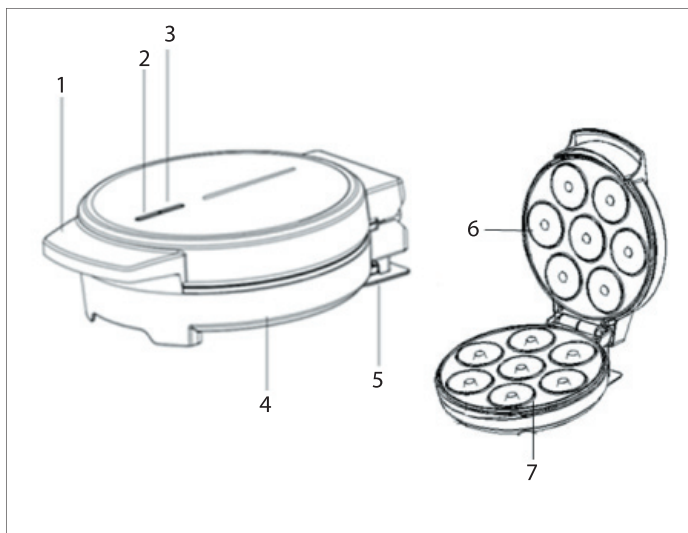

Assurez-vous qu'il y a suffisamment de pâte sur la plaque chauffante. Chaque alvéole doit être remplie jusqu'au bord.

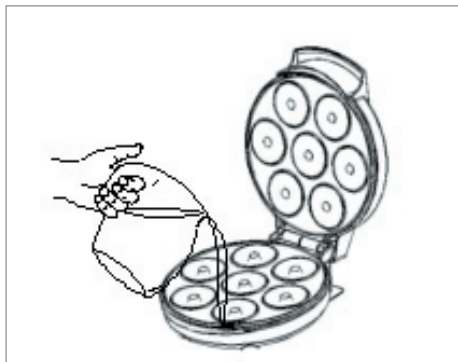

Ne tenez pas la poignée de l'élément supérieur pendant la cuisson des donuts.

Assurez-vous que les donuts n'adhèrent pas. Une fois que les donuts ont la couleur souhaitée, après 3 à 5 minutes, retirez-les de la plaque en vous servant d'un ustensile en bois ou en plastique souple. N'utilisez pas d'ustensiles en métal qui peuvent endommager le revêtement de la plaque !

Nettoyage et entretien

Débranchez l'appareil à donuts et laissez-le refroidir avant de le nettoyer.

N'immergez jamais l'appareil à donuts dans l'eau. Toutes les surfaces externes et internes peuvent être nettoyées avec un chiffon humide.

Ramollissez la pâte collée sur les plaques avec un peu d'huile végétale, puis grattez-les à l'aide d'un ustensile en bois ou en plastique souple.

N'utilisez pas d'objets pointus ou abrasifs pour nettoyer l'appareil à donuts.

Centre de service

Remarque : veuillez toujours mentionner le numéro de modèle du produit en cas de demandes.

Le numéro de modèle est indiqué sur la première page de ce manuel et sur la plaque signalétique du produit.

Pour :

- Réclamations
- Pièces de rechange
- Retours
- Questions de garantie
- www.schou.com

Informations relatives à l'environnement



Les équipements électriques et électroniques (EEE) contiennent des matériaux, pièces et

substances pouvant être dangereux et nocifs pour la santé et l'environnement si les déchets d'équipements électriques et électroniques (DEEE) ne sont pas éliminés correctement. Les produits marqués du pictogramme de la poubelle sur roues barrée d'une croix sont des équipements électriques et électroniques. Ce pictogramme indique que les déchets des équipements électriques et électroniques ne doivent pas être éliminés avec les ordures ménagères non triées et qu'ils doivent être ramassés séparément.



Fabriqué en R.P.C.

Fabricant :
Schou Company A/S
Nordager 31
DK-6000 Kolding

Tous droits réservés. Le contenu du présent manuel ne doit en aucun cas être reproduit intégralement ou partiellement, sous forme électronique ou mécanique (par exemple par photocopie ou numérisation), traduit ou sauvegardé dans un système stockage et de récupération d'informations sans l'accord écrit de Schou Company A/S.