

**MÄRKÄ-KUIIVAIMURI**  
**VÅT- OCH TORRDAMMSUGARE**  
**WET AND DRY VACUUM CLEANER**



**MK2201 TC**

**KÄYTTÖOHJEET**  
**BRUKSANVISNING**  
**MANUAL**



**SISÄLLYSLUETTELO / INNEHÅLLSFÖRTECKNING / TABLE OF CONTENTS:**

Suomi.....	3
Svenska.....	10
English.....	17
EU-vaaatimustenmukaisuusvakuutus/ EU-försäkran om överensstämmelse/ EU Declaration of Conformity.....	24
Takuu/Garanti/Warranty .....	25



CE-merkintä tarkoittaa "Eurooppalaista vaatimustenmukaisuutta" ja osoittaa, että tuote noudattaa turvallisuudesta, kansanterveydestä, kuluttajansuojasta jne. annettujen direktiivien olennaisia määräyksiä.



Tämä symboli muistuttaa käyttäjää kiinnittämään erityistä huomiota toimenpiteisiin, jotka voivat aiheuttaa vammoja tai jopa kuoleman, itse käyttäjälle tai lähellä oleville henkilöille tai eläimille.

Lisäksi toimenpiteet, jotka on merkitty tällä symbolilla, voivat myös aiheuttaa korjaamattomia vahinkoja imurille.



**VAROITUS:** Lue huolellisesti tämä ohjekirja ennen imurin käynnistämistä. Pidä ohjeet aina ulottuvilla pikaisen tarpeen vaatiessa. Säilytä tätä ohjekirjaa huolellisesti.

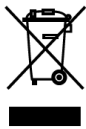

Älä hävitä sähkölaitteita kotitalousjätteen mukana. Sähkö- ja elektroniikkalaiteromusta annetun eurooppalaisen direktiivin 2012/19/EU ja sitä soveltavan kansallisen lainsäädännön mukaisesti, käytöstä poistetut sähkölaitteet on hävitettävä erillään muista jätteistä ja toimitettava ympäristömääräyksiä noudattavaan jätteiden käsittelypisteeseen.

## Johdanto

Tämä ohjekirja kuvaa käytössäsi olevan pölynimurin toiminnot. Ostajan vastuulla on varmistaa, että pölynimuria käyttävät henkilöt ovat lukeneet tämän oppaan. Ostajalla ei ole valtuutusta muokata tai käsitellä pölynimuria luvattomasti miltään osin. Tästä rangaistuksena seuraa takuun raukeaminen ja valmistajan vetäytyminen kaikesta vastuusta mahdollisissa henkilö- tai omaisuusvahingoissa. Jos ohjekirja häviää tai vaurioituu, pyydämme ottamaan yhteyttä valmistajaan. Jos pölynimuri myydään edelleen, pyydämme toimittamaan tämän ohjekirjan tulevalle omistajalle tai ilmoittamaan tälle valmistajan yhteystiedot.

# 1 Tuotteen ominaisuudet

1. Märkä- ja kuivaimuri
2. Jalustan urissa voi säilyttää lisätarvikkeita
3. Puhallustoiminto, sopii moniin tarkoituksiin
4. Työkaluliitäntä, voidaan käyttää muiden sähkötyökalujen kanssa. (Max 2000W)

# 2 Osien nimet

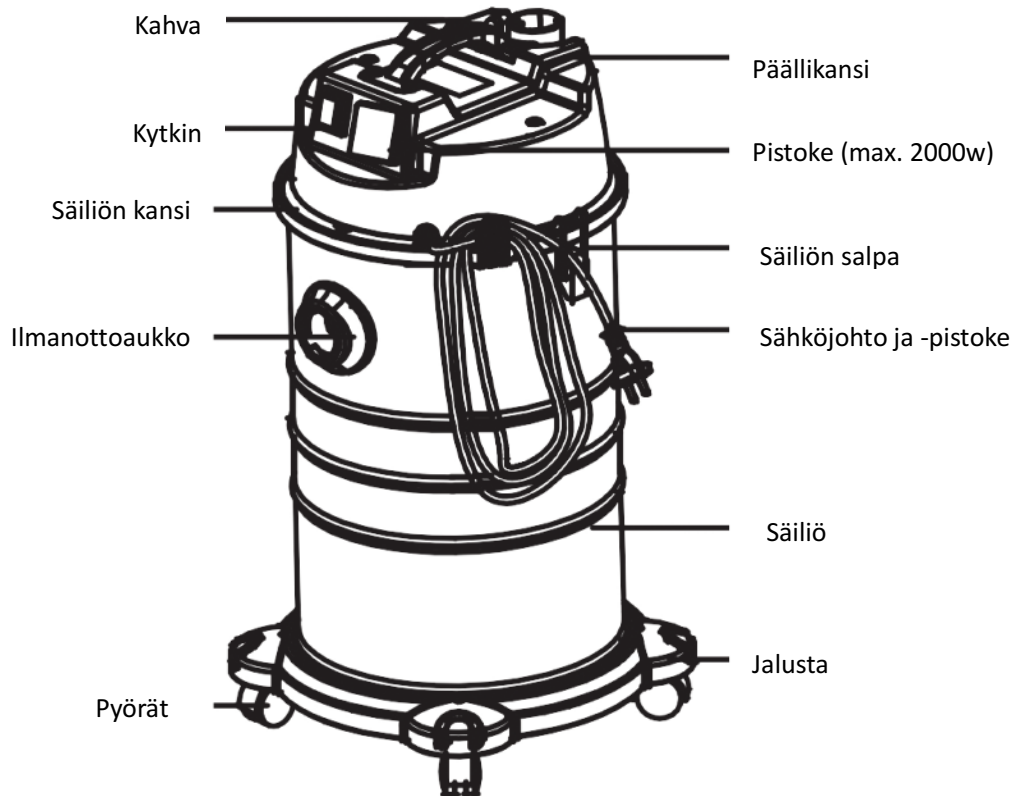

\*Pyöreä harjasuulake saatavilla lisävarusteena

## Käytä oikeita, tehtävään sopivia varusteita

Imuroitaessa vettä, poista kangassuodatin imurista.



Pyöreä harjasuulake  
kirjahyllyille, ikkunalaudoille,  
pöydille jne.



Lattiasuulake lattioita,  
mattoja jne. varten

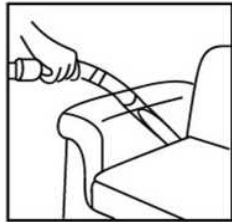

Rakosuulake rakoja, nurkkia  
yms. varten

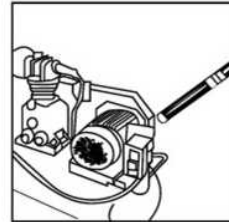

Puhallussuulake pölyn  
puhaltamiseen koneiden  
raoista jne.

### 3. Turvallisuusohjeita

- Tarkista ennen käyttöä, että sähköverkon jännite on sama kuin imurin tyyppikilpeen merkitty jännite.
- Älä käytä imuria paikoissa, joissa on palo- tai räjähdysvaaran aiheuttavia aineita. Imurin moottori voi aiheuttaa kipinöitä.
- Älä tuki imuaukkoa. Moottori voi ylikuumentua ja mennä rikki.
- Älä imuroi näitä materiaaleja: helposti syttyviä, räjähtäviä, vaarallisia, syövyttäviä, palavaa tuhkaa, tulitikkuja tai tupakkatuotteita.
- Älä imuroi teräviä esineitä.
- Älä imuroi mitään sellaista mikä voi tarttua helposti suodattimeen, kuten kalkki-, kipsi- tai grafiittijauhetta, koska ne tukkivat jäähdytyksen ja rikkovat moottorin.
- Älä kaada imuria kyljelleen. Silloin moottoriin voi päästä vettä, joka rikkoo sen.

- Varoitus: Jos ilman ulostuloaukosta virtaa vettä, älä kaada vettä pois niin, että käännät imurin kyljelleen. Silloin moottoriin saattaa päästä vettä ja se voi rikkoutua. Älä käytä laitetta pumppuna. Jos teet niin, moottori vaurioituu.
- Pysäytä imuri ja irrota sähköpistoke pistorasiasta aina käytön jälkeen tai kun imuria huolletaan.
- Jos imuri on kuumassa auringonpaisteessa tai muuten kovin lämpimässä paikassa, sen muoviosat voivat kärsiä.
- Älä vääntele imuletkua liikaa, äläkä astu sen päälle.
- Älä upota säiliön kantta veteen äläkä pese sitä vedellä. Imurin sähkölaitteisiin pääsee vettä, ja seurauksena voi olla tapaturma. Oikea puhdistustapa: Kastele liina, kierrä se mahdollisimman kuivaksi ja pyyhi likaiset osat sitten varovasti.
- Sähköjohdon saa vaihtaa vain valtuutettu sähköasentaja.
- Huomio: Ennen käyttöä laite on koottava oikein kaikilta osiltaan. Tarkista, että kaikki tarvittavat suodatus-elementit on asennettu oikein ja toimivat.
- Tätä laitetta ei ole tarkoitettu sellaisten henkilöiden käyttöön (mukaan lukien lapset) joiden fyysinen, aistinvarainen tai henkinen kyky on rajoittunut, tai joilla ei ole riittävästi kokemusta ja/tai tietoa käytöstä.
- Älä anna lasten leikkiä laitteella.
- Käyttäjät on opastettava asianmukaisesti laitteen käyttöön.
- Pakkausmateriaalit voivat muodostaa mahdollisen vaaran (esim. muovipussi), sijoita ne pois lasten, eläinten ja valvontaa vaativien henkilöiden ulottuvilta.
- Noudata pakkauksen hävittämisessä paikallista lainsäädäntöä.
- Varmista, että teknisten tietojen kyltissä ilmoitetut sähköä koskevat tiedot vastaavat laitteeseen liitettävän sähköverkon vaatimuksia ja varmista, että pistorasia sopii laitteen pistokkeeseen.
- Varmista, että virtajohto on aina kokonaan avattu imurin käytön aikana.
- Älä kosketa/käytä pistoketta ja imuria märillä käsillä.
- Älä imuroi materiaalia, joka voi vaurioittaa suodattavia elementtejä (esim. lasia, metalia jne.)
- Älä vedä tai nosta laitetta koskaan virtajohdosta
- Älä upota laitetta veteen sen puhdistamiseksi, tai pese sitä vesisuihkulla.
- Älä käytä laitetta yli 2000m korkeudessa
- Tämä laite ei sovellu vaarallisen pölyn keräämiseen
- Älä imuroi kuumia, syttyviä, räjähtäviä, myrkyllisiä aineita/seoksia. Korkein sallittu käyttölämpötila on 40°C (104°F)
- Kaikki tämän oppaan ohjeista poikkeava käyttö voi aiheuttaa vaaratilanteen, ja sitä on näin ollen vältettävä.
- Älä jätä toimivaa tuotetta valvomatta, irrota aina pistoke pistorasiasta, jos laitetta ei käytetä ja pidä se aina poissa lasten tai valvontaa vaativien henkilöiden ulottuvilla.
- Laitetta on käytettävä, asennettava, korjattava ja kuljetettava tasaisella ja turvallisella, ei kaltevalla pinnalla.
- Tätä laitetta on säilytettävä, sen paino huomioiden vakaalla, turvallisella ja ei kaltevalla pinnalla, vain suljetuissa tiloissa, joissa ei ole kosteutta
- Älä suuntaa imusuutinta koskaan ihmisten ja eläinten kehonosiin – kuten silmiin, korviin, suuhun jne., tämä voi olla hyvin vaarallista.

- Jos laite on varustettu ulkoisella virtapistokkeella, varmista että sähkötyökalu ei ylitä tyyppikilvessä ilmoitettua maksimitihoja. Tämän säännön noudattamatta jättäminen voi aiheuttaa tulipaloja ja myös kuolemaan johtavia vahinkoja käyttäjälle.
- Käytä vain laitteen mukana toimitettuja tai mahdollisesti käyttöohjeessa määritettyjä apuvälineitä. Muiden apuvälineiden käyttö voi vaarantaa turvallisuuden.
- Laite ei sovellu käytettäväksi ympäristöissä, joissa sähköstaattiset purkaukset tai kipinät voivat aiheuttaa henkilövahinkoja tai vaurioita sähköosiin.
- Laitetta ei saa muuttaa millään tavoin. Luvaton käsittely johtaa valmistajan takuusertifikaatin raukeamiseen ja voi aiheuttaa tulipaloja ja jopa käyttäjän kuoleman.
- Valmistaja ei vastaa millään tavoin henkilö- tai omaisuusvahingoista, jotka johtuvat näiden ohjeiden laiminlyönnistä tai tilanteista, joissa laitetta on käytetty vastuuttomasti.
- Irrota pistoke aina pistorasiasta ennen minkään toimenpiteen tekemistä. Jokaisen käytön jälkeen, ja ennen laitteen lähettämistä huoltoon, puhdista laite kaikilta osin riskien välttämiseksi.
- Laitteen turvallisen ja jatkuvan käytön varmistamiseksi, suorita laitteen asianmukainen huolto säännöllisesti, tarkastamalla muovisten osien, suodatinkokonaisuuden kunto, tiivisteiden pito ja ohjausmekanismin toiminta.
- Tarkista säännöllisesti virtajohto vaurioiden varalta, kuten viillot, hankaumat, repeytymät tai kuluminen. Vaihda johto ennen laitteen käytön jatkamista.
- Vaurioituneen johdon vaihto on annettava teknisen huollon tai asianmukaisesti koulutetun, valtuutetun ja pätevän henkilön tehtäväksi.
- Kun käytät sähköisiä jatkojohtoja, varmista että niissä on vähintään sama poikkipinta-ala virtajohdon kanssa ja että ne eivät pääse kosketuksiin nesteiden tai sähköä johtavien aineiden kanssa.
- Puhdistusta ei saa antaa lasten tehtäväksi ilman valvontaa.
- Huollot ja korjaukset saa suorittaa vain valmistajan valtuuttama tai asianmukaisen pätevyyden omaava ammattilainen, mahdollisesti vioittuneet osat on vaihdettava alkuperäisiin varaosiin.
- Puhdista laite kaikilta osiltaan käytön jälkeen, tyhjennä säiliöt, ravista suodattimet, vaihda suodatinpussi, jos se on täynnä ja pyyhi pinnat kostealla liinalla, ennen varastointia.
- Ulkoista virtapistoketta saa käyttää vain, kun laitteen asetukseksi on määritetty pölyn imurointi. Tämän ohjeen noudattamatta jättäminen voi aiheuttaa tulipaloja ja myös kuolemaan johtavia vahinkoja käyttäjälle.
- Älä imuroi vettä astioista, pesualtaista, ammeista jne.
- Älä käytä tai imuroi voimakkaita pesuaineita, ne voivat vaurioittaa laitetta.
- Tätä laitetta ei voi käyttää ulkona kylmissä lämpötiloissa.

## 4. Käyttö

### 1) Letkun kytkeminen ja irrottaminen, pölyn ravistaminen

Kytke letkun liitin imuaukkoon kuvassa näytetyllä tavalla. Varmista että liitin on lujasti kiinni imuaukossa.



#### Pölyn ravistaminen

Katkaise virta. Paina ravistuspainike pohjaan ja päästä se nopeasti. Painike palautuu perusasentoon. Ravista pöly toistamalla sama monta kertaa uudelleen.



Kun haluat käyttää puhallustoimintoa, kytke letkun liitin puhallusaukkoon kuvassa näytetyllä tavalla. Siirrä lukitsinta oikealle, kiinnitä letkun liitin puhallusaukkoon. Päästä lukitsin niin, se lukittuu tiiviisti. Avaa puhallus siirtämällä säädintä vasemmalle, ja sulje se oikealle siirtämällä.



Varusteet kytetään kuvassa näytetyllä tavalla:

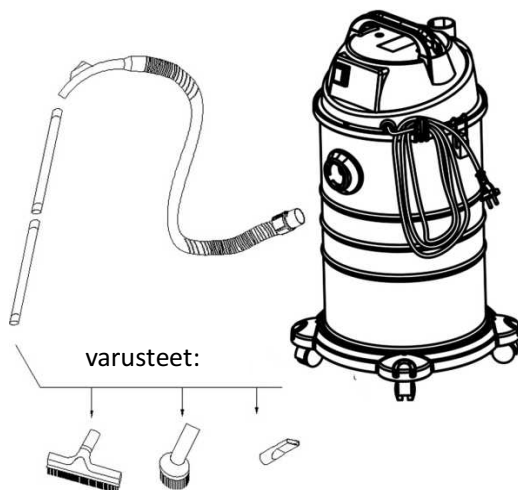

\*pyöreä suulake saatavilla lisävarusteena.

## 2) Käyttö

1. Kytke sähköpistoke pistorasiaan.
2. Käynnistä imuri painiketta painamalla.  
"I" Imuri käynnistyy  
"0" Imuri sammuu  
"II" imuri käynnistyy 3-5s. kuluessa työkalun käynnistämisestä. Imuri sammuu 8-12s. kuluessa työkalun sammutuksesta.

## 5. Erityisiä suojalaitetta koskevia ohjeita

### 1. Vaikka imuri on täynnä vettä, imuri käynnistyy.

Silloin imuteho katoaa. Imurin äänestä kuulee, että sen moottori käy suurella nopeudella. Tällöin virta pitää katkaista ja säiliö pitää tyhjentää. Sen jälkeen imuria voi käyttää normaalisti.

### 2. Vaikka imuri on kyljellään, se käynnistyy.

Silloin virta pitää katkaista ja imuri kääntää pystyyn. Sen jälkeen imurin voi taas käynnistää.

### 3. Jos imuria käytetään, kun säiliö on täynnä vettä, sen moottori vaurioituu ja voi aiheuttaa tulipalon.

Tällöin virta pitää katkaista ja säiliö tyhjentää. Sen jälkeen imuria voi käyttää normaalisti.

## 6. Huolto

### 1. Säiliön puhdistus

Työn jälkeen tai kun säiliö on niin täynnä, että imuteho heikkenee huomattavasti, katkaise sähkö ja puhdista säiliö.

- 1) Avaa kannen salpa ja käännä kansi ylös.
- 2) Ota suodatinpussi pois säiliöstä ja puhdista säiliö.
- 3) Laita suodatinpussi takaisin säiliöön ja sulje kansi.

### 2. Suodatinpussin puhdistus

Suodatinpussi tulee pestä puhtaalla lämpimällä vedellä, jos se on pölyn peitossa. Käytä tarvittaessa sopivaa pesuainetta.

- 1) Ota suodatin pois
- 2) Pese
- 3) Kuivaa

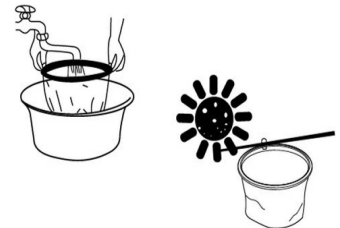

## 7. Tekniset tiedot

Malli	Teho	Jännite	Taajuus
MK2201 TC	1200W	230V	50Hz



CE-symbolen betyder "Europeisk överensstämmelse" och indikerar att produkten uppfyller de krav som fastställs i direktiven om säkerhet, folkhälsa, konsumentskydd etc.



Warning: These symbols will be used to remind the operator to pay attention to operations that Dessa symboler används för att uppmärksamma operatören om verksamheter som kan orsaka skada, även dödsfall, för operatören själv eller övriga personer eller djur i närheten.

Dessutom kan de verksamheter som indikeras på symbolerna orsaka skador, även reparerbar på dammsugaren.



Varning: Läs noga igenom denna bruksanvisning innan du slår på dammsugaren. Förvara instruktionerna på en känd plats för snabb referens. Förvara denna bruksanvisning i ett gott skick.



Kassera inte elektriska apparater i hushållsavfallet. I enlighet med det europeiska direktivet 2012/19/EU om elektrisk och elektronisk utrustning (WEEE) och dess tillämpning, -måste de elektriska apparater som i längre är i drift samlas in separat och bortskaffas på ett miljövänligt sätt.

### Introduktion

Denna bruksanvisning beskriver funktionerna på din dammsugare. Det är köparens ansvar att se till att dammsugaren används av personer som har läst och förstått bruksanvisningen. Köparen har ingen behörighet att på något sätt förändra eller manipulera med dammsugaren, i sådana fall ogiltigförklaras garantin och tillverkaren befrias från ansvar för skador på personer eller egendom. I händelse av förlust eller skada av bruksanvisningen, kontakta tillverkaren. Vid försäljning av dammsugaren, vänligen vidarebefordra denna bruksanvisning till den nye ägaren eller ge uppgifter om tillverkaren.

# 1 Produktens egenskaper

1. Våt- och torrdammsugare
2. Jack i basen för tillbehör
3. Blåsfunktion som kan anpassas efter olika krav
4. Externt uttag som kan användas tillsammans med andra elektriska verktyg (Max 2000W).

## 2 Namn på delar

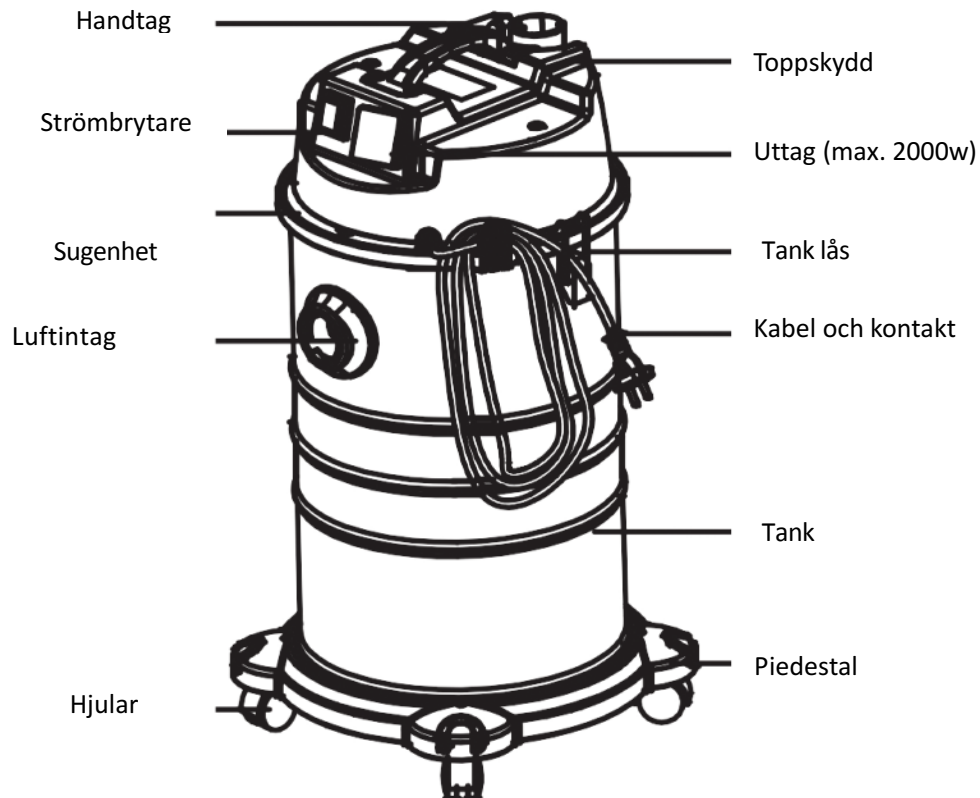

\*Rund borste valfria

## Använd rätt tillbehör för situationen.



Ta bort tygfiltret från dammsugaren när du dammsuger vatten.

Rund borste för bokhyllor,  
fönster och bord bl. a.

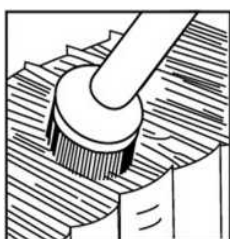

Borste för golv  
och mattor bl. a.

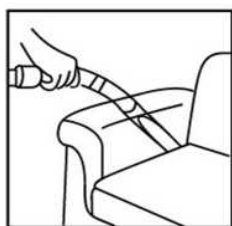

Spaltmunstycke för sprickor,  
hörn bl.a.

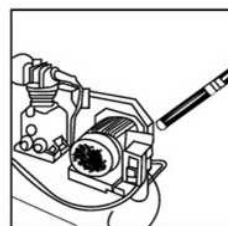

Blåsmun för att blåsa bort  
dammet i maskinens springor

### 3. Säkerhetsinstruktioner

- Kontrollera före användning att strömförsörjningen är den samma som specifikationen på märkningen.
- Använd inte maskinen på brännbara och explosiva platser utifall motorn skulle avge en gnista och orsaka en brand.
- Sätt inte fast luftinloppet om temperaturen stiger vilket kan skada motorn.
- Dammsug inte dessa material: brandfarliga, explosiva, farliga, frätande, brinnande aska, tändstickor eller tobaksprodukter.
- Plocka inte upp vassa föremål.
- Plocka inte upp föremål som lätt kan fastna i filtret, ex. kalkpulver och grafitpulver. Pulver kommer att blockera ventilationen och skada motorn.
- Vänd inte på maskinen så att vatten kommer in i motorn och skadar den.
- Varning: Om vatten rinner ut från luftutloppet ska du inte vända på maskinen vid reparation eftersom vatten då kan komma in i motorn och orsakar skador.
- Stäng av maskinen och dra ur kontakten varje gång efter användning och vid reparation.
- Håll maskinen borta från starkt solljus och platser med hög temperature eftersom plasten kan förvrängas.
- Varken vrid, trampa eller dra i slangen eftersom den kan skadas.

- Sänk inte ned vatten i vattnet eller tvätta den med vatten eftersom vatten kan komma in i de elektriska delarna och orsakar personsador. Det korrekta sättet: sänk först diskduken och torka den därefter. Torka därefter den smutsiga delen försiktigt.
- Strömkabeln måste bytas ut på den utvalda reparationscentralen eller av professionella tekniker.
- Varning: Före användning, måste enheten monteras korrekt i sin helhet. Kontrollera att de filterelement som tillhandahålls är korrekt anslutna och effektiva.
- Denna maskin är inte avsedd att användas av personer (inklusive barn) med nedsatt fysisk, sensorisk eller mental förmåga, eller bristande erfarenhet och expertis.
- Varning: Barn bör övervakas för att säkerställa att de inte leker med apparaten.
- Varning: Operatörerna måste instrueras ordentligt om hur apparaten ska användas.
- Varning: Förpackningsmaterial kan utgöra en potentiell fara (t.ex. plastpåsar): Förvara materialmen utom räckhåll för barn, djur och personer som inte är medvetna om riskerna.
- Lakta gällande lokala föreskrifter för en korrekt bortskaffning av förpackningsmaterialet.
- Kontrollera att nätkabeln alltid är helt utrullad när du använder dammsugaren.
- Rör inte och använd inte stickkontakten och dammsugaren med våta händer.
- Sug inte upp material som kan skada filterelement (dsv bitar av glas, metal etc.)
- Dra aldrig eller lyft apparaten med nätsladden.
- Sänk inte ned apparaten i vatten för rengöring och tvätta den inte med vattenstrålar.
- Använd inte apparaten över 2000m ö.h.
- Varning: Apparaten är inte lämplig för att plocka upp farligt dam.
- Varning: Sug inte upp ämnen/blandningar som är brandfarliga, explosive eller giftiga. Maxtemperatur för användning är 40°C (104°F).
- Varning: Några andra användningar är de som anges i denna bruksanvisning kan vara farliga och bör undvikas.
- Varning: Lämna aldrig apparaten oövervaknad när den är i drift, och dra alltid ut kontakten från uttaget när den inte används. Håll alltid apparaten utom räckhåll för barn eller personer som inte är medvetna om riskerna.
- Varning: Apparaten måste användas, monteras, repareras och transporteras på en stabil och säker yta utan lutning.
- Varning: Denna apparat måste lagras med hänsyn till sin vikt på en stabil och säker yta utan lutning, inomhus och på platser utan fukt.
- Varning: Rikta aldrig insugsöppningen mot delar av kroppen på personer eller djur – såsom ögon, öron, mun etc. det kan vara mycket farligt.
- Varning: Om apparaten är utrustad med ett extra uttag, se till att det motordrivna verktyget inte överstiger den effect som anges på uttaget. Underlåtenhet att iaktta dessa regler kan leda till brand och skador, även dödliga, för användaren.

- Varning: Låt inte nätsladden komma i kontakt med de roterande borstarna på dammsugaren.
- Varning: Använd endast de tillbehör medföljer apparaten eller de som anges i bruksanvisningen. Användning av andra tillbehör kan äventyra säkerheten.
- Varning: Apparaten är inte lämplig i områden där elektrostatiska urladdningar eller gnistor kan orsaka skada på elektriska komponenter eller personer.
- Varning: Det är förbjudet att göra några ändringar på apparaten. Manipulation innebär att tillverkarens Garanticertifikat förfaller och kan i allvarliga fall orsaka brand, och skador, även dödsfall, för användaren.
- Tillverkaren fransäger sig allt ansvar för skador orsakade på personer eller saker på grund av underlåtenhet att följa dessa instruktioner eller om apparaten används på ett felaktigt sätt.
- Dra alltid ut stickkontakten från eluttaget innan du utför någon form av ingrepp. Efter varje användning och innan du skickar in maskinen för underhåll, rengör apparaten i sin helhet för att förebygga faror.
- Utför ett regelbundet underhåll, inbegripet en kontroll av plastdelar, filtersats, tätning och en välfungerande drivmekanismen för att säkerställa en säker och kontinuerlig drift på apparaten.
- Kontrollera regelbundet nätsladden för slitage och skador, som skärnitt, sprickbildning eller åldrande. Ersätt kabeln innan du använder den ytterligare.
- Nätsladden ska ersättas av den tekniska supporttjänsten eller av en behörig person med erkänd kompetens.
- Vid användning av förlängningssladdar, kontrollera att de har minst samma tvärsnitt som nätsladden och inte kommer i kontakt med vätskor eller ledande ytor.
- Rengöringen får inte utföras av oövervakade barn.
- Underhåll och reparationer måste alltid utföras av personal som auktoriserats av tillverkaren eller med erkänd kompetens. De delar som eventuellt förstörs får enbart ersättas med originalreservdelar
- För att bibehålla perfekt effektivitet hos apparaten för dammuppsugning är det nödvändigt att rengöra filtret efter varje användning och byta ut dammpåsen när den är full.
- Rengör apparaten i sin helhet efter användning. Töm tankarna, skaka filtren, ersätt dammpåsen om den full och torka av ytorna med fuktig trasa innan den ställs undan.
- Varning: I händelse av skum eller vätskeläckage, stäng av motorn.
- Varning: Om apparaten har välts rekommenderas att vända upp enheten innan du stänger av motorn.
- Varning: Extrauttaget för tillbehören får enbart användas när apparaten är konfigurerad för dammsugning. Underlåtenhet att iaktta dessa regler kan leda till brand och personskador, även dödsfall, för användaren. Sug inte upp vatten från behållare, tvättställ, kar, etc.
- Använd inte och sug inte upp aggressive ämnen som kan skada apparaten.
- Varning: Denna apparat kan inte användas utomhus vid låga temperature.

## 4. Operationsmetod

### 1) Anslutning och dammskagningsfunktion

Sätt in slanganslutningen i luftinloppet så som bilden visar och se till att anslutningen sitter ordentligt.



#### Dammskagningsfunktion

Stäng av strömmen, tryck på dammskagningsknappen och släpp den därefter snabbt (knappen återgår till sitt ursprungliga läge). Använd knappen upprepade gånger för att skaka damm.



Flytta låset till höger sida och sätt in slangkontakten i den blåsande munnen, släpp därefter låset så att det är ordentligt låst. Flytta det blåsande reglaget på vänster sida för blåsfunktionen på och i höger sida för blåsfunktion av.



Anslut alla tillbehör så som bilden visar:

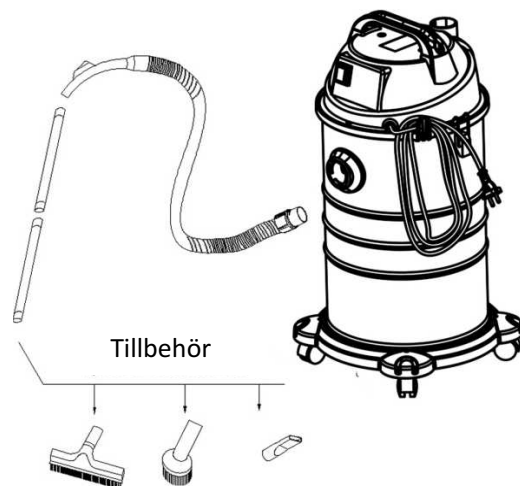

\*Rund borste valfria

## 2) Användning

1. Sätt i kontakten i eluttaget.
  2. Tryck på strömbrytaren så att maskinen startar.
- "1" Betyder slå på  
 "0" Betyder slå av  
 "II" Dammsugaren startar inom 3-5 sekunder efter elverktyget. Dammsugaren stängs av inom 8-12 s. efter elverktyget stängs av.

## 5. Särskilda anvisningar för skydd av maskinen

### 1. När vattnet i fatet är fullt startar enheten.

Sugkraften försvinner vid denna tidpunkt. Maskinen kommer avge ett ljud för att indikera att motorn går med hög hastighet. Om detta händer ska du stänga av strömmen och rengöra vattnet. Därefter utrusta maskinen och slå på den igen så kommer den att fungera normalt.

### 2. När maskinen välter och är påslagen.

Ska du stänga av strömmen, placera den upprätt, och sedan slå på maskinen.

### 3. Om enheten är påslagen fullt så kan motorn skadas och en brand uppstå vid användning.

Om detta händer ska du sluta använda maskinen tömma den på vattnet. Därefter kan du använda den igen.

## 6. Underhåll

### 1. Fatrengöring

Efter användning och när fatet är fullt av damm som kraftigt försämrar sugkraften ska du stänga av elektriciteten och rengöra fatet.

- 1) Lossa låsknoppen och lyft upp toppskyddet.
- 2) Ta av filterpåsen och rengör dammfatet.
- 3) Sätt tillbaka filterpåsen och toppskyddet.

### 2. Rengöring av filterpåsen

Filterpåsen ska tvättas med rent och varmt vatten när den är täckt med damm. Om nödvändigt kan du använda lackmuspapper.

- 1) Ta bort filtret
- 2) Tvätta
- 3) Torka

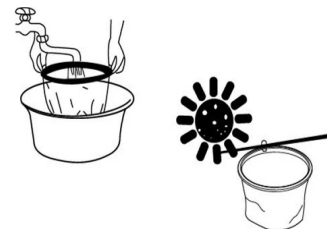

## 7. Technical data

Modell	Ström	Spänning	Frekvens
MK2201 TC	1200W	230V	50Hz



The CE mark "European compliance" means that the product is in accordance with the essential requirements provided by the law, concerning safety and public health measures, protection of the consumer, etc.



Warning: These symbols will be used to remind the operator to pay attention to operations that may cause lesions, including death to operator or to other people or animals nearby. Furthermore, the operations indicated by these symbols may cause damages, even irreparable ones, to the suction device.



Attention: Please read carefully the instruction manual before using it. It is recommended to keep this manual for future references.



Do not dispose of power tools into household waste! According to the European Directive 2012/19/EU on waste electrical and electronic equipment (WEEE) and its incorporation into national law, power tools that are no longer suitable for use must be separately collected and sent for recovery in an environmental-friendly manner.

### **Introduction**

This manual describes your vacuum cleaner features. It is owner's responsibility to make sure that the vacuum cleaner is used by the people informed about this handbook of instructions. It is not permitted to the owner modify, use or tampering with the vacuum cleaner for purposes different from those described in this handbook, otherwise the warranty is no longer effective and exempt the manufacturer from every responsibility for possible damages to people or things. In case of loss or damage of the handbook, please contact the manufacturing company. In case of sale of the vacuum cleaner please attach the present handbook of instructions to the machine or inform the buyer about the manufacturing company.

# 1 Product Characteristics

- 1 Vacuum cleaner for wet and dry
- 2. Jacks on the base, easy for depositing accessories
- 3. Blowing function, satisfy different requirements
- 4. External socket for tools. (Max 2000W)

# 2 Part name

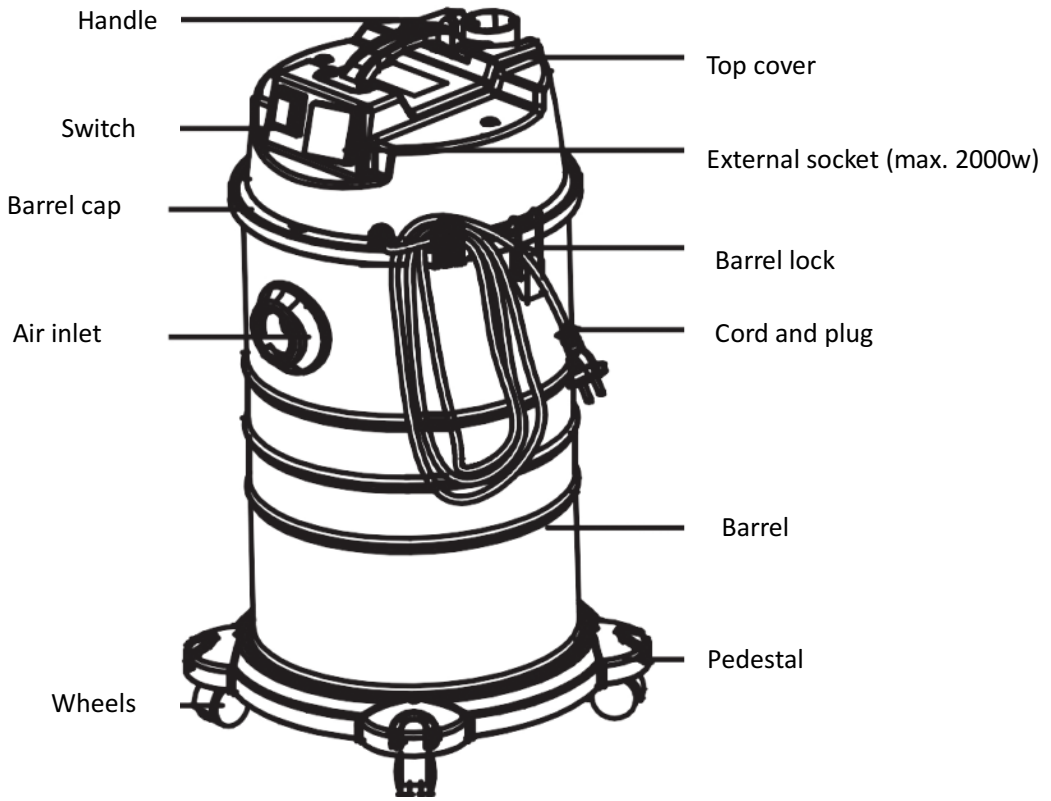

\*Round brush optional

## Use the right accessories according to different situations



**Before vacuuming the water, please take off the filter bag.**

Bristle for bookshelves,  
windows and etc.

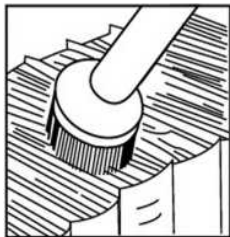

Bibulous brush for floor  
and carpet, tables etc.

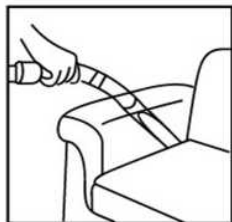

Crevice nozzle for crevice,  
corner, etc.

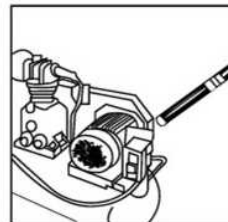

Blowing mouth for blowing  
the dust away.

### 3. Safety instructions

- Check before operation that the local power supply is the same as the specification on the rating label.
- Do not use machine in the combustible and explosive place in case the motor spark causes fire.
- Do not jam the air inlet mouth, in case temperature rises and damaging the motor.
- Don't vacuum the objects as follows: inflammable and explosive dangerous material, corrosive material and burning ash, match and cigarette.
- Do not collect sharp objects.
- Do not collect objects which can easily attach on the filter such as calcareousness powder, gypsum and graphite powder. These will block the ventilation and damage the motor.
- Do not overturn the machine in case water goes into the motor and damages the motor.
- Warning: If water is out from air outlet mouth, do not overturn the machine when being repaired in case water goes into the motor and causes damage. Do not use this machine as pump in case of damaging the motor.

- Turn off the machine and remove the plug each time after using or when being repaired.
- Keep machine away from strong sunlight and high temperature place in case plastic is distorted.
- Do not wrestle, tramp, or haul hose in case of making it damaged.
- Do not immerse the barrel cap into the water or wash with water in case water goes into the electrophorus parts and causing person injured
- The correct way should be: immerse the dishcloth firstly, and then dry it. Finally, wipe the dirty part gently.
- The power cord must be replaced by the designated repairing center or professionals.
- Warning: Before using the appliance, the device must be correctly assembled. Check that all the equipped filtering elements are in place and efficient.
- This appliance must be kept out of reach of children, of people with reduced physical, sensory or mental abilities or lacking of experience and knowledge.
- Caution: Children must be kept under control, do not allow children to use the appliance as a toy.
- To correctly dispose of the packaging follow the local standards in force.
- Make sure that the voltage of electrical mains is the same as the indicated on the rating plate of the vacuum cleaner. Verify that the socket is compatible with the plug. Power cable must always be unrolled before using the appliance. Do not use the cable coiled.
- Do not handle/use plug or appliance with wet hands.
- Do not pick up anything that can damage the filtering elements (such as glass, metal etc.)
- Do not use the electrical cord to move or lift the machine.
- Never immerse the machine in water and never use a pressure jet of water to clean the machine.
- Do not use this appliance beyond 2000m (6560 ft) above sea level.
- Warning: This machine is not suitable for picking up dangerous dust.
- Caution: Don't pick up flammable, incandescent, explosive or toxic dust/blends. Maximum temperature allowed is 40°C (104°F).
- Warning: Any application not described in this manual is potentially dangerous, therefore it must be avoided.
- Warning: Do not leave the working machine unsupervised. Always unplug the machine if the appliance is not working. Keep away from children and from people not aware of their actions.
- Warning: This appliance must be used, assembled, fixed and moved on a safe and not sloping plane.
- Warning: This appliance must be stored, taking its weight into consideration, on a solid, steady, safe and not sloping plane, indoor and in a dry area.
- Warning: Keep hands, feet, ears, loose clothing, hair and all parts of the body (human or animals) away from openings.
- Warning: If the appliance is provided with a supplementary socket, do not use a tool exceeding the power reported on the socket.

Non-observance of these rules could result in damages and injuries even lethal to the user.

- Warning: Use only original spare parts. Using others accessories might compromise the operator's safety.
- Warning: This machine is not suitable for picking up dust in environments where electro-static discharges or spark can cause damages to electronic components and persons.
- Warning: it is forbidden to tamper or modify the appliance. Failure to comply with these instructions could cause serious accidents and damages to the user, that can also lead to death. Tampering will void the warranty.
- The manufacturer refuses all responsibility for damages or injuries due improper use the machine or in case of failure to comply with the instruction given in this manual.
- Always disconnect power cord from power source before operating. After every use and before sending the appliance to technical assistance, the vacuum cleaner must be disassembled, cleaned and overhauled to avoid hazard for the maintenance staff.
- Do routine maintenance: inspect gaskets seals, plastic parts, filters, switches and replace those which have begun to leak or are damaged.
- Using a machine with a damaged power cord could result in an electrocution. Check the cord looking for cut, cracks or aging signs and replace it, if necessary.
- Only an authorized service centre can replace power cord of appliance.
- If extension cords are used, ensure that the cable rating is suitable for use with the equipment. Keep dry at all times. Avoid contact with conductive surfaces.
- Don't let children clean the appliance if they are not under supervision of an adult.
- Only an authorized service centre can do reparation or maintenance of the appliance. Use only original spare parts.
- To keep the appliance fully functional it is necessary to clean polyester filter shaking it after every use and replace the filtering bag if it's full.
- Clean every part of the appliance after each use: empty the tank, shake the filters, replace filtering bag if it's full and clean the machine with a damp cloth before storing the vacuum cleaner.
- Warning: in case of foam or liquid leak switch off the appliance immediately!
- Warning: in case overturning, lift the appliance in the upright position before switching the motors off.
- Warning: The additional socket must be used only with the appliance in dry mode (while vacuum dusts). Failure to comply with these rules can lead to fires and dangers even lethal to the user.
- Don't pick up water from sink or tube. Do not use cleaner as a pump to clean out clogged drains, sinks, or other plumbing fixtures. The vacuum cleaner is intended for vacuuming air or water mixtures.

- Do not use or pick up aggressive soaps, they could damage the appliance.
- Warning: Do not use outdoor or in a cold environment.

## 4. Operation method

### 1) Connection and dust shaking

Insert the hose connector into the air inlet mouth, as shown in the picture; make sure the connector is tightly fastened.



#### Dust shaking

Turn off the power, press the dust shaking button to the bottom, then release it quickly, the button will back to it's original position, operate it repeatedly to shaking dust.



The connection method for blowing function.

Move the locker to right side, insert the hose connector into the blowing mouth, then release the locker to make it tightly locked. Move the blowing control bar in left side for blowing function on and in right side for blowing function off.



As shown in the picture, connect all the accessories for wet & dry cleaning.

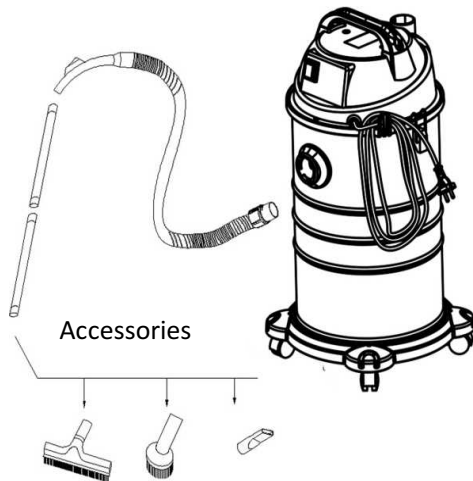

\*Round brush optional

## 2) Operation

1. Insert the plug into the supply socket.
  2. Press switch button, the machine sliding block up and down.
- "I" Stands for turn on  
 "0" Stands for turn off  
 "II" vacuum cleaner starts for 3-5s. after starting of the power tool. The vacuum cleaner switches off within 8-12 s. after the power tool is switched off.

## 5. Special instruction concerning protective device

### 1. When the water in the barrel is full, the device begins to work.

The suction power will vanish at this moment. The machine will make some noise which indicates the motor is running at a high speed. Under this circumstance, you should cut off the electricity, and clean out the water. Then equip the machine and turn it on, it will begin to work normally.

### 2. When the machine was overturned, the device will become to work.

You should cut off the electricity and make it upright, then turn on the machine.

### 3. When the device is working full, the motor will be damaged and cause fire if you use the machine.

Under this circumstance, you should stop using and clean out the water, then you can begin to use it.

## 6. Maintenance

### 1. Barrel Cleaning

After working or when the barrel is full of dust which causes suction decrease considerably, you should cut off the electricity and clean the dust away from the barrel.

- 1) Unfasten the locking knob, lift up the top cover.
- 2) Take off the filter bag, clean the dust away in the dust barrel.
- 3) Install the filter bag back and place the top cover.

### 2. Filter bag cleaning

Filter bag should be washed by clean and warm water when it is covered with dust. If necessary, you can use litmus less scour to wash.

- 1) Take off the filter
- 2) Wash
- 3) Dry

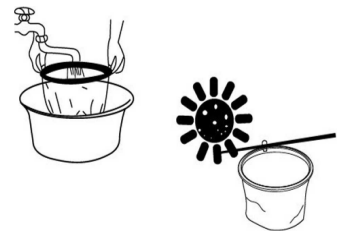

## 7. Technical data

Model	Power	Voltage	Frequency
MK2201 TC	1200W	230V	50Hz

# EU-vaatimustenmukaisuusvakuutus

## EU-försäkran om överensstämmelse

Tuotteen tunnistenumero/ Produktens identifieringsnummer:  
CLI40904 (BJ1622A-P1200-20)

2. Valmistajan tai sen valtuutetun edustajan nimi ja osoite /  
Namn och adress på tillverkaren eller dennes representant:

Linnax Oy  
Moottoritie 8  
FI-61800 Kauhajoki  
020 785 1400  
myynti@linnax.fi

3. Tämä vaatimustenmukaisuusvakuutus on annettu valmistajan yksinomaisella vastuulla /  
Denna försäkran om överensstämmelse är tillverkarens enda ansvar.

4. Tuote/ Produkt:  
MK2201 TC Märkäkuivaimuri 20L

5. Vakuutamme, että tämä tuote täyttää seuraavien direktiivien ja normien vaatimukset /  
Vi förklarar att denna produkt uppfyller kraven i följande direktiv och standarder:

Standardit/ Standarder:

EN 60335-2-2:2010 + A11:2012 + A1:2013

EN 60335-1:2012 + A11:2014 + A13:2017 + A1:2019 + A14:2019 + A2:2019 + A15:2021

EN 62233:2008 + AC:2008

EN 55014-1:2017

EN 55014-2:2015

EN 61000-3-2:2019

EN 61000-3-3:2013+A1:2019

Direktiivit/ Direktiv:  
2014/35/EU

Kauhajoki 25.11.2022



Pasi Linna  
Toimitusjohtaja / VD

**TAKUU**

Tuotteen takuu-aika on 12 kuukautta, ostopäivästä lukien.

Maahantuojaa vastaa epäkuntoon menneen laitteen tai osien korvaamisesta, materiaali- ja valmistusvikojen osalta, jos ne todetaan tarkastuksessa viallisiksi.

Ostajan on esitettävä takuuvaatimuksen yhteydessä kassakuitti, ostolasku, takuutodistus tai lähetyslista.

Tuote on palautettava täydellisenä, varustettuna selostuksella toimintahäiriöistä.

Takuun piiriin ei sisälly:

- Kuljetus ja kuljetusvauriot.
- Vahingot, jotka ovat aiheutuneet normaalista kulumisesta, väärästä käytöstä tai käyttäjän tekemästä käyttövirheestä. Siipipyörä ja suodatin ovat kuluvia osia, eivätkä siten kuulu takuun piiriin.
- Jos kone on avattu, osia vaihdettu, korjattu tai muutettu.
- Mitkään välilliset kustannukset.

Takuukorjaukset saa tehdä vain maahantuojan valtuuttama huolto.

**GARANTI**

Produkten har 12 månaders garanti, från inköpsdagen. Garantin gäller alla konstruktions- och materialfel. Importör ansvarar för korrigering av delar eller produkten om de konstateras vara felaktiga.

Köparen ska uppvisa, i samband med garantianspråk, följande saker: kassakvitto, leveranslist, köpfaktura eller garantibevis.

Returvaran skall vara komplett, försedd med redogörelse av funktionsfelet.

Garantin omfattar inte:

- Frakt och transportskador.
- Skador som orsakats av normal slitage, överbelastning eller osakkunnigt handhavande. Löphjulet och filtret är sliddelar och omfattas därför inte av garantin.
- Om maskinen har öppnats, delar byts ut, reparerats eller förändrats.
- Skador som inträtt vid användning av produkt.

Garantireparationer får endast utföras av importörens auktoriserad serviceverkstad.

**WARRANTY**

Warranty time is 12 months from purchase date.

Importer will replace the defective item or parts considering material and production faults if they are found to be defective.

Purchaser need to present purchase receipt, purchase invoice, warranty receipt or delivery note with warranty claim.

Item must be returned to retailer in tact with an explanation of malfunction.

Not covered by warranty:

- Transport damage
- Damage caused by normal wear and tear, overloading or improper handling. The impeller and the filter are consumables and are not included in the warranty.
- If the machine has been opened, parts replaced, repaired or modified.
- No indirect costs.

Warranty repairs can only be carried out by a importers authorized workshop.