

# Model 69380

Brugsanvisning  
Bruksanvisning  
Bruksanvisning  
Käyttöohje  
Instruction manual  
Gebrauchsanweisung  
Podręcznik użytkownika  
Kasutusjuhend  
Manual de instrucciones  
Manuale di istruzioni  
Gebruiksaanwijzing  
Manuel d'instructions



**PROBUILDER**  
DESIGNED TO WORK

DK

NO

SE

FI

GB

DE

PL

ET

ES

IT

NL

FR

# SØMPISTOL 2-I-1

## Introduktion

For at du kan få mest mulig glæde af dit nye trykluftværktøj, beder vi dig gennemlæse denne brugsanvisning og de vedlagte sikkerhedsforskrifter, før du tager værktøjet i brug. Vi anbefaler dig desuden at gemme brugsanvisningen, hvis du senere skulle få brug for at genopfriske din viden om værktøjets funktioner.

## Tekniske data

Magasinets kapacitet:	100 stk.
Dykkere:	10-50 mm
Dykkere eller klammer:	10-40 mm
Driftstryk:	4-8 bar
Trykluftforbrug:	1,4 l pr. skud
Luftindtag:	1/4"
Lydtryk, $L_{pA}$ :	82 dB(A), Kpa = 3 dB(A)
Lydeffekt, $L_{WA}$ :	95 dB(A), Kpa = 3 dB(A)
Vibration:	11,6 m/s <sup>2</sup> , K = 1,5 m/s <sup>2</sup>
Inkl. 1 stk. ekstra slagstift og 2 stk. stiftnøgler	

Tabellen nedenfor viser, hvor lang tid man dagligt må udsættes for vibrationer, hvis vibrationsbelastningen på 2,5 m/s<sup>2</sup> ikke skal overskrides:

Vibration	Maks. eksponering
2,5 m/s <sup>2</sup>	8 timer
3,5 m/s <sup>2</sup>	4 timer
5 m/s <sup>2</sup>	2 timer
7 m/s <sup>2</sup>	1 time
10 m/s <sup>2</sup>	30 minutter

## Særlige sikkerhedsforskrifter

Sømpistolen er beregnet til sømning og samling af arbejdsemner af træ, f.eks. i forbindelse med byggeri, reovering og emballering i trækonstruktioner, samt til opsætning af plast, pap og lignende.

### Generelt

Der tages ikke forbehold for enhver tænkelig situation i de nedenstående sikkerhedsforskrifter. Sæt dig ind i, hvordan trykluftværktøjet fungerer, og brug din sunde fornuft under arbejdet med det.

Du må aldrig bruge trykluftværktøjet, hvis du er påvirket af alkohol, søvnmangel eller medicin, der gør dig søvngig, og heller ikke under forhold, der begrænser din dømmekraft og/eller forhindrer en sikker håndtering af trykluftværktøjet.

Sømpistoler må kun bruges af personer over 18 år. Hold børn og tilskuere på sikker afstand under arbejdet.

Arbejdsområdet skal være tørt, ryddeligt, tilstrækkeligt belyst og med god udluftning.

Brug aldrig trykluftværktøj i områder, hvor der er brand- eller eksplosionsfare.

### Tryklufforsyning

Kompressorer og trykluftværktøj kan være farlige, hvis de betjenes forkert. Overhold altid samtlige forskrifter for tryklufforsyningen (kompressoren)! Vær særligt opmærksom på at dræne kompressorbeholderen for vand og rengøre filteret i trykluffslangen. Vand og forurenende elementer i tryklufften kan beskadige trykluftværktøjet.

Trykluftslangen må ikke komme i kontakt med skarpe kanter, varme og olie.

For højt lufttryk nedslider trykluftværktøjet hurtigere og kan medføre farlige situationer. Slut aldrig trykluftværktøjet til en trykluftforsyning med et tryk på 120 psi eller derover.

Kontrollér inden brug, at trykluftforsyningen og samtlige slanger, koblinger, nipler og adaptere er i god stand og leverer ren, tør trykluft med det korrekte tryk og uden lækager. Brug ALDRIG trykluftforsyningen og trykluftværktøjet, hvis det ikke er tilfældet! Brug aldrig anden højtrykluft, f.eks. ilt eller acetylen.

Trykluftsystemet bør være forsynet med en smøreenhed.

### Inden brug

Afbryd altid trykluftforsyningen, inden du monterer eller skifter trykluftværktøj eller tilbehør.

Kontrollér, at trykluftværktøjet ikke er aktiveret, inden det sluttes til trykluftslangen.

### Brug

Brug altid åndedrætsværn og beskyttelsesbriller, når trykluftværktøjet bruges i støvede omgivelser, da trykluftværktøjet kan hvirvle støvet op.

Ved brug af trykluftværktøj kan støjniveauet overstige 85 dB(A). Hvis det er tilfældet, skal der bruges høreværn.

Bær personlige værnemidler såsom arbejdshandsker og værnefødtøj, når du bruger trykluftværktøjet.

Undlad at bære løstsiddende tøj, løsthængende hår, smykker og lignende, som kan komme i klemme i trykluftværktøjets bevægelige dele.

Hold altid godt fast i trykluftværktøjet ved brug, så pludselige bevægelser i værktøjet ikke får dig til at tabe det.

Ret aldrig sømpistolen mod dig selv eller andre.

Hold ALDRIG fingeren på aftrækkeren, medmindre du vil affyre en klamme.

Tryk ALDRIG sikkerhedsudløseren ind, når sømpistolen ikke ligger an mod et arbejdsemne! Hvis sømpistolen affyrer dykkere eller klammer ud i luften, kan det resultere i alvorlig personskade eller materielle skader.

Kontrollér, om der er skjulte ledninger, rør eller lignende i de emner, der skal slås dykkere eller klammer i, for at undgå at ramme dem med sømpistolen.

Brug ikke sømpistolen tæt på kanten af arbejdsemnet, da klammern kan ramme ved siden af emnet og flyve/rikochettere frit. Brug aldrig sømpistolen til at slå dykkere eller klammer oven i andre dykkere eller klammer!

Brug altid den korrekte type klamme til sømpistolen.

Vær altid opmærksom på, hvor trykluftslangen befinder sig. Pludselige trykændringer i slangen kan få den til at bevæge sig og vælte personer eller genstande, hvilket kan forårsage personskade eller materiel skade. Sørg desuden for, at slangen ikke ligger, så det er let at snuble over den.

Løft eller bær aldrig trykluftværktøj i slangen. Tag altid fat om selve værktøjet.

Afmonter trykluftværktøjet fra trykluftslangen, når det ikke er i brug.

## Tilslutning

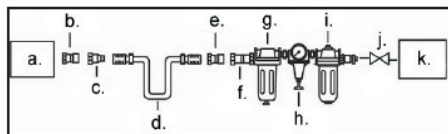

- a. Trykluftværktøj
- b. Studs
- c. Lynkobling
- d. Trykluftslange
- e. Studs
- f. Lynkobling
- g. Smøreenhed
- h. Regulator
- i. Filter
- j. Kontraventil
- k. Kompressor

## Sømpistolens dele

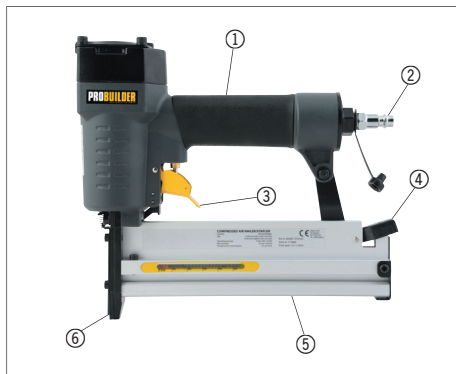

1. Håndtag
2. Trykluftstuds
3. Aftrækker
4. Udløser til magasin
5. Magasin
6. Sikkerhedsudløser

## Brug

### Isætning af dykkere eller klammer

Kontrollér, at sømpistolen ikke er tilsluttet trykluftforsyningen.

Tryk udløseren til magasinet (4) ind, og åbn magasinet (5).

Sæt de ønskede dykkere eller klammer i magasinet. Spidserne skal pege nedad, og dykkerne eller klammerne skal skubbes fremad af fremføreren.

Luk magasinet. Kontrollér, at det klikker på plads og ikke kan skubbes til side uden at trykke ned på udløseren.

### Indstilling af iskydningsdybde

Slut sømpistolen til trykluftforsyningen, og kontrollér, at forsyningstrykket er korrekt.

Brug regulatoren på trykluftforsyningen (h) til at justere, hvor langt dykkerne eller klammerne skal slås ind i arbejdsemnet.

Afprøv iskydningsdybden på et stykke affaldstræ, inden du bruger sømpistolen på selve arbejdsemnet.

### Iskydning af dykkere eller klammer

Isæt de ønskede dykkere eller klammer og indstil iskydningsdybden, som beskrevet ovenfor.

Tag fat om håndtaget (1), læg sømpistolen an mod arbejdsemnet, så sikkerhedsudløseren (6) trykkes ind, og tryk aftrækkeren (3) ind for at affyre en klamme. Slip aftrækkeren igen.

Pres ikke sømpistolen for hårdt.

Afmonter sømpistolen fra trykluftslangen efter brug.

## Udskiftning af slagstift

Løsn de 4 skruer på dækslet bagest på sømpistolens med den medfølgende sekskantnøgle.



Tag ved slagstiften med en tang, og træk den ud. Sæt den nye slagstift i.



Skrue dækslet på plads igen.

## Rengøring og vedligehold

Rengør trykluftværktøjet med en hårdt opvredet klud efter brug, og hold altid alle overflader fri for snavs.

Kontrollér, at der ikke sidder snavs eller fremmedlegemer i sikkerhedsudløseren.

Hvis trykluftforsyningen ikke blander smøreolie i tryklufften, skal trykluftværktøjet smøres med olie via værktøjets trykluftstuds (2) efter hver 1-2 driftstimer.

Kom et par dråber smøreolie i trykluftværktøjets trykluftstuds, slut værktøjet til trykluffslangen, og lad værktøjet køre et par sekunder for at smøre det. Smør trykluftværktøjet med 4-5 dråber smøreolie på samme måde efter brug.

Kontrollér med jævne mellemrum, at samtlige dele af trykluftværktøjet (pakninger, magasin, aftrækker etc.) er i god stand, og få dem udskiftet, hvis de ikke er.

## Fejlafhjælpning

Problem	Årsag	Løsning
Sømpistolen lækker luft i toppen eller ved aftrækkeren.	Aftrækkerventilen er beskadiget.	Få sømpistolen eftersat og repareret.
Sømpistolen lækker luft i bunden eller mellem pistolen og cylinderhovedet.	1. Der er løse skruer. 2. O-ringene er slidt eller beskadigede.	1. Stram skruerne 2. Få sømpistolen eftersat og repareret.
Dykkerne eller klammerne slås for dybt i.	1. Der er løse skruer. 2. Forsyningstrykket er for højt.	1. Stram skruerne. 2. Reducer forsyningstrykket.
Sømpistolen fungerer ikke korrekt eller slår ikke dykkerne eller klammerne ordentligt i.	1. Forsyningstrykket er for lavt. 2. Sømpistolen mangler smøring. 3. O-ringe eller pakninger er beskadigede, eller sømpistolen er defekt.	1. Øg forsyningstrykket. 2. Smør sømpistolen. 3. Få sømpistolen eftersat og repareret.
Sømpistolen springer dykkere eller klammer over.	1. Fjederen i magasinet er defekt. 2. Frontpladen eller magasinet er defekt eller snavset. 3. O-ringen i stemplet er defekt eller mangler smøring. 4. Sømpistolen er defekt.	1. Udskift fjederen. 2. Rengør frontpladen eller magasinet. 3. Smør sømpistolen. 4. Få sømpistolen repareret.
Dykkerne eller klammerne sætter sig fast.	1. Der er brugt en forkert type dykkere eller klammer, eller de vender forkert. 2. Magasinet sidder løst eller er snavset. 3. Sømpistolen er defekt.	1. Brug den korrekte type dykkere eller klammer, eller isæt dem korrekt. 2. Monter magasinet korrekt, og kontroller, at det er rent. 3. Få sømpistolen eftersat og repareret.

## Servicecenter

**Bemærk: Produktets modelnummer skal altid oplyses i forbindelse med din henvendelse.**

Modelnummeret fremgår af forsiden på denne brugsanvisning og af produktets typeskilt.

Når det gælder:

- Reklamationer
- Reservedele
- Returvarer
- Garantivarer
- [www.schou.com](http://www.schou.com)

Produceret i P.R.C.

© 2019 Schou Company A/S

Alle rettigheder forbeholdes. Indholdet i denne vejledning må ikke gengives, hverken helt eller delvist, på nogen måde ved hjælp af elektroniske eller mekaniske hjælpemidler, f.eks. fotokopiering eller optagelse, oversættes eller gemmes i et informationslagrings- og -hentningssystem uden skriftlig tilladelse fra Schou Company A/S.

## EF-overensstemmelseserklæring

Fabrikant: Schou Company A/S, Nordager 31, 6000 Kolding, Danmark, erklærer hermed, at



**Sømpistol 2-i-1**

**69380**

**8 bar**

er fremstillet i overensstemmelse med følgende standarder eller normative dokumenter:

EN792-13:2000+A1:2008

i henhold til bestemmelserne i direktiverne 2006/42/EF Maskindirektivet



Kirsten Vibeke Jensen  
Product Safety Manager

A handwritten signature in black ink, appearing to read "Kirsten Vibeke Jensen".

21.03.2019 - Schou Company A/S, DK-6000 Kolding

# SPIKERPISTOL 2-I-1

## Innledning

For å få mest mulig glede av det nye trykkluftverktøyet ditt må du lese denne bruksanvisningen og de vedlagte sikkerhetsforskriftene før du tar verktøyet i bruk. Vi anbefaler dessuten at du tar vare på bruksanvisningen, slik at den er tilgjengelig hvis du skulle få behov for å lese om verktøyets funksjoner senere.

## Tekniske spesifikasjoner

Magasinetts kapasitet:	100 stk.
Dykkerter:	10-50 mm
Dykkerter eller stifter:	10-40 mm
Driftstrykk:	4-8 bar
Trykkluftforbruk:	1,4 l pr. skudd
Luftinntak:	1/4"
Lydtrykk, $L_{pA}$ :	82 dB(A), Kpa = 3 dB(A)
Lydeffekt, $L_{wA}$ :	95 dB(A), Kpa = 3 dB(A)
Vibrasjon:	11,6 m/s <sup>2</sup> , K = 1,5 m/s <sup>2</sup>

Inkl. 1 stk. ekstra slagstift og 2 stk. stiftnøkler

Tabellen nedenfor viser hvor lenge man kan utsettes for vibrasjon daglig uten at vibrasjonsbelastningen på 2,5 m/s<sup>2</sup> overskrides:

Vibrasjon	Maks. eksponering
2,5 m/s <sup>2</sup>	8 timer
3,5 m/s <sup>2</sup>	4 timer
5 m/s <sup>2</sup>	2 timer
7 m/s <sup>2</sup>	1 time
10 m/s <sup>2</sup>	30 minutter

## Spesielle sikkerhetsregler

Spikerpistolen er beregnet for spikring og montering av arbeidsemner i tre, for eksempel i forbindelse med bygging, renovering og emballering i trekonstruksjoner, samt feste av plast, papp og lignende.

### Generelt

Det tas ikke forbehold for enhver tenkelig situasjon i sikkerhetsanvisningene nedenfor. Sett deg inn i hvordan trykkluftverktøyet fungerer, og bruk sunn fornuft når du arbeider med det.

Ikke bruk trykkluftverktøyet hvis du er påvirket av alkohol, søvnmangel eller medisiner som gjør deg søvnnig, og heller ikke under forhold som begrenser din dømmekraft og/eller hindrer sikker håndtering av trykkluftverktøyet.

Spikerpistoler skal bare brukes av personer over 18 år. Hold barn og tilskuere på trygg avstand under arbeidet.

Arbeidsområdet må være tørt, ryddig, tilstrekkelig belyst og ha god ventilasjon.

Ikke bruk trykkluftverktøy i områder hvor det er brann- eller eksplosjonsfare.

### Trykkluftforsyning

Kompressorer og trykkluftverktøy kan være farlige dersom de brukes på feil måte. Overhold alltid samtlige forskrifter for trykkluftforsyningen (kompressoren)! Vær spesielt nøye med å tømme kompressorbeholderen for vann og rengjøre filteret i trykkluftslangen. Vann og forurensete elementer i trykkluften kan skade trykkluftverktøyet.

Trykkluftslangen må ikke komme i kontakt med skarpe kanter, varme og olje.

For høyt lufttrykk fører til at trykkluftverktøyet slites raskere og kan føre til farlige situasjoner. Koble aldri trykkluftverktøyet til en trykkluftforsyning med et trykk på 120 psi eller mer.

Før bruk må du kontrollere at trykkluftforsyningen og samtlige slanger, koblinger, nipler og adaptere er i god stand og leverer ren trykkluft med korrekt trykk og uten lekkasjer. Bruk ALDRI trykkluftforsyningen og trykkluftverktøyet dersom dette ikke er tilfellet! Bruk aldri annen høytrykksluft, f.eks. oksygen eller acetylen. Trykkluftsystemet bør være utstyrt med en smøreenhet.

### **Før bruk**

Slå alltid trykkluftforsyningen av før du monterer eller skifter trykkluftverktøy eller tilbehør.

Kontroller at trykkluftverktøyet ikke er aktivert før du kobler til trykkluftslangen.

### **Bruk**

Bruk alltid åndedrettsvern og vernebriller når trykkluftverktøyet brukes i støvete omgivelser, da trykkluftverktøyet kan virvle opp støvet.

Når du bruker trykkluftverktøyet, kan støynivået overstige 85 dB(A). I så fall må du bruke hørselsvern.

Bruk personlig verneutstyr som arbeidshansker og vernesko når du bruker trykkluftverktøyet.

Ikke bruk vide klær, løsthengende hår, smykker eller lignende som kan komme i klem i trykkluftverktøyets bevegelige deler.

Hold alltid godt fast i trykkluftverktøyet ved bruk, slik at plutselige bevegelser i verktøyet ikke gjør at du mister det.

Pek aldri på deg selv eller andre med spikerpistolen.

Hold ALDRI fingeren på avtrekkeren når du ikke skal avfyre en stift.

Trykk ALDRI inn sikkerhetsutløseren når spikerpistolen ikke ligger mot et arbeidsemne! Hvis spikerpistolen fyrer av dykkerter eller stifter ut i luften, kan det resultere i alvorlig personskade eller materielle skader.

Kontroller om det er skjulte ledninger, rør eller lignende i emnene du skal sette dykkerter eller stifte i, slik at du unngår å treffe dem med spikerpistolen.

Ikke bruk spikerpistolen ytterst på kanten av arbeidsemnet, ettersom stiftene kan treffe ved siden av emnet og fly/rikosjettere fritt. Bruk aldri spikerpistolen til å slå inn dykkerter eller stifter oppå andre dykkerter eller stifter!

Bruk alltid riktig stifttype til spikerpistolen.

Vær alltid oppmerksom på hvor trykkluftslangen befinner seg. Plutselige trykkendringer i slangen kan få den til å bevege seg, og velte personer eller gjenstander, noe som kan føre til personskader eller materielle skader. Sørg i tillegg for at slangen ikke ligger slik at det er lett å snuble over den.

Løft eller bær aldri trykkluftverktøyet etter slangen. Ta alltid tak rundt selve verktøyet.

Demonter trykkluftverktøyet fra trykkluftslangen når det ikke er i bruk.

NO

## Tilkobling

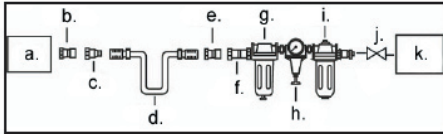

- a. Trykkluftverktøy
- b. Kobling
- c. Hurtigkobling
- d. Trykkluftslange
- e. Kobling
- f. Hurtigkobling
- g. Smøreenhet
- h. Regulator
- i. Filter
- j. Kontraventil
- k. Kompressor

## Spikerpistolens deler

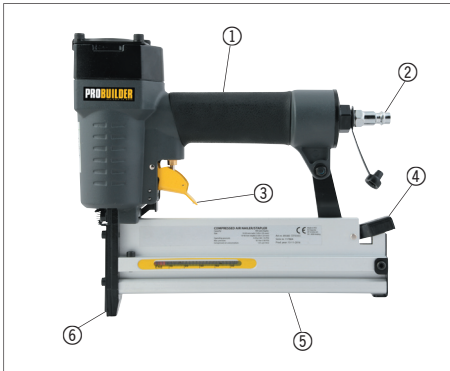

- 1. Skaft
- 2. Trykkluftkobling
- 3. Avtrekker
- 4. Utløser til magasin
- 5. Magasin
- 6. Sikkerhetsutløser

## Bruk

### Sette i dykkerte eller stifter

Kontroller at spikerpistolens ikke er tilkoblet trykkluftforsyningen.

Trykk inn utløseren til magasinet (4) og åpne magasinet (5).

Sett de ønskede dykkertene eller stiftene i magasinet. Spissene skal peke nedover, og dykkertene eller stiftene skal skyves fremover av fremføringen.

Lukk magasinet. Kontroller at det klikker på plass og ikke kan skyves til side uten at du trykker ned utløseren.

### Innstilling av innskytingsdybde

Koble spikerpistolens til trykkluftforsyningen, og kontroller at forsyningstrykket er korrekt.

Bruk regulatoren på trykkluftforsyningen (h) til å justere hvor langt dykkertene eller stiftene skal slås inn i arbeidsemnet.

Test innskytingsdybden på en trebit før du bruker spikerpistolens på arbeidsemnet.

### Innskyting av dykkerte eller stifter

Sett i ønskede dykkerte eller stifter, og still inn innskytingsdybden som beskrevet ovenfor.

Ta tak rundt håndtaket (1), legg spikerpistolens mot arbeidsemnet slik at sikkerhetsutløseren (6) trykkes inn, og trykk inn avtrekkeren (3) for å fyre av en stift. Slipp avtrekkeren igjen.

Ikke press spikerpistolens for hardt.

Koble spikerpistolens fra trykkluftslangen etter bruk.

## Utskifting av slagstift

Løsne de 4 skruene på dekselet bakerst på spikerpistolen med sekskantnøkkelen som følger med.



Grip tak i slagstiften med en tang, og trekk den ut. Sett i den nye slagstiften.



Skru dekselet på plass igjen.

## Rengjøring og vedlikehold

Rengjør trykkluftverktøyet med en godt oppvridd klut etter bruk, og hold alle overflater fri for smuss.

Kontroller at det ikke sitter fremmedlegemer fastkilt i sikkerhetsutløseren.

Hvis trykkluftforsyningen ikke blander smøreolje i trykkluften, skal trykkluftverktøyet smøres med olje via verktøyets trykkluftstilkobling (2) etter hver 1. eller 2. driftstime.

Drypp et par dråper smøreolje i trykkluftkoblingen på trykkluftverktøyet, koble verktøyet til trykkluftslangen, og la verktøyet kjøre i et par sekunder for å smøre det. Smør trykkluftverktøyet med 4–5 dråper smøreolje på samme måte etter bruk.

Kontroller med jevne mellomrom at samtlige deler av trykkluftverktøyet (pakninger, magasin, avtrekker, osv.) er i god stand, og skift dem ut om nødvendig.

NO

## Feilsøking

Problem	Årsak	Løsning
Spikerpistolen lekker luft i toppen eller ved avtrekkeren.	Avtrekkerventilen er skadet.	Få spikerpistolen kontrollert og reparert.
Spikerpistollekker luft i bunnen eller mellom pistolen og sylinderhodet.	1. Skruer er løse.	1. Stram skruene
	2. O-ringene er slitt eller skadet.	2. Få spikerpistolen kontrollert og reparert.
Dykkertene eller stiftene slås for langt inn.	1. Skruer er løse.	1. Stram skruene.
	2. Fremføringstrykket er for høyt.	2. Reduser fremføringstrykket.
Spikerpistolen fungerer ikke som den skal eller slår ikke dykkertene eller stiftene ordentlig inn.	1. Fremføringstrykket er for lavt.	1. Øk fremføringstrykket.
	2. Spikerpistolen mangler smøring.	2. Smør spikerpistolen.
	3. O-ringer eller pakninger er skadd, eller spikerpistolen er defekt.	3. Få spikerpistolen kontrollert og reparert.
Spikerpistolen hopper over dykkerter eller stifter.	1. Fjæren i magasinet er defekt.	1. Skift ut fjæren.
	2. Frontplaten eller magasinet er defekt eller tilsmusset.	2. Rengjør frontplaten eller magasinet.
	3. O-ringen i stempelet er defekt eller mangler smøring.	3. Smør spikerpistolen.
	4. Spikerpistolen er defekt.	4. Få spikerpistolen reparert.
Dykkerter eller stifter setter seg fast.	1. Det er brukt feil type dykkerter eller stifter, eller de vender feil vei	1. Bruk riktig type dykkerter eller stifter, eller sett dem inn riktig.
	2. Magasinet sitter løst eller er tilsmusset.	2. Monter magasinet riktig, og kontroller at det er rent.
	3. Spikerpistolen er defekt.	3. Få spikerpistolen kontrollert og reparert.

## Servicesenter

**Merk: Ved henvendelser om produktet, skal modellnummeret alltid oppgis.**

Modellnummeret står på fremsiden av denne bruksanvisningen og på produktets typeskilt.

Når det gjelder:

- Reklamasjoner
- Reservedeler
- Returvarer
- Garantivarer
- [www.schou.com](http://www.schou.com)

Produsert i Kina

© 2019 Schou Company A/S

Alle rettigheter forbeholdes. Innholdet i denne bruksanvisningen må ikke gjengis, verken helt eller delvis, på noen måte ved hjelp av elektroniske eller mekaniske hjelpemidler, inkludert fotokopiering eller opptak, oversettes eller lagres i et informasjonslagrings- og informasjonshentingssystem uten skriftlig tillatelse fra Schou Company A/S.

## EF-samsvarserklæring

Produsent: Schou Company A/S, Nordager 31, 6000 Kolding, Danmark, erklærer herved at



**Spikerpistol 2-i-1**

**69380**

**8 bar**

er fremstilt i samsvar med følgende standarder eller normative dokumenter:

EN792-13:2000+A1:2008

i henhold til bestemmelsene i direktivene 2006/42/EF Maskindirektivet



Kirsten Vibeke Jensen

Product Safety Manager

A handwritten signature in black ink, appearing to read "Kirsten Vibeke Jensen".

21.03.2019 - Schou Company A/S, DK-6000 Kolding

NO

# SPIKPISTOL 2-I-1

## Inledning

För att du ska få så stor glädje som möjligt av ditt nya tryckluftsverktyg rekommenderar vi att du läser denna bruksanvisning och de medföljande säkerhetsföreskrifterna innan du börjar använda maskinen. Vi rekommenderar dessutom att du sparar bruksanvisningen ifall du behöver läsa informationen om de olika funktionerna igen.

## Tekniska data

Magasinets kapacitet:	100 st.
Dyckertspikar:	10-50 mm
Dyckertspikar eller klamrar:	10-40 mm
Drifttryck:	4-8 bar
Tryckluftsförbrukning:	1,4 l per skott
Luftintag:	1/4"
Ljudtryck, $L_{pA}$ :	82 dB(A), Kpa = 3 dB(A)
Ljudeffekt, $L_{WA}$ :	95 dB(A), Kpa = 3 dB(A)
Vibration:	11,6 m/s <sup>2</sup> , K = 1,5 m/s <sup>2</sup>

Inkl. 1 st. extra slagstift och 2 st. insexnycklar

Tabellen nedan visar hur lång tid man dagligen får utsättas för vibrationer om vibrationsbelastningen på 2,5 m/s<sup>2</sup> inte ska överskridas:

Vibration	Max. exponering
2,5 m/s <sup>2</sup>	8 timmar
3,5 m/s <sup>2</sup>	4 timmar
5 m/s <sup>2</sup>	2 timmar
7 m/s <sup>2</sup>	1 timme
10 m/s <sup>2</sup>	30 minuter

## Säkerhetsföreskrifter

Spikpistolen är avsedd för att spika och montera arbetsmaterial av trä, t.ex. i samband med byggnation, renovering och emballering i träkonstruktioner samt för att sätta fast plast, papp och liknande.

### Allmänt

Det tas inte hänsyn till varje tänkbar situation i de nedanstående säkerhetsföreskrifterna. Sätt dig in i hur tryckluftsverktyget fungerar och använd ditt sunda förnuft under arbetet med det.

Du får inte använda tryckluftsverktyget om du är påverkad av alkohol, sömnbrist eller medicin som gör dig sömning, och inte heller vid förhållanden som begränsar din omdömesförmåga och/eller förhindrar en säker hantering av tryckluftsverktyget.

Spikpistoler får endast användas av personer över 18 år. Håll barn och åskådare på säkert avstånd under arbetet.

Arbetsområdet ska vara torrt, fritt från föremål, tillräckligt belyst och ha god ventilation.

Använd aldrig tryckluftsverktyg på platser där det föreligger brand- eller explosionsfara.

### Tryckluftsförsörjning

Kompressorer och tryckluftsverktyg kan vara farliga om de används felaktigt.

Följ alltid samtliga föreskrifter för tryckluftsförsörjningen (kompressorn)!

Var särskilt noggrann med att dränera tryckbehållaren på vatten och att rengöra filtret i tryckluftsslangen. Vatten och förorenande ämnen i tryckluften kan skada tryckluftsverktyget.

Tryckluftsslängen får inte komma i kontakt med vassa kanter, värme och olja.

För högt lufttryck sliter snabbare på tryckluftsverktyget och kan ge upphov till farliga situationer. Anslut aldrig tryckluftsverktyget till en tryckluftsförsörjning med ett tryck på 120 psi eller mer.

Kontrollera före användning att tryckluftsförsörjningen och samtliga slangar, kopplingar, nipplar och adaptrar är i gott skick och levererar ren, torr tryckluft med korrekt tryck och utan läckage. Använd ALDRIG tryckluftsförsörjningen och tryckluftsverktyget i onödan! Använd aldrig något annat högtrycksmedium, som t.ex. syre eller acetylen.

Tryckluftssystemet bör vara utrustat med en smörjenhet.

### **Före användning**

Stäng alltid tryckluftsförsörjningen innan du monterar eller byter tryckluftsverktyg eller tillbehör.

Kontrollera att tryckluftsverktyget inte är aktiverat innan det ansluts till tryckluftsslängen.

### **Användning**

Använd alltid munskydd och skyddsglasögon när tryckluftsverktyget används i en dammig omgivning, eftersom tryckluftsverktyget kan få damm att virvla upp.

Vid användning av tryckluftsverktyg kan ljudnivån överstiga 85 dB (A). Om så är fallet ska hörselskydd användas.

Bär personlig skyddsutrustning såsom arbetshandskar och skyddsskor när du använder tryckluftsverktyget.

Undvik att bära löst sittande kläder, hår som hänger fritt, smycken och liknande som kan fastna i tryckluftsverktygets rörliga delar.

Håll alltid ordentligt i tryckluftsverktyget vid användning, så att du inte tappar det på grund av plötsliga rörelser i verktyget.

Rikta aldrig spikpistolen mot dig själv eller andra.

Håll ALDRIG fingret på avtryckaren om du inte ska avfira en klammer.

Tryck ALDRIG in säkerhetsutlösaren när spikpistolen inte ligger an mot ett arbetsmaterial! Om spikpistolen avfirar dyckertspik eller klammer ut i luften kan det innebära risk för personskador eller materiella skador.

Kontrollera om det finns dolda ledningar, rör eller liknande i de arbetsmaterial som du ska fästa dyckertspikar eller klamrar i, så att du inte träffar dem med spikpistolen.

Använd inte spikpistolen nära kanten av arbetsmaterialet, eftersom klammern kan träffa vid sidan av arbetsmaterialet och skjutas ut fritt. Använd aldrig spikpistolen för att slå i dyckertspik eller klammer ovanpå annan dyckertspik eller klammer!

Använd alltid rätt typ av klammer till spikpistolen.

Var alltid uppmärksam på var tryckluftsslängen befinner sig. Plötsliga tryckförändringar i slangen kan få den att röra sig eller slå omkull personer eller föremål, vilket kan orsaka person- eller materialskada. Se dessutom till att slangen inte ligger så att man kan snubbla över den.

Lyft eller bär aldrig tryckluftsverktyget i slangen. Ta alltid tag i själva verktyget.

Ta loss tryckluftsverktyget från tryckluftsslängen när det inte används.

## Anslutning

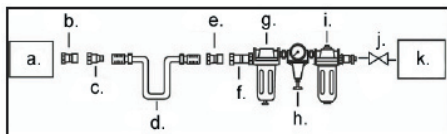

- a. Tryckluftsverktyg
- b. Anslutningsrör
- c. Snabbkoppling
- d. Tryckluftssläng
- e. Anslutningsrör
- f. Snabbkoppling
- g. Smörjenhet
- h. Regulator
- i. Filter
- j. Backventil
- k. Kompressor

## Spikpistolens delar

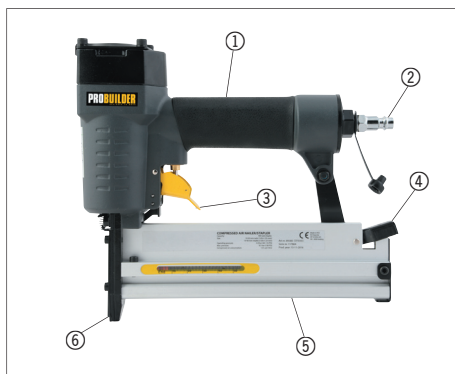

1. Handtag
2. Tryckluftsanslutning
3. Avtryckare
4. Utlösare till magasin
5. Magasin
6. Säkerhetsutlösare

## Användning

### Isättning av dyckertspik eller klammer

Kontrollera att spikpistolen inte är ansluten till tryckluftssystemet.

Tryck in utlösaren till magasinet (4) och öppna magasinet (5).

Sätt i önskade dyckertspikar eller klamrar i magasinet. Spetsarna ska peka nedåt och dyckertspikarna eller klamrarna ska skjutas framåt av frammataren.

Stäng magasinet. Kontrollera att det klickar på plats och inte kan skjutas åt sidan utan att utlösaren trycks ned.

### Inställning av inskjutningsdjup

Anslut spikpistolen till tryckluftssystemet och kontrollera att matningstrycket är korrekt.

Använd regulatorn på tryckluftsförsörjningen (h) för att justera hur långt dyckertspikarna eller klamrarna ska slås in i arbetsmaterialet.

Testa inskjutningsdjupet på en bit spillträ innan du använder spikpistolen på själva arbetsmaterialet.

### Iskjutning av dyckertspik eller klammer

Sätt i önskade dyckertspikar eller klamrar och ställ in inskjutningsdjupet såsom beskrivet ovan.

Ta tag om handtaget (1), lägg an spikpistolen mot arbetsmaterialet så att säkerhetsutlösaren (6) trycks in och tryck in avtryckaren (3) för att avfyra en klammer. Släpp avtryckaren igen.

Pressa inte spikpistolen för hårt.

Montera loss spikpistolen från tryckluftsslängen efter användning.

## Byte av slagstift

Lossa de 4 skruvarna på locket längst bak på spikpistolen med den medföljande insexnyckeln.



Ta tag om slagstiftet med en tång och dra upp det. Sätt i det nya slagstiftet.



Skruva locket på plats igen.

## Rengöring och underhåll

Rengör tryckluftsverktyget med en hårt urvriden trasa efter användning och håll alltid ytorna fria från smuts.

Kontrollera att det inte finns smuts eller främmande föremål i säkerhetsutlösaren

Om tryckluftsförsörjningen inte blandar smörjolja i tryckluften ska tryckluftsverktyget smörjas med olja via verktygets tryckluftsanslutning (2) var 1:a till 2:a driftstimme.

Dropa ett par droppar smörjolja i tryckluftsverktygets tryckluftsanslutning, anslut tryckluftsverktyget till tryckluftsslangen och låt verktyget köra ett par sekunder för att smörja det. Smörj tryckluftsverktyget med 4–5 droppar smörjolja på samma sätt efter användning.

Kontrollera med jämna mellanrum att tryckluftsverktygets samtliga delar (packningar, magasin, avtryckare, m.m.) är i gott skick och byt ut dem om de inte är det.

## Problemlösning

Problem	Orsak	Lösning
Spikpistolen läcker luft upptill eller vid avtryckaren.	Avtryckarventilen är skadad.	Se till att spikpistolen kontrolleras och repareras.
Spikpistolen läcker luft nedtill eller mellan pistolen och cylinderhuvudet.	1. Det finns lösa skruvar.	1. Dra åt skruvarna
	2. O-ringarna är slitna eller skadade.	2. Se till att spikpistolen kontrolleras och repareras.
Dyckertspikarna eller klamrarna slås i för djupt.	1. Det finns lösa skruvar.	1. Dra åt skruvarna.
	2. Matningstrycket är för högt.	2. Reducera matningstrycket.
Spikpistolen fungerar inte korrekt eller slår inte i dyckertspikarna eller klamrarna ordentligt.	1. Matningstrycket är för lågt.	1. Öka matningstrycket.
	2. Spikpistolen är för dåligt smord.	2. Smörj spikpistolen.
	3. O-ringar eller packningar är skadade eller också är spikpistolen defekt.	3. Se till att spikpistolen kontrolleras och repareras.
Spikpistolen hoppar över dyckertspikar eller klamrar.	1. Fjäders i magasinet är defekt.	1. Byt fjädern.
	2. Frontplattan eller magasinet är defekta eller smutsiga.	2. Rengör frontplattan eller magasinet.
	3. O-ringen i kolven är defekt eller för dåligt smord.	3. Smörj spikpistolen.
	4. Spikpistolen är defekt.	4. Se till att spikpistolen repareras.
Dyckertspikarna eller klamrarna fastnar.	1. Fel typ av dyckertspikar eller klamrar används eller så är de felvända.	1. Använd rätt typ av dyckertspikar eller klamrar eller sätt i dem på rätt sätt.
	2. Magasinet sitter löst eller är smutsigt.	2. Montera magasinet korrekt och kontrollera att det är rent.
	3. Spikpistolen är defekt.	3. Se till att spikpistolen kontrolleras och repareras.

## Servicecenter

**OBS! Produktens modellnummer ska alltid uppges vid kontakt med återförsäljaren.**

Modellnumret finns på framsidan i denna bruksanvisning och på produktens märkplåt.

När det gäller:

- Reklamationer
- Reservdelar
- Returvaror
- Garantivaror
- [www.schou.com](http://www.schou.com)

Tillverkad i Folkrepubliken Kina (PRC)

© 2019 Schou Company A/S

Alla rättigheter förbehålles. Innehållet i denna bruksanvisning får inte på några villkor, varken i sin helhet eller delvis, återges med hjälp av elektroniska eller mekaniska hjälpmedel, t.ex. genom fotokopiering eller fotografering, ej heller översättas eller sparas i ett informationslagrings- och informationshämtningssystem, utan skriftligt medgivande från Schou Company A/S.

## EG-försäkran om överensstämmelse

Tillverkare: Schou Company A/S, Nordager 31, 6000 Kolding, Danmark, förklarar härmed att



**Spikpistol 2-i-1**

**69380**

**8 bar**

är framställd i överensstämmelse med följande standarder eller normativa dokument:

EN792-13:2000+A1:2008

enligt bestämmelserna i direktiven

2006/42/EG Maskindirektivet



Kirsten Vibeke Jensen

Product Safety Manager

A handwritten signature in black ink, appearing to read "Kirsten Vibeke Jensen".

21.03.2019 - Schou Company A/S, DK-6000 Kolding

SE

# NAULAIN 2-IN-1

## Johdanto

Saat paineilmatyökälykalusta suurimman hyödyn, kun luet käyttöohjeen ja turvallisuusohjeet läpi ennen paineilmatyökälykalun käyttöönottoa. Säilytä tämä käyttöohje, jotta voit tarvittaessa palauttaa mieleesi työkalun toiminnot.

## Tekniset tiedot

Säiliön koko:	100 kpl
Naulat:	10–50 mm
Naulat tai niitit:	10-40 mm
Käyttöpaine:	4–8 bar
Paineilman käyttö:	1,4 l/isku
Ilmanotto:	1/4"
Äänenpaine, $L_{pA}$ :	82 dB(A), Kpa = 3 dB(A)
Äänen tehotaso, $L_{WA}$ :	95 dB(A), Kpa = 3 dB(A)
Täriinä:	11,6 m/s <sup>2</sup> , K = 1,5 m/s <sup>2</sup>

Sis. 1 ylimääräinen iskuri ja 2 kuusioavainta  
Taulukossa alla on esitetty ajat, jotka täriinälle voi päivittäin olla alttiina. Suosituksen mukaan kuormitusta 2,5 m/s<sup>2</sup> ei tule ylittää:

Täriinä	Enimmäisaltistus:
2,5 m/s <sup>2</sup>	8 tuntia
3,5 m/s <sup>2</sup>	4 tuntia
5 m/s <sup>2</sup>	2 tuntia
7 m/s <sup>2</sup>	1 tunti
10 m/s <sup>2</sup>	30 minuuttia

## Turvallisuusohjeet

Naulain on tarkoitettu puumateriaalien naulaamiseen ja kokoonpanoon esimerkiksi rakennustöiden, saneerauksen ja pakkaamisen yhteydessä sekä muovin, pahvin ja vastaavien materiaalien kiinnittämiseen.

### Yleistä

Kaikkia mahdollisia tilanteita ei ole voitu huomioida jäljempänä esitettyissä turvallisuusohjeissa. Pehdy paineilmatyökälykalun toimintaan ja käytä tervettä järkeä, kun työskentelet paineilmatyökälykalulla.

Älä koskaan käytä paineilmatyökälykalua humalassa, väsyneenä tai uneliaaksi tekevän lääkituksen alaisena äläkä olosuhteissa, jotka heikentävät harkintakykyä ja/tai haittaavat paineilmatyökälykalun turvallista käsittelyä.

Naulaimen käyttäjän tulee olla yli 18-vuotias. Pidä lapset ja ulkopuoliset turvallisen matkan päässä.

Työskentelyalueen on oltava kuiva, siisti ja riittävän hyvin valaistu, minkä lisäksi ilmanvaihdon on oltava hyvä.

Älä koskaan käytä paineilmatyökälykalua alueella, jossa on palo- tai räjähdysvaara

### Paineilman syöttö

Kompressorit ja paineilmatyökälykalut voivat olla vaarallisia väärällä tavalla käytettyinä. Noudata aina kaikkia paineilmansyötön (kompressorin) ohjeita! Pidä huolta kompressorin säiliön huolellisesta kuivaamisesta vedestä ja paineilmaletkun suodattimen puhdistamisesta. Vesi ja paineilman epäpuhtaudet voivat vahingoittaa paineilmatyökälykalua.

Paineilmaletku tulee suojata teräviltä reunoilta, lämmöltä ja öljyltä.

Liian korkea ilmanpaine kuluttaa paineilmatyökalun nopeammin ja voi aiheuttaa vaaratilanteita. Älä koskaan kiinnitä paineilmatyökalua paineilmansyöttöön, jonka paine on 120 psi tai enemmän.

Tarkista ennen käyttöä, että paineilmansyöttö ja kaikki letkut, kytkimet, nipat ja liittimet ovat hyvässä kunnossa ja tuottavat puhdasta, kuivaa paineilmaa oikealla paineella ja ilman vuotoja. ÄLÄ KOSKAAN käytä paineilmansyöttöä ja paineilmatyökalua tarpeettomasti. Älä koskaan käytä muuta korkeapaineilmaa, esim. happea tai asetyleenä.

Paineilmajärjestelmä täytyy varustaa voitoteluysiköllä.

### **Ennen käyttöä**

Irrota paineilmansyöttö aina ennen paineilmatyökalun tai lisälaitteiden asentamista tai vaihtamista.

Tarkista, ettei paineilmatyökalu ole päällä, ennen kuin kiinnität sen paineilmaletkuun.

### **Käyttö**

Käytä hengityssuojaimia ja suojalaseja aina, jos paineilmatyökalua käytetään pölyisessä ympäristössä, koska paineilmatyökalu voi nostaa pölyn ilmaan.

Paineilmatyökalua käytettäessä melutaso voi nousta yli 85 dB(A):n. Siinä tapauksessa tulee käyttää kuulosuojaimia.

Käytä henkilönsuojaimia, kuten suojakäsineitä ja -jalkineita, paineilmatyökalun käytön aikana.

Älä käytä löysiä vaatteita, koruja tai vastaavia tai anna hiusten roikkua vapaana, jotta ne eivät takerru paineilmatyökalun liikkuviin osiin.

Pidä aina luja ote paineilmatyökalusta, kun käytät sitä. Silloin työkalun äkilliset liikkeet eivät saa sinua pudottamaan sitä.

Älä koskaan osoita naulaimella itseäsi tai muita.

ÄLÄ KOSKAAN pidä sormeja liipaisimella, ellet aio ampuu niittiä.

ÄLÄ KOSKAAN paina turvakytkintä alas, ellei naulain ole työkappaletta vasten! Jos naulain ampuu naulan tai niitin ilmaan, se voi aiheuttaa vakavia henkilövahinkoja tai aineellisia vaurioita.

Tarkista, onko naulattavissa kappaleissa piilossa olevia johtoja, putkia tms., jotta et osu niihin nauloja tai niittejä naulatessasi.

Älä käytä naulainta kovin lähellä työkappaleen reunaa, koska niitti voi osua kappaleen sivuun ja kimmahuttaa siitä ilmaan. Älä koskaan ammu niittiä naulaimella toisen niitin päälle.

Käytä naulaimessa aina oikeanlaisia niittejä.

Tarkkaile koko ajan, missä paineilmaletku on. Äkilliset paineenmuutokset voivat liikuttaa letkua niin voimakkaasti, että se ihmisiin tai esineisiin osuessaan kaataa ne nurin aiheuttaen henkilövahinkoja tai aineellisia vaurioita. Varmista myös, ettei letku ole paikassa, jossa siihen voi helposti kompastua.

Älä koskaan nosta tai kanna paineilmatyökalua letkusta. Tartu aina itse työkaluun.

Irrota paineilmatyökalu paineilmaletkusta, kun sitä ei käytetä.

## Liitäntä

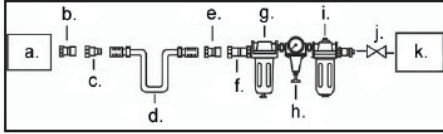

- a. Paineilmatyökalu
- b. Suutin
- c. Pikaliitäntä
- d. Paineilmaletku
- e. Suutin
- f. Pikaliitäntä
- g. Voiteluyksikkö
- h. Säädin
- i. Suodatin
- j. Vastaventtiili
- k. Kompressori

## Naulaimen osat

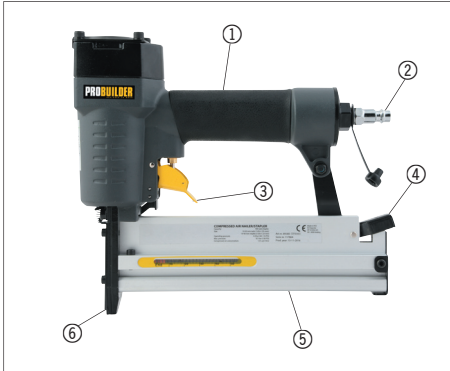

- 1. Kahva
- 2. Paineilmasuutin
- 3. Liipaisin
- 4. Säiliön vapautin
- 5. Säiliö
- 6. Turvakytkin

## Käyttö

### Naulan tai niitin ampuminen

Tarkista, ettei naulainta ole liitetty paineilmansyöttöön.

Paina säiliön vapautinta (4) ja avaa säiliö (5).

Asettele haluamasi nailat tai niitit säiliöön. Kärjet tulevat alaspäin ja työnnin puskee nailat tai niitit eteenpäin.

Sulje säiliö. Varmista, että se napsahtaa paikoilleen eikä liiku sivusuunnassa vapautinta painamatta.

### Naulaussyvyuden säätäminen

Liitä nailain paineilmansyöttöön ja tarkista, että syöttöpaine on oikea.

Valitse paineilmansyötön säätimellä, kuinka syväille nailat tai niitit lyödään.

Kokeile naulaussyvyyttä puupalaan, ennen kuin aloitat varsinaisen naulaamisen.

### Naulan tai niitin ampuminen

Asettele haluamasi nailat tai niitit paikoilleen ja säädä naulaussyvyyttä edellä kuvatulla tavalla.

Tartu kahvaan (1), aseta nailain työkappaletta vasten siten, että turvakytkin (6) painuu sisään, ja laukaise niitti painamalla liipaisinta (3). Vapauta liipaisin.

Älä paina nailainta liian kovaa.

Irrota nailain paineilmaletkusta käytön jälkeen.

## Iskurin vaihto

Irrota naulaimen takaosan suojuksen 4 ruuvia laitteen mukana toimitetulla kuusioavaimella.



Tartu iskuriin pihdeillä ja vedä se ulos. Aseta uusi iskuri paikalleen.



Kiinnitä suojus ruuveilla takaisin paikalleen.

## Puhdistaminen ja kunnossapito

Puhdista paineilmatyökalu käytön jälkeen kuivaksi kierrettyllä liinalla ja pidä aina kaikki pinnat puhtaina liasta.

Tarkista, ettei turvakytkimeen ole tarttunut likaa tai vieraita esineitä.

Jos paineilmansyötöstä ei tule voiteluöljyä paineilmaan, paineilmatyökalu on voideltava öljyllä paineilmasuuttimen (2) kautta 1–2 käyttötunnin välein.

Lisää paineilmatyökalun paineilmasuuttimeen pari pisaraa voiteluöljyä, liitä työkalu paineilmaletkuun ja anna sen käydä pari sekuntia, jotta öljy leviää. Voitele paineilmatyökalu samalla tavalla 4–5 pisaralla voiteluöljyä käytön jälkeen.

Tarkista tasaisin väliajoin, että kaikki paineilmatyökalun osat (tiivisteet, säiliö, liipaisin jne.) ovat hyvässä kunnossa ja vaihda tarvittaessa.

## Vianetsintä

Ongelma	Syy	Ratkaisu
Naulaimen päältä tai liipaisimesta vuotaa ilmaa.	Liipaisimen venttiili on vahingoittunut.	Tarkistuta ja korjauta naulain.
Naulaimenpohjasta tai pistoolin ja sylinterinpään välistä vuotaa ilmaa.	1. Ruuvit ovat löysällä.	1. Kiristä ruuvit
	2. O-renkaat ovat kuluneet tai vahingoittuneet.	2. Tarkistuta ja korjauta naulain.
Naulat tai niitit lyödään liian syvään	1. Ruuvit ovat löysällä.	1. Kiristä ruuvit.
	2. Syöttöpaine on liian korkea.	2. Alenna syöttöpainetta.
Naulain ei toimi oikein tai ei lyö nauloja tai niittejä kunnolla kiinni.	1. Syöttöpaine on liian matala.	1. Lisää syöttöpainetta.
	2. Naulaimessa ei ole öljyä.	2. Voitele naulain.
	3. O-renkaat tai tiivisteet ovat vahingoittuneet tai naulain on rikki.	3. Tarkistuta ja korjauta naulain.
Naulain ohittaa nauloja tai niittejä.	1. Säiliön jousi on rikki.	1. Vaihda jousi.
	2. Etulevy tai säiliö on rikki tai likaantunut.	2. Puhdista etulevy tai säiliö.
	3. Männän o-rengas on viallinen tai öljy puuttuu.	3. Voitele naulain.
	4. Naulain on rikki.	4. Toimita naulain korjattavaksi.
Naulat tai niitit jäävät jumiin.	1. Naulat tai niitit ovat vääränlaisia tai kääntyvät väärin	1. Käytä oikeanlaisia nauloja tai niittejä tai pane ne oikein paikoilleen.
	2. Säiliö on löysällä tai likaantunut.	2. Asenna säiliö paikoilleen oikein ja tarkista, että se on puhdas.
	3. Naulain on rikki.	3. Tarkistuta ja korjauta naulain.

## Huoltokeskus

**Huomaa: Tuotteen mallinumero on aina mainittava mahdollisessa yhteydenotossa.**

Mallinumeron voi tarkistaa tämän käyttöohjeen etusivulta ja tuotteen tyyppikilvestä.

Kun asia koskee:

- Reklamaatioita
- Varaosia
- Palautuksia
- Takuuasioita
- [www.schou.com](http://www.schou.com)

Valmistettu Kiinassa

© 2019 Schou Company A/S

Kaikki oikeudet pidätetään. Tämän käyttöohjeen sisältöä ei saa jäljentää kokonaan eikä osittain millään tavalla sähköisesti tai mekaanisesti, esimerkiksi valokopioimalla tai -kuvaamalla, kääntää tai tallentaa tiedontallennus- ja hakujärjestelmään ilman Schou Company A/S:n kirjallista lupaa.

## EY-vaatimustenmukaisuusvakuutus

Valmistaja: Schou Company A/S, Nordager 31, 6000 Kolding, Tanska, vakuuttaa täten, että



**Naulain 2-in-1**

**69380**

**8 baaria**

on valmistettu seuraavien standardien mukaisesti

EN792-13:2000+A1:2008

ja täyttää seuraavien direktiivien määräykset  
2006/42/EY Konedirektiivi



Kirsten Vibeke Jensen  
Product Safety Manager

A handwritten signature in black ink, appearing to read "Kirsten Vibeke Jensen".

21.03.2019 - Schou Company A/S, DK-6000 Kolding

FI

# 2-IN-1 NAIL GUN

## Introduction

To get the most out of your new compressed air tool, please read these instructions and the attached safety instructions before use. Please also save the instructions in case you need to refer to them at a later date.

## Technical data

Magazine capacity: 100  
Brad nails 10-50 mm  
Brad nails or staples: 10-40 mm  
Operating pressure: 4-8 bar  
Compressed air consumption: 1.4 l per shot  
Air intake: 1/4"  
Sound pressure,  $L_{pA}$ : 82 dB(A), Kpa = 3 dB(A)  
Sound level,  $L_{WA}$ : 95 dB(A), Kpa = 3 dB(A)  
Vibration: 11.6 m/s<sup>2</sup>, K = 1.5 m/s<sup>2</sup>

Incl. 1 extra striking pin and 2 Allen keys

The table below shows how long you may be exposed to vibration every day, if the vibration load of 2.5 m/s<sup>2</sup> is not to be exceeded:

Vibration	Max. exposure
2.5 m/s <sup>2</sup>	8 hours
3.5 m/s <sup>2</sup>	4 hours
5 m/s <sup>2</sup>	2 hours
7 m/s <sup>2</sup>	1 hour
10 m/s <sup>2</sup>	30 minutes

## Special safety instructions

The nail gun is intended for nailing and assembling work pieces made of wood, e.g. in connection with building, renovation and packaging using wood, and for securing plastic, cardboard, etc.

### General

The safety instructions below do not take account of every possible situation. Familiarise yourself with how the compressed air tool works and use common sense when working with it.

Never use the tool if you are under the influence of alcohol, suffering from a lack of sleep or taking medicine that makes you sleepy, or in any other circumstances that may limit your judgement and/or prevent the safe use of the tool.

Nail guns may only be used by persons over 18 years of age. Keep children and spectators at a safe distance during work.

The work area must be dry, tidy and sufficiently lit, and with good ventilation.

Never use compressed air tools in areas where there is a risk of fire or explosion.

### Compressed air supply

Compressors and compressed air tools can be dangerous if operated incorrectly. Always observe the manufacturer's safety instructions! Always remember to drain the compressor tank of water and to clean the air hose filter. Water and contaminants in compressed air can damage tools.

Do not allow the compressed air hose to come into contact with sharp edges, heat or oil.

Excessive air pressure will wear tools out faster and can cause dangerous situations. Never connect the tool to a compressed air supply of 120 psi or above.

Check the air supply, all hoses, connections, nipples and adapters and that clean dry air is being supplied without leaks at the correct pressure before use. NEVER use the air supply and tool if this is not the case! Never use any other pressurised gases, such as oxygen or acetylene.

The compressed air system should be fitted with a lubrication unit.

### **Before use**

Always disconnect the air supply before attaching or changing tools or accessories.

Check that the tool is not switched on before connecting air hoses.

### **Use**

Always use respiratory protection equipment and safety goggles when using compressed air tools in dusty environments, as they can cause dust to swirl around.

Compressed air tools can generate sound levels in excess of 85 dB(A). If this is the case, use ear protectors.

Wear personal protective equipment such as work gloves and safety footwear when using the compressed air tool.

Do not wear loose-fitting clothing, loose hair, jewelry, etc. that may get trapped in the moving parts of the tool.

Always maintain a firm grip on compressed air tools during use, to avoid dropping the tool in the event of sudden unexpected movements.

Never point the nail gun at yourself or others.

NEVER hold your finger on the trigger unless you intend to fire a staple.

NEVER press the safety release in when the nail gun is not in contact with the workpiece! If the gun discharges brad nails or staples into the air, it can result in serious injury or material damage.

Check for concealed power cables, pipes, etc. in the items or surface you are going to nail or staple.

Do not use the nail gun close to the edge of the workpiece, as the staples can misfire and fly ricochet freely. Never use to nail or staple on top of other nails or staples!

Always use the correct type of staple for the nail gun.

Always be aware of the location of the hose. Sudden changes in pressure in the hose can cause it to move with sufficient force to knock over people and objects, possibly causing injury or damage. Always ensure the hose is not lying where people could easily trip over it.

Never lift or carry compressed air tools by their hose. Always hold the tool itself.

Disconnect the tool from its air hose when not in use.

## Connection

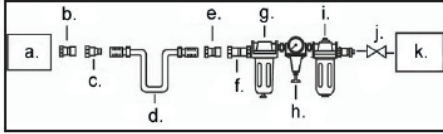

- a. Compressed air tool
- b. Connector
- c. Snap coupling
- d. Compressed air hose
- e. Connector
- f. Snap coupling
- g. Lubrication unit
- h. Regulator
- i. Filter
- j. Non-return valve
- k. Compressor

## Main components

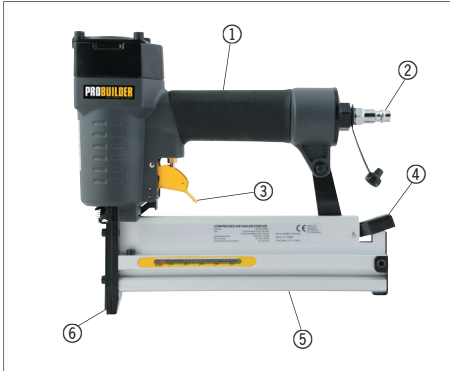

1. Handle
2. Compressed air nozzle
3. Trigger
4. Magazine release
5. Magazine
6. Safety release

## Use

### Loading brad nails or staples

Be sure that the nail gun is not connected to the compressed air supply.

Press the magazine release (4) and open the magazine (5).

Load the required staples or brad nails into the magazine. The points must point downwards and the brad nails or staples should be pushed forward by the feeder.

Close the magazine. Check that it clicks into place and cannot be pushed to one side without pressing the release.

### Adjusting the discharge depth

Connect the nail gun to the air supply, and be sure that the air pressure supply is correct.

Use the air supply regulator (h) to adjust the depth to which the brad nails or staples are to be driven into the workpiece.

Check the discharge depth is correct on a piece of scrap wood before using the nail gun on the item.

### Discharging brad nails or staples

Load the required brad nails or staples and set the discharge depth as described above.

Grip the handle (1), place the nail gun against the item so that the safety release (6) is depressed and press the trigger (3) to fire a staple. Release the trigger.

Do not press the nail gun too hard.

Disconnect the nail gun from the air hose after use.

## Changing the striking pin

Loosen the 4 screws on the cover at the back of the nail gun using the Allen key provided.



Take hold of the striking pin using pliers and pull it out. Insert the new striking pin.



Replace the cover.

## Cleaning and maintenance

Clean the tool with a well-wrung cloth after use, and always keep all surfaces clean.

Make sure that the safety release is free of dirt and foreign matter.

If the compressed air supply does not mix lubricating oil in the air, lubricate the tool with oil via its compressed air nozzle (2) every 1-2 hours of operation.

Apply a couple of drops of oil to the nozzle, connect the tool to the hose and run it for a few seconds to lubricate it. Lubricate the tool with 4-5 drops of oil in the same way after use.

Check regularly that all parts of the tool (seals, magazine, trigger, etc.) are in good condition and get them replaced if not.

GB

## Troubleshooting

Problem	Cause	Solution
Air leaking from top of nail gun or around trigger.	The trigger valve is damaged.	Have the air gun inspected and repaired.
Sømpistol/Air leaking from bottom of staple gun or between gun and cylinder head.	1. Loose screws.	1. Tighten screws
	2. O rings worn or damaged.	2. Have the air gun inspected and repaired.
Brad nails or staples driven too deep.	1. Loose screws.	1. Tighten the screws.
	2. Supply air pressure excessive.	2. Reduce pressure.
Nail gun is not working properly or is not driving in staples properly.	1. Supply pressure too low.	1. Increase pressure.
	2. Nail gun needs lubrication.	2. Lubricate nail gun.
	3. O-rings or gaskets are damaged or nail gun is defective.	3. Have the air gun inspected and repaired.
Nail gun skips brad nails or staples.	1. Magazine spring is defective.	1. Replace spring.
	2. Front plate or magazine defective or dirty.	2. Clean front plate or magazine.
	3. Cylinder ring defective or needs lubrication.	3. Lubricate nail gun.
	4. Nail gun is defective.	4. Have the nail gun repaired.
The brad nails or staples get stuck in the magazine.	1. Wrong type of brad nails or staples are being used or have been inserted incorrectly.	1. Use correct type of brad nails or staples, or check they are loaded correctly.
	2. Magazine loose or dirty.	2. Fit magazine correctly and check it is clean.
	3. Nail gun is defective.	3. Have the air gun inspected and repaired.

## Service centre

**Note: Please quote the product model number in connection with all inquiries.**

The model number is shown on the front of this manual and on the product rating plate.

For:

- Complaints
- Replacements parts
- Returns
- Guarantee issues
- [www.schou.com](http://www.schou.com)

Manufactured in P.R.C.

© 2019 Schou Company A/S

All rights reserved. The content of this manual may not be reproduced, either in full or in part, in any way by electronic or mechanical means, e.g. photocopying or publication, translated or saved in an information storage and retrieval system without written permission from Schou Company A/S.

## EC Declaration of Conformity

Manufacturer: Schou Company A/S,  
Nordager 31, 6000 Kolding, Denmark, hereby  
declares that



**2-in-1 nail gun**

**69380**

**8 bar**

has been manufactured in accordance with the following standards or normative documents:

EN792-13:2000+A1:2008

in accordance with the provisions of the following directives

2006/42/EC The Machinery Directive



Kirsten Vibeke Jensen

Product Safety Manager

A handwritten signature in black ink, appearing to read "Kirsten Vibeke Jensen".

21.03.2019 - Schou Company A/S, DK-6000 Kolding,  
Denmark

GB

# NAGELPISTOLE 2-IN-1

## Einleitung

Damit Sie an Ihrem neuen Druckluftwerkzeug möglichst lange Freude haben, bitten wir Sie, die Gebrauchsanweisung und die beiliegenden Sicherheitshinweise vor Ingebrauchnahme sorgfältig durchzulesen. Ferner wird empfohlen, die Gebrauchsanweisung für den Fall aufzubewahren, dass Sie sich die Funktionen des Werkzeugs später nochmals ins Gedächtnis rufen möchten.

## Technische Daten

Magazinkapazität:	100 Stck.
Nägel:	10-50 mm
Nägel oder Klammern:	10-40 mm
Betriebsdruck:	4-8 bar
Druckluftverbrauch:	1,4 l pro Schuss
Luftansaugung:	1/4"
Schalldruck, $L_{pA}$ :	82 dB(A), Kpa = 3 dB(A)
Schalleistung, $L_{wA}$ :	95 dB(A), Kpa = 3 dB(A)
Vibration:	11,6 m/s <sup>2</sup> , K = 1,5 m/s <sup>2</sup>
Einschl. 1 zusätzlicher Schlagstift und 2 Inbusschlüssel	

Die nachfolgende Tabelle zeigt, wie viel Zeit man täglich Vibrationen ausgesetzt werden darf, wenn die Vibrationsbelastung von 2,5 m/s<sup>2</sup> nicht überschritten werden soll:

Vibration	Max. Exposition
2,5 m/s <sup>2</sup>	8 Stunden
3,5 m/s <sup>2</sup>	4 Stunden
5 m/s <sup>2</sup>	2 Stunden
7 m/s <sup>2</sup>	1 Stunde
10 m/s <sup>2</sup>	30 Minuten

## Besondere Sicherheitsvorschriften

Die Nagelpistole dient zum Nageln und Verbinden von Werkstücken aus Holz, z. B. im Zusammenhang mit Bauarbeiten, Renovierungen und Verpackung in Holzkonstruktionen, sowie zum Befestigen von Kunststoff, Pappe und dergleichen.

### Allgemein

Die nachfolgenden Sicherheitsvorschriften können nicht jeder denkbaren Situation Rechnung tragen. Informieren Sie sich darüber, wie das Druckluftwerkzeug funktioniert und gebrauchen Sie Ihren gesunden Menschenverstand, wenn Sie damit arbeiten.

Sie dürfen das Druckluftwerkzeug nicht benutzen, wenn Sie durch Alkohol, Schlafmangel oder Medikamente, die Sie müde machen, beeinträchtigt sind, und ebenfalls nicht unter Bedingungen, die Ihr Urteilsvermögen einschränken und/oder eine sichere Handhabung des Druckluftwerkzeugs verhindern.

Die Nagelpistole darf nur von Personen über 18 Jahren benutzt werden. Halten Sie Kinder und Zuschauer während der Arbeit auf sicherem Abstand.

Der Arbeitsbereich muss trocken, aufgeräumt, ausreichend beleuchtet und gut belüftet sein.

Verwenden Sie das Druckluftwerkzeug niemals in brand- oder explosionsgefährdeten Bereichen.

### Druckluftversorgung

Kompressoren und Druckluftwerkzeuge stellen bei fehlerhafter Bedienung eine Gefahr dar. Halten Sie daher stets alle für die Druckluftversorgung (den Kompressor) geltenden Vorschriften ein. Achten Sie insbesondere darauf, Wasser aus dem Kompressorbehälter zu entfernen und den Filter im Druckluftschlauch zu reinigen.

Wasser und Verunreinigungen in der Druckluft können das Druckluftwerkzeug beschädigen. Der Druckluftschlauch darf nicht in Berührung mit scharfen Kanten, hohen Temperaturen oder Öl kommen.

Zu hoher Luftdruck verschleißt das Druckluftwerkzeug schneller und kann Gefahrensituationen herbeiführen. Schließen Sie ein Druckluftwerkzeug niemals an eine Druckluftversorgung mit einem Druck von 120 psi oder mehr an.

Vergewissern Sie sich vor Ingebrauchnahme, dass die Druckluftversorgung und sämtliche Schläuche, Kupplungen, Nippel und Adapter in Ordnung sind und reine, trockene Druckluft mit dem korrekten Druck ohne Lecks liefern. Nehmen Sie die Druckluftversorgung NIEMALS in Gebrauch, wenn dies nicht gegeben ist! Verwenden Sie niemals andere Hochdruckluft, z. B. Sauerstoff oder Azetylen. Das Druckluftsystem sollte mit einer Schmiervorrichtung ausgestattet sein.

### **Vor dem Gebrauch**

Unterbrechen Sie stets die Druckluftversorgung zum Anbringen oder Auswechseln von Druckluftwerkzeug oder Zubehör.

Vergewissern Sie sich, dass das Druckluftwerkzeug vor dem Anschließen des Druckluftschlauches nicht eingeschaltet ist.

### **Gebrauch**

Tragen Sie stets Atemschutz und Schutzbrille, wenn Sie das Druckluftwerkzeug in staubiger Umgebung verwenden, da das Druckluftwerkzeug den Staub aufwirbeln kann.

Beim Gebrauch von Druckluftwerkzeugen kann der Geräuschpegel über 85 dB(A) liegen. In einem solchen Fall ist ein Gehörschutz zu tragen.

Tragen Sie beim Gebrauch des Druckluftwerkzeugs persönliche Schutzausrüstung wie Arbeitshandschuhe und Sicherheitsschuhe.

Tragen Sie keine lose sitzenden Kleidungsstücke, keine offenen Haare, Schmuck und dergleichen, die in die beweglichen Teile des Druckluftwerkzeugs geraten können.

Halten Sie das Druckluftwerkzeug während des Gebrauchs gut fest, damit es Ihnen bei plötzlichen Bewegungen nicht aus der Hand gleitet. Richten Sie die Nagelpistole niemals auf sich selbst oder andere.

Legen Sie den Finger NIEMALS auf den Abzug, wenn Sie keine Klammer abfeuern möchten.

Drücken Sie NIEMALS den Sicherheitsauslöser ein, wenn die Nagelpistole nicht auf einem Werkstück anliegt! Falls die Nagelpistole Nägel oder Klammern in die Luft schießt, kann dies zu schweren Personen- oder Sachschäden führen.

Kontrollieren Sie, ob im Arbeitsbereich verdeckte Leitungen oder dergleichen liegen, damit sie von der Nagelpistole nicht getroffen werden.

Verwenden Sie die Nagelpistole nicht dicht an der Werkstückkante, da die Klammer das Werkstück verfehlen und frei umherfliegen könnte. Verwenden Sie die Nagelpistole niemals, um Nägel oder Klammern über andere Nägel oder Klammern einzutackern.

Verwenden Sie stets den für die Nagelpistole geeigneten Klammertyp.

Achten Sie stets auf die Lage des Druckluftschlauchs. Plötzliche Druckänderungen im Schlauch können dazu führen, dass dieser sich bewegt und Personen oder Gegenstände umwirft und diese dadurch zu Schaden kommen. Legen Sie den Schlauch außerdem so, dass niemand über ihn stolpern kann.

Heben oder tragen Sie das Druckluftwerkzeug niemals am Schlauch. Fassen Sie es stets am Werkzeug selbst.

Trennen Sie das Druckluftwerkzeug bei Nichtgebrauch vom Druckluftschlauch.

## Anschluss

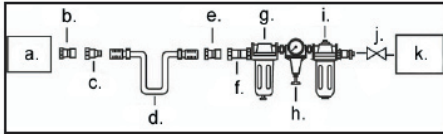

- a. Druckluftwerkzeug
- b. Stutzen
- c. Schnellkupplung
- d. Druckluftschlauch
- e. Stutzen
- f. Schnellkupplung
- g. Schmiereinheit
- h. Regler
- i. Filter
- j. Rückschlagventil
- k. Kompressor

## Teile der Nagelpistole

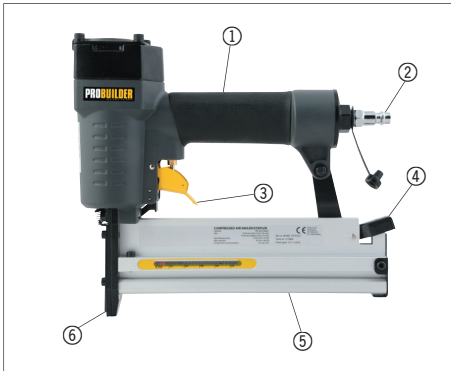

- 1. Handgriff
- 2. Druckluftstutzen
- 3. Abzug
- 4. Entriegelung des Magazins
- 5. Magazin
- 6. Sicherheitsauslöser

## Gebrauch

### Einlegen von Nägeln oder Klammern

Kontrollieren Sie, dass die Nagelpistole nicht an die Druckluftversorgung angeschlossen ist.

Drücken Sie die Entriegelung für das Magazin (4) ein und öffnen Sie das Magazin (5).

Setzen Sie die gewünschten Nägel oder Klammern in das Magazin ein. Die Spitzen müssen nach unten zeigen, und die Nägel oder Klammern müssen vom Vorschubmechanismus nach vorn transportiert werden.

Schließen Sie das Magazin wieder. Vergewissern Sie sich, dass es einrastet und nicht ohne Druck auf den Sicherheitsauslöser zur Seite geschoben werden kann.

### Einstellen Einschusstiefe

Schließen Sie die Nagelpistole an die Druckluftversorgung an und kontrollieren Sie, ob der Versorgungsdruck korrekt ist.

Betätigen Sie den Regler an der Druckluftversorgung (h), um einzustellen, wie tief die Nägel oder Klammern in das Werkstück eindringen sollen.

Überprüfen Sie die Einschusstiefe an einem Stück Abfallholz, bevor Sie die Nagelpistole am eigentlichen Werkstück einsetzen.

### Einschießen von Nägeln oder Klammern

Legen Sie die gewünschten Nägel oder Klammern ein und stellen Sie die Tiefe wie oben beschrieben ein.

Fassen Sie den Handgriff (1), legen Sie die Nagelpistole am Werkstück an, sodass der Sicherheitsauslöser (6) eingedrückt wird, und drücken Sie den Abzug (3), um eine Klammer abzufeuern. Lassen Sie den Abzug wieder los.

Drücken Sie mit der Nagelpistole nicht zu stark auf.

Nehmen Sie die Nagelpistole nach Gebrauch vom Druckluftschlauch.

## Wechsel des Schlagbolzens

Lösen Sie die 4 Schrauben am Deckel an der Rückseite der Nagelpistole mit dem mitgelieferten Inbusschlüssel.



Fassen Sie den Schlagbolzen mit einer Zange und ziehen Sie ihn heraus. Setzen Sie den



neuen Schlagbolzen ein.

Schrauben Sie den Deckel wieder fest.

## Reinigung und Wartung

Reinigen Sie das Druckluftwerkzeug nach Gebrauch mit einem gut ausgewungenen Tuch und halten Sie die Oberflächen stets frei von Verschmutzungen.

Kontrollieren Sie, dass kein Schmutz oder Fremdkörper in den Sicherheitsauslöser geraten sind.

Wenn die Druckluftversorgung kein Schmieröl in die Druckluft mischt, muss das Druckluftwerkzeug über den Druckluftstutzen (2) des Werkzeugs nach jeweils 1-2 Betriebsstunden geölt werden.

Hierzu geben Sie einige Tropfen Schmieröl in den Druckluftstutzen des Druckluftwerkzeugs, schließen das Werkzeug an den Druckluftschlauch an und lassen das Werkzeug einige Sekunden laufen, um es zu schmieren. Ölen Sie das Druckluftwerkzeug nach dem Gebrauch mit 4-5 Tropfen Schmieröl auf die gleiche Weise.

Kontrollieren Sie regelmäßig, dass sämtliche Teile des Druckluftwerkzeugs (Dichtungen, Magazin, Abzug etc.) in gutem Zustand sind und wechseln Sie sie andernfalls aus.

DE

## Fehlerbehebung

Problem	Ursache	Lösung
Am Oberteil oder am Abzug der Nagelpistole tritt Luft aus.	Das Abzugsventil ist beschädigt.	Lassen Sie die Nagelpistole durchsehen und reparieren.
Nagelpistoleoder zwischen Pistole und Zylinderkopf der Nagelpistole tritt Luft aus.	1. Es gibt lose Schrauben.	1. Ziehen Sie die Schrauben fest.
	2. Die O-Ringe sind verschlissen oder beschädigt.	2. Lassen Sie die Nagelpistole durchsehen und reparieren.
Die Nägel oder Klammern dringen zu tief ein.	1. Es gibt lose Schrauben.	1. Ziehen Sie die Schrauben fest.
	2. Der Versorgungsdruck ist zu hoch.	2. Reduzieren Sie den Versorgungsdruck.
Die Nagelpistole arbeitet nicht einwandfrei oder schlägt die Nägel oder Klammern nicht ordnungsgemäß ein.	1. Der Versorgungsdruck ist zu niedrig.	1. Erhöhen Sie den Versorgungsdruck.
	2. Der Nagelpistole fehlt Schmierung.	2. Schmieren Sie die Nagelpistole.
	3. O-Ringe oder Dichtungen sind beschädigt, oder die Nagelpistole ist defekt.	3. Lassen Sie die Nagelpistole durchsehen und reparieren.
Die Nagelpistole lässt Nägel oder Klammern aus.	1. Die Feder im Magazin ist defekt.	1. Wechseln Sie die Feder aus.
	2. Die Vorderplatte oder das Magazin ist defekt oder verschmutzt.	2. Reinigen Sie Vorderplatte oder Magazin.
	3. Der O-Ring im Kolben ist defekt odermuss geschmiert werden.	3. Schmieren Sie die Nagelpistole.
	4. Die Nagelpistole ist defekt.	4. Lassen Sie die Nagelpistole reparieren.
Die Nägel oder Klammern verklemmen sich	1. Es wurde ein verkehrter Nagel- oder Klammertyp verwendet oder die Nägel/Klammern wurden in falscher Richtung eingesetzt	1. Verwenden Sie den richtigen Nagel- oder Klammertyp oder setzen Sie die Nägel/Klammern richtig ein.
	2. Das Magazin ist lose oder verschmutzt.	2. Setzen Sie das Magazin korrekt ein und kontrollieren Sie, dass es sauber ist.
	3. Die Nagelpistole ist defekt.	3. Lassen Sie die Nagelpistole durchsehen und reparieren.

## Servicecenter

**Hinweis: Bei Anfragen stets die Modellnummer des Produkts angeben.**

Die Modellnummer finden Sie auf der Titelseite dieser Gebrauchsanweisung und auf dem Typenschild des Produkts.

Wenn Sie uns brauchen:

- Reklamationen
- Ersatzteile
- Rücksendungen
- Garantiewaren
- [www.schou.com](http://www.schou.com)

Hergestellt in der Volksrepublik China

© 2019 Schou Company A/S

Alle Rechte vorbehalten. Der Inhalt dieser Gebrauchsanweisung darf ohne die schriftliche Genehmigung von Schou Company A/S weder ganz noch teilweise in irgendeiner Form unter Verwendung elektronischer oder mechanischer Hilfsmittel, wie zum Beispiel durch Fotokopieren oder Aufnahmen, wiedergegeben, übersetzt oder in einem Informationsspeicher und -abrufsystem gespeichert werden.

## EG-Konformitätserklärung

Hersteller: Schou Company A/S, Nordager 31, 6000 Kolding, Dänemark, erklärt hiermit, dass



**Nagelpistole 2-in-1**

**69380**

**8 bar**

in Übereinstimmung mit den folgenden Standards oder Normen hergestellt wurde:

EN792-13:2000+A1:2008

gemäß den Bestimmungen der Richtlinien  
2006/42/EG Maschinenrichtlinie



Kirsten Vibeke Jensen  
Product Safety Manager

A handwritten signature in black ink, appearing to read "Kirsten Vibeke Jensen".

21.03.2019 - Schou Company A/S, DK-6000 Kolding

DE

# PISTOLET DO GWOŹDZI 2 W 1

## Wprowadzenie

Aby jak najlepiej wykorzystać zalety nowego narzędzia na sprężone powietrze, przed użytkowaniem należy przeczytać niniejszy podręcznik oraz załączone instrukcje bezpieczeństwa. Zachować także te instrukcje do użytku w przyszłości.

## Dane techniczne

Pojemność magazynka: 100

Gwoździe druciaki 10-50 mm

Gwoździe lub zszywki: 10-40 mm

Ciśnienie robocze: 4-8 barów

Zużycie sprężonego powietrza: 1,4 l na wyrzut

Wlot powietrza: 1/4"

Ciśnienie akustyczne,  $L_{pA}$ : 82 dB(A), KpA = 3 dB(A)

Poziom hałasu,  $L_{wA}$ : 95 dB(A), KpA = 3 dB(A)

Drgania: 11,6 m/s<sup>2</sup>, K = 1,5 m/s<sup>2</sup>

W zestawie 1 dodatkowa iglica i 2 klucze imbusowe

W poniższej tabeli przedstawiono wartości graniczne dziennego narażenia na wibracje, aby nie przekroczyć obciążenia wibracjami 2,5 m/s<sup>2</sup>:

Wibracje	Maks. ekspozycja
2,5 m/s <sup>2</sup>	8 godz.
3,5 m/s <sup>2</sup>	4 godz.
5 m/s <sup>2</sup>	2 godz.
7 m/s <sup>2</sup>	1 godz.
10 m/s <sup>2</sup>	30 min

## Specjalne instrukcje w zakresie bezpieczeństwa

Pistolet do gwoździ jest przeznaczony do wbijania gwoździ i montażu przedmiotów drewnianych, np. budowanie, odnawianie i pakowanie przy użyciu drewna, a także do mocowania plastiku, kartonu itp.

### Informacje ogólne

W poniższych instrukcjach dotyczących bezpieczeństwa nie uwzględniono wszystkich możliwych sytuacji. Należy zapoznać się ze sposobem działania narzędzi na sprężone powietrze i używać zdrowego rozsądku podczas pracy z nimi.

Nigdy nie używać narzędzia pod wpływem alkoholu, w przypadku niewyspania lub po zażyciu leków powodujących senność ani w żadnych innych sytuacjach, w których możliwości osądu użytkownika są ograniczone i/lub nie można zapewnić bezpieczeństwa użytkownika narzędzia.

Tego typu pistolety do gwoździ mogą być użytkowane jedynie przez osoby powyżej 18 roku życia. Dzieci i osoby postronne powinny zachować bezpieczny dystans podczas pracy.

Obszar roboczy musi być suchy, czysty i dobrze oświetlony. Trzeba też zapewnić odpowiednią wentylację.

Nigdy nie używać narzędzi działających na sprężone powietrze w miejscach, gdzie istnieje ryzyko pożaru lub eksplozji.

### Źródło sprężonego powietrza

W przypadku nieprawidłowego użytkownika sprężarki oraz narzędzia na sprężone powietrze mogą być niebezpieczne. Należy zawsze przestrzegać instrukcji bezpieczeństwa podanych przez producenta. Należy zawsze pamiętać, aby opróżnić zbiornik sprężarki i wyczyścić filtr powietrza. Woda i zanieczyszczenia w sprężonym powietrze mogą zniszczyć narzędzia.

Nie dopuszczać, aby przewód sprężonego powietrza stykał się z żadnymi ostrymi krawędziami, gorącymi powierzchniami lub olejem.

Zbyt wysokie ciśnienie powietrza spowoduje szybsze zużywanie się narzędzi, co może doprowadzić do niebezpiecznych sytuacji. Nigdy nie podłączać narzędzia do źródła sprężonego powietrza o ciśnieniu 8,27 bara (120 psi) lub wyższej.

Przed przystąpieniem do użytkowania sprawdzić źródło powietrza, wszystkie przewody, nakrętki oraz przedłużacze oraz czy dostarczane powietrze nie uchodzi przy określonym ciśnieniu roboczym. NIGDY nie używać źródła powietrza oraz narzędzia, jeśli te warunki nie są spełnione. Nie używać innych gazów pod ciśnieniem, takich jak tlen lub acetylen.

Układ sprężonego powietrza powinien być wyposażony w jednostkę smarowania.

### **Przed użyciem**

Zawsze odłączać źródło powietrza przed podłączeniem i wymianą narzędzi lub akcesoriów.

Przed podłączeniem przewodów powietrza sprawdzić, czy narzędzie nie jest włączone.

### **Sposób użycia**

Zawsze używać sprzętu chroniącego drogi oddechowe oraz ochronników oczu podczas pracy z urządzeniami na sprężone powietrze w zapyłonym środowisku, ponieważ narzędzia te mogą powodować wzbijanie się pyłu.

Narzędzia na sprężone powietrze mogą generować hałas przekraczający 85 dB(A). W takim przypadku zawsze należy zakładać ochronniki słuchu.

Podczas pracy z narzędziem na sprężone powietrze należy nosić środki ochrony osobistej, takie jak rękawice robocze i obuwie ochronne.

Nie nosić luźnej odzieży, rozpuszczonych włosów, biżuterii itd., które mogłyby zostać pochwycone przez ruchome części narzędzia.

Podczas korzystania z narzędzia należy je mocno trzymać, tak aby uniknąć nagłych ruchów, mogących spowodować jego upuszczenie.

Nigdy nie kierować pistoletu do gwoździ do siebie lub w stronę innych osób.

Palec umieścić na spuście TYLKO w przypadku zamiaru wystrzelenia zszywki.

NIGDY nie naciskać zwalnicza zabezpieczenia, gdy pistolet nie jest bezpośrednio przy obrabianym elemencie. Jeśli pistolet wystrzeli gwoździe lub zszywki w powietrze, może to doprowadzić do poważnych obrażeń ciała lub zniszczeń mienia.

Przed rozpoczęciem wbijania należy sprawdzić, czy w przedmiotach lub pod powierzchniami, które mają być obrabiane, nie ma przewodów elektrycznych, rur i innych podobnych elementów.

Nie używać pistoletu przy krawędziach obrabianego elementu, ponieważ zszywki mogą nie trafić w element lub odbić się od niego i wystrzelić w powietrze. Nigdy nie stosować do wbijania gwoździ/zszywek na inne gwoździe/zszywki!

Stosuj zawsze prawidłowy typ zszywek dla pistoletu na gwoździe.

Należy zawsze być świadomym położenia przewodu elastycznego. Nagłe zmiany ciśnienia w przewodzie mogą spowodować, że nabierze on wystarczającej siły, aby przewrócić ludzi lub przedmioty, co może spowodować uszkodzenia ciała lub szkody materialne. Zawsze upewnić się, że przewód nie leży w miejscu, gdzie ktoś mógłby się o niego łatwo potknąć.

Nigdy nie podnosić ani nie przenosić urządzenia, trzymając za przewód. Zawsze trzymać za korpus narzędzia.

Gdy urządzenie nie jest używane, odłączyć przewód powietrza.

## Podłączenie

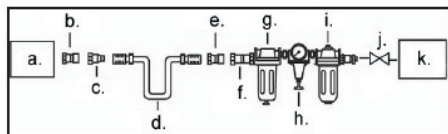

- a. Narzędzie na sprężone powietrze
- b. Złącze
- c. Szybkozłączka
- d. Przewód sprężonego powietrza
- e. Złącze
- f. Szybkozłączka
- g. Jednostka smarowania
- h. Regulator
- i. Filtr
- j. Zawór jednokierunkowy
- k. Sprężarka

## Główne elementy

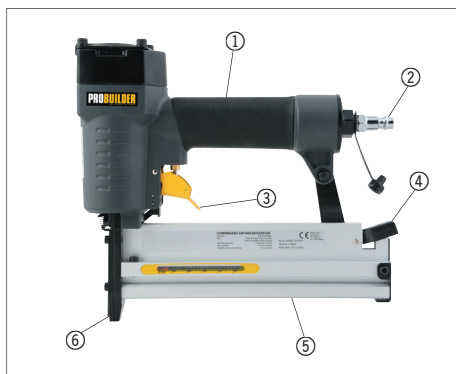

1. Rączka
2. Dysza sprężonego powietrza
3. Spust
4. Zwalniacz magazynka
5. Magazynek
6. Zwolnienie zabezpieczenia

## Sposób użycia

### Ładowanie gwoździ lub zszywek

Sprawdzić, czy pistolet do gwoździ nie jest podłączony do źródła sprężonego powietrza.

Nacisnąć zwalniacz magazynka (4) i otworzyć magazynek (5).

Załadować odpowiednie zszywki lub gwoździe do magazynka. Groty muszą być skierowane w dół, a gwoździe lub zszywki powinny być popychane do przodu przez podajnik.

Zamknąć magazynek. Sprawdzić, czy zaskoczył na swoim miejscu i czy nie można go poruszyć bez naciśnięcia zwalniacza.

### Regulacja głębokości wbijania

Podłączyć pistolet do gwoździ do źródła powietrza i sprawdzić, czy ciśnienie powietrza jest prawidłowe.

Użyć regulatora źródła powietrza (h), aby ustawić głębokość, na jaką gwoździe lub zszywki mają być wbite w obrabiany element.

Przed wbiciem w obrabiany element sprawdzić, czy głębokość wbijania jest prawidłowa, wykonując wbijanie próbne na kawałku drewna.

### Wystrzeliwanie gwoździ lub zszywek

Załadować odpowiednie gwoździe lub zszywki i ustawić głębokość wbijania, jak opisano powyżej.

Pewnie złapać za uchwyt (1) i umieścić pistolet przy obrabianym elemencie tak, aby zwalniacz zabezpieczenia (6) był wciśnięty, a następnie nacisnąć spust (3), aby wystrzelić zszywkę. Zwolnić spust.

Nie dociskać pistoletu do gwoździ zbyt mocno.

Po zakończeniu użytkowania odłączyć pistolet do gwoździ od przewodu powietrza.

## Wymiana iglicy

Wykręcić 4 śruby z osłony z tyłu pistoletu do gwoździ, używając dostarczonego klucza imbusowego.



Chwycić iglicę szczypcami i wyciągnąć ją. Włożyć nową iglicę.



Założyć osłonę.

## Czyszczenie i konserwacja

Po użyciu wyczyścić narzędzie lekko wilgotną szmatką i zawsze utrzymywać w czystości wszystkie jego powierzchnie.

Upewnić się, że zwalniczek zabezpieczenia jest czysty.

Jeśli sprężone powietrze nie miesza się ze smarem w powietrzu, narzędzie musi zostać nasmarowane olejem za pośrednictwem dyszy sprężonego powietrza (2) po 1 lub 2 godzinach użytkowania.

Wlać kilka kropli oleju do dyszy, podłączyć narzędzie do przewodu i uruchomić na kilka sekund, aby je nasmarować. W taki sam sposób nasmarować narzędzie 4-5 kroplami oleju po użyciu.

Regularnie sprawdzać, czy wszystkie części narzędzia (uszczelki, magazynek, spust itp.) są w dobrym stanie. W przeciwnym wypadku należy je wymienić.

PL

## Wykrywanie i usuwanie usterek

Problem	Przyczyna	Rozwiązanie
Wyciek powietrza z górnej części pistoletu do gwoździ lub z okolic spustu.	Zawór spustowy jest uszkodzony.	Oddać pistolet do sprawdzenia i naprawy.
SømpistolWyciek powietrza z dolnej części zszywacza lub spomiędzy pistoletu i głowicy cylindra.	1. Poluzować śruby. 2. Uszczelki okrągłe są zużyte lub uszkodzone.	1. Dokręcić śruby. 2. Oddać pistolet do sprawdzenia i naprawy.
Gwoździe lub zszywki są wbijane zbyt głęboko.	1. Poluzować śruby. 2. Nadmierne ciśnienie powietrza.	1. Dokręcić śruby. 2. Zredukować ciśnienie.
Pistolet na gwoździe nie działa prawidłowo lub nie wbija zszywek prawidłowo.	1. Ciśnienie jest zbyt niskie. 2. Pistolet do gwoździ wymaga smarowania. 3. O-ringi lub uszczelki są uszkodzone lub pistolet do gwoździ jest wadliwy.	1. Zwiększyć ciśnienie. 2. Nasmarować pistolet do gwoździ. 3. Oddać pistolet do sprawdzenia i naprawy.
Pistolet na gwoździe gubi gwoździe lub zszywki.	1. Sprężyna w magazynku jest wadliwa. 2. Przednia płyta lub magazynek są uszkodzone lub brudne. 3. Pierścień cylindra jest uszkodzony lub wymaga smarowania. 4. Pistolet do gwoździ jest uszkodzony.	1. Wymienić sprężynę. 2. Wyczyścić przednią płytę lub magazynek. 3. Nasmarować pistolet do gwoździ. 4. Oddać pistolet do gwoździ do naprawy.
Gwoździe lub zszywki klinują się w magazynku.	1. Zastosowano nieprawidłowy typ gwoździ lub zszywek bądź zostały one włożone nieprawidłowo. 2. Magazynek poluzowany lub brudny. 3. Pistolet do gwoździ jest uszkodzony.	1. Użyć prawidłowego typu gwoździ lub zszywek bądź sprawdzić, czy zostały one prawidłowo załadowane. 2. Zamocować prawidłowo magazynek i oczyścić go. 3. Oddać pistolet do sprawdzenia i naprawy.

## Punkt serwisowy

**Uwaga: Zadając pytania dotyczące niniejszego produktu, należy podawać numer modelu.**

Numer modelu można znaleźć na okładce niniejszej instrukcji obsługi i tabliczce znamionowej.

Prosimy o kontakt z punktem serwisowym w sprawach:

- reklamacje
- części zamienne
- zwroty
- gwarancje
- [www.schou.com](http://www.schou.com)

Wyprodukowano w Chińskiej Republice Ludowej

© 2019 Schou Company A/S

Wszelkie prawa zastrzeżone. Niniejszego podręcznika użytkownika nie wolno w żaden sposób powielać częściowo ani w całości, elektronicznie bądź mechanicznie (np. poprzez fotokopie lub skany), tłumaczyć ani przechowywać w bazie danych z funkcją wyszukiwania bez uprzedniej zgody Schou Company A/S wyrażonej na piśmie.

## Deklaracja zgodności WE

Producent: Schou Company A/S, Nordager 31, 6000 Kolding, Dania, niniejszym deklaruje, że



**Pistolet do gwoździ 2 w 1  
69380  
8 barów**

została wyprodukowana zgodnie z następującymi normami lub dokumentami normatywnymi:

EN792-13:2000+A1:2008

zgodnie z przepisami następujących dyrektyw

2006/42/EC Dyrektywa maszynowa ze zmianami



Kirsten Vibeke Jensen  
Product Safety Manager

21.03.2019 — Schou Company A/S, DK-6000 Kolding, Dania

PL

# KAKS ÜHES NAELAPÜSS

## Sissejuhatus

Oma uue suruõhuseadme parimaks kasutamiseks lugege järgnevad juhised ja lisatud ohutusjuhend enne seadme kasutamist läbi. Samuti soovitame juhised hilisemaks kasutamiseks alles hoida.

## Tehnilised andmed

Salve mahutavus:	100
Naelad	10–50 mm
Naelad või klambrid:	10–40 mm
Töörõhk:	4–8 baari
Suruõhutarve:	1,4 l lasu kohta
Õhu juurdevool:	1/4"
Helisurve, $L_{pA}$ :	82 dB(A), Kpa = 3 dB(A)
Müratase, $L_{wA}$ :	95 dB(A), Kpa = 3 dB(A)
Vibratsioon:	11,6 m/s <sup>2</sup> , K = 1,5 m/s <sup>2</sup>

Kaasas 1 varulööginõel ja 2 kuuskantvõtit

Tabel näitab, kui kaua tohib vibratsiooni käes iga päev viibida, kui vibratsiooni koormust 2,5 m/s<sup>2</sup> ei ületata:

Vibratsioon	Max kokkupuude
2,5 m/s <sup>2</sup>	8 tundi
3,5 m/s <sup>2</sup>	4 tundi
5 m/s <sup>2</sup>	2 tundi
7 m/s <sup>2</sup>	1 tund
10 m/s <sup>2</sup>	30 minutit

## Ohutuse erijuhised

Naelapüstol on mõeldud puidust detailide naelutamiseks ja kokkupanemiseks, näiteks seoses puidu kasutamise ehituses, renoveerimisel ja pakendamisel, ning kile, papi jms kinnitamiseks.

### Üldist

Alltoodud ohutusjuhised ei arvesta iga võimalikku olukorda. Viige end kurssi, kuidas suruõhutööriist töötab ja kasutage sellega töötamisel kainet mõistust.

Ärge kunagi kasutage tööriista, kui olete alkoholi mõju all, kannate unepuuduse käes või võtate uniseks tegevaid ravimeid, või teistes olukordades, mis võivad teie otsustusvõimet piirata ja/või tööriista ohutut kasutamist takistada.

Naelapüstoleid võivad kasutada vaid 18-aastased ja vanemad isikud. Hoidke lapsed ja pealtvaatajad töötamise ajal ohutus kauguses.

Tööpiirkond peab olema kuiv, puhas, piisavalt valgustatud ja hea ventilatsiooniga.

Ärge kasutage suruõhuseadmeid kunagi kohtades, kus on tule- või plahvatusoht.

### Suruõhuga varustamine

Kompressorid ja suruõhuseadmed võivad olla vale kasutamise korral ohtlikud. Järgige alati tootja ohutusjuhiseid! Pidage alati meeles tühjendada kompressori paak veest ja puhastada õhuvooliku filter. Vesi ja saasteained suruõhus võivad seadmeid kahjustada.

Ärge laske suruõhuvoolikul puutuda vastu teravaid servi, kuumi detaile või õli.

Liigne õhusurve kulutab seadmeid kiiremini ja võib tekitada ohtlikke olukordi. Ärge ühendage seadet kunagi suruõhuvarustusega, milles rõhk on 120 naela ruuttolli kohta või üle selle.

Kontrollige enne kasutamist õhuga varustamist, kõiki voolikuid, ühendusi, nipleid ja adaptereid ja seda, et puhas kuiv õhk liiguks õigel survel ilma leketeta. Ärge kasutage KUNAGI õhuvarustust ja seadet, kui te ei ole seda eelnevalt kontrollinud! Ärge kasutage kunagi mingeid teisi surugaase, nt hapnikku või atsetüleenit.

Suruõhusüsteem peab olema ühendatud määrdeseadmega.

### **Enne kasutamist**

Enne tarvikute või seadmete ühendamist või vahetamist ühendage alati õhuvarustus lahti.

Enne õhuvoolikutega ühendamist veenduge, et seade ei ole sisse lülitatud.

### **Kasutamine**

Kasutage suruõhuseadmetega tolmu keskkonnas töötamisel alati respiraatorit ja kaitseprille, sest need seadmed võivad tolmu üles keerutada.

Suruõhuseade võib tekitada üle 85 dB(A) heli. Sel juhul kasutage kõrvakaitsmeid.

Kandke suruõhutööriista kasutades isikukaitsevahendeid, näiteks töökindaid ja kaitsejalanõusid.

Ärge kandke lahtist riietust, lahtiseid juukseid, ehteid jne, mis võiks tööriista liikuvatesse osadesse kinni jääda.

Kasutamise ajal säilitage suruõhuseadme ümber alati tugev haare, vältimaks seadme maha pillamist järskude ootamatute liigutuste korral.

Ärge suunake naelapüstolit kunagi enda või teiste poole.

Ärge KUNAGI hoidke sõrme päästikul, kui ei soovi klambrit välja tulistada.

Ärge vajutage KUNAGI ohutusriivi siis, kui naelapüstol ei ole kokkupuutes töödeldava detailiga! Kui püstolist tulistatakse naelu või klambreid õhku, võib tulemuseks olla tõsine vigastus või materiaalne kahju.

Kontrollige peidetud kaablite, torude jms olemasolu objektides või pindades, mida kavatsete naelutada või klammerdada.

Ärge kasutage naelapüstolit töödeldava detaili serva lähedal, sest klambrid võivad sealt valesti ja rikošetiga välja lennata. Ärge kasutage seadet kunagi naelte või klambrite löömiseks teiste naelte või klambrite peale!

Kasutage naelapüstolis alati õiget klambritüüpi.

Olge alati teadlik vooliku asukohast. Järsud survemuutused võivad panna vooliku liikuma piisava jõuga, et inimesi ja esemeid pikali paisata ning võimalikke vigastusi või kahjustusi tekitada. Jälgige alati, et voolik ei asuks selliselt, et inimesed võiksid selle otsa komistada.

Ärge tõstke ega kandke suruõhuseadet kunagi voolikust. Hoidke alati seadmest endast kinni.

Kui te seadet ei kasuta, ühendage see õhuvooliku küljest lahti.

## Ühendamine

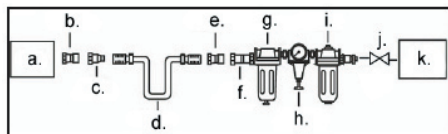

- a. Suruõhuseade
- b. Pistik
- c. Klõpsühendus
- d. Suruõhuvoolik
- e. Pistik
- f. Klõpsühendus
- g. Määrdesead
- h. Regulaator
- i. Filter
- j. Tagasilöögiklapp
- k. Kompressor

## Põhikomponendid

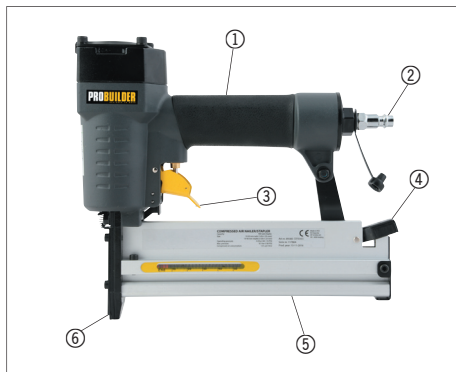

- 1. Käepide
- 2. Suruõhuotsik
- 3. Päästik
- 4. Salve vabastusnupp
- 5. Salv
- 6. Ohutusriiv

## Kasutamine

### Naelte või klambritega täitmine

Veenduge, et naelapüstol ei ole suruõhuvarustusega ühendatud.

Vajutage salve vabastusnuppu (4) ja avage salv (5).

Laadige salv vajaliku arvu naelte või klambritega. Teravikud peavad olema suunaga allapoole ja söötur peaks naelu või klambreid ettepoole suruma.

Sulgege salv. Veenduge, et see klõpsab oma kohale ning seda ei ole võimalik ilma vabastusnuppu vajutamata ühele küljele suruda.

### Tulistamissügavuse reguleerimine

Ühendage naelapüstol õhuvarustusega ning veenduge, et õhusurvega varustamine oleks õige.

Kasutage õhuvarustuse regulaatorit (h) soovitava sügavuse seadistamiseks naelte või klambrite paigaldamisel töödeldavasse detaili.

Kontrollige tulistamissügavuse õigsust puutükil, enne kui asute naelapüstolit kasutama tegelikul tööpinnal.

### Naelte või klambrite tulistamine

Laadige seade vajalike naelte või klambritega ja seadistage tulistamissügavus ülalkirjeldatud viisil.

Võtke käepidemest (1) kinni ja asetage naelapüstol vastu töödeldavat detaili, nii et ohutusriiv (6) oleks sisse surutud, seejärel vajutage klambri väljatulistamiseks päästikut (3). Vabastage päästik.

Ärge suruge naelapüstolit liiga tugevasti.

Pärast kasutamist ühendage naelapüstol õhuvooliku küljest lahti.

## Lööginõela vahetamine

Keerake naelapüstoli tagaosas oleva katte 4 kruvi kaasasoleva kuuskantvõtmega lahti.



Haareke lööginõelast näpitsatega kinni ja tõmmake see välja. Sisestage uus lööginõel.



Pange kate uuesti peale.

## Puhastamine ja hooldus

Puhastage seade kasutamise järel veidi niiske lapiga ning hoidke kõik pinnad alati puhtana.

Veenduge, et ohutusriiv oleks vaba mustusest ja võõrkehadest.

Kui suruõhk ei segune õhuvarustuses määrdõliga, siis tuleb seadet õlitada seadme suruõhu ava (2) kaudu iga 1–2 töötunni järel.

Kandke paar tilka õli avale, ühendage seade voolikuga ja laske sel mõned sekundid õlitumiseks töötada. Pärast kasutamist õlitage seadet samal moel 4–5 tilga õliga.

Kontrollige korrapäraselt seadme kõikide osade (kinnituste, salve, päästiku jne) seisukorda ning kui need ei ole heas seisus, siis vahetage need välja.

## Törkeotsing

Probleem	Põhjus	Lahendus
Õhk lekib naelapüstoli ülaosas või päästiku ümber.	Päästiku klapp on kahjustatud.	Laske õhupüstolit kontrollida ja parandada.
Õhk lekib klambripüstoli alumises osas või püstoli ja silindripea vahel.	1. Lahtised kruvid.	1. Keerake kruvid kinni
	2. Kulunud või kahjustatud O-rõngad.	2. Laske õhupüstolit kontrollida ja parandada.
Naelad või klambrid lastakse liiga sügavale.	1. Lahtised kruvid.	1. Keerake kruvid kinni.
	2. Liigne õhu etteanderõhk.	2. Vähendage rõhku.
Naelapüstol ei tööta korralikult või ei sisesta klambreid korralikult.	1. Liiga madal etteanderõhk.	1. Suurendage rõhku.
	2. Naelapüstol vajab määrimist.	2. Määrige naelapüstolit.
	3. O-rõngad või tihendid on kahjustatud või on naelapüstol katki.	3. Laske õhupüstolit kontrollida ja parandada.
Naelapüstol jätab naelu või klambreid vahele.	1. Salve vedru on katki.	1. Vahetage vedru välja.
	2. Vigane või must esiplaat või salv.	2. Puhastage esiplaat või salv.
	3. Silindri rõngas on vigane või vajab määrimist.	3. Määrige naelapüstolit.
	4. Naelapüstol on katki.	4. Laske naelapüstolit parandada.
Naelad või klambrid jäävad salve kinni.	1. Kasutusel on valed naelad või klambrid või need on sisestatud valesti.	1. Kasutage õiget tüüpi naelu või klambreid või kontrollige, et need on sisestatud õigesti.
	2. Kinnitustest lahti või must salv.	2. Kinnitage salv korralikult ja kontrollige, et see oleks puhas.
	3. Naelapüstol on katki.	3. Laske õhupüstolit kontrollida ja parandada.

## Teeninduskeskus

**Pidage meeles: Palun märkide kõikide päringute puhul ära toote mudelinumber.**

Mudelinumber on toodud ära käesoleva juhendi kaanel ning toote nimisildil.

Palun kontakteeruge Teeninduskeskusega juhul kui:

- Kaebused
- Osade vahetamised
- Tagastamised
- Garantiiküsimused
- [www.schou.com](http://www.schou.com)

Toodetud Hiina Rahvavabariigis

© 2019 Schou Company A/S

Kõik õigused kaitstud. Käesolevat kasutusjuhendit ei tohi ilma ettevõtte Schou Company A/S eelneva kirjaliku nõusolekuta paljundada ei osaliselt ega täielikult, elektrooniliselt või mehaaniliselt (näiteks fotokoopia või skaneering), tõlkida ega hoida andmebaasis ja otsingusüsteemis.

## EÜ vastavusdeklaratsioon

Tootja: Schou Company A/S, Nordager 31, 6000 Kolding, Taani kinnitab, et



**Kaks ühes naelapüss**

**69380**

**8 baari**

on toodetud kooskõlas alljärgnevate standardite või normidega:

EN792-13:2000+A1:2008

on vastavuses alljärgnevate direktiividega 2006/42/EÜ masinate direktiiv koos selle muutmisdirektiividega



Kirsten Vibeke Jensen  
Product Safety Manager

A handwritten signature in black ink, appearing to read "Kirsten Vibeke Jensen".

21.03.2019 - Schou Company A/S, DK-6000 Kolding, Taani

ET

# PISTOLA DE CLAVOS 2 EN 1

## Introducción

Para sacar el mayor provecho de su nueva herramienta de aire comprimido, por favor, lea estas instrucciones y las instrucciones de seguridad adjuntas antes de usarla por primera vez. Además, guarde las instrucciones por si necesita consultarlas más adelante.

## Datos técnicos

Capacidad de carga: 100

Clavos sin cabeza 10-50 mm

Clavos sin cabeza o grapas: 10-40 mm

Presión de trabajo: 4-8 bar

Consumo de aire comprimido: 1,4 l por disparo

Entrada de aire: 1/4"

Presión acústica,  $L_{pA}$ : 82 dB(A),  $Kpa = 3$  dB(A)

Nivel de sonido,  $L_{wA}$ : 95 dB(A),  $Kpa = 3$  dB(A)

Vibración:  $11,6$  m/s<sup>2</sup>,  $K = 1,5$  m/s<sup>2</sup>

Incluye 1 percutor de recambio y 2 llaves Allen

La tabla siguiente muestra durante cuánto tiempo puede estar expuesto a la vibración cada día para no superar la carga de vibración de 2,5 m/s<sup>2</sup>:

Vibración	Exposición máxima
2,5 m/s <sup>2</sup>	8 horas
3,5 m/s <sup>2</sup>	4 horas
5 m/s <sup>2</sup>	2 horas
7 m/s <sup>2</sup>	1 hora
10 m/s <sup>2</sup>	30 minutos

## Instrucciones especiales de seguridad

La pistola de clavos está pensada para clavar clavos y juntar piezas de trabajo hechas de madera, por ejemplo en obras de construcción, renovación o en trabajos de embalaje en los que se use madera, así como para fijar plástico, cartón, etc.

### General

Las instrucciones de seguridad siguientes no contemplan todas las situaciones posibles. Familiarícese con el funcionamiento de la herramienta de aire comprimido, y use el sentido común cuando trabaje con ella.

No use la herramienta en ningún caso si está bajo los efectos del alcohol, si sufre falta de sueño o toma algún medicamento que produzca somnolencia, ni en ninguna otra circunstancia que pueda limitar su buen juicio y/o impedir que use la herramienta de un modo seguro.

Las pistolas de clavos solo pueden ser utilizadas por personas de más de 18 años. Mantenga a los niños y a los espectadores a una distancia segura durante la operación.

La zona de trabajo tiene que estar seca, limpia y suficientemente iluminada, así como disponer de buena ventilación.

No use nunca herramientas de aire comprimido en lugares en los que haya riesgo de que se produzca un incendio o una explosión.

### Suministro de aire comprimido

Los compresores y las herramientas de aire comprimido pueden ser peligrosas si se operan incorrectamente. ¡Cumpla siempre las instrucciones de seguridad del fabricante! Recuerde siempre vaciar el depósito de agua del compresor y limpiar el filtro de la manguera de aire comprimido. La presencia de agua y contaminantes en el aire comprimido puede dañar las herramientas.

No permita que la manguera de aire comprimido entre en contacto con bordes afilados, calor o aceite.

Una presión de aire excesiva desgasta las herramientas más deprisa y puede provocar situaciones peligrosas. No conecte nunca la herramienta a un suministro de aire comprimido de 120 psi o superior.

Compruebe el suministro de aire, todas las mangueras, conexiones, manguitos y adaptadores, y asegúrese de que se suministre aire limpio sin fugas y a la presión correcta antes de empezar a utilizar la herramienta. De lo contrario, ¡no use NUNCA el suministro de aire! No use nunca otros gases presurizados, como oxígeno o acetileno.

El sistema de aire comprimido debería disponer de unidad de lubricación.

### **Antes del uso**

Siempre desconecte el suministro de aire antes de acoplar o cambiar herramientas o accesorios.

Asegúrese de que la herramienta no está encendida antes de conectar las mangueras de aire.

### **Uso**

Use siempre equipos de protección respiratoria y gafas de seguridad cuando utilice herramientas de aire comprimido en entornos polvorientos, ya que pueden provocar que el polvo se arremoline.

Las herramientas de aire comprimido pueden generar ruidos superiores de 85 dB(A). En tal caso, use protectores auditivos.

Póngase equipo de protección personal, como guantes de trabajo y calzado de seguridad, cuando use la herramienta de aire comprimido.

No se ponga ropa holgada o joyas, ni lleve el cabello suelto, ya que podrían quedar atrapados en las piezas móviles de la herramienta.

Agarre siempre firmemente las herramientas de aire comprimido mientras las usa para prevenir que se caiga en caso de movimientos inesperados.

No apunte nunca a otras personas o a usted mismo con la pistola de clavos.

No ponga NUNCA el dedo en el gatillo a no ser que tenga intención de disparar una grapa.

No apriete NUNCA el disparador de seguridad si la pistola de clavos no está en contacto con la pieza de trabajo. Si la pistola dispara clavos sin cabeza o grapas al aire, puede provocar lesiones o daños materiales graves.

Compruebe que no haya cables eléctricos, tubos, etc. ocultos en las piezas o superficies en las que va a clavar clavos o grapas.

No use la pistola de clavos cerca del borde de la pieza de trabajo, ya que las grapas pueden dispararse en dirección errónea y volar/rebotar libremente. ¡No ponga nunca un clavo o una grapa encima de otros clavos o grapas!

Utilice siempre el tipo de clavo o grapa adecuado en la pistola.

No pierda nunca de vista la ubicación de la manguera. Los cambios de presión repentinos en la manguera pueden provocar que se mueva con suficiente fuerza para hacer caer personas y objetos, lo cual podría provocar lesiones o daños. Asegúrese siempre de que la manguera no esté en sitios donde sea fácil tropezar con ella.

No agarre ni transporte nunca las herramientas de aire comprimido por la manguera; cójalas siempre por la herramienta en sí.

Desconecte la herramienta de la manguera de aire comprimido si no la está utilizando.

## Conexión

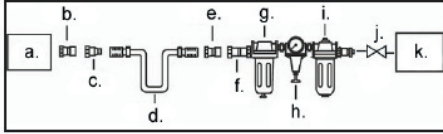

- a. Herramienta de aire comprimido
- b. Conector
- c. Acoplamiento de montaje rápido
- a. Manguera de aire comprimido
- e. Conector
- f. Acoplamiento de montaje rápido
- g. Unidad de lubricación
- h. Regulador
- i. Filtro
- j. Válvula de no retorno
- k. Compresor

## Componentes principales

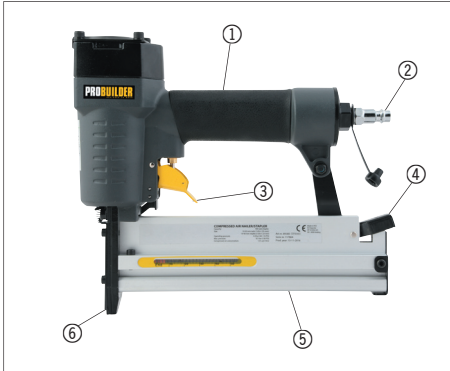

- 1. Mango
- 2. Boquilla de aire comprimido
- 3. Gatillo
- 4. Desbloqueador del depósito
- 5. Depósito
- 6. Disparador de seguridad

## Uso

### Cómo cargar clavos sin cabeza o grapas

Asegúrese de que la pistola de clavos no esté conectada al suministro de aire comprimido.

Apriete el desbloqueador del depósito (4) y abra el depósito (5).

Cargue las grapas o clavos sin cabeza necesarios en el depósito. Las puntas tienen que estar hacia abajo, y el alimentador debería empujar los clavos o grapas hacia delante.

Cierre el depósito. Asegúrese de que quede fijo en su sitio con un clic y de que no se pueda empujar hacia un lado sin pulsar el botón para soltarlo.

### Ajuste de la profundidad de descarga

Conecte la pistola de clavos al suministro de aire, y asegúrese de que la presión del aire que se suministra es la adecuada.

Use el regulador de suministro de aire (h) para ajustar la profundidad a la que los clavos o grapas deben clavarse en la pieza de trabajo.

Asegúrese de que la profundidad de descarga es la correcta haciendo una prueba en un trozo de madera que no necesite antes de usar la pistola de clavos en el objeto.

### Descarga de clavos sin cabeza o grapas

Cargue los clavos o grapas que necesite y configure la profundidad de descarga tal y como se ha explicado anteriormente.

Agarre el asa (1), coloque la pistola de clavos sobre el objeto de modo que se apriete el disparador de seguridad (6), y apriete el gatillo (3) para disparar una grapa. Suelte el gatillo.

No apriete la pistola de clavos con demasiada fuerza.

Desconecte la pistola de clavos de la manguera de aire después de utilizarla.

## Cómo cambiar el percutor

Suelte los 4 tornillos de la cubierta que hay en la parte posterior de la pistola de clavos utilizando la llave Allen incluida.



Agarre el percutor con unas tenazas y sáquelo. Introduzca el nuevo percutor.



Vuelva a colocar la tapa.

## Limpeza y mantenimiento

Limpie la herramienta con un trapo bien escurrido después de su uso y mantenga siempre limpias todas las superficies.

Asegúrese de que el disparador de seguridad no tenga suciedad ni elementos ajenos.

Si el suministro de aire comprimido no mezcla aceite lubricante con el aire, lubrique la herramienta mediante la boquilla de aire comprimido (2) cada 1 o 2 horas de funcionamiento.

Aplice un par de gotas de aceite a la boquilla, conecte la herramienta a la manguera y déjela funcionar algunos segundos para lubricarla. Después de utilizar la herramienta, lubríquela con 4 o 5 gotas de aceite aplicadas con el mismo método.

Asegúrese regularmente de que todas las piezas de la herramienta (sellos, depósito, gatillo, etc.) estén en buenas condiciones, y hágalas cambiar si no es así.

ES

## Solución de problemas

Problema	Causa	Solución
Se escapa aire por la parte superior de la pistola de clavos o alrededor del gatillo.	La válvula del gatillo está dañada.	Pida que examinen y reparen la pistola de clavos.
Se escapa aire por la parte inferior de la pistola de clavos o entre la pistola y el cabezal cilíndrico.	1. Suelte los tornillos.	1. Apriete los tornillos
	2. Las juntas tóricas están desgastadas o dañadas.	2. Pida que examinen y reparen la pistola de clavos.
Los clavos o grapas se clavan demasiado profundamente.	1. Suelte los tornillos.	1. Apriete los tornillos.
	2. La presión del suministro de aire es excesiva.	2. Reduzca la presión.
La pistola de clavos no funciona correctamente o no clava las grapas correctamente.	1. La presión de suministro es insuficiente.	1. Aumente la presión.
	2. Hay que lubricar la pistola de clavos.	2. Lubrique la pistola de clavos.
	3. Las juntas tóricas u otras juntas están dañadas, o la pistola de clavos es defectuosa.	3. Pida que examinen y reparen la pistola de clavos.
La pistola de clavos se salta clavos o grapas.	1. El muelle del depósito es defectuoso.	1. Cambie el muelle.
	2. Placa frontal o depósito defectuoso o sucio.	2. Limpie la placa frontal o el depósito.
	3. La anilla del cilindro es defectuosa o necesita lubricación.	3. Lubrique la pistola de clavos.
	4. La pistola de clavos es defectuosa.	4. Haga reparar la pistola.
Los clavos o grapas quedan encallados en el depósito	1. Se utiliza un tipo de clavos sin cabeza o grapas inadecuado, o no se han cargado correctamente.	1. Use los clavos sin cabeza o grapas adecuados, o asegúrese de que estén bien cargados.
	2. El depósito está sucio.	2. Coloque el depósito correctamente, y asegúrese de que esté limpio.
	3. La pistola de clavos es defectuosa.	3. Pida que examinen y reparen la pistola de clavos.

## Centro de servicio

**Nota: Por favor, cite el número de modelo del producto relacionado con todas las preguntas.**

El número de modelo se muestra en la parte frontal de este manual y en la placa de características del producto.

Para:

- Reclamaciones
- Piezas de recambio
- Devolución de mercancías
- Asuntos de garantía
- [www.schou.com](http://www.schou.com)

Fabricado en People's Republic of China (P.R.C)

© 2019 Schou Company A/S

Todos los derechos reservados. El contenido de este manual no puede ser reproducido, ni total ni tampoco parcialmente, de cualquier forma por medios electrónicos o mecánicos, por ejemplo, fotocopias o publicación, traducción o guardado en un almacén de información y sistema de recuperación, sin la previa autorización por escrito de Schou Company A/S.

## Declaración de conformidad CE

Fabricante: Schou Company A/S, Nordager 31, 6000 Kolding, Dinamarca, declara por la presente que la



**pistola de clavos 2 en 1**

**69380**

**8 bar**

ha sido fabricada de acuerdo con los siguientes estándares o documentos normativos:

EN792-13:2000+A1:2008

de conformidad con las disposiciones de las siguientes directivas

Directiva de máquinas 2006/42/CE



Kirsten Vibeke Jensen  
Product Safety Manager

A handwritten signature in black ink, appearing to read "Kirsten Vibeke Jensen".

21.03.2019 - Schou Company A/S, DK-6000 Kolding,  
Dinamarca

ES

# PISTOLA SPARACHIODI 2 IN 1

## Introduzione

Per ottenere le massime prestazioni del vostro nuovo utensile ad aria compressa, prima dell'uso leggere queste istruzioni e le norme sulla sicurezza allegate. Conservare le presenti istruzioni per un eventuale riferimento futuro.

## Dati tecnici

Capacità caricatore: 100

Chiodini senza testa 10-50 mm

Chiodini senza testa o graffe: 10-40 mm

Pressione d'esercizio: 4-8 bar

Consumo aria compressa: 1,4 l per colpo

Ingresso aria: 1/4"

Pressione acustica,  $L_{pA}$ : 82 dB(A),  $K_{pa} = 3$  dB(A)

Livello di potenza sonora,  $L_{WA}$ : 95 dB(A),  $K_{pa} = 3$  dB(A)

Vibrazione: 11,6  $m/s^2$ ,  $K=1,5 m/s^2$

Incluso un perno percussore extra e 2 chiavi a brugola

La tabella che segue presenta la durata quotidiana dell'esposizione alla vibrazione per una sollecitazione che non sia superiore a 2,5  $m/s^2$ .

Vibrazione	Esposizione max.
2,5 $m/s^2$	8 ore
3,5 $m/s^2$	4 ore
5 $m/s^2$	2 ore
7 $m/s^2$	1 ora
10 $m/s^2$	30 minuti

## Istruzioni di sicurezza particolari

Questa sparachiodi è progettata specificatamente per inchiodare e montare pezzi di legno, ad es. nell'ambito di costruzioni, ristrutturazioni e imballaggi di legno e per fissare plastica, cartone, etc.

### In generale

Le istruzioni che seguono non considerano tutte le situazioni possibili. Acquisire dimestichezza con il funzionamento di questo utensile ad aria compressa e utilizzarlo con buon senso.

Non utilizzare l'utensile quando si è in stato di ebbrezza, in caso di carenza di sonno o sotto l'effetto di farmaci che inducono sonnolenza o in qualsiasi altra circostanza che potrebbe limitare la capacità di giudizio e/o impedirne l'uso in sicurezza.

Le chiodatrici devono essere utilizzate esclusivamente da persone maggiorenni. Durante il lavoro tenere i bambini e le persone che assistono a una distanza di sicurezza.

L'area di lavoro deve essere asciutta, ordinata, sufficientemente illuminata e ben aerata.

Non utilizzare utensili ad aria compressa in aree a rischio di incendio o di esplosione.

### Alimentazione di aria compressa

I compressori e gli utensili ad aria compressa possono essere pericolosi se maneggiati in modo errato. Rispettare sempre le istruzioni di sicurezza del produttore! Non dimenticare di scaricare l'acqua dal serbatoio del compressore e di pulire il filtro del tubo dell'aria. La presenza di acqua e impurità nell'aria compressa potrebbe danneggiare l'utensile.

Evitare che il tubo dell'aria compressa entri a contatto con bordi taglienti, calore eccessivo, olio.

Una pressione eccessiva dell'aria provoca una rapida usura dell'utensile e può dare luogo a situazioni pericolose. Non allacciare l'utensile a un'alimentazione di aria compressa superiore a 120 psi.

Prima dell'uso controllare l'alimentazione dell'aria, tutti i tubi, raccordi, ugelli e adattatori, accertarsi che l'aria fornita sia pulita ed asciutta e che non vi siano perdite. In caso contrario, **NON** utilizzare il sistema di alimentazione aria e l'utensile! Non utilizzare nessun altro gas sotto pressione, ad esempio ossigeno o acetilene.

Il sistema ad aria compressa deve essere montato assieme a un gruppo di lubrificazione.

### **Prima dell'uso**

Staccare sempre l'alimentazione dell'aria prima di agganciare o cambiare utensili o accessori.

Prima di collegare i tubi dell'aria controllare che l'utensile sia spento.

### **Uso**

Se gli utensili ad aria compressa sono utilizzati in ambienti dove è presente polvere, indossare dispositivi di protezione per le vie respiratorie e occhiali di sicurezza poiché si potrebbe sollevare polvere tutt'intorno.

Gli utensili ad aria compressa possono raggiungere un livello di potenza sonora superiore a 85 dB(A). In tal caso indossare protezioni acustiche.

Quando si usa questo utensile ad aria compressa, indossare dispositivi di protezione individuale, ad esempio guanti da lavoro e calzature di sicurezza.

Non indossare indumenti poco aderenti, gioielli, etc. e non portare i capelli sciolti per evitare di restare impigliati nelle parti mobili dell'utensile.

Gli utensili ad aria compressa devono essere sempre impugnati saldamente per evitare che sfuggano di mano se all'improvviso si compiono movimenti imprevisti.

Non puntare mai la sparachiodi su se stessi o su altre persone.

**NON** tenere il dito sul pulsante a grilletto se non si devono sparare graffe.

**NON** tenere premuto l'interruttore di sicurezza se la sparachiodi non poggia sul pezzo in lavorazione! Se l'utensile spara chiodini/graffe in aria si potrebbero riportare gravi lesioni o danni materiali.

Verificare la presenza di cavi di alimentazione, tubi ecc. nascosti nei pezzi o nelle superfici sulle quali si applicano i chiodini/le graffe.

Non usare la sparachiodi vicino al bordo del pezzo in lavorazione poiché le graffe potrebbero non piantarsi e scagliarsi/rimbalzare in aria. Non applicare chiodini/graffe sopra altri chiodini/graffe!

Utilizzare sempre il tipo di graffe adatto per la sparachiodi.

Fare sempre attenzione alla posizione del tubo flessibile. Una variazione improvvisa della pressione nel tubo potrebbe farlo spostare con una forza tale da colpire persone e oggetti, provocando così lesioni o danni. Accertarsi che il tubo si trovi in una posizione tale da evitare che le persone vi inciampino.

Per sollevare o trasportare gli utensili ad aria compressa non tenerli per il tubo e afferrare sempre l'utensile.

Staccare l'utensile dal tubo dell'aria se non deve essere utilizzato.

## Collegamento

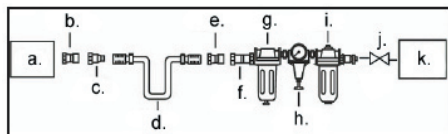

- a. utensile ad aria compressa
- b. raccordo
- c. giunto a incastro
- d. tubo dell'aria compressa
- e. raccordo
- f. giunto a incastro
- g. gruppo di lubrificazione
- h. manometro
- i. filtro
- j. valvola di ritegno
- k. compressore

## Componenti principali

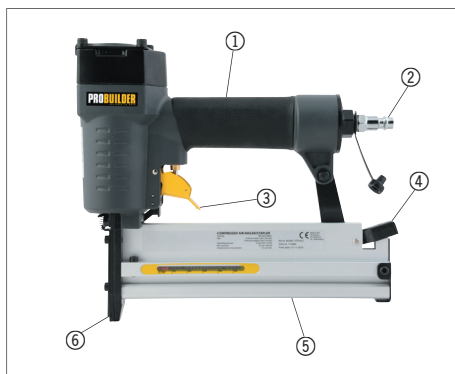

1. Impugnatura
2. Ugello aria compressa
3. Pulsante a grilletto
4. Sblocco caricatore
5. Caricatore
6. Sblocco di sicurezza

## Uso

### Caricamento di chiodini senza testa o graffe

Accertarsi che la sparachiodi non sia allacciata all'alimentazione dell'aria compressa.

Premere il pulsante di sblocco del caricatore (4) e aprire il caricatore (5).

Inserire nel caricatore la quantità necessaria di graffe/chiodini. Le punte devono essere rivolte in basso e i chiodini/le graffe devono avanzare sotto la spinta del sistema di alimentazione.

Chiudere il caricatore. Controllare che sia bene incastrato al suo posto e che non possa spostarsi se non quando si preme il pulsante di sblocco.

### Regolazione della profondità di inserimento

Allacciare la sparachiodi all'alimentazione dell'aria e controllare che la pressione dell'aria sia impostata correttamente.

Per regolare la profondità di penetrazione dei chiodini/delle graffe utilizzare il manometro del sistema di alimentazione dell'aria (h).

Prima di utilizzare la sparachiodi, controllare la profondità di inserimento facendo una prova su un pezzo di legno di scarto.

### Inserimento di chiodini senza testa o graffe

Caricare i chiodini/le graffe necessarie e regolare la profondità di inserimento come appena illustrato.

Afferrare l'impugnatura (1), poggiare la sparachiodi sul pezzo senza premere l'interruttore di sicurezza (6) e premere il pulsante a grilletto (3) per sparare una graffa. Rilasciare il pulsante a grilletto.

Non spingere la sparachiodi con una forza eccessiva.

Dopo l'uso, staccare la sparachiodi dal tubo dell'aria.

## Sostituzione del perno percussore

Allentare le 4 viti sul coperchio nella parte posteriore della chiodatrice utilizzando la chiave a brugola fornita.



Afferrare il perno percussore con le pinze e tirarlo fuori. Inserire un perno nuovo.



Rimontare il coperchio.

## Pulizia e manutenzione

Dopo l'uso, pulire l'utensile con un panno ben strizzato e tenere sempre pulite tutte le superfici.

Controllare che l'interruttore di sicurezza sia pulito e privo di corpi estranei.

Se l'alimentazione dell'aria compressa non miscela olio lubrificante e aria, quando si usa l'utensile lubrificarlo dall'ugello dell'aria compressa (2) a intervalli di 1-2 ore.

Applicare alcune gocce di olio sull'ugello, allacciare l'utensile al tubo e farlo funzionare per alcuni secondi in modo da lubrificarlo. Allo stesso modo, dopo l'uso lubrificare l'utensile con 4-5 gocce di olio.

A intervalli regolari controllare se tutti i pezzi dell'utensile (guarnizioni, caricatore, grilletto, etc.) sono in buone condizioni e sostituirli se necessario.

## Risoluzione dei problemi

Problema	Causa	Soluzione
Perdita d'aria dalla parte superiore della sparachiodi o attorno al grilletto.	La valvola del grilletto è danneggiata.	Eseguire un controllo e riparare l'utensile.
Perdita d'aria dalla parte inferiore della sparachiodi o tra utensile e testa cilindrica.	1. Allentare le viti.	1. Serrare le viti.
	2. Guarnizioni OR usurate o danneggiate.	2. Eseguire un controllo e riparare l'utensile.
Chiodini/graffe inseriti troppo in profondità.	1. Allentare le viti.	1. Serrare le viti.
	2. Alimentazione aria compressa eccessiva.	2. Ridurre la pressione.
La sparachiodi non funziona bene o non spara bene le graffe.	1. Scarsa pressione di alimentazione aria.	1. Aumentare la pressione.
	2. L'utensile deve essere lubrificato.	2. Lubrificare la sparachiodi.
	3. OR o guarnizioni danneggiate/utensile difettoso.	3. Eseguire un controllo e riparare l'utensile.
La sparachiodi spara ma non escono chiodi/graffe.	1. Molla difettosa nel caricatore.	1. Sostituire la molla.
	2. Piastra anteriore o caricatore difettosi/ sporchi.	2. Pulire la piastra anteriore/il caricatore.
	3. Anello del cilindro difettoso o da lubrificare.	3. Lubrificare la sparachiodi.
	4. Sparachiodi difettosa.	4. Far riparare la sparachiodi.
I chiodini/graffe si incepano nel caricatore.	1. Sono stati utilizzati chiodini/graffe della misura sbagliata o inseriti male.	1. Utilizzare il tipo adatto di chiodini/graffe o controllare che siano caricati correttamente.
	2. Caricatore non bloccato o sporco.	2. Inserire correttamente il caricatore e controllare che sia pulito.
	3. Sparachiodi difettosa.	3. Eseguire un controllo e riparare l'utensile.

## Centro assistenza

**Nota: indicare il numero di modello del prodotto in ogni richiesta di assistenza.**

Il numero di modello è riportato sulla copertina di questo manuale e sulla targhetta del prodotto.

Per:

- Reclami
- Pezzi di ricambio
- Resi
- Questioni relative alla garanzia
- [www.schou.com](http://www.schou.com)

Fabbricato in P.R.C.

© 2019 Schou Company A/S

Tutti i diritti riservati. I contenuti di questo manuale non possono essere riprodotti in parte o per intero, elettronicamente o meccanicamente (ad es. mediante fotocopie o scansioni), tradotti o archiviati in sistemi di memorizzazione e recupero di informazioni senza il consenso scritto di Schou Company A/S.

## Dichiarazione di conformità CE

Il fabbricante: Schou Company A/S, Nordager 31, 6000 Kolding, Danimarca, dichiara con la presente che il prodotto



**Pistola sparachiodi 2 in 1**

**69380**

**8 bar**

è stato fabbricato in conformità con le seguenti norme o documenti normativi:

EN792-13:2000+A1:2008

nel rispetto di quanto indicato dalle seguenti direttive

2006/42/CE    Direttiva Macchine



Kirsten Vibeke Jensen  
Product Safety Manager

A handwritten signature in black ink, appearing to read "Kirsten Vibeke Jensen".

21.03.2019 - Schou Company A/S, DK-6000 Kolding,  
Danimarca

IT

# 2-IN-1 SPIJKERPISTOOL

## Inleiding

Om het beste uit uw nieuwe persluchtgereedschap te halen, gelieve deze aanwijzingen en de bijgevoegde veiligheidsaanwijzingen voor gebruik door te lezen. Bewaar de instructies voor het geval u deze op een later moment wilt raadplegen.

## Technische gegevens

Inhoud magazijn:	100
Brads	10-50 mm
Brads of nietjes:	10-40 mm
Werkdruk:	4-8 bar
Persluchtverbruik:	1,4 l per schot
Luchtinlaat:	1/4"
Geluidsdruk, $L_{PA}$ :	82 dB(A), Kpa = 3 dB(A)
Geluidsniveau, $L_{WA}$ :	95 dB(A), Kpa = 3 dB(A)
Trilling:	11,6 m/s <sup>2</sup> , K = 1,5 m/s <sup>2</sup>

Incl. 1 extra slagpin en 2 inbusseutels

De onderstaande tabel bevat informatie over hoe lang u per dag blootgesteld mag worden aan trillingen, als de trildrempel van 2,5 m/s<sup>2</sup> niet overschreden wordt:

Trilling	Max. blootstelling
2,5 m/s <sup>2</sup>	8 uur
3,5 m/s <sup>2</sup>	4 uur
5 m/s <sup>2</sup>	2 uur
7 m/s <sup>2</sup>	1 uur
10 m/s <sup>2</sup>	30 minuten

## Speciale veiligheidsaanwijzingen

Het spijkerpistool is ontworpen om houten werkstukken vast te spijkeren en samen te voegen, bijv. voor het bouwen, renoveren en verpakken met hout, en voor het vastzetten van kunststof, karton, etc.

### Algemeen

De veiligheidsaanwijzingen hieronder omvatten niet elke mogelijke situatie. Zorg dat u goed weet hoe het persluchtgereedschap werkt en gebruik gezond verstand wanneer u met het gereedschap werkt.

Gebruik het gereedschap nooit als u onder invloed bent van alcohol, te weinig hebt geslapen of medicijnen gebruikt die u slaperig maken, of in andere situaties waarin uw beoordelingsvermogen is verminderd en/of waarbij het gereedschap niet veilig gebruikt kan worden.

Spijkerpistolen mogen alleen gebruikt worden door personen ouder dan 18 jaar. Houd kinderen en omstanders op een veilige afstand tijdens gebruik.

Het werkgebied moet droog, opgeruimd, voldoende verlicht en goed geventileerd zijn.

Gebruik nooit persluchtgereedschap in omgevingen waar risico bestaat op brand of ontploffing.

### Persluchttoevoer

Compressors en persluchtgereedschap kunnen bij incorrect gebruik gevaar opleveren. Houd u altijd aan de veiligheidsaanwijzingen van de fabrikant!

Zorg er altijd voor dat u water uit de compressortank laat weglopen en dat u de luchtslangfilter reinigt. Water en verontreiniging in perslucht kan gereedschap beschadigen.

Zorg ervoor dat de persluchtslang niet in contact komt met scherpe randen, hitte of olie.

Door te veel perslucht slijt gereedschap sneller. Dit kan gevaarlijke situaties veroorzaken. Sluit het gereedschap nooit aan op een persluchttoevoer van 120 psi of hoger.

Controleer voor gebruik de luchttoevoer, alle slangen, aansluitingen, nippels en adapters en controleer of de schone droge lucht aangevoerd wordt zonder lekken en met de juiste druk. Gebruik de luchttoevoer en het gereedschap NOOIT als dit niet het geval is! Gebruik nooit andere persluchtgasen, zoals zuurstof of acetyleneegas.

Het persluchtstelsel dient uitgerust te zijn met een smeereenheid.

### **Vóór gebruik**

Koppel de luchttoevoer altijd los voordat u gereedschap of accessoires koppelt of verwisselt.

Controleer of het gereedschap is uitgeschakeld voordat u luchtslangen aansluit.

### **Gebruik**

Draag altijd luchtwegbescherming en een veiligheidsbril tijdens het gebruik van persluchtgereedschap in stoffige omgevingen: het gereedschap kan stof doen opwaaien.

Persluchtgereedschap kan geluidsniveaus produceren tot wel 85 dB(A). Als dit het geval is, draag dan oorbescherming.

Draag persoonlijke beschermingsmiddelen zoals werkhandschoenen en veiligheidsschoenen tijdens het gebruik van het persluchtgereedschap.

Draag geen losse kleding, draag uw haar niet los en draag geen sieraden etc. die in de bewegende delen van het gereedschap vast kunnen komen te zitten.

Houd het persluchtgereedschap altijd stevig vast tijdens gebruik om te voorkomen dat het gereedschap valt bij plotselinge onverwachte bewegingen.

Richt het spijkerpistool nooit op uzelf of op anderen.

Houd uw vinger NOOIT op de trekker tenzij u een nietje wilt afschieten.

Druk de veiligheidsontgrendeling NOOIT in als het spijkerpistool niet in contact staat met het werkstuk! Als het pistool brads of nietjes in de lucht schiet, kan dit ernstig letsel of ernstige materiële schade tot gevolg hebben.

Controleer op verborgen stroomkabels, buizen etc. in de items of het oppervlak waarin u een brad of nietje wilt aanbrengen.

Gebruik het spijkerpistool niet dichtbij de rand van het werkstuk. De nietjes kunnen weigeren en vrij rondvliegen/terugkaatsen. Gebruik het apparaat nooit om spijkers of nietjes bovenop andere spijkers of nietjes te plaatsen!

Gebruik altijd het juiste type nietje voor het spijkerpistool.

Zorg ervoor dat u altijd weet waar de slang zich bevindt. Plotselinge veranderingen in druk in de slang kunnen ervoor zorgen dat deze begint te bewegen met voldoende kracht om personen en objecten neer te vellen, waardoor mogelijk letsel of schade ontstaat. Zorg er altijd voor dat de slang niet ergens ligt waar personen er gemakkelijk over kunnen struikelen.

Til persluchtgereedschap nooit op aan de slang en draag het ook niet op die manier. Houd altijd het gereedschap zelf vast.

Ontkoppel het gereedschap van de luchtslang wanneer u het niet gebruikt.

## Aansluiting

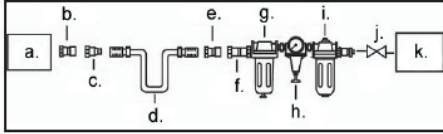

- a. Persluchtgereedschap
- b. Aansluiting
- c. Klikkoppeling
- d. Persluchtslang
- e. Aansluiting
- f. Klikkoppeling
- g. Smeereenheid
- h. Regelaar
- i. Filter
- j. Terugslagventiel
- k. Compressor

## Basisonderdelen

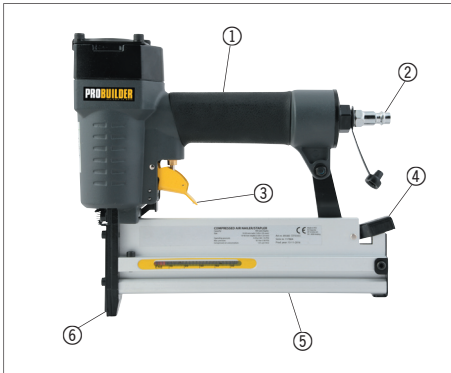

1. Handgreep
2. Persluchttuit
3. Trekker
4. Loskoppeling magazijn
5. Magazijn
6. Veiligheidsontgrendeling

## Gebruik

### Brads of nietjes aanvullen

Zorg dat het spijkerpistool niet op de persluchttoevoer aangesloten is.

Druk de magazijnloskoppeling (4) in en open het magazijn (5).

Plaats de benodigde hoeveelheid nietjes of brads in het magazijn. De punten moeten naar beneden gericht zijn en de brads of nietjes moeten naar voren geduwd worden door de spijkertoevoer.

Sluit het magazijn. Controleer of het op zijn plaats klikt en niet naar een kant geduwd kan worden zonder de loskoppeling in te drukken.

### De diepte bijstellen

Sluit het spijkerpistool aan op de luchttoevoer en zorg dat de persluchttoevoer correct is.

Gebruik de regelaar (h) voor luchttoevoer om de diepte waarmee de brads of nietjes in het werkstuk worden gedreven aan te passen.

Controleer op een stuk resthout of de diepte correct is voordat u het spijkerpistool op het werkstuk gebruikt.

### Brads of nietjes afschieten

Plaats de benodigde brads of nietjes en stel de diepte in zoals hierboven beschreven.

Houd de handgreep (1) vast, plaats het spijkerpistool tegen het werkstuk zodat de veiligheidsontgrendeling (6) ingedrukt is en druk de trekker (3) in om een nietje af te schieten. Laat de trekker los.

Druk niet te hard op het spijkerpistool.

Ontkoppel het spijkerpistool na gebruik van de luchtslang.

## De slagpin wisselen

Draai de 4 schroeven op de achterkant van het spijkerpistool los door middel van de meegeleverde inbussleutel.



Pak de slagpin beet met een tang en trek de slagpin uit het pistool. Plaats een nieuwe slagpin.



Plaats het klepje terug.

## Reiniging en onderhoud

Reinig het gereedschap na gebruik met een goed uitgewrongen doek en houd alle oppervlakken altijd schoon.

Zorg dat de veiligheidsontgrendeling vrij is van vuil en andere zaken.

Als de persluchttoevoer geen smeeroilie in de lucht mengt, smeer het gereedschap dan na elke 1-2 gebruiksuren via de persluchttuit (2).

Breng een paar druppels olie aan op de tuit, koppel het gereedschap aan de slang en zet deze een paar seconden aan om hem te smeren. Smeer het gereedschap na gebruik op dezelfde manier met 4-5 druppels olie.

Controleer regelmatig of alle delen van het gereedschap (de afdichtingen, het magazijn, de trekker etc.) in goede conditie zijn en laat ze vervangen als dit niet het geval is.

## Problemen oplossen

Probleem	Oorzaak	Oplossing
Er lekt lucht uit de bovenkant van het spijkerpistool of rond de trekker.	Het trekkerventiel is beschadigd.	Laat het luchtpistool controleren en repareren.
Er lekt lucht uit de onderkant van het nietjespistool of tussen het pistool en de cilinderkop.	1. Draai de schroeven losser.	1. Draai de schroeven aan.
	2. O-ringen versleten of beschadigd.	2. Laat het luchtpistool controleren en repareren.
Brads of nietjes te diep afgeschoten.	1. Draai de schroeven losser.	1. Draai de schroeven aan.
	2. Persluchttoevoer te hoog.	2. Verlaag de druk.
Spijkerpistool werkt niet goed of schiet nietjes niet goed af.	1. Persluchttoevoer te laag.	1. Verhoog de druk.
	2. Spijkerpistool moet gesmeerd worden.	2. Smeer het spijkerpistool.
	3. O-ringen of pakkingen zijn beschadigd of het spijkerpistool is defect.	3. Laat het luchtpistool controleren en repareren.
Spijkerpistool slaat brads of nietjes over.	1. Magazijnveer is defect.	1. Vervang de veer.
	2. Voorplaat of magazijn is defect of vuil.	2. Reinig de voorplaat of het magazijn.
	3. Cilinderring is defect of moet gesmeerd worden.	3. Smeer het spijkerpistool.
	4. Spijkerpistool is defect.	4. Laat het spijkerpistool repareren.
De brads of nietjes blijven steken in het magazijn.	1. Er zijn verkeerde brads of nietjes gebruikt of ze zijn verkeerd geplaatst.	1. Gebruik het juiste type brads of nietjes, of controleer of ze correct zijn geplaatst.
	2. Magazijn zit los of is vuil.	2. Plaats het magazijn op correcte wijze en controleer of het schoon is.
	3. Spijkerpistool is defect.	3. Laat het luchtpistool controleren en repareren.

## Service centre

**Let op: Vermeld bij alle vragen het productmodelnummer.**

Het modelnummer staat op de voorkant van deze handleiding en op het producttypeplaatje.

Voor:

- Klachten
- Reserveonderdelen
- Retourzendingen
- Garantiekwesties
- [www.schou.com](http://www.schou.com)

Vervaardigd in P.R.C.

© 2019 Schou Company A/S

Alle rechten voorbehouden. De inhoud van deze handleiding mag op geen enkele wijze, noch volledig noch in delen, elektronisch of mechanisch gereproduceerd worden, bijv. kopiëren of publicatie, vertaald of opgeslagen in een informatie-opslag- en ontsluitingssysteem zonder schriftelijke toestemming van Schou Company A/S.

## EG-verklaring van overeenstemming

Fabrikant: Schou Company A/S, Nordager 31, 6000 Kolding, Denemarken, verklaart hierbij dat



**2-in-1 spijkerpistool**

**69380**

**8 bar**

geproduceerd is in overeenstemming met de volgende normen of normdocumenten:

EN792-13:2000+A1:2008

in overeenstemming met de bepalingen van de volgende richtlijnen

2006/42/EG Machinerichtlijn



Kirsten Vibeke Jensen  
Product Safety Manager

A handwritten signature in black ink, appearing to read "Kirsten Vibeke Jensen".

21-03-2019 - Schou Company A/S, DK-6000 Kolding, Denemarken

NL

# CLOUEUSE 2-EN-1

## Introduction

Pour profiter au mieux de toutes les possibilités offertes par votre nouvelle cloueuse à air comprimé, veuillez lire entièrement les instructions ainsi que les consignes de sécurité jointes avant toute utilisation. Veuillez également conserver ces instructions au cas où vous auriez besoin de les consulter ultérieurement.

## Données techniques

Capacité de stockage :	100
Pointes	10-50 mm
Pointes ou agrafes :	10-40 mm
Pression de fonctionnement :	4-8 bar
Consommation d'air comprimé :	1,4 l par coup
Entrée d'air :	1/4"
Pression acoustique, $L_{pA}$ :	82 dB(A), $K_{pA} = 3$ dB(A)
Puissance acoustique, $L_{WA}$ :	95 dB(A), $K_{pA} = 3$ dB(A)
Vibrations :	11,6 m/s <sup>2</sup> , $K = 1,5$ m/s <sup>2</sup>
1 perceuse supplémentaire, 2 clés Allen fournis	

Le tableau ci-dessous vous indique le temps d'exposition maximal aux vibrations chaque jour, si le niveau de vibration de 2,5 m/s<sup>2</sup> ne doit pas être dépassé :

Exposition max.	aux vibrations
2,5 m/s <sup>2</sup>	8 heures
3,5 m/s <sup>2</sup>	4 heures
5 m/s <sup>2</sup>	2 heures
7 m/s <sup>2</sup>	1 heure
10 m/s <sup>2</sup>	30 minutes

## Consignes de sécurité particulières

La cloueuse est destinée aux travaux de clouage et de montage de morceaux de bois, par ex. dans le cadre de la construction, de la rénovation et de l'emballage à base de bois, et s'utilise également pour attacher des éléments en plastique, en carton, etc.

### Informations générales

Les consignes de sécurité suivantes ne tiennent pas compte de toute situation possible. Familiarisez-vous avec le mode de fonctionnement de l'outil à air comprimé et faites preuve de bon sens lorsque vous l'utilisez.

N'utilisez pas l'outil si vous êtes sous l'influence de l'alcool, si vous souffrez d'un manque de sommeil ou si vous prenez des médicaments qui peuvent causer une somnolence, ou dans toute autre circonstance qui pourrait affecter votre jugement ou empêcher une utilisation en toute sécurité de l'outil.

Les cloueuses sont interdites aux personnes de moins de 18 ans. Tenez les enfants et les spectateurs à distance pendant les travaux.

La zone de travail doit être sèche, ordonnée, suffisamment éclairée et bien ventilée.

N'utilisez jamais les outils à air comprimé dans les zones où il y a un risque de feu ou d'explosion.

### Alimentation en air comprimé

Les compresseurs et les outils à air comprimé peuvent être dangereux s'ils ne sont pas utilisés correctement. Respectez toujours les consignes de sécurité du fabricant ! N'oubliez jamais de vider le réservoir d'eau du compresseur et de nettoyer le filtre du tuyau d'air. La présence d'eau et de contaminants dans l'air comprimé peut endommager les outils.

Évitez tout contact du tuyau d'air comprimé avec des arêtes vives, de la chaleur ou de l'huile.

Une pression d'air excessive usera plus rapidement les outils et peut causer des situations dangereuses. Ne raccordez jamais l'outil à une alimentation en air comprimé supérieure ou égale à 120 psi.

Avant utilisation, vérifiez l'alimentation en air, tous les tuyaux, raccords, embouts filetés et adaptateurs, et si de l'air pur et sec est bien fourni, sans fuites, à la pression correcte. N'utilisez JAMAIS l'alimentation en air et l'outil si ce n'est pas le cas ! N'utilisez aucun autre gaz sous pression, tel que de l'oxygène ou de l'acétylène.

Le système d'air comprimé doit être équipé d'un dispositif de lubrification.

### **Avant utilisation**

Débranchez toujours l'alimentation en air avant de fixer ou de changer des outils ou des accessoires.

Vérifiez si l'outil est bien éteint avant de raccorder des tuyaux d'air.

### **Utilisation**

Utilisez toujours un équipement de protection respiratoire et des lunettes de protection lorsque vous utilisez des outils à air comprimé dans des environnements poussiéreux, étant donné qu'ils peuvent remuer la poussière.

Les outils à air comprimé peuvent générer des niveaux de bruit supérieurs à 85 dB(A). Si c'est le cas, utilisez toujours des protections auditives.

Portez un équipement de protection individuelle comme des gants de travail et des chaussures de sécurité lorsque vous utilisez l'outil à air comprimé.

Ne portez pas des vêtements amples, des cheveux lâchés, des bijoux, etc. qui pourraient se coincer dans les parties mobiles de l'outil.

Pour éviter de lâcher l'outil en cas de mouvements brusques inattendus, maintenez toujours les outils à air comprimé d'une prise ferme pendant l'utilisation.

Ne pointez jamais la cloueuse vers vous ou vers d'autres personnes.

Ne placez JAMAIS votre doigt sur la gâchette si vous n'avez pas l'intention de planter une pointe/agrafe.

N'appuyez JAMAIS sur le commutateur de sécurité lorsque la cloueuse n'est pas en contact avec la pièce à travailler ! Un pistolet qui décharge des pointes ou des agrafes en l'air peut entraîner des blessures corporelles graves ou des dommages matériels importants.

Vérifiez l'absence de câbles d'alimentation, tuyaux, etc. pouvant être dissimulés dans les éléments ou les surfaces que vous allez clouer ou agraffer.

N'utilisez pas la cloueuse près du bord de la surface à clouer, les pointes/agrafes pourraient avoir des ratés et voler/ricocher librement. N'essayez jamais de planter de clou ou d'agrafe au-dessus d'autres clous ou agrafes !

Utilisez toujours des pointes/agrafes adaptées à la cloueuse.

Soyez toujours attentifs à l'emplacement du tuyau. Les changements brusques de pression dans le tuyau peuvent le faire bouger avec une force suffisante pour renverser des personnes et des objets, et entraîner des dommages corporels ou matériels. Assurez-vous toujours que personne ne peut trébucher à cause du tuyau.

Ne soulevez ni ne portez jamais des outils à air comprimé par leur tuyau. Tenez toujours bien l'outil en lui-même.

Déconnectez l'outil de son tuyau d'air lorsqu'il n'est pas utilisé.

## Branchement

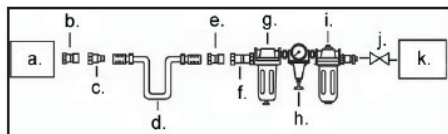

- a. Outil à air comprimé
- b. Raccord
- c. Accouplement encliquetable
- d. Tuyau d'air comprimé
- e. Raccord
- f. Accouplement encliquetable
- g. Dispositif de lubrification
- h. Détendeur
- i. Filtre
- j. Clapet antiretour
- k. Compresseur

## Composants principaux

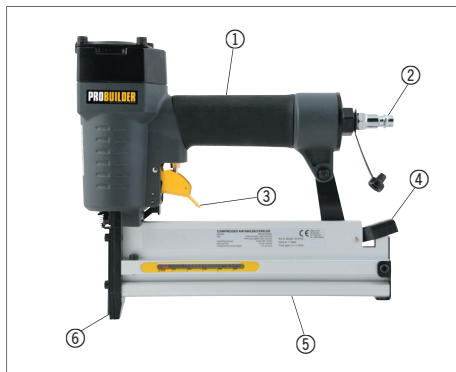

1. Poignée
2. Buse d'air comprimé
3. Gâchette
4. Déverrouillage du chargeur
5. Chargeur
6. Déverrouillage de la sécurité

## Utilisation

### Chargement de pointes ou d'agrafes

Veillez à ce que la cloueuse ne soit pas raccordée à l'alimentation en air comprimé.

Appuyez sur la détente du chargeur (4) et ouvrez le chargeur (5).

Chargez des pointes/agrafes du modèle adéquat dans le chargeur. Les côtés pointus doivent être dirigés vers le bas et les pointes/agrafes doivent être poussées en avant par le dispositif d'alimentation.

Fermez le chargeur. Vérifiez si vous entendez le clic d'enclenchement et s'il ne peut pas être poussé d'un côté sans presser sur le déverrouillage.

### Réglage de la profondeur d'enfoncement

Connectez la cloueuse à l'alimentation en air, et assurez-vous que l'alimentation de pression d'air est correcte.

Utilisez le régulateur d'alimentation en air (h) pour régler la profondeur à laquelle les pointes/agrafes doivent être enfoncées dans la pièce à travailler.

Vérifiez que la profondeur d'enfoncement est correcte sur une chute de bois avant d'utiliser la cloueuse sur l'objet.

### Enfoncement de pointes ou d'agrafes

Chargez les pointes/agrafes nécessaires et réglez la profondeur d'enfoncement conformément à la description ci-dessus.

Tenez fermement la poignée (1), placez la cloueuse sur l'objet afin d'appuyer sur le commutateur de sécurité (6) et pressez sur la gâchette (3) pour enfoncer une pointe/agrafe. Relâchez la gâchette.

N'exercez pas une pression trop forte sur la cloueuse.

Déconnectez la cloueuse du tuyau d'air après utilisation.

## Changement du perceuseur

Desserrez les 4 vis sur le couvercle à l'arrière de la cloueuse à l'aide de la clé Allen fournie.



Saisissez le perceuseur à l'aide d'une pince et retirez-le. Insérez le nouveau perceuseur.



Remplacez le couvercle.

## Nettoyage et entretien

Après utilisation, nettoyez l'outil à l'aide d'un chiffon bien essoré, et veillez à ce que toutes les surfaces soient toujours propres.

Assurez-vous que le commutateur de sécurité est exempt de saleté et de corps étranger.

Si l'alimentation en air comprimé ne mélange pas l'huile lubrifiante dans l'air, lubrifiez l'outil avec de l'huile par sa buse d'air comprimé (2) toutes les 1-2 heures de fonctionnement.

Appliquez quelques gouttes d'huile sur la buse, raccordez l'outil au tuyau et faites-le fonctionner quelques secondes pour le lubrifier. Lubrifiez l'outil avec 4-5 gouttes d'huile selon la même méthode après utilisation.

Vérifiez régulièrement si tous les éléments de l'outil (joints, chargeur, gâchette, etc.) sont en bon état et faites-les remplacer si ce n'est pas le cas.

## Dépannage

Problème	Cause	Solution
Fuite d'air par le haut de la cloueuse ou niveau de la gâchette.	La soupape de la gâchette est endommagée.	Faites inspecter et contrôler la cloueuse.
Fuite d'air par le bas de la cloueuse ou entre le pistolet et la culasse.	1. Desserrez les vis.	1. Serrez les vis.
	2. Joints toriques usés ou endommagés.	2. Faites inspecter et contrôler la cloueuse.
Pointes/agrafes enfoncées trop profondément.	1. Desserrez les vis.	1. Serrez les vis.
	2. Alimentation de pression d'air excessive.	2. Réduisez la pression.
La cloueuse ne fonctionne pas convenablement ou n'enfonce pas les pointes/agrafes correctement.	1. Alimentation de pression trop faible.	1. Augmentez la pression.
	2. La cloueuse doit être lubrifiée.	2. Lubrifiez la cloueuse.
	3. Les joints toriques ou d'étanchéité sont endommagés ou la cloueuse est défectueuse.	3. Faites inspecter et contrôler la cloueuse.
La cloueuse passe des pointes/agrafes.	1. Le ressort du chargeur est défectueux.	1. Remplacez le ressort.
	2. Plaque avant ou chargeur défectueux ou sale.	2. Nettoyez la plaque avant ou le chargeur.
	3. La bague de cylindre est défectueuse ou doit être lubrifiée.	3. Lubrifiez la cloueuse.
	4. La cloueuse est défectueuse.	4. Faites réparer la cloueuse.
Les pointes/agrafes sont coincées dans le chargeur.	1. Les pointes/agrafes utilisées ne sont pas du modèle adéquat ou bien elles ont été mal insérées.	1. Utilisez le bon modèle de pointe/d'agrafe ou vérifiez qu'elles sont chargées correctement.
	2. Le chargeur bouge ou est sale.	2. Placez le chargeur correctement et vérifiez s'il est propre.
	3. La cloueuse est défectueuse.	3. Faites inspecter et contrôler la cloueuse.

## Centre de service

**Remarque : veuillez toujours mentionner le numéro de modèle du produit en cas de demandes.**

Le numéro de modèle est indiqué sur la première page de ce manuel et sur la plaque signalétique du produit.

Pour :

- Réclamations
- Pièces de rechange
- Retours
- Questions de garantie
- [www.schou.com](http://www.schou.com)



Fabriqué en R.P.C.

© 2019 Schou Company A/S

Tous droits réservés. Le contenu du présent manuel ne doit en aucun cas être reproduit intégralement ou partiellement, sous forme électronique ou mécanique (par exemple par photocopie ou numérisation), traduit ou sauvegardé dans un système stockage et de récupération d'informations sans l'accord écrit de Schou Company A/S.

## Déclaration de conformité CE

Fabricant : Schou Company A/S, Nordager 31, 6000 Kolding, Danemark déclare par la présente que la



**Cloueuse 2-en-1**

**69380**

**8 bar**

est fabriqué conformément aux normes ou documents normatifs suivants:

EN792-13:2000+A1:2008

selon les dispositions des directives ci-après

2006/42/CE Directive sur les machines y compris les directives rectificatives



Kirsten Vibeke Jensen

Product Safety Manager

21.03.2019 - Schou Company A/S, DK-6000 Kolding, Danemark