

Paarma-ansa, asennusohjeet

0TBMVFUUFMP

" 3VOHPO UVFU LQM
3JTUJUBOLP LQM
\$ 7FSLPO LBOOBUJOUVFU LQM
% 1ZÚSFÊ ZMÊMJUJO LQM
& 4BOLP LQM
' 5BJUFUUBWB SFOHBT LQM
(1ÊÊMNZTWFSLLP LQM

.JJOOJUZTPTBU

1VNUJU LQM
. VUUFJSU LQM
. FUBMNJIIOBU LQM
4. Klipsit 4 kpl
5. Teräsnaulat 4 kpl



ASENNUS:

VAIHE 1:

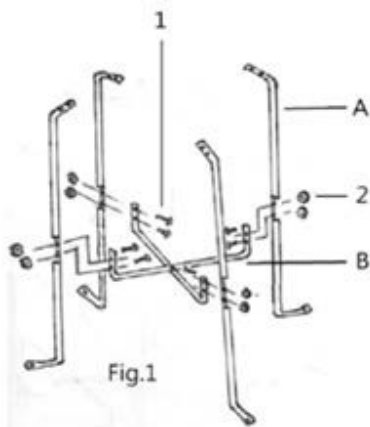

**Kiinnitä ristitanko (B) neljään rungon tukiin (A), kiinnitä kahdeksalla pultilla (1) ja kahdeksalla mutterilla (B).

VAIHE 3:

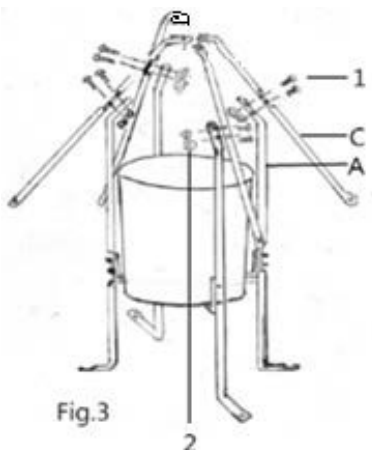

**Kiinnitä verkon kannatintuet (C) rungon tukiin (A) käyttäen kahdeksaa pulttia (1) ja mutteria (2).

VAIHE 2:

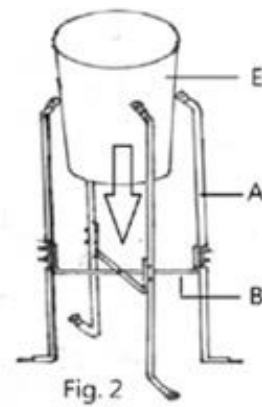

**Aseta sanka (E) ristitangon päälle (B) rungon tukien väliin.

VAIHE 4:

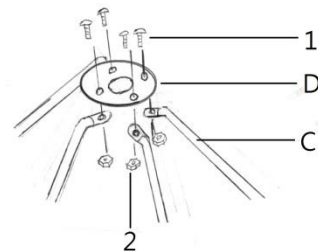

**Kiinnitä pyöreä yläliitin(D) verkon kannatintukiin (C) käyttäen neljää pulttia (1) ja mutteria (2).

VAIHE 5:

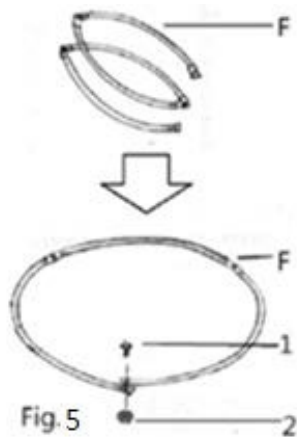

**Avaa taitettava rengas (F).
Kiinnitä yhteen pultilla (1) ja
mutterilla (2).

STEP 6:

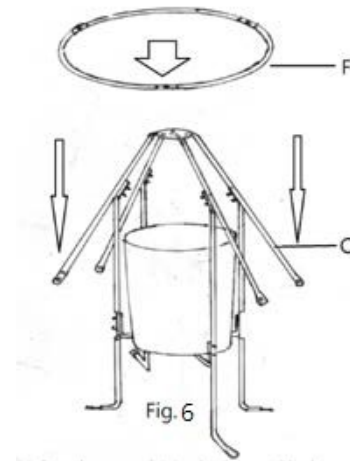

**Aseta rengas (F) paikoilleen
kannatintukien(C) päälle.

VAIHE 7:

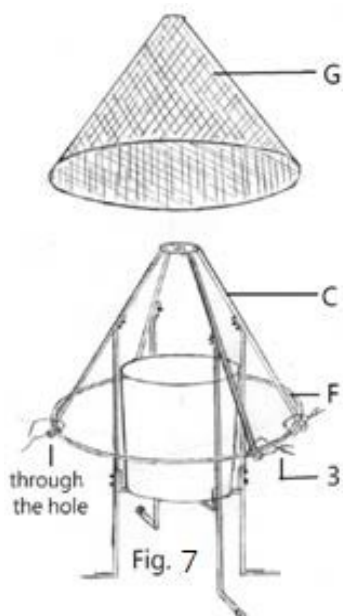

**Pujota 4 metallihihnaa (3) läpi verkon
kannatintukien rei'istä (C) kiinnittääksesi
tuet (C) ja renkaan (F) toisiinsa.

VAIHE 8:



**Käytä neljää klipsiä (4) kiinnittääksesi
päällysverkon (G) renkaaseen (F).
**Kiinnitä halutessasi ansa kiinni
alustaan (lautaan tms.) neljällä
teräsnaulalla (5)

